

ЭНЦИКЛОПЕДИЧЕСКИЙ СЛОВАРЬ.

ЭНЦИКЛОПЕДИЧЕСКІЙ СЛОВАРЬ.



ТОМЪ X. Давенпортъ — Десминъ.



ИЗДАТЕЛИ: { Ф. А. Брокгаузъ (Лейпцигъ).
И. А. Ефронъ (С.-Петербургъ).



С.-ПЕТЕРБУРГЪ.
Типо-Литографія И. А. Ефрона, Прачешный пер., № 6.
1893.

„ЭНЦИКЛОПЕДИЧЕСКІЙ СЛОВАРЬ“

начатый проф. И. Е. Андреевскимъ,

ПРОДОЛЖАЕТСЯ ПОДЪ РЕДАКЦІЕЮ

К. К. Арсеньева

и заслуженнаго профессора

Е. Е. Петрушевскаго.

При участіи редакторовъ отдѣловъ:

Проф. А. Н. Бекетова . . .	отдѣль	біологическихъ наукъ.
С. А. Венгерова	„	исторіи литературы.
Проф. А. И. Воейкова . . .	„	географіи.
Проф. Н. И. Карѣева . . .	„	исторіи.
Проф. Д. И. Менделѣева . .	„	химико-технической и фабрично- заводской.
Проф. В. Т. Собичевскаго . .	„	сельскохозяйственный и лѣсо- водства.
Владимира Соловьева . . .	„	философіи.
Проф. Н. О. Соловьева . . .	„	музыки.

„Энциклопедическаго Словаря“.

- Давность—Г. Вербловскій, Г. Сліозбергъ и проф. В. Кузьминъ-Кораваевъ.
- Давсоновскій газъ (съ рис. въ текстѣ)—С. Ламанскій.
- Дагестанъ—Н. Кузнецовъ.
- Далмація—П. Матвѣевъ.
- Даль (Вл. Ив.)—пр.-доц. С. Буличъ.
- Дальномѣръ (съ 9 рис. въ текстѣ)—В. Витковскій, А. Якимовичъ и Н. Сергѣевъ.
- Данилевскій (Гр. Петр.)—С. Венгеровъ.
- Данилевскій (Ник. Як.)—Вл. Соловьевъ.
- Данило (русск. эпосъ)—проф. Вс. Миллеръ.
- Даниилъ (митроп.)—В. Мякотинъ и проф. П. Барсовъ.
- Даниилъ Романовичъ Галицкій—акад. К. Вестужевъ-Рюминъ.
- Данія—Кн., П., П. ф. В. и проф. И. Лучицкій.
- Данте—акад. А. Веселовскій.
- Данцигъ—Кн. и проф. И. Лучицкій.
- Даосизмъ—проф. А. Иваловскій.
- Дарвинъ—М. Энгельгардтъ.
- Даргомыжскій—проф. Н. Соловьевъ.
- Дарданеллы—С. Макаровъ и А. Яновскій.
- Дареніе—Г. Вербловскій.
- Датскій языкъ и литература—П. Ганзенъ.
- Дашкова (кн. Екат. Ром.)—А. Лашенко.
- Двигатели (съ 3 рис. въ текстѣ)—инж. А. Таненбаумъ.
- Двигатели газовые и керосиновые (съ 6 рис. въ текстѣ)—С. Ламанскій.
- Движеніе—проф. Д. Вобылевъ и проф. О. Петрушевскій.
- Движимость—проф. В. Нечаевъ.
- Двойники (съ 7 рис. въ текстѣ)—П. Земляченскій.
- Двойное лучепреломленіе (съ 12 рис. въ текстѣ)—проф. О. Петрушевскій и пр.-доц. С. Глинка.
- Двойныя разложенія и двойныя соли—В. Курловъ и проф. Д. Менделѣевъ.
- Дворъ государевъ—В. Р.
- Дворянство—проф. М. Дьяконовъ, А. Яновскій и М. К.
- Двоякодышашія рыбы (съ табл. и рис. въ текстѣ)—пр.-доц. В. Фаусекъ.
- Двукрылыя настькомыя (съ рис. въ текстѣ)—маг. Н. Книповичъ.
- Двустороннее обязательство и Двусторонній договор—проф. В. Нечаевъ.
- Дебютъ (шахматы, съ рис. въ текстѣ)—А. Макаровъ.
- Девіація компаса (съ 3 рис. въ текстѣ)—А. Крыловъ.
- Девонская система (съ табл.)—Б. Петцъ.
- Дегенерация—пр.-доц. В. Фаусекъ.
- Деготь (каменноугольн. съ 16 рис. въ текстѣ)—С. Вуколовъ и проф. Д. Менделѣевъ.
- Дезинфекція (съ 3 рис. въ текстѣ)—проф. М. Капустинъ.
- Дезизмъ—Э. Радловъ.
- Дейкъ (Вапдейкъ)—А. Н.—въ.
- Де-Кандоль—проф. А. Бекетовъ.
- Декартъ—проф. Я. Гротъ и К.
- Декламация—Д. Коровковъ и проф. Н. Соловьевъ.
- Декларация правъ—проф. Н. К.
- Декорация—А. Сомовъ.
- Декстринъ (съ рис. въ текстѣ)—Я. Яковлевъ, проф. В. Рудневъ и проф. Д. Менделѣевъ.
- Делегации (Австро-венгерскія)—проф. В. Дерюжинскій.
- Дельты—В. Петцъ.
- Дельфы (оракулъ)—пр.-доц. А. Щукаревъ.
- Демократія—В. Водовозовъ.
- Демокритъ—Э. Радловъ.
- Демонъ—Вл. Соловьевъ.
- Дендрометръ и Дендроскопъ (съ 3 рис. въ текстѣ)—проф. В. Собищевскій.
- Денисовы (расколън.)—проф. Н. Барсовъ.
- День рабочій—М. Соболевъ.
- Деньги—проф. Д. Анучинъ, проф. Л. Ходскій и проф. В. Нечаевъ.
- Дерево (съ 7 рис. въ текстѣ)—проф. В. С., проф. Д. Менделѣевъ, В. Рудневъ и А. Лидовъ.
- Деревянистыя растенія—проф. А. Бекетовъ.
- Деревяныя работы (съ 8 рис. въ текстѣ)—инж. А. Таненбаумъ.
- Державинъ—проф. А. Архангельскій.
- Деривация (съ 3 рис. въ текстѣ)—А. Якимовичъ.

Д.

Давенпортъ (Davenport, произн. Девн-портъ) — г. въ сѣв.-ам. шт. Iowa, на прав. берегу Миссиссипи, въ 257 км. къ ЮЗ отъ Чикаго. Жит. 26872 (въ 1890 г.). Д. заложенъ въ 1836 г., городскія права получилъ въ 1851 г. Быстро развивается; ведетъ значительную торговлю хлѣбомъ и скотомъ; развита и промышленность.

Давида Святого женскій нештатный монастырь, въ Тифлисѣ, на вост. скатѣ горы Мта-Цминда (Святая гора), на 1940 фт. высоты надъ ур. моря. Въ V в. св. Давидъ, одинъ изъ 13 сирійскихъ отцовъ, построилъ здѣсь церковь. Въ IX в. была построена другая каменная прк. (Иверской Божьей Матери), впоследствии находившаяся въ завѣдываніи аеонскихъ иноковъ, подъ именемъ монастыря. Съ XVI в. церковь эта была въ запустѣніи; восстановлена въ 1809 г., а въ 1881 г. замѣнена новой. Въ гротѣ при церкви св. Д. покоится прахъ А. С. Грибоѣдова.

Давидашвили (Иосифъ) — грузинскій народный поэтъ (1852—87), по ремеслу столяръ; помѣщалъ стихотворенія въ разныхъ грузинскихъ периодическихъ изданіяхъ.

Давидова арфа — старѣйшій изъ инструментовъ, которымъ пользовались евреи при Д. во время богослуженій. Она называлась кинноръ. На ней игралъ царь Д. Имѣетъ пирамидальную форму; размѣры не велики. Изъ нея развилась современная арфа. *И. С.*

Давидова обитель — см. Гареджийская-Давидова обитель (VIII, 124).

Давидова пещера близъ Дондагена, Курляндской губ., Виндавскаго у., — самая замѣчательная изъ немногочисленныхъ въ Курляндіи пещеръ, которыми изобилуетъ древній красный песчаникъ преимущественно въ Лифляндской губ. Песчаникъ этотъ весьма различной твердости и цвѣта и составляетъ нижніе слои горноизвестковой формации, распространенной не только въ Лифляндской и Курляндской губ., но и въ значительной части Европ. Россіи. Въ немъ встрѣчается, преимущественно по Двинѣ, Аа и Виндавъ, множество остатковъ рыбъ, принадлежащихъ къ ганоиднымъ породамъ. Нѣкоторыя изъ пещеръ, если происхожденія и стихійнаго, то во всякомъ случаѣ были впоследствии искусственно увеличены и служили мѣстомъ для жертвоприношеній.

Давидовичи — польскій дворянскій родъ, герба Трубы, восходящій къ XVI в. Ближайшій родоначальникъ нынѣ существующей вѣт-

ви, Соломонъ Д., былъ стольникомъ вѣльмоирскимъ (1638). Родъ внесенъ въ VI часть родословной книги Волынской и Подольской губ. Существуютъ еще два рода Д., гербовъ *Отрыла* (татарскаго происхожденія) и *Любичъ*, восходящіе до начала XVIII в. и внесенные въ VI часть родословной книги Виленской, Ковенской и Новгородской губ.

Давидовичъ (Димитрій) — сербскій писатель (1739—1838). Учился въ пештскомъ унив.; переселился ок. 1812 г. въ Вѣну и тамъ посвятилъ себя защитѣ интересовъ сербскаго народа. Въ продолженіе нѣсколькихъ лѣтъ онъ издавалъ журналъ: «Новине сербске» (съ 1813 по 1816 г. вмѣстѣ съ Димитріемъ Фрушичемъ и потомъ до 1822 г. одинъ). Вмѣстѣ съ тѣмъ изд. альманахъ «Забавникъ» (съ 1815 по 1834), гдѣ помѣщены многія статьи Д., напр. «Дѣянія къ исторіи сербскаго народа» (отдѣльно въ 1821). Когда сербское правительство рѣшило сгруппировать около себя всехъ выдающихся сербовъ, Д. былъ вызванъ изъ Вѣны и въ 1823 г. получилъ мѣсто въ крагуевацкой канцеляріи, а въ 1826 году сдѣлался первымъ секретаремъ Милана Обреновича. Онъ выступилъ рѣзкимъ противникомъ реформы Вука Караджича и настолько повліялъ на князя, что переводъ Библии, изданный Караджичемъ въ Вѣнѣ, былъ запрещенъ въ Сербіи. *И. Л.*

Давидовичъ (Поль Davidowich, баронъ, 1737—1814) — австрійскій генералъ. Въ 1796 г. Д. командовалъ отрядомъ въ арміи Альвинчи, въ Италіи. Его попытка освободить Мантую была неудачна. Въ 1805 г. отличился въ битвѣ при Кальдiero.

Давидовъ (Августъ Юльевичъ) — проф. математики моск. унив., братъ виолончелиста Карла Д. (1823—1885); род. въ Курляндіи въ еврейской семьѣ, въ 1841 г. поступилъ въ моск. унив. и окончилъ курсъ въ 1845 году съ золотой медалью за соч. «О безконечныхъ перемѣщеніяхъ». Послѣ университетскаго курса Д. продолжалъ занятія математикой подъ руководствомъ проф. Н. Д. Брашмана. Въ 1848 г. Д. получилъ степень магистра математики (а впоследствии и демидовскую премію) за соч. «Теорія равновѣсія тѣлъ, погруженныхъ въ жидкость». Въ 1850 г. началъ, въ качествѣ адъюнкта, чтенія лекцій на физикоматематическомъ отдѣленіи моск. унив. по теоріи вѣроятностей. Въ 1851 г. Д. защитилъ докторскую диссертацию подъ заглавіемъ: «Опредѣленіе вида поверхности жидкости, заключенной въ сосудѣ». Въ томъ же году по-

явилась его «Теорія капиллярныхъ явленій». Въ 1853 г. Д. былъ назначенъ экстра-ординарнымъ проф. по кафедрѣ прикладной математики—званіе, въ которомъ онъ оставался до 1859 г. За этотъ промежутокъ времени онъ написалъ: «Приложеніе теоріи вѣроятностей къ статистикѣ» и «Приложеніе теоріи вѣроятностей къ медицинѣ», а по механикѣ: «Устройствѣ и дѣйствіе паровыхъ машинъ», «О наибольшемъ числѣ положеній равновѣсія плавающей трехгранной призмы» и «Теорію равновѣсія тѣлъ, погруженныхъ въ жидкость». Въ 1859 г. Д. былъ назначенъ ординарнымъ проф. по занимаемой имъ кафедрѣ прикладной математики, а въ 1862 г. перешелъ на кафедру чистой математики, которую и удерживалъ за собою до конца службы въ унив. Важною также отраслью общественной дѣятельности Д. было его дѣятельное участіе въ направленіи преподаванія математ. наукъ въ среднихъ учебныхъ заведеніяхъ. Оно началось съ принятіемъ имъ, въ 1860 г., должности инспектора надъ частными учебными заведеніями столицы, а слѣды остались и до сихъ поръ, благодаря его многочисленнымъ и популярнымъ учебникамъ. Первою появилась его «Элементарная геометрія»—въ 1863 г. и до 1889 г. она успѣла выдержать 13 изд. Затѣмъ слѣдовали: «Начальная алгебра» (вышедшая въ 1883 г. 10-ымъ изд.), «Руководство къ арифметикѣ», «Геометрія для уѣздныхъ училищъ» и «Начальная тригонометрія».—Д. былъ однимъ изъ учредителей моск. математ. общества. Ученые труды его за это время печатались почти исключительно въ органѣ общества — «Математ. Сборникъ»: «Уравненія съ частными дифференціалами какого-нибудь порядка» (т. I), «О геометрическомъ представленіи элементарной функции перваго вида» (т. II); «Элементарный выводъ формулы: $e^{mx} = \cos px + i \sin px$ » (ibid.); «Замѣчаніе объ Абелевыхъ функцияхъ» (т. IV); «Распространеніе формулы бинома на дробные и отрицательные показатели» (ibid.); «Единство мѣръ и вѣсовъ» (рѣчь, читанная во 2-мъ общемъ собраніи 2-го съѣзда русск. естествоиспытателей, ibid.); «Объ одной общей формулѣ въ теоріи опред. интеграловъ» (т. X).

Д. Граеве.

Давидовъ (Карль Юльевичъ) — братъ Августа Д., знаменитый виртуозъ на виолончели, даровитый композиторъ и педагогъ (1838—89). Еще юношей, занимаясь въ Москвѣ у Шмидта на виолончели, Д. поражалъ всѣхъ своими блестящими способностями. Въ 1858 г. Д. окончилъ московскій унив. по математическому факультету, но окончательно посвятивъ себя музыкѣ и сбѣлся проф. въ лейпцигской консерваторіи. Артистическая дѣятельность Д. въ Петербургѣ началась съ 1862 г. Въ первомъ же концертѣ Д. имѣлъ громадный успѣхъ. Вскорѣ онъ получилъ мѣсто профессора исторіи музыки въ петербургской консерваторіи, а немного позднѣе въ его завѣдываніе перешелъ классъ виолончели. Онъ получалъ также мѣсто перваго виолончелиста въ итальянской оперѣ и былъ солистомъ Императ. двора. Съ 1876 по 1887 г. Д. былъ директоромъ спб. консерваторіи. Развитіе оркестроваго класса, учре-

жденіе общества для вспоможенія недостаточнымъ ученикамъ консерваторіи и пріюта для бѣдныхъ ученицъ составляютъ главныя заслуги Д., какъ директора. Онъ принималъ также дѣятельное участіе въ основаніи вспомогательной кассы музыкальныхъ художниковъ. Покинувъ консерваторію, Д. концертировалъ съ огромнымъ успѣхомъ въ Россіи и за границей. Имъ образована цѣлая плеяда превосходныхъ виолончелистовъ, съ Вержбиловичемъ во главѣ. Какъ композиторъ, Д. обладалъ крупнымъ дарованіемъ и тонкимъ, изысканнымъ вкусомъ. Отличительная черта его сочиненій — художественная красота и своеобразие. Изъ оркестровыхъ сочиненій имъ написаны: симфоническая картина «Дары Терека» и сюита. На-половину написанную оперу «Мазепа» Д. оставилъ недооконченною, передавъ либретто Чайковскому, на которое послѣдній написалъ свою оперу. Написалъ еще четыре концерта для виолончели съ оркестромъ и массу сольныхъ сочин. для виолончели. Изданная имъ школа для виолончели открываетъ новые горизонты въ виолончельной спеціальности. Д. релактировалъ изданіе у Брейткоффа квартеты Бетховена и Шумана и переложилъ для виолончели многія произведенія Шопена. Весьма популярны также его романсы для пѣнія.

Н. С.

Давидовы-Багратионы—рус. княжескій родъ, происходящій отъ побочнаго сына послѣдняго царя имеретинскаго Соломона II Давида († 1815). Родъ этотъ внесенъ въ V ч. родословной кн. Тифлисскаго губ.

Давидсонъ (Дюкреция Davidson)—сѣверо-американская писательница (1808—25). Уже одиннадцатилѣтн Д. обратила вниманіе стихотвореніемъ, посвященнымъ памяти Вашингтона. Несмотря на свою кратковременную жизнь, Д. успѣла проявить недожанный поэтический талантъ. Стихотворенія Д. изданы Морзе: «Amir Khan and other poems, the remains of Lucretia Maria Davidson» (Нью-Йоркъ, 1822). Ср. Sadwick, «The life of Lucretia M. D.» (1842).

Давидсонъ (Самуель Davidson) — пресвитеріанскій богословъ (1808—85). Нап.: «Sacred hermeneutics» (1843); «Ecclesiastical polity of the New Testament» (1848); «Introduction to the New Testament» (1848—53); «Treatise of biblical criticism» (2 изд. 1855); «The Canon of Bible» (3 изд. 1880); «An introduction to the study of the New Testament» (2 изд. 1882); «The doctrine of last things» (1882).

Давидсъ (Rhys Davids) — англ. ориенталистъ, род. въ 1843 г., проф. яз. пали и буддѣйской литературы въ лондонскомъ University College и секретарь королевскаго азіатскаго общества; основатель общества для изученія пали (Pāli Text society), для котораго издалъ буддѣйскія соч. «Sumangala» и «Digha Nikāya». Изъ соч. Д. важны: «Ancient coins and measures of Ceylon» (1877); «Buddhist birth-stories» (1880); «Lectures on the origin and growth of religion as illustrated by Indian buddhism» (1881); «Buddhism» (2 изд. 1887); «Vinaya texts» (1881—85, съ Ольденбергомъ); «Buddhist Suthas» (1881); «The questions of King Milinda» (1889).

Давидъ—второй царь израильскій (царствовалъ, по общепринятой хронологіи, съ 1055 по 1015 г. до Р. X.); младшій сынъ жителя Внолеема, Иессея. Въ отрочествѣ пасъ овецъ. Это не подавило въ немъ богатыхъ духовныхъ дарованій, которыя нашли себѣ въ красотахъ природы сильнѣйшій стимулъ къ развитію. вмѣстѣ съ тѣмъ развивались его физическія силы: онъ встрѣчалъ съ пращей въ рукѣ львовъ и медвѣдей. Свои поэтическія настроенія онъ изливалъ въ игрѣ на арфѣ. Между тѣмъ Самуилъ нашель необходимымъ помазать на царство, вмѣсто Саула, новое лицо, и его выборъ палъ на Д. Помазаніе сохранялось въ тайнѣ; однако сама судьба влекла Д. къ центру государственной жизни. Благодаря искусной игрѣ на арфѣ, онъ былъ приглашенъ ко двору, чтобы музыкой разогнать тоску Саула. Знаменитый подвигъ въ единоборствѣ съ филистимскимъ исполнителемъ Голиафомъ (IX, 53) сдѣлалъ его народнымъ героемъ и поставилъ въ враждебныя отношенія къ подозрительному царю, который, послѣ неоднократныхъ неудачныхъ попытокъ убить его, началъ систематически его преслѣдовать. Скрываясь отъ преслѣдованій царя, Д. нѣсколько лѣтъ велъ бѣдственную жизнь, заставлявшую его спуститься до положенія атамана вольницы. Когда Саулъ палъ, вмѣстѣ съ сыновьями, въ битвѣ съ филистимлянами, царство перешло въ руки его соперника. Д. сдѣлался царемъ израильскимъ сначала въ колѣнѣ Иудинь, а затѣмъ и надъ другими колѣнами.—Первые семь лѣтъ своего царствованія онъ жилъ въ Хевронѣ. Царство было сильно разстроено внутри и ослаблено извнѣ. Для упроченія своего положенія и укрѣпленія царства Д. нужна была столица, которая бы не принадлежала никому колѣну въ отдѣльности. На рубежѣ между колѣнами Иудинь и Вениаминовымъ стоялъ принадлежавшій храброму горному племени Іевусеевъ г. Іерусалимъ, возвышавшійся на 2010 фт. надъ ур. м. и сильно укрѣпленный. Д. овладѣлъ имъ и основалъ въ немъ свою столицу. Іерусалимъ началъ быстро стягивать къ себѣ іудейское население. Съ цѣлью возвысить его значеніе, Д. перенесъ сюда Ковчегъ Завета и ввелъ при немъ правильное богослуженіе. Въ дѣлахъ гражданскаго управленія Д. обратилъ особенное вниманіе на восстановление праваго суда, поколебленнаго во время Саулова царствованія. Подъ его личнымъ предсѣдательствомъ засѣдалъ совѣтъ, составленный изъ наиболѣе преданныхъ ему лицъ: Іоава, начальника войска; Іосафата, дѣписателя; Садока и Авимелеха, главныхъ священниковъ; Суса, писца и т. д. Вскорѣ Д. предпринялъ цѣлый рядъ побѣдоносныхъ войнъ съ безпокоющими сосѣдями. Злѣйшіе враги Израіля, филистимляне, были разбиты и обезсильны навсегда; граница Д. царства пришла въ соприкосновеніе съ Египтомъ; поражены были также моавитяне, сирійцы и идумеяне, съ захватомъ земли и городовъ которыхъ (въ томъ числѣ Дамаска) царство Израильское расширилось до р. Евфрата къ В и до Чермнаго моря къ Ю.

Однимъ изъ результатовъ этихъ походовъ и войнъ было обогащеніе столицы и всей страны. Столица украсилась великолѣпными

дворцами, и Д. предполагалъ даже построить великолѣпный храмъ Іеговъ. Однако, онъ не удержался отъ искушеній восточной разслабляющей роскоши, и на вершинѣ своего благосостоянія совершилъ тяжкій грѣхъ. Незаконная связь съ женой доблестнаго воина Ури, Вирсавіей (см. VI, 518), повлекла за собою цѣлый рядъ золъ, омрачавшихъ послѣдніе годы царствованія Д. Онъ далеко не отличался умѣренностью и, вопреки постановленію Моисея закона, запрещавшаго царю «умножать себѣ женъ» (Второзак. XVII, 17), еще въ Хевронѣ имѣлъ семь женъ и десять наложницъ, а затѣмъ увеличилъ это число еще нѣсколькими женами, къ которымъ прибавилась и красавица Вирсавія. Многочисленное поколѣніе сыновей отъ этихъ женъ сдѣлалось источникомъ всевозможныхъ преступленій и смутъ. Наибольшее извѣстностью пользовались три его сына: старшій, Аммонъ, третій, Авессаломъ, и четвертый, Адонія. Они соперничали между собою, и это соперничество завершилось смертью Аммона, котораго убилъ Авессаломъ въ отомщеніе за безчестіе, нанесенное его кровной сестрѣ Тамари. Самъ Авессаломъ поднялъ возстаніе и хотѣлъ овладѣть престоломъ. Возстаніе это не удалось и онъ погибъ трагическою смертью. Последніе годы царствованія Д. были омрачены еще страшной моровою язвой, посѣтившей Іерусалимъ. Д. остатокъ своей жизни посвятилъ главнымъ образомъ собираианію матеріаловъ и подготовительнымъ работамъ для построенія храма. Онъ успѣлъ собрать для этой цѣли громадныя богатства, 100 тыс. талантовъ золота и мѣл. талант. серебра (1 тал. зол.=125000 руб.; 1 тал. сер.=2400 руб. зол.). Со всей страны были собраны искусные рабочіе и камнетесы; наготовлено было желѣза и мѣди безъ вѣсу и кедровыхъ брусевъ безъ счету. Самое построеніе храма Д. предоставилъ своему преемнику, сыну Вирсавіи—Соломону.

Въ лицѣ Д. національнй гений израильскаго народа нашель всестороннее выраженіе. Въ своихъ религиозно-нравственныхъ пѣсняхъ и псалмахъ (см.) онъ вдохновенно выражалъ чувства вѣры и упованія на Бога, благодарности и славословія, радости и скорби, ликованія и отчаянія. По силѣ и нѣжности выраженія, равно какъ и по возвышенности и пламенности религиознаго чувства, они не имѣютъ ничего себѣ подобнаго не только въ свѣтской поэзіи другихъ народовъ, но и въ книгахъ Ветхаго Завета. Жизнь царя Д. излагается въ библейскихъ кн. (1 Царствъ съ XVI гл. по 2 Цар. XII гл., а также и въ 1 Паралип., XI—XVI). Ср. монографіи о Д. Чандлера, Круммачера, Вейсса и въ новое время J. Deane, «David, his Life and Times». Въ русской литературѣ ему посвящена значительная часть изслѣдованія проф. Я. Богородскаго: «Еврейскіе цари» (напечат. въ «Православномъ собесѣдникѣ»). А. Лопухинъ.

Давидъ св., сынъ кн. ярославскаго Оеодора св. и кн. Анны (Кончаки, орданской царевны); по смерти отца, въ 1299 г., занялъ столь княжескій въ Ярославѣ. † 1323 и погребенъ въ Ярославѣ, въ монастырѣ Спасо-Преображенскомъ. Мощи обрѣтены въ 1463

году. Память празднуется 5-го июня и 19-го сентября.

Давидъ препод.—первоначально подвизался въ монастырѣ Пафнутія Боровскаго, а потомъ въ уединеніи; въ 1515 г. на р. Лопаснѣ, въ 23 в. отъ Серпухова, положилъ основаніе Вознесенской Давидовской пустыни. † 1520 г. 18 окт. Мощи его подъ спудомъ въ соборномъ храмѣ.

Давидъ (армян. Davith), извѣстный подъ именемъ Д. философа или непобѣдимаго (ap-baght) — армянскій писатель V вѣка по Р. Х.; былъ однимъ изъ лучшихъ учениковъ патриарха Исаака и Месроба, учился затѣмъ въ Афинахъ у электика Сиріана. Д. перевелъ на арм. яз. и комментировалъ соч. Аристотеля, Платона, Порфирія и много писалъ противъ несторіанскаго ученія. Ему принадлежатъ нѣсколько собственныхъ философскихъ разсужденій, напр., «О философскихъ опредѣленіяхъ» и др. Часть его соч. изд. въ 1833 г. въ Венеціи. Ср. Neumann, «Mémoire sur la vie et les ouvrages de D.» (1829); его же, «Versuch einer Geschichte der armenischen Litteratur» (1836).

Давидъ—имя грузинскихъ царей:

Д. I Куропалатъ, ум. въ 881 г.

Д. Куропалатъ (ум. 1001) — сынъ Куропалата Адарнасе, былъ самымъ могущественнымъ владѣтелемъ своего времени въ южн. Грузіи. Онъ принималъ дѣятельное участіе въ политическихъ событіяхъ Византийской имперіи и оказалъ существенную услугу Византіи, способствовалъ усмирению возставшаго въ Малой Азіи Варда Склира. Въ 996 г. Д. отнялъ у мусульманъ Манаскертъ и поставилъ тамъ свой гарнизонъ. Сосѣдніе мусульманскіе эмиры, раздраженные успѣхами Д., соединенными силами пошли противъ него. Призвавъ на помощь царя зап. Грузіи—Баграта III, царя города Ани—Какига, царя Карса—Абаса, Д. разбилъ непріятельское войско, бывшее подъ начальствомъ Мамлуна, мусульманскаго владѣтеля Арменіи. Ум. Д., какъ повѣствуютъ историки, вслѣдствіе отравленія. Умирая, Д. завѣщалъ часть своихъ владѣній, примыкавшихъ къ византийскимъ границамъ, византийскому имп. Василию II, вслѣдствіе чего возгорѣлась жестокая война между послѣднимъ и грузинскимъ царемъ Георгіемъ I. Д. извѣстенъ какъ ревностный покровитель грузин. письменности и просвѣщенія. По его предложенію, св. Евфимій-грузинъ переводилъ съ греческаго и посылалъ много рукописей съ Аеона въ Грузію. При Д. было воздвигнуто нѣсколько величественныхъ храмовъ, украшающихъ и теперь южн. Грузію. До насъ дошли монеты этого владѣтеля, чеканенныя по типу византийскихъ монетъ Дамискія и Василія II.

Д. II Возобновитель (ум. 1125)—см. Грузія.

Д. IV, по прозванію *Наринъ*, царствовалъ въ зап. Грузіи съ 1243 по 1259 г. Для полученія царскаго званія онъ отправился въ Монголію къ Батюю и Мангу-хану, гдѣ оставался нѣсколько лѣтъ. Вслѣдствіи произошла размолвка между нимъ и монголами, такъ что онъ долженъ былъ бѣжать въ Абхазію, спасаясь отъ преслѣдованій Гулагу. Д. Наринъ женился на дочери виз. имп. Михаила Палеолога.

Д. V *Сосланъ*—сынъ царя Георгія-Лали, царствовалъ съ 1243 по 1269 г. въ восточной Грузіи. Въ молодости былъ посланъ теткою своею, Русуданою, въ Иконію, къ сельджукскому султану Гаياتъ-ед-лину. Русудана хотѣла доставить тронъ грузинскій своему сыну, Д. Нарину, почему и старалась удалить изъ Грузіи Д. Сослана: но послѣдній былъ освобожденъ изъ заточенія, когда монголы, разбивъ султана Гаياتъ-ед-дина, взяли Кесарію (1243). Освобожденный Д. Сосланъ отправился въ Монголію, чтобы быть утвержденнымъ въ санѣ царя Грузіи. Монголы, чтобы примирить и удовлетворить обоихъ претендентовъ, признали обоихъ царями, одного—западной, другого—вост. Грузіи. Д. Сосланъ ладилъ вообще съ монголами; такъ, вмѣстѣ съ Гулагу онъ совершилъ походъ въ 1259 г. въ Сирію и участвовалъ въ осадѣ Багдада. Оба царя, Д. IV и Д. V., жили въ добромъ согласіи.

Д. VII, сынъ Георгія Блгстательнаго, царствовалъ съ 1346 по 1360 г.

Д., сынъ Константина IV, царствовалъ съ 1505 по 1525 г.

Д. I, царь Кахетіи, сынъ царя Димитрія, царств. съ 1466 по 1471 г.

Д. II—царь Кахетіи, ум. въ 1604 г. Онъ былъ женатъ на Кетевани, замученной шахомъ Абасомъ въ Персіи (1624) и причисленной груз. церковью къ лику святыхъ. *А. Ц—и.*

Давидъ Комнень—послѣдній императоръ трапезундскій, сынъ Алексія VI; вступилъ на престолъ послѣ смерти брата своего Іоанна IV, въ 1458 г., убивъ своего несовершеннолѣтнаго племянника Алексія V. Въ 1462 г. Д. долженъ былъ сдать султану Магомету II и уступить ему свои владѣнія. Магометъ, женившійся на его дочери, Аннѣ, отвезъ его со всѣмъ семействомъ въ Константинополь и далъ ему земли около Адрианополя (или въ Македоніи); но вскорѣ, заподозривъ его въ заговорѣ, казнилъ, въ 1465 г., Д. его жену и его 7 или 8 сыновей.

Давидъ (David)—король Шотландіи, младшій сынъ Малькольма III; наследовалъ въ 1124 г. своему брату Александру I. Онъ ввелъ въ Шотландію норманскую феодальную систему, покровительствовалъ церкви и, въ союзѣ съ графомъ Анжуйскимъ, отнялъ у короля Стефана нѣсколько областей въ С. Англій.

Давидъ—имя русскихъ удѣльн. князей:

Давидъ Всеславичъ—сынъ В. Брячиславича, кн. полоцкій. Въ 1103 г. вмѣстѣ съ Владиміромъ Мономахомъ участвовалъ въ пораженіи половцевъ близъ урочища Сугень, а въ 1104 г. съ Мономаховичами осаждалъ брата своего Глѣба въ Минскѣ. Въ 1106 г. Д. вмѣстѣ съ братьями ходилъ на Зимѣгоду (Семигалию). Въ 1127 г. вел. кн. Мстиславъ I Владиміровичъ двинулъ на полоцкихъ князей большія силы; полочане сами выгнали отъ себя Д., котораго Мстиславъ отправилъ, черезъ два года, въ заточеніе въ Константинополь; послѣ того лѣтописи ничего о немъ не говорятъ. Ср. «Поли. собр. русск. лѣт.» (I, 118, 120, 131; II, 11, 287, 292—3; VII, 19, 20, 27, 29).

Давидъ Игоревичъ — сынъ И. Ярославича, кн. владиміро-волинскаго, князь-из-

гой (1059 — 1112). Около 1080 г., вмѣстѣ съ другими изгоями, Ростиславичами, Д. бѣжалъ изъ Руси въ Тмутаракань и овладѣлъ ею, но вскорѣ князя-изгоя изгнаны были отуда возвратившимся изъ Греціи Олегомъ Святославичемъ, кн. черниговскимъ. Въ 1084 г. Д. получилъ отъ вел. кн. Всеволода I Дорогобужъ на Волыни, а въ 1086 г. — Владиміръ-Волинскій. Въ 1097 г. Д. ослѣпилъ Василька теребовльскаго (см. Василько, V, 615). Князя (см. Владиміръ Мономахъ, VI, 648) потребовали, чтобы Святополкъ наказалъ Д. Вел. князь медлил; Д. освободилъ Василька только тогда, когда былъ къ тому вынужденъ братомъ его, Володаремъ. Въ 1098 г. Ростиславичи осадили Д. во Владиміръ и добились выдачи его со-вѣтникомъ, научившихъ его погубить Василька. Въ 1099 г. самъ Святополкъ двинулся на Волынь; Д. ушелъ въ Польшу просить помощи у короля Владислава. Получивъ дары отъ Д., а потомъ и отъ Святополка, король посовѣтовалъ первому возвратиться во Владиміръ, ручаясь за безопасность со стороны вел. князя. Между тѣмъ послѣдній осадилъ его во Владиміръ, и Д. долженъ былъ уступить вел. кн. всю Владимірскую область. Тогда онъ примирился съ Ростиславичами и привелъ половецкаго хана Боняка, разбишаго приходившихъ къ Святополку венгровъ и доставившаго Д. Владиміръ. Въ 1100 г. князя съѣхались въ Увѣтичахъ и лишили Д. Владимірской области, давъ ему Бужскъ, Дубно, Черторижскъ и 400 гривенъ серебра. Вскорѣ потомъ Святополкъ далъ ему Дорогобужъ на Волыни. Совершивъ въ 1111 г., вмѣстѣ съ другими князьями, походъ на Половцовъ, Д. † въ 1112 г. См. «Поля. собр. русск. лѣт.» (I, 87, 88, 104, 109—117, 127; II, 3, 276, 282—285, 289; III, 4; V, 148, 150—154; VII, 3, 12—18, 21, 22).

А. Э.

Давидъ Мстиславичъ — сынъ М. Ростиславича Храбраго, кн. торопецкій; въ 1214 году ходилъ съ братомъ своимъ, Мстиславомъ Удалимъ, «на Чюдь на Нереву» (Ервентъ, гдѣ нынѣ Вейсенштейнъ), а въ 1226 г., во время набѣга литовцевъ, палъ въ битвѣ съ ними близъ Усвята. См. «Поля. собр. русск. лѣт.» (I, 211, 219; III, 32, 42; IV, 28, 177; VII, 119, 133); Карамз. III, пр. 158.

А. Э.

Давидъ Ростиславичъ — сынъ вел. кн. Р. Мстиславича (1140—97). Два раза отецъ его оставлялъ его княжить въ Новгородѣ (1154) и Торжкѣ (1159); но новгородцы, подъ давленіемъ в. кн. Владимірскаго, выгоняли его. Позже онъ сѣлъ на княженіе въ Витебскѣ. По вокняженіи въ Киевѣ Мстислава II, Д. получилъ Вышгородъ, уступивъ Витебскъ Всеволоду полоцкому (1167); но въ 1168 г. разошелся съ Мстиславомъ и въ слѣдующемъ году присталъ къ войскамъ Андрея Боголюбскаго, взявшимъ и разорившимъ Киевъ. Когда Андрей Боголюбскій потребовалъ, чтобы Ростиславичи очистили южныя области и отдали Киевъ кн. Михалкѣ, Андрееву брату, Романъ повиновался, но Д. и Мстиславъ посадили въ Киевѣ брата своего Рюрика. Въ 1180 г. Д., послѣ смерти брата своего Романа, вокняжился въ Смоленскѣ; но смольняне Д. не взибрали и въ 1186 г. подняли мятежъ, при чемъ «много головъ паде

лучшихъ мужъ». Послѣдніе годы своей жизни Д. провелъ въ походахъ на половцевъ (1176, 1184, 1185) и Ольговичей (1181, 1190, 1196). Передъ смертью принялъ монашество. Ср. «Поля. собр. русск. лѣт.» (I, 151, 155, 156, 170, 174; II, 81, 88, 93, 94, 96, 98—102, 105, 107—109, 111, 117—120, 122—124, 128, 132, 133, 138, 140, 143, 144, 147—152, 307—318, 322—326; III, 11, 12, 14, 18, 19, 23; IV, 8, 11, 13; V, 160, 163, 164, 168; VII, 66, 76, 78—84, 86, 88, 89, 97, 100, 106, 107).

А. Э.

Давидъ Святославичъ — сынъ С. Ярославича, кн. черниговскій. Неопредѣленностью въ распредѣленіи волостей между князьями до Любечскаго сѣзда объясняются тѣ скитальчества Д. изъ города въ городъ (Переяславль, Муромъ, Смоленскъ, Новгородъ), въ которыхъ онъ провелъ все время до 1096 г. На сѣздѣ князей въ Любечѣ за нимъ утверждена волость его отца, т. е. Черниговская (1097). Вмѣстѣ съ Мономахомъ и братомъ Олегомъ требовалъ отъ вел. кн. Святополка отчета въ ослѣпленіи Василька теребовльскаго; былъ на сѣздѣ въ Увѣтичахъ (1100); потомъ участвовалъ въ походахъ: на поляковъ (1101), на половцевъ (1103, 1107, 1110 и 1111), на Глѣба Всеволовича мннскаго (1115), на Ярослава Владиміро-волинскаго (1118). Ум. въ 1123 г. Ср. «Полное собраніе русскихъ лѣтописей» (I, 97, 98, 107, 109, 111, 116—118, 120, 121, 127, 128; II, 1, 3, 6—9, 250, 281—283, 285, 286, 288—291; III, 3, 4; V, 150, 152, 154, 155; VII, 8—10, 12, 14, 17—19, 21, 22, 24, 25).

А. Э.

Давидъ Юрьевичъ (Георгіевичъ) — сынъ Ю. Ростиславича, кн. муромскій. Въ 1186 г., по приказу Всеволода III, выступалъ къ Пронску на кн. рязанскихъ, а въ 1187 г., вмѣстѣ съ самимъ в. кн., опустошалъ Рязанскую землю. Заявивши муромское княженіе въ 1204 г., онъ въ 1207 г. обличалъ передъ Всеволодомъ III рязанскихъ князей въ измѣнѣ и участвовалъ во взятіи Пронска, въ которомъ и посаженъ вел. кн., но въ 1209 г. уступилъ городъ осадившимъ его кн. рязанскимъ. В. кн. Юрію II Д. помогалъ противъ брата его Константина, а въ 1220 г. послалъ къ нему на помощь противъ болгаръ сына Святослава. Д. скончался въ схимѣ въ 1228 г. Нѣкоторые видятъ въ этомъ князѣ того св. Петра (см. Петръ и Февронія, мурем. чуд-цы), мощи котораго почитаютъ въ муромскомъ Богородицкомъ соборѣ. Ср. Полное собраніе русскихъ лѣтописей» (I, 169, 170, 174, 181, 182, 191, 210; VII, 100, 106, 114, 115, 119, 126, 134, 244); «Лѣтоп. Переяславля суздальскаго», 108; иером. Іоасафъ, «Памяти и пред. Владимірской губ.» (въ «Отч. Зап.» 1857 г., июнь); Иловайскій, «Ист. Рязанскаго княжества», 71.

А. Э.

Давидъ — староста гродненскій. Русский по происхожденію, онъ служилъ посредникомъ въ сношеніяхъ Гедимина съ сосѣдними рус. владѣніями и предводительствовалъ его русско-литовскими арміями. Впервые онъ упоминается въ 1314 г., когда принудилъ къ отступленію армию крестоносцевъ, осадившую Новгородокъ Литовскій. Въ 1318 г. съ небольшимъ отрядомъ совершилъ набѣгъ на Пруссію; въ

1322—23 г., по приглашенію исковичей, явился къ нимъ на помощь противъ крестоносцевъ; вмѣстѣ съ исковичами вторгся въ Эстонию и страшно опустошилъ ее; когда въ слѣдующемъ году рыцари осадили Псковъ, Д. опять пришелъ ему на помощь и разбилъ крестоносцевъ. Въ 1324 и 1326 гг. Д., во главѣ литовскихъ войскъ, совершилъ походы въ Мазовію и Бранденбургскую маршію и въ послѣднемъ былъ измѣнически убитъ. Гедиминъ окружилъ Д. большими почестями, выдалъ за него свою дочь и далъ ему въ лѣтъ особый удѣлъ. Ср. «П. С. Р. Л.», V, Псковская вторая и Софійская первая лѣтописи.

Давидъ — абессинскій негусъ, род. въ 1500 г. и въ 1507 г. наслѣдовавшій своему отцу Наоду. До его совершеннотѣя страной правила его бабушка Елена. Абессинія въ то время много терпѣла отъ мусульманъ, захватившихъ Египетъ и владѣвшихъ всѣми почти берегами Краснаго моря. Д. отправилъ посла въ Лиссабонъ просить помощи противъ Селима I. Въ 1520 г. прибыло въ Абессинію португальское посольство, съ Родериго де-Лима во главѣ, для заключенія договора съ Абессиніей. Между абессин. и португ. богословами произошли большіе споры, и лишь въ 1526 г. Родериго могъ вернуться въ Португалію. Съ той же цѣлью Д. послалъ посольство и къ папѣ. Когда въ 1539 г. прибыло португ. войско, было уже поздно: Д. былъ разбитъ Магометомъ, султаномъ цейлагскимъ, и бѣжалъ въ горы, гдѣ и ум. около 1540 г.; всѣ почти большіе города были разрушены и страна опустошена. Наслѣдовалъ Д. его младшій сынъ Клавдій. Ср. «Davidis Aethiopiae regis legationes ad Clementem Patram VII» (Волонья, 1533).

Давидъ Аугсбургскій (David von Augsburg) — францисканскій монахъ, мистикъ, ум. около 1271 г. Кромѣ многихъ соч. на лат. яз., Д. оставилъ проповѣди на нѣм. яз. (изд. Пфейферомъ въ «Deutsche Mystiker des XIII Jahrh.» 1845). Д. — учитель и другъ Вергольда изъ Регенсбурга (III, 593). Ср. Preger, «Geschichte der deutschen Mystik» (1874).

Давидъ (Арманъ David) — французскій миссіонеръ. Родился въ 1826 г. и въ 1862 г., въ качествѣ миссіонера лазаристовъ, отправился въ Китай. Занимаясь естественной исторіей, объѣздивъ Монголію, Тибетъ, область оз. Куку-Нооръ, провинцію Кiang-Си и составилъ драгоценныя естеств.-истор. коллекціи. Въ 1872 г. Д. предпринялъ новое путешествіе изъ Франціи въ центральныя провинціи Китая и съ богатыми зоологическими коллекціями вернулся, въ 1875 г., въ Европу. Отчеты о его первомъ путешествіи опубликованы въ «Nouvelles Archives du Muséum d'histoire naturelle» (1866 и 1868—70). О послѣднемъ своемъ путешествіи Д. написалъ «Journal de mon troisième voyage d'exploration dans l'empire Chinois» (1876); кромѣ того, ему принадл. «Les oiseaux de la Chine» (1877) и мн. др. работъ.

Давидъ (Герардъ David) — нидерландскій живописецъ, сынъ Яна Д. (1460—1523); съ 1484 г. былъ членомъ гильдіи живописцевъ въ Брюгге. Д. является плодовитымъ художникомъ, имѣвшимъ много учениковъ, продолжателемъ

Мемлинга и въ послѣдствіи подражателемъ Кв. Массейса. Произведенія его, весьма не одинаковыя по достоинству, вообще отличаются глубокою чувствомъ и своеобразнымъ меланхолическимъ оттѣнкомъ. Главныя изъ числа дошедшихъ до насъ: «Судъ Камбиза», триптихъ «Крещеніе Христова» и «Богородица, окруженная святыми» и др. Картины его имѣются также въ Парижѣ, Генуѣ, Лондонѣ и т. д. Въ Имп. Эрмитажѣ ему приписывается маленькая икона: «Плачъ Богоматери надъ тѣломъ почившаго Спасителя»
А. Н—ев.

Давидъ Гурамшвили — грузинскій поэтъ. См. Грузинская литература.

Давидъ (Жакъ-Луи David) — историческій живописецъ, знамен. преобразователь франц. живописи конца XVIII ст., имѣвшій значительное вліяніе на направление искусства даже другихъ странъ (1748—1825). Еще въ отрочествѣ онъ обнаружилъ выдающіяся художественныя способности; но, поступивъ въ ученики къ Вьену, сначала шелъ довольно тихо на пути своего развитія и только послѣ троекратной неудачи на соисканіяхъ большой награды получивъ ее въ 1774 г., за картину: «Эрасмскратъ открываетъ причину болѣзни Англоха». Въ слѣдующемъ затѣмъ году отправился на счетъ правительства въ Италію вмѣстѣ съ Вьеномъ, назначеннымъ въ это время въ директоры франц. акад. въ Римѣ. Проведя здѣсь пять лѣтъ, занимался преимущественно изученіемъ антиковъ, писалъ этюды и исполнилъ лишь немногую картинъ, изъ которыхъ одна: «Св. Рохъ молить Богоматерь о прекращеніи чумы», доставила ему нѣкоторую извѣстность. По возвращеніи своемъ въ Парижъ, въ 1780 г., выставилъ здѣсь картину «Велизарій» (находится въ ильск. муз., гравиров. Морелемъ) и получилъ за нее званіе сопрічисленнаго къ королевской акад. живописи, а чрезъ три года былъ принятъ въ дѣйствительныя члены этой акад. за новое свое произведеніе: «Андромаха оплакиваетъ смерть Гектора». Эти работы настолько повысили репутацію художника, что король заказалъ ему картину, предоставивъ ему и выборъ сюжета. Д. отправился въ Римъ и, написавъ тамъ «Клятву Гораціевъ», привезъ ее въ Парижъ, гдѣ она возбудила всеобщее удивленіе. Погружаясь все болѣе и болѣе въ исторію древнихъ грековъ и римлянъ, онъ исполнилъ послѣ того картины: «Смерть Сократа» (гравир. Массаромъ-отцомъ), «Ликторы приносятъ къ Бруту трупы его сыновей», «Любовь Париса и Елены», гравированная Видалемъ) и въ-которыя др. Отступленіе отъ его темъ, обычныхъ до этого времени, составляетъ: «Прибытіе Людовика XVI въ засѣданіе парламента 14 февраля» — картина, принесенная имъ въ 1790 г. въ даръ національному собранію, котораго послѣ того заказалъ Д. изобразить «Клятву Jeu de Raime», оставшуюся, однако, только въ аффектномъ сочиненномъ эскизѣ (гравир. Жозе). Разгорѣвшійся пожаръ революціи затянулъ пылака художника въ свой бурный круговоротъ: онъ выступилъ въ роли политическаго дѣятеля, попалъ въ 1793 г. въ конвентъ, въ качествѣ его члена участвовалъ въ осужденіи короля на казнь, сочинялъ и предлагалъ проекты великихъ національных празд-

нествъ и управляя ихъ декоративною частью и т. п. Въ это время изъ-подъ его кисти вышли воспроизведенія двухъ кровавыхъ современныхъ сценъ—убійства М. Пеллетё в Марата. Паденіе Робеспьера повлекло за собою арестъ его друга, Д., и только слава послѣдняго, какъ художника, спасла его голову. По выходѣ изъ тюрьмы, онъ снова отдался всецѣло живописи и написалъ, въ 1795—99 г., одну изъ лучшихъ своихъ картинъ: «Похищеніе сабинянокъ», публичная выставка которой доставила ему 65627 фр. Когда верховная власть надъ Франціей перешла въ руки Наполеона, Д. сдѣлался его привилегированнымъ живописцемъ; но, увѣковѣчивая на полотнахъ славныя событія Консульства и Имперіи («Переходъ Бонапарта черезъ С.-Бернардъ», «Коровація Наполеона», «Раздача орловъ» и т. п.), онъ не переставалъ интересоваться древней исторіей и написалъ, между прочимъ, «Леонида въ Термопилахъ»,—картину, оконченную въ 1814 г. и проданную въ 1819 г. вмѣстѣ съ «Похищеніемъ сабинянокъ», за 100000 фр. (обѣ находятся въ луврск. музеѣ). Несмотря на благорасположеніе къ нему императора и на получаемыя отъ него милости, Д. оставался въ душѣ республиканцемъ. По возвращеніи Бурбоновъ, онъ, какъ бывший членъ конвента и «пареубійца», подвергся изгнанію изъ Франціи, былъ вычеркнутъ изъ списковъ акад. худож. и почетнаго легіона и поселился въ Брюссель, гдѣ продолжалъ руководить образованіемъ молодыхъ художниковъ и писать картины. Изъ произведеній, относящихся къ этой послѣдней порѣ его дѣятельности, наиболѣе достойны вниманія: «Амуръ, покидающій Психею», «Марсъ, обезоруживаемый Венерою, Амуромъ и Граціями» и т. д. Сужденіе художественныхъ критиковъ о Д. весьма различно, но никто не отрицалъ его огромнаго историческаго значенія. Съ Д. началось рѣшительное перерожденіе вземавшагося предъ тѣмъ франц. искусства. Онъ первый снова обратился къ изученію антиковъ, сталъ заботиться о соблюденіи чистоты стиля и здраваго воззрѣнія на природу. Это направленіе онъ проводилъ въ своихъ произведеніяхъ съ увѣжденіемъ и энергіей. Однако онъ въ сущности усвоилъ себѣ только внѣшнія черты памятниковъ греч. искусства. Отсюда—окоченѣлость и мертвенность его картинъ. Вмѣсто дѣйствительнаго чувства, мы находимъ у него театральную дѣланность, вмѣсто страсти—притворный, нерѣдко преувеличенный паосъ, вѣстолько вдохновеніе, сколько холодный расчетъ ума. Кромѣ того, онъ вообще не богатъ изобрѣтательностію: его композиція отличается разбросанностію, его фигуры принимаютъ утрированныя позы; колоритъ у него чрезъчуръ однообразный, порою желтоватый, холодный и лишенный тонкихъ нюансовъ. Но рисунокъ старательно выработанъ, формы благородны, изящны, и особенно въ женскихъ фигурахъ. Въ портретахъ онъ несравненно проще и привлекательнѣе, чѣмъ въ картинахъ, и болышинство его недостатковъ ступевывается предъ подражаніемъ природѣ, не отуманеннымъ предвзятымъ принципами. Какъ на лучшія его работы въ этомъ родѣ, можно указать на портреты

Жубера и Леруа, г-жи де-Сорси, маркизы де-Оливьеръ отца Филельера, Пекуля (нах. въ Луврѣ), Буасси-д'Англа, г-жи Рекамье (въ Луврѣ), ген. Жерара и особенно папы Пія VII (въ Луврѣ). Но главная заслуга Д. состоятъ въ основаніи цѣлой школы, въ которой его ученикамъ предоставлялась возможность развивать свои способности сообразно ихъ натурѣ, безъ всякихъ стѣсненій, и послѣ строгаго изученія антиковъ бросать рабское подражаніе имъ и идти не по стопамъ своего учителя, а самостоятельнымъ путемъ къ совершенству. Изъ этой школы вышли Гро, Гранё, Дрүе, Жиродъ, Жераръ, Изабе, бельгійецъ Навезъ, Л. Роберъ, Энгръ и мн. др., менѣе значительные художники. Ср. F. L. David, «Le peintre Louis David (1748 -- 1825), souvenirs et documents inédits» (П., 1880); Delécluze, «L. David, son école et son temps» (П., 1855); T. Thoró, «Les peintres du XIX siècle, L. David» (Брюссель, 1843); M. A. Th. (Адольфъ Тьеръ) «David, souvenirs historiques»; E. Chesneau, «Le mouvement moderne en peinture, L. David».

Давидъ (Жеромъ-Фредерикъ-Поль David, 1823—1882) — баронъ, фр. гос. дѣят., вѣнукъ живописца Луи Д. Служилъ въ зуавахъ; съ 1859 г. засѣдалъ въ законодательномъ корпусѣ, гдѣ съ 1867 г. былъ вице-президентомъ. Когда возникла кандидатура Гогенцоллерна на испанскій престолъ, онъ склонялъ императора къ войнѣ и на предостереженія Тьера отвѣчалъ грубыми укоризнами. Въ кабинетѣ Паликао Д. былъ министромъ публичныхъ работъ. Съ паденіемъ имперіи сошелъ со сцены, но въ 1876 г. снова былъ избранъ депутатомъ. Нап. «Réflexions et discours sur la propriété chez les Arabes» (1862); «Actualités et souvenirs politiques» (1874).

Давидъ (Іоаннъ-Баптистъ David, 1801—1866) — фламандскій филологъ, былъ профессоромъ въ лувенскомъ университетѣ, принадлежалъ къ духовному званію. Написалъ массу руководствъ по грамматикѣ, орфографіи, исторіи литературы. Изъ историческихъ соч. Д. важнѣйшія: «Vaderlandsche historie» (1842—64) и «Geshiedenis van de stad en heerlykheid van Mecheln» (1854). Очень цѣнны его изд. Бильдердейка, Өомы Кемпійскаго и др.

Давидъ (David Joriszon, т. е. сынъ Георга; 1501—1556) — анабаптистъ; вполнѣдствіи основалъ собственную секту давидистовъ или іористовъ. За ихъ безнравственное ученіе (они, напр., не признавали брака) нидерландское правительство жестоко ихъ преслѣдовало и многихъ казнило, но Д. успѣлъ бѣжать. Въ 1542 г. написалъ «Wanderboek». Умеръ въ Базелѣ, гдѣ былъ извѣстенъ подъ именемъ Іоанна ф. Брюгге (или Биннингка). Лишь послѣ его смерти узнали его настоящее имя; его трупъ былъ вырытъ изъ могилы и, вмѣстѣ съ его сочиненіями, преданъ сожженію. Давидисты, несмотря на всѣ преслѣдованія, существовали еще до XVII в. въ сѣв.-зап. Германіи и Голландіи. Ср. Nippold, в «Zeitschrift für historische Theologie» (1863—64).

Давидъ (Лука) — прусскій хроникеръ XVI вѣка. Учился въ Лейпцигѣ, былъ судьей прв герцога Альбрехтѣ. Стремясь обработать исто-

рію Пруссіи согласно царившимъ тогда ученіямъ воззрѣніямъ, явился въ своемъ трудѣ рьянымъ прусскимъ патриотомъ и противникомъ польскаго владычества. Кругъ его источниковъ очень невеликъ; немногія свѣдѣнія онъ почерпаетъ непосредственно у Дюсбурга, Ершина и изъ *Nachmeisterchronik*, а изъ полаяновъ—у Мѣховскаго и Кромера. Въ цѣломъ трудъ его не болѣе, какъ передѣлка хроники Симона Грюнау. Сочиненія Д. изда ны Генингомъ въ Кенигсбергѣ, въ 1812—17 гг. О немъ см. статью *Lohmeyer's* въ «*Allgemeine Deutsche Biographie*», VI (Лейпцигъ, 1875)

Давидъ (Шерь-Жанъ David), прозванный Д. Анжерскимъ (D. d'Angers),—одинъ изъ лучшихъ франц. скульпторовъ настоящаго столѣтія (1788—1856), ученикъ Ролана по части ваянія и Л. Давида по живописи. Получивъ въ 1811 г. отъ парижской акад. художествъ большую римскую награду за барельефъ «Смерть Эпанионда», отправился въ Римъ и довершилъ тамъ свое художественное развитіе подъ влияніемъ Кановы и Торвальдсена. По возвращеніи своемъ въ 1816 г. въ Парижъ, вскоре приобрѣлъ репутацию превосходнаго ваятеля. Въ 1828 г. предпринялъ путешествіе по Европѣ, продолжавшееся до 1834 г.; посѣтилъ многіе города Германіи и лѣпкою портретныхъ бюстовъ знаменитыхъ людей того времени распространялъ свою извѣстность за предѣлы Франціи. Въ 1852 г., вслѣдствіе своихъ республиканскихъ убѣжденій долженъ былъ снова покинуть Парижъ, отправился въ Брюссель, ѣздилъ въ Грецію, но чрезъ нѣсколько лѣтъ получилъ возможность возвратиться въ Парижъ, гдѣ ожидала его преждевременная кончина. Талантъ Д. наиболѣе ярко проявился въ портретныхъ работахъ. Его многочисленныя статуи, бюсты и барельефные медальоны, изображающіе выдающихся дѣятелей на разныхъ поприщахъ, передаютъ съ удивительною правдою не только ихъ внѣшнія черты, но и нравственный характеръ, ихъ духовную жизнь, особенно свойственное имъ выраженіе. Въ прочіихъ его произведеніяхъ, не менѣе мастерскихъ въ техническомъ отношеніи, ему можетъ быть поставлено въ укоръ излишнее стремленіе къ реализму, доходившее иногда до пренебреженія основными законами пластики. Между его работами наиболее удачными считаются бюсты Шатобриана, Купера, Лафайетта, Росслини, Гете (1829, находится въ Веймарѣ), Ламартина, В. Юго, Вашингтона, леди Морганъ, К. Перрье, К. Делавиня, Беранже, Руже-де-Лилля, Кератри, Ганемана, Жюссье, А. Гумбольдта, О'Коннеля, Тика, Шенье, Борне, драматической артистки Марсъ и нѣк. др.; статуи принца Кондэ (1817, поставлена на мосту Людовика XVI, въ Парижѣ), короля Рене Анжуйскаго (1822, для монумента въ Э), Кювье (въ Манпельгардѣ и въ Jardin des plantes, въ Парижѣ), Корнейя (въ Руанѣ) и Гуттенберга (въ Страсбургѣ); статуи Филозомены (въ лувр. музеѣ), двѣнадцать апостоловъ (въ Фонтенебло) и четырехъ геніевъ войны (тамъ же); группа: «Греція оплакиваетъ своего героя Марко Боццариса (исполн. для греч. короля); памятники Боншанъ, Суше, ген. Флоттѣ, гр. Бурка,

графини Бриссакъ, ген. Фуа и писательницы Сталь; рельефы триумфальныхъ воротъ въ Марсели, Карусельскихъ воротъ въ Парижѣ; скульптуры фронтона парижскаго пантеона (оконч. въ 1837 г., возбуждшія въ свое время жаркую полемику по поводу своего противорѣчія съ господствовавшимъ тогда классицизмомъ); фризъ, длиною въ 150 фут., изображающій трагическихъ и комическихъ поэтовъ, исполненный для парижскаго театра «Одеонъ», и «Военный маршъ», барельефъ въ фонтенеблоскомъ дворцѣ. Ср. H. Jouin, «David d'Angers, sa vie et son oeuvre», и Fr. Grille, «Notice biographique sur David d'Angers». А. С.—

Давидъ (Рубени David)—авантюристъ XVI в.; выдавалъ себя за потомка царя Давида и старался склонить папу Климента VII къ походу противъ арабовъ, а позднѣе—короля Иоанна португальскаго къ завоеванію Палестины.

Давидъ (Félicien David)—извѣстный французскій композиторъ (1810—1876). Какъ приверженецъ сенъ-симонизма, Д. въ продолженіе трехъ лѣтъ путешествовалъ по Востоку, съ цѣлью пропаганды. Вернувшись въ Парижъ въ 1835 г., онъ издалъ сборникъ «*Mélodies orientales*» и нѣсколько романсовъ, изъ которыхъ «*Les hirondelles*» приобрѣли большую популярность; написалъ двѣ симфоніи, мелкія инструментальныя сочиненія; но настоящій успѣхъ Д. начинается съ 1844 г., когда была исполнена его ода-симфонія «*Le Désert*». Оригинальность формы, мелодичность, мѣстами восточный колоритъ привели въ восторгъ парижскую публику. Орагорія «*Moïse au Sinai*» (1846) и мистерія «*L'Eden*» (1848) прошли мало замѣченными. Успѣхъ вернулся къ Д. съ операми: «*La perle de Brésil*» (1851), «*Herculanum*» (1859), «*Lalla-Roukh*» (1862). Эти послѣднія были поставлены и въ СПб. Въ концѣ шестидесятихъ годовъ Д. посѣтилъ СПб., гдѣ дирижировалъ нѣсколькими концертами. Кромѣ вышеупомянутыхъ произведеній, имъ написаны: квинтеты для струнныхъ инструментовъ «*Les Quatre saisons*», опера «*Saphir*», кантата «*Christophe Colomb*» и пр. Ср. биографіи Д.: *Sylvain-St-Etienne's* (Марсель, 1845) и *Alexis Azevedo* (Пар., 1863).

Н. С.

Давидъ (Ferdinand David)—извѣстный скрипачъ и композиторъ (1810—1873). Былъ концертмейстеромъ въ *Gewandhaus* въ Лейпцигѣ, гдѣ вмѣстѣ съ другомъ своимъ Мендельсономъ довелъ оркестръ до высокой степени совершенства. Знаменитый скрипичный концертъ Мендельсона написанъ при содѣйствіи Д. Изъ учениковъ Д. особенно извѣстенъ Іоакимъ. Д. написалъ много произведеній для скрипки—концерты, квартеты, варьяціи, *andante et scherzo capriccioso*, а также нѣсколько произведеній для сольных, а духовыхъ инструментовъ и симфонію.

Н. О.

Давидъ (Францъ David или Davidis)—основатель секты, род. около 1510 г. въ Клаузенбургѣ, гдѣ былъ сначала лютеранскимъ пасторомъ, затѣмъ первымъ епископомъ унитаріанской церкви. Какъ противникъ поклоненія Христу, былъ осужденъ на вѣчное заключеніе и умеръ въ темницѣ въ 1579 г. Авторъ мно-

гихъ богословскихъ и полемическихъ соч. Въ 1879 г. его послѣдователи, давидисты (которыхъ особенно много въ С. Америкѣ), праздновали въ Пештѣ 300 лѣтн. годовщину его смерти.

Давидъ (Христіанъ David, 1690—1751)—одинъ изъ основателей германской братской общины и авторъ многихъ духовныхъ гимновъ. Въ качествѣ миссионера ѣздилъ въ Гренландію, Голландію, Пенсилванію и Лифляндію.

Давидъ (Христіанъ-Георгъ-Натанъ David, 1793—1874)—датскій полит. дѣят. и ученый, еврейскаго происхожденія; перешелъ въ католичество и получилъ въ Копенгагенѣ кафедру политич. экономіи и государствовѣдѣнія, которой былъ лишенъ за либеральное направленіе основанной имъ въ 1834 г. газеты «Fädrelandet». Когда въ 1839 г. на престолѣ вступилъ порочившійся ему Христіанъ VIII, Д., избранный депутатомъ, примкнулъ къ правительственной партіи, что сильно повредило его прежней популярности. Съ 1839 г. Д. завѣдывалъ тюрьмами и статистическимъ бюро. Въ 1854 г. былъ назначенъ членомъ госуд. совѣта. Игралъ большую роль въ кабинетѣ Блуме (1864), въ качествѣ министра финансовъ. Извѣстенъ многими трудами по политич. экономіи, появившимися въ разныхъ періодическихъ изданіяхъ.

Давидъ (Якобъ-Юліи David)—австр. поэтъ и журналистъ-критикъ. Род. въ 1859 г. въ Моравіи. Изъ его соч. наиболѣе извѣстны: «Das Höferecht», повѣсть (1890); «Die Wiedergeborenen», новеллы (1891); «Das Blut», романъ; «Gedichte» (1892). На трагедіи Д. «Nagars Sohn» (1891) сказалось влияние Аппенгрубера.

Давидъ изъ *Динана* (David de Dinant)—средневѣковой филозофъ, преподавалъ богословіе въ Парижѣ. Д.—современникъ Амальриха де Бена (I, 605) и, подобно ему, развивалъ пантеистическое ученіе. На парижскомъ соборѣ 1209 г. соч. Д., какъ и другихъ амальриканцевъ, осужденъ на сожженіе. Самъ Д. умеръ, вѣроятно, до 1209 г. Изъ его соч. извѣстно только «De divisionibus», по перекладу Альберта фонъ-Больштета. Ср. Krönlein, «Ueber Amalrich von Bena und D. von Dinant» (1847); Jourdain, «Mémoire des sources philosophiques des hérésies d'Amalric de Chartres et de D. de Dinant» (въ 26-мъ т. «Mémoires de l'académie des inscriptions»); Jundt, «Histoire du pantheisme populaire au moyen âge» (1875).

Давидъ-городокъ—м. Минской г., Мозырскаго у., на р. Горыни. По преданію Д.-г. основалъ ятвяжскій князь (въ крещеніи Д.), основатель Турова. Въ 1665 г. кн. Волконскій разбилъ здѣсь поляковъ, при чемъ сжегъ мѣстечко. Въ 1795 г. мѣстечко сдѣлано уѣздн. гор. Минской губ., въ 1796 г. упраздненнымъ. Въ 1890 г. по Горыни въ Д.-городокъ прибыло 6 т. пуд. хлѣба и 49 т. п. поваренной соли, а отправлено 24 т. п. лѣсу. Жит. около 4 т. ч. 2 православныя церкви, костель, 3 евр. молитвенныхъ дома.

Давила (Juan Bautista Davila)—исп. іезуитъ XVII в., авторъ дидактической поэмы въ 80 тысячъ стиховъ: «Pasion del Hombre Dios en decimas» (1661).

Давила (Eugico-Catarina Davila; 1576—1631)—итальян. историкъ, испанскаго происхожденія; воспитывался и началъ службу во Франціи, потомъ служилъ Венеціанской республикѣ и былъ губернаторомъ Брешии. Соч. его, весьма цѣнное для исторіи Лиги: «Historia delle guerre civili di Francia etc.» (Венеція, 1630), выдержало болѣе двухсотъ изданій и было переведено на фр., исп., англ. и латинскій яз. Д. стоитъ въ немъ на сторонѣ Екатерины Медичи. О немъ: Apostolo Zeno, «Memorie sulla famiglia e sulla vita di E. C. Davila» (Венеція, 1733).

Давиль (Луи Davyl)—франц. романистъ и драматургъ. Род. въ 1835 г. (настоящее его имя—Пуаръ). Внесціиці успѣхъ имѣла въ 1878 г. его трагедія: «La maîtresse légitime». Другія его пьесы: «Le Gascon», «Cocardy», «Les Abandonnés», «Monsieur Chéribois», «Galante aventure», «L'Amour». Д. былъ хроникеромъ «Figaro», подъ псевд. Пьеръ Кируль («Les idées de Pierre Quiroul», 1885); теперь пишетъ въ «Gil Blas» «Mardis d'Arlequin». Романы Д.: «13, rue Magloire»; «Les enfants de la balle»; «Zélie Clairon»; «Honneur me tient».

Давильное мастерство.—Посредствомъ давленія концомъ тупого, твердаго «давилника» на тонкій металлическій кружокъ, быстро вращающійся на токарномъ станкѣ, искусные «давилщики» быстро изготовляютъ самыя разнообразныя формы тѣла вращенія. Процессъ «давленія металловъ» (Drücken, Repousser, Spinning) основанъ на свойствѣ металловъ почти безпредѣльно измѣнять свою форму подъ влияніемъ давленія много переходящаго за предѣлы ихъ упругости: тогда они начинаютъ «течь» на подобіе жидкостей. Рисунокъ нашъ представляетъ послѣдовательныя стадіи выдавливанія корпуса чайника изъ британскаго металла (см.). На шпинделѣ станка навѣшенъ деревянный патронъ *a*, на него помѣщенъ концентрически обрабатываемый кружокъ *b* и прижатъ винтомъ правой бабки станка, чрезъ посредство подкладки *c*. Во время быстрого вращенія кружка, давилщикъ начинаетъ слегка нажимать на него концомъ давилника *e*, и ведетъ его понемногу къ окружности, поддерживая край деревянной палочкою *f*. Оба эти инструмента опираются на подручники станка и на желѣзные штифты, вставляемые въ него, и дѣйствуютъ какъ рычаги; *h* и *i* изображаютъ другія употребительныя формы оконечностей давилниковъ. Округлый конецъ закаленаго стальнаго давилника прикоснулся бы къ плоскому металлу въ одной точкѣ, если бы оба эти предмета были абсолютно неизмѣняемы; но уже при небольшомъ нажимѣ, давленіе на единицу поверхности становится такъ велико, что мягкій металлъ поддается, растягивается и образуетъ впадину. Впадина эта, подъ влияніемъ вращенія и надлежащаго перемѣщенія давилника, переходитъ по спиральной линіи отъ центра къ окружности. Такимъ образомъ послѣдовательно получаютъ профили 2, 3, 4, пока кружокъ не будетъ вполнѣ «наведенъ» на патронъ. Тогда его перемѣняютъ на другой (*g* на рис.), давленіемъ снаружи послѣдовательно

получаютъ профили: 5, 6, 7; потомъ крючковатымъ давилникомъ *i* завертываютъ край и наконецъ наводятъ отверстие плотно на цилиндрическую часть патрона *g*, чтобы обезпечить правильность формы.

Легче всего поддаются такой обработкѣ мягкіе сплавы олова: такъ дѣлаютъ, напримѣръ, оловянные бутылочныя капсюли. Цвѣкъ давится тоже легко, но его надо нагрѣвать до шипѣнія отъ прикосновенія мокрымъ пальцемъ (около 150° Ц.) и работать быстро, пока металлъ не простылъ. Красная мѣдь, серебро и латунь не допускаютъ «высокой» наводки безъ промежуточныхъ отжиговъ (см.): послѣ двухъ-трехъ проходоу давилникомъ они становятся столь упругими, что болѣе не тнутся и начинаютъ давать складки и трещины. Желѣзо давится очень трудно, хотя въ Англии изгото-

карьерой онъ былъ обязанъ директору вѣнскаго Бургъ-театра, Лаубе, подъ руководствомъ котораго сталъ выдающимся актеромъ на сильныя характерныя роли въ классическихъ и по преимуществу костюмныхъ пьесахъ (Мефистофель, Антоній, Нарцисъ, Шейлокъ, Гамлетъ, Ричардъ III). Обладая красивою внѣшностью и пріятнымъ голосомъ, артистъ особенно выдавался тонкой разработкой подробностей ролей, начиная съ внѣшней ихъ отдѣлки. Д. отплатилъ Лаубе черной неблагодарностью; приглашенный въ Дрезденъ, онъ рѣзко порвалъ съ воспитавшимъ его театромъ. Онъ пріѣзжалъ въ Петербургъ. Умеръ отъ душевной болѣзни въ 1872 г. *В. Кр.*

Давиель (Jacques Daviel)—врачъ (1696—1762), которому офтальмологія, особенно оперативная, многимъ обязана. Изучалъ медицину въ Парижѣ и Руанѣ, прославился въ 1719 году своей дѣятельностью во время чумы, а въ 1728 г. посвятилъ себя изученію глазныхъ болѣзней. Онъ первый развилъ уже ранѣе высказанную идею объ операціи удаленія катаракты (см.) и осуществилъ ее съ блестящимъ успѣхомъ, чѣмъ приобрилъ вѣчную память не только въ исторіи медицины, но и въ исторіи человѣчества. Слава Д. была

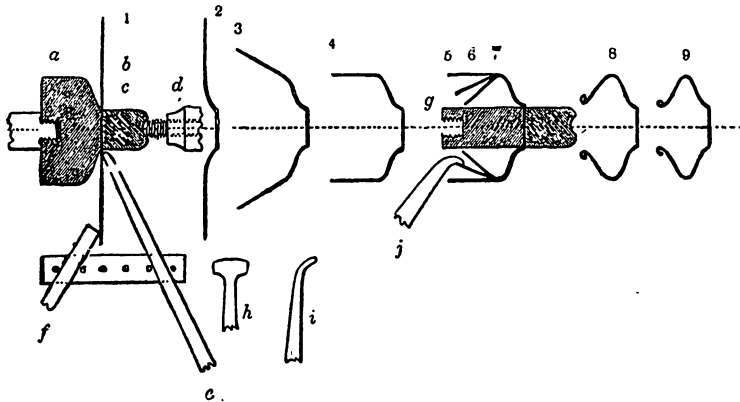

вляють особый сортъ очень мягкой жести, выдерживающей довольно продолжительную обработку помощью давилниковъ изъ латуни. Только тонкіе листы, отъ 0,2 до 1 мм., обрабатываются удобно; листы отъ 1 до 3 мм. требуютъ уже больше затраты механической работы, станка съ шпортомъ и стального колеса въ видѣ накатки вмѣсто простого давилника. Искусство давленія металловъ было изобрѣтено, вѣроятно, въ концѣ XVIII ст. въ Англии, гдѣ въ это время стало развиваться производство посуды изъ такъ называемаго британскаго металла, очень удобно обрабатываемаго по этому способу. Въ 1816 г. этотъ пріемъ работы стали примѣнять въ Парижѣ на фабрикахъ такъ называемаго накладного серебра; хотя его держали въ секретѣ, но уже въ 1820 г. онъ сталъ примѣняться въ Вѣнѣ и скоро сталъ общезвѣстнымъ. Ср. Teuschl. und H. Zoff «Das Metalldrücken» (рус. перев. изд. «Ремесленной газеты» М., 1813).

В. Лермантовъ.

Дависонъ (Богумиль Davison) — знаменитый нѣм. актеръ; род. въ 1818 г. въ Варшавѣ, отъ еврейскихъ родителей. Окончивъ гимназію, дебютировалъ на варшавскомъ польскомъ театрѣ, потомъ игралъ первыя роли въ Вильнѣ и Львовѣ. Изучивъ нѣм. яз., онъ выступилъ во Львовѣ на нѣмецкой сценѣ. Нѣмецкіе театры, однако, не сразу приняли въ свою среду польскаго артиста. Своей новой

такъ велика, что его приглашали не только ко всевозможнымъ дворамъ, но къ нему пріѣзжали больные со всѣхъ странъ. Такъ, наприм., въ 1752 г. онъ въ одинъ мѣсяцъ произвелъ 206 операцій катаракты, изъ которыхъ 182 увѣнчались успѣхомъ. Изъ его соч. извѣстны: «Lettre sur les maladies des yeux» (1748); «Deux lettres sur les avantages de l'opération de la cataracte par extraction» (1756) и др. *Г. М. Г.*

Давленіе.—Въ механикѣ и математической физикѣ подъ давленіемъ на какое-либо тѣло подразумѣвается совокупность силъ, сплошнымъ образомъ приложенныхъ къ поверхности тѣла и направленныхъ по нормальямъ ея внутрь тѣла; таковы, напр., Д. газовъ и жидкостей на стѣнки заключающихъ ихъ сосудовъ, давленіе насыщеннаго пара на поверхность образовавшей его жидкости, взаимныя Д. двухъ покоящихся жидкостей по поверхности ихъ раздѣла. Д. разсматривается какъ совокупность молекулярныхъ силъ, дѣйствующихихъ со стороны молекулъ одного тѣла на молекулы другого сквозь раздѣляющую ихъ поверхность. Съ точки зрѣнія кинетической теоріи газовъ, Д. газа на поверхность, его ограничивающую, производится совокупностью ударовъ объ нее молекулъ газа. Такъ или иначе, приходится вести расчетъ давленія, какъ совокупности силъ или импульсовъ, приложенныхъ къ каждой части поверхности. Если Д.

на всю поверхность однородно, т. е. на равныя части поверхности приходятся одинаковыя D , то знаніе величины D , приходящагося на каждую единицу поверхности даетъ возможность опредѣлить величину D на данную часть поверхности; такъ, напр., среднее D атмосферы на уровнѣ моря въ Парижѣ равно вѣсу 1033,3 грамма или 1013600 динъ на кв. сант., а такъ какъ это D однородно, то на кв. миллиметръ придется 10136 динъ, а на кв. метръ 101360000 динъ. Въ тѣхъ случаяхъ, когда давленіе неоднородно, какъ, напр., D покоющейся жидкости на негоризонтальную (напр. наклонную плоскую) стѣнку сосуда, рассчитать D производится также на единицу поверхности, такъ что если въ какой-либо точкѣ поверхности D на единицу поверхности есть p , то D на бесконечно малый элементъ ρ площади, заключающій въ себѣ рассматриваемую точку, будетъ $p\rho$.

D (нормальная къ поверхности) представляютъ собою частныя случаи поверхностныхъ силъ, *напряженій*, возникающихъ въслѣдствіе молекулярныхъ взаимодействій между молекулами двухъ тѣлъ, тѣсно прилегающихъ одно къ другому по раздѣляющей ихъ поверхности. Въ объяснительной статьѣ къ слову: *напряжение* будетъ объяснено, что не всегда напряженія нормальны къ поверхности, а если и нормальны, то не всегда направлены внутрь тѣла.

Д. Б.

Давленіе атмосферы (см. Атмосфера, Воздухъ) — измѣряется барометромъ и гипсотермометромъ (см.). По мѣрѣ поднятія вверхъ отъ земной поверхности D уменьшается; но въ каждомъ данномъ случаѣ величина уменьшенія давленія можетъ быть различная и находится въ зависимости отъ вертикальнаго распредѣленія температуры и влажности воздуха. Для сравненія D въ разныхъ мѣстахъ земной поверхности, приво-

дятъ данныя къ одному уровню, именно къ уровню моря, пользуясь для этого особою *барометрическою* формулою высотъ (см. Барометръ). Подобныя сравненія обнаруживаютъ разности въ 25 мм. въ D даже въ среднемъ годовомъ выводѣ для разныхъ мѣстъ. Въ мѣсячныхъ среднихъ разности еще больше. Для нагляднаго изученія распредѣленія D на земной поверхности пользуются картами *изобаръ* (см. Изобары). Впервые такія карты для каждаго мѣсяца были составлены Букавомъ въ 1869 г.; онъ же въ 1890 г. составилъ новыя карты, принявъ во вниманіе позднѣйшія наблюденія; сверхъ того, въ послѣднія 8 лѣтъ изданы изобарныя карты всего свѣта для мѣсяцевъ юля и янв. и года Ханомъ и для янв., юля, марта и октября Тейсеромъ де Баромъ. Для Европ. и Азій Россіи имѣются мѣсячныя карты изобаръ А. Тилло. Распредѣленіе атмосфернаго D на уровнѣ (см. Воздухъ) въ виду связи давленія съ движеніемъ воздуха (см. Бури, Вѣтеръ, Градентъ) даетъ возможность судить о системѣ господствующихъ вѣтровъ на земной поверхности. Подобнымъ же образомъ изученіе распредѣленія атмосфернаго D на разныхъ высотахъ отъ уровня моря приводитъ къ познанію движенія воздуха въ верхнихъ слояхъ атмосферы. Феррель первый, еще въ 1857 г., вычислилъ среднее атмосферное D для различныхъ параллелей, черезъ каждыя 10° широты на ур. моря и на высотѣ 2 и 4 км. Въслѣдствіи подобныя же сопоставленія сдѣланы Тейсеромъ де Баръ для высоты Пюв-де-Дома (выс. 1467 м.), Пякъ-дю-Миди (2859 м.) и для 4 км. Результаты тѣхъ и другихъ вычисленій въ общемъ сходны и мы здѣсь приведемъ вычисленія Ферреля (измѣненныя лишь для сѣверныхъ полярныхъ широтъ, согласно новѣйшимъ даннымъ) въ дополненіе къ изложенному распредѣленію D на уровнѣ въ ст. «Воздухъ»:

Среднее годовое давленіе атмосферы.

Широты.	Сѣв. полуш. Юж. полуш.		Сѣв. полуш. Ю ж. полу ш.			
	на уровнѣ моря.	на высотѣ	на высотѣ	на высотѣ		
		2 км.	4 км.	2 км.	4 км.	
0	758,0	758,0	601,1	471,0	601,1	471,0
5	758,0	758,3	—	—	—	—
10	757,9	759,4	600,9	470,7	601,6	471,1
15	758,3	760,2	—	—	—	—
20	759,2	761,7	600,9	469,9	602,7	471,1
25	760,4	763,2	—	—	—	—
30	761,7	763,5	600,9	468,3	602,2	469,3
35	762,4	762,4	—	—	—	—
40	762,0	760,5	598,0	463,6	597,1	463,1
45	761,5	757,3	—	—	—	—
50	760,7	753,2	593,0	457,0	588,0	453,7
55	760,0	748,2	—	—	—	—
60	759,2	743,4	587,6	451,9	577,0	443,9
65	760,1	739,7	—	—	—	—
70	758,7	738,0	583,6	446,6	569,9	437,2
75	758,1	—	—	—	—	—
80	758,3	—	582,0	445,2	—	—

Изъ сопоставленія чиселъ этой таблички видно, что распредѣленіе атмосфер. D по мѣрѣ поднятія въ верхніе слои атмосферы все болѣе и болѣе отличается отъ распредѣленія D у земной поверхности, такъ что для высоты около 4 км. мы имѣемъ: *максимумъ* давленія

на экваторѣ или даже нѣсколько южнѣе и значительные *минимумы* на полюсахъ. Сопоставленіе распредѣленій давленія въ верхнихъ и нижнихъ слояхъ въ связи съ вліяніемъ вращенія земли около оси на движеніе воздуха послужило Феррелю для созданія слѣд. теорій

круговорота атмосферы. Вся атмосфера представляет собою огромных размеров двойной вихрь, въ которомъ движеніе поддерживается постоянною термической разностью между экваторомъ и полюсами; вращеніе въ сѣверномъ вихрѣ происходитъ противъ движенія часовой стрѣлки, а въ южномъ—наоборотъ. Каждый изъ двухъ вихрей, имѣя центръ въ полюсъ, окруженъ еще снаружи кольцеобразною областью съ вращеніемъ въ противоположномъ направленіи сравнительно съ вращеніемъ во внутренней части вихря; на границѣ области около параллели 30°35' происходитъ подъ влияніемъ центробѣжной силы накопленіе воздуха и слѣдовательно увеличеніе атмосфер. Д. въ нижнихъ слояхъ, чѣмъ Феррель и объясняетъ тропическіе минимумы Д. въ океанахъ (см. Воздухъ). Атмосф. Д. подвержено въ каждомъ данномъ мѣстѣ колебаніямъ не только суточнымъ (см. Воздухъ), но и годовымъ. Годовой ходъ Д., въ противоположность суточному, различенъ для разныхъ мѣстъ и не отливается такою правильностью. Въ тропикахъ въ океанахъ Д. мало измѣняется въ теченіе года, но на материкахъ, напр. въ Индіи, амплитуда колебаній достигаетъ 14 мм. Больше всего колебанія въ умѣренномъ поясѣ—въ Атлантическомъ океанѣ близъ Исландіи до 14 мм., въ Азіи больше 20 мм., при чемъ въ океанѣ Д. меньше зимою, чѣмъ лѣтомъ, а на материкахъ—наоборотъ, за исключеніемъ лишь горныхъ станцій, гдѣ Д. лѣтомъ больше, чѣмъ зимою, напр., на Pikes Peak (въ Скалистыхъ горахъ, высотой 4300 м.) на 15 мм. въ іюлѣ больше, чѣмъ въ январѣ. Отклоненіе средних мѣсячныхъ величинъ Д. отъ нормальнаго Д. тѣхъ же мѣсяцевъ называютъ мѣсячною *измѣнчивостію*; подобное же отклоненіе средней какого-либо года отъ нормальнаго годового—годуною измѣнчивостію. По вопросу объ измѣнчивости Д. имѣются изслѣдованія Хана для средней и южной Европы и Гилло—для Россіи. По изслѣдованію Хана средняя измѣнчивость, какъ мѣсячная, такъ и годовая, уменьшается съ широтою, напр.: въ широтѣ 60° мѣсяч. измѣнчивость 3,1 мм., годовая—1,1 мм.; въ широтѣ 32° мѣсячная измѣнчивость 1,0 мм., годовая—0,4 мм. Измѣнчивость въ Европѣ также уменьшается съ удаленіемъ отъ Атлантическаго океана; наибольшая измѣнчивость приходится на мѣстность сѣв. атлантическаго минимума Д. Измѣнчивость больше зимою, чѣмъ лѣтомъ. При сравненіи стан-

цій, значительно отличающихся между собою высотой надъ уровнемъ моря оказывается, что измѣнчивость на высшихъ станціяхъ меньше зимою и больше лѣтомъ, чѣмъ на станціяхъ ближе расположенныхъ къ уровню моря. Особенно важны изслѣдованія Хана относительно измѣнчивости разности между средними Д. двухъ пунктовъ; эти разности оказываются гораздо постояннѣе, чѣмъ величины среднихъ въ каждомъ пунктѣ. До разстоянія слишкомъ 200 км. измѣнчивость разностей въ 10 разъ меньше измѣнчивости среднихъ мѣсячныхъ и годовыхъ. Такой выводъ особенное значеніе приобретаетъ для точнаго приведенія короткихъ рядовъ наблюденій въ данное мѣстѣ къ болѣе длинному ряду, для восстановленія однородности ряда въ случаѣ перерывовъ въ наблюденіяхъ и т. п. Наконецъ измѣнчивостію можно пользоваться для опредѣленія числа лѣтъ наблюденій, необходимаго для полученія нормальныхъ величинъ съ данною степенью точности. Вычисленія Хана показываютъ, что для полученія нормальнаго годового Д. съ точностью $\pm 0,1$ мм. надо для сѣв. Атлантическаго океана 112 лѣтъ, для средней Европы 32 г., юго-вост. Европы—16 лѣтъ и для тропиковъ—5 лѣтъ. III.

Давленіе земли.—Сухая, свѣже-насыщенная земля, лишенная сдвѣженія, удерживается въ равновѣсіи, какъ и вообще всякое сыпучее тѣло, подъ дѣйствіемъ силы тяжести и тренія; самый крутой откосъ, который можно придать землѣ въ этомъ случаѣ, называется *естественнымъ или натуральнымъ откосомъ*. Уголъ наклоненія естественнаго откоса къ горизонту называется также *угломъ тренія* сыпучаго тѣла. Если же между частями земли дѣйствуетъ еще *сильнѣе*, то земляная масса сохраняетъ равновѣсіе и при болѣе крутыхъ откосахъ, но въ этомъ случаѣ наклоненіе откоса, при которомъ земля можетъ держаться, измѣняется съ высотой. Опыты, произведенные для опредѣленія угла естественнаго откоса разныхъ сыпучихъ тѣлъ, дали слѣдующіе результаты:

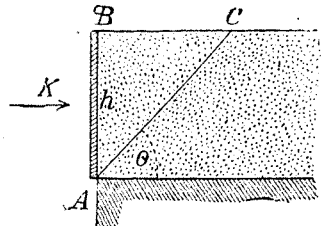

Родъ сыпучаго тѣла.	Вѣсъ куб. м.	Уголъ естествен. откоса, ф.	Коэффициентъ тренія, f.
Гравій	1300—1700 кгр.	30° до 48°	0,58 до 1,11
Мелкій песокъ	1400—2300 >	23° > 40°	0,42 > 0,84
Земля	1200—2800 >	17° > 55°	0,31 > 1,43
Рожь	750 >	25° > 30°	0,47 > 0,68

При этомъ, для всякаго сыпучаго тѣла зависимость между угломъ естественнаго откоса и коэффициентомъ тренія выражается равенствомъ $f = \text{tg} \varphi$.

Для противодѣйствія обрушенію земляной массы, съ болѣе крутыми откосами или ограниченной отвѣсно, необходимо подпереть ее стѣною, которая при этомъ испытываетъ Д.,

называемое *активнымъ*, или *напоромъ* земли на стѣну. Для сохраненія равновѣсія, сопротивленіе стѣны должно быть не менѣе этого давленія. Въ свою очередь, поддерживающая стѣна производитъ на земляную массу Д., равное напору. Въ случаѣ дѣйствія на стѣну внѣшней силы, Д. ея на землю можетъ возрастать до того, что земля не выдержитъ и

уступить, отодвигаясь въ сторону или выпираясь вверху. Сопротивленіе, оказываемое такому перемѣщенію, называется *пассивнымъ Д.* или *отпоромъ* земляной массы.

Сила напора земли на поддерживающую ее стѣну опредѣляется, по величинѣ, направленію и точкѣ приложенія, преимущественно на основаніи «теоріи Д. земли», установленной еще около конца XVI ст., но разработанной научно лишь въ 1778 г. Кулономъ (Coulomb), въ запискѣ, представленной имъ въ французскую акад. наукъ.

Существенное основаніе этой теоріи заключается въ предположеніи, что при нарушеніи равновѣсія земляной массы, имѣющей правильныя очертанія, отъ нея отдѣляется *призма*, въ видѣ клина ВАС, ограниченного снаружи плоскостью соприкосновения съ поддерживающею стѣнкою, а со стороны остальной массы наклонною *плоскостью* АС, начинающейся внизу стѣнки, отъ подошвы земляного тѣла. Такой же клинъ своимъ распоромъ производитъ Д. на подпорную стѣну. Въ прежнее время величину призмы опредѣляли произвольно, полагая, что плоскость обрушенія АС совпадаетъ съ направленіемъ естественнаго откоса грунта. Кулонъ же указалъ, что для опредѣленія Д. на стѣну надо изъ всѣхъ возможныхъ призмъ принять ту, которая при скольженіи своемъ вдоль плоскости обрушенія производитъ на стѣну наибольшее горизонтальное Д. Въ разработкѣ теоріи на основаніи этой гипотезы участвовали затѣмъ многие математики и инженеры, въ особенности французскіе и германскіе. При этомъ получается, что «призма наибольшаго Д.» или «призма обрушенія отдѣляется отъ остальной массы по плоскости, образующей съ горизонтомъ

уголъ $\theta = 45^\circ + \frac{\varphi}{2}$, а величина напора или активнаго давления на стѣну, считая на метръ ея длины, опредѣляется формулою:

$$K = \frac{\gamma h^2}{2} \cdot \operatorname{tg} \left(45^\circ - \frac{\varphi}{2} \right)^2,$$

въ которой γ —вѣсъ куб. м. грунта, h —высота подпорной стѣны и φ —уголъ естественнаго откоса. Для песка, напр., котораго уголъ естественнаго откоса $= 30^\circ$ и вѣсъ куб. м. 1800 кг., $K = 300$ кгр. при $h = 1$ м. Если частицы грунта, кромѣ того, обладаютъ еще нѣкоторымъ сѣпленіемъ, то давленіе на погонный м. подпорной стѣны вычисляется по формулѣ:

$$K = \frac{\gamma h^2}{2} \cdot \operatorname{tg} \left(45^\circ - \frac{\varphi}{2} \right)^2 \left(1 - \frac{h_0}{h} \right),$$

въ которой, при прочихъ прежнихъ обозначеніяхъ, h_0 есть высота, до которой грунтъ можетъ держаться безъ подпорной стѣны отвѣсно, не осыпаясь (сырой песокъ до 2 м., глинистая земля — отъ 2 до 4 м.). См. также Подпорныя стѣнки. Предположеніе, котораго придерживаются еще въ настоящее время, что призма обрушенія отдѣляется отъ остальной массы по плоскости, не вполне совпадаетъ съ действительностью. Поверхности обваловъ земли, наблюдаемыхъ въ природѣ, имѣютъ болѣе или менѣе неправильный видъ, вслѣдствіе вязкости и неравнобѣрнаго состава землистыхъ

массъ. При всѣхъ теоретическихъ изслѣдованіяхъ, служащихъ основаніемъ для практическихъ вычисленій, принимаютъ для простоты вполне равномерный составъ грунта и плоскій видъ поверхности обрушенія. Теорія Д. сыпучихъ и частью вязкихъ тѣлъ обогатилась поздѣйшими трудами французскихъ и нѣмецкихъ ученыхъ и затѣмъ въ последнее время самостоятельными изслѣдованіями русскихъ ученыхъ и инженеровъ, направленными къ полученію болѣе точныхъ формулъ Д. земли, на основаніи непосредственныхъ опытовъ и связанныхъ съ ними теоретическихъ изысканій. Паукеръ, придерживаясь теоріи Кулона-Понселе, воспользовался ею для вывода необходимой глубины заложения основаній въ песчаномъ грунтѣ. Курдюмовъ и Янковскій дали новую теорію сопротивленія естественныхъ основаній, причемъ, въ подтвержденіе своихъ выводовъ, произвели рядъ любопытныхъ опытовъ въ механической лабораторіи института инженеровъ путей сообщенія, съ примѣненіемъ фотографіи для закрѣпленія действительныхъ формъ выпучиванія грунта подъ Д. призматическихъ тѣлъ. Называемъ нѣсколько сочиненій по этому вопросу: Rankine, «On the Stability of loose hearth» въ «Philosophical transactions» (1856—57); Winkler, «Neuere Theorie des Erddrucks» (В., 1872); Weyrauch, «Theorie des Erddrucksart, Grund der neueren Anschauungen» (В., 1881); Lagréné, «Note sur la poussé de terres avec ou sans surcharge», («Ann. d. P. et Ch.», 1881); Bousinesq, «Sur la détermination de l'épaisseur minimum que doit avoir un mur vertical etc.» (тамъ же, 1882); A. Gobin, «Détermination précise de la stabilité des murs de soutènement etc.» (т. же, 1883); A. v. Kaven, «Anwendung der Theorie der Böschungen» (Лпц., 1885); труды Курдюмова и Янковскаго, обнаруженные въ «Ж. М. П. Сообщ.» 1887—89 гг. А. Танненбаумъ.

Давлисъ или **Давлія**—древній городъ Фокиды, на главномъ пути изъ Дельфы въ Фивы, на вершинѣ неприступной скалы; разрушенъ въ 480 г. персами. а въ концѣ Фокейской войны (346 до Р. Хр.) — Филиппомъ Македонскимъ, но скоро возобновленъ. Среди живописной деревенки, сохранившей древнее названіе Д., еще въ настоящее время замѣтны слѣды воротъ и стѣны, окружавшей городъ.

Давность—въ гражданскомъ правѣ означаетъ вообще такое измѣненіе юридическихъ отношеній, которое находится въ зависимости отъ времени. Путь Д. расширяется или суживается правовая сфера лица. Д. является въ достаточно выработанномъ видѣ уже въ римскомъ правѣ, подъ вліяніемъ котораго сложилось ученіе о ней въ западно-европейскихъ законодательствахъ У древнихъ римлянъ не было, однако, термина, соответствующаго тому, что мы называемъ Д. Именемъ Praescriptio означался особый родъ возраженій, которыя отвѣтчикъ можетъ представить на судѣ противъ иска; къ ихъ числу принадлежало и возраженіе о Д.—temporis или temporalis praescriptio. Но уже глоссаторы, а затѣмъ и каноническое право, разумють подъ praescriptio просто Д. Два возможныя направленія Д. ста-

ли обозначаться, как *p. acquisitiva* (приобретательная Д.) и *p. extinctiva* (погашающая Д.). Так как первая предполагает владѣніе, то ее называютъ также Д. владѣнія (Ersitzung); соответствующее римское выражение — *usucapio*. Институтъ Д., противорѣчащій, повидимому, идѣи права, оправдывается, обыкновенно, слѣдующими соображеніями: 1) Д. удовлетворяетъ потребности укрѣпить и упрочить правовыя отношенія, ограничивая извѣстнымъ срокомъ возможность спора и сомнѣній; 2) право, которое могло бы быть отыскиваемо и въ теченіе извѣстнаго срока не отыскивалось, предполагается прекратившимся, и наоборотъ—владѣвшій вещь безспорно въ теченіе извѣстнаго времени предполагается приобрѣтшимъ ее законнымъ способомъ; 3) Д. является какъ бы роена *negligentiae*, т. е. наказаніемъ субъекта права за нерадѣніе о немъ; 4) Д. ограничиваетъ произволъ истца, который замедленіемъ въ предъявленіи иска стѣсняетъ положеніе отвѣтчика, затрудняя для него защиту; 5) Д.—средство уменьшенія неосновательныхъ и несправедливыхъ процессовъ; 6) все существующее въ теченіе болѣе или менѣе продолжительнаго времени приобретаетъ себѣ нѣкоторое уваженіе и даже право на признаніе: фактъ, существующій продолжительное время, можетъ служить замѣною права; 7) безъ увѣренности въ неоспоримости права невозможна свобода гражданскаго оборота и развитіе кредита, а Д. устраняетъ неопредѣленность конкретныхъ юридическихъ отношеній. Институтъ Д. введенъ ради «общаго блага» (*bono publico usucapio introducta est*), т. е. въ интересахъ правосудія и гражданскаго оборота. Отъ лица, отыскивавшаго вещь, требовалось прежде доказать предъ судомъ, что вещь эта приобретена однимъ изъ законныхъ способовъ; если вещь получена была отъ другого лица, то требовалось доказать, что всѣ прежніе обладатели вещи приобрѣли ее въ собственность тоже законными способами. Это было чрезвычайно трудно, иногда даже невозможно — и вотъ, явилась необходимость допустить нѣкоторыя облегченія. Уже въ первомъ законодательномъ римскомъ памятникѣ, въ законахъ XII таблицъ, встрѣчаются положенія о Д. Кто провладѣлъ землею 2 года и прочими вещами 1 годъ, тотъ могъ сослаться на фактъ владѣнія и удержать за собою право собственности. Д. исковъ была неизвѣстна древнему римскому праву; но когда преторы ввели въ дѣйствіе новые иски, то для многихъ изъ нихъ было поставлено условіемъ, чтобы они предъявлялись въ теченіе годового срока (*intra annum iudicium dabo*). При Феодосіи II состоялся общій законъ о Д. исковъ, по которому всѣ иски, не ограниченные болѣе короткими сроками, теряли силу по истеченіи 30 или 40 лѣтъ со времени ихъ происхожденія. Въ правѣ Юстиніана встрѣчаются двѣ формы Д.: обыкновенная Д.: 1) *юридическое* владѣніе вещью, отъ собственного имени; 2) *добросовѣстное* владѣніе, т. е. убѣжденіе въ существованіи собственности у лица, отъ котораго приобрѣтена вещь или, по меньшей мѣрѣ, незнаніе,

что этого права въ дѣйствительности не было; 3) *законное основаніе* (*justus titulus*) владѣнія, вообще годное для приобретѣнія вещи въ собственность, напр., передача вещи, судебный приговоръ, наследованіе, завѣщаніе, окупанція и пр. Римское право требовало добросовѣстности владѣльца только при началѣ владѣнія (*mala fides superveniens non nocet*). Строже стало смотрѣть на этотъ предметъ каноническое право: оно требовало, чтобы добросовѣстное убѣжденіе оставалось непоколебимымъ въ теченіе всего владѣнія. По Юстиніанову законодательству давностное владѣніе должно продолжаться три года при движимыхъ и десять или двадцать лѣтъ при недвижимыхъ вещахъ, смотря по тому, живутъ ли владѣлецъ и собственникъ въ одной или въ различныхъ провинціяхъ. Владѣніе въ теченіе всего срока должно быть *непрерывное*. Въ срокъ Д. иногда засчитывается для настоящаго владѣльца и время владѣнія его предшественниковъ (*accessio possessionis*), если между настоящимъ и прежнимъ владѣльцами было отношеніе преемства въ правѣ (*successio*). Для Д. *чрезвычайной* достаточно добросовѣстности владѣльца и непрерывнаго тридцатилѣтняго, а въ нѣкоторыхъ, исключительныхъ случаяхъ — сорокалѣтняго владѣнія вещью. Д. иска считается со времени происхожденія его, т. е. съ момента возникновенія права иска (*actio nata*). Теченіе Д. иска *прерывается*: 1) когда правонарушеніе прекращается; 2) когда право признано противною стороною, путемъ опредѣленнаго юридическаго дѣйствія, и 3) когда предъявленъ искъ въ надлежащемъ порядкѣ, съ извѣщеніемъ объ этомъ отвѣтчика. Предъявленіе иска въ ненадлежащій судъ не прерываетъ теченія Д. Она продолжаетъ свое теченіе и въ случаѣ перемѣны въ субъектахъ правоотношенія. Нѣкоторые лица, не имѣющія сами способности вчинать иски, были изъяты отъ дѣйствія исковой Д. (малолѣтніе и несовершеннолѣтніе). Все же подлежали Д. по римскому праву: 1) иски о раздѣлѣ общаго имущества или наследства; 2) иски о межахъ (*actio finium regundorum*). Отказаться отъ дѣйствія Д. можно было лишь по истеченіи ея, ибо Д. есть институтъ *juris publici*, который не можетъ быть отмѣненъ частною волею.

Въ главныхъ и основныхъ своихъ чертахъ Д. римскаго права перешла, путемъ рецепціи, и въ современныя намъ права. Издавна дѣлаемы были попытки къ объединенію всѣхъ институтовъ Д. въ одно общее и цѣльное ученіе, обнимающее какъ Д. приобретательную, такъ и Д. погашающую. Д. была опредѣляема какъ измѣненіе право или юридическія отношенія чрезъ истеченіе опредѣленнаго времени, въ промежутокъ котораго они были осуществлены или не осуществлены. Такое опредѣленіе Д. господствуетъ во французскомъ правѣ и отразилось на другихъ западно-европейскихъ кодексахъ (*Code civil art. 2219*, итал. гр. ул. ст. 2105, Австр. гр. ул. ст. 1451 и 1452, сербское гр. ул. ст. 922). Такое обобщеніе Д. сказывается также въ слѣдующемъ опредѣленіи: подъ Д. разумѣется *пользованіе*, въ продолженіе извѣстнаго времени, опредѣ-

ленного закономъ, несуществующимъ правомъ, или *непользование* правомъ, вытекающимъ изъ юридическаго отношенія, вслѣдствіе чего въ первомъ случаѣ устанавливается новое юридическое отношеніе, а во второмъ—существующее прекращается. Въ саксонскомъ и цюрихскомъ гр. ул., въ швейц. союзномъ законѣ объ обязательствѣхъ и въ проектѣ герм. гр. ул. нѣтъ общаго опредѣленія Д.

Римское право признавало Д. не для всѣхъ правъ, а только для собственности, сервитутутовъ и притязаній. Поэтому въ римскомъ правѣ нѣтъ общей теоріи Д., а существуютъ лишь правила для частнаго ея примѣненія. Многие цивилисты (между прочими Савиньи и Энгельманъ) и теперь находятъ невозможнымъ установить общую теорію отвлеченной Д. и говорятъ о ней въ каждомъ рядѣ юридическихъ отношеній. Дѣйствительно, въ положительномъ правѣ каждой страны встрѣчаются разнообразнѣйшія правоотношенія, къ которымъ примѣненіе Д. имѣетъ различныя основанія, условія и ограниченія. Во многихъ современныхъ законодательствахъ примѣненіе Д. къ вещнымъ правамъ все болѣе и болѣе суживается. Тамъ, гдѣ всѣ поземельные участки приведены въ извѣстность, размежеваны и внесены въ поземельныя книги, поземельная собственность, по общему правилу, не подлежитъ дѣйствию Д. (Саксонія, Австрія, Пруссія, Англія, Цюрихъ; см. Ипотека). По проекту германскаго гражд. улож., права на недвижимыя имѣнія, внесенныя или отмѣченныя въ поземельныхъ книгахъ, не подлежатъ дѣйствию Д. (§ 847). Опріобрѣтательной Д. проектъ говоритъ только по отношенію къ движимостямъ (§ 881 и слѣд.). По проекту нашего вотчиннаго устава, внесенныя въ вотчинную книгу права не утрачиваются силою Д. (ст. 7). Точно также Д. иска или притязанія (*Anspruchverjährung*) не поддается общему, отвлеченному опредѣленію, какъ способъ потери правъ. Неосуществленіе права (*non usus*) само по себѣ не основаніе къ его потерѣ, если оно не находится во владѣніи другого лица. Не всегда также Д. иска или притязанія предполагаетъ правонарушеніе, напр.: Д. притязанія на наследство, требованія суммъ, накопившихся по частнымъ взысканіямъ въ присутственных мѣстахъ, требованія о приведеніи рѣшенія въ исполненіе (ст. 1241, 1246, 1177, 6 прил. къ ст. 694 Зак. Гр.). Потеря срочнаго права не имѣетъ ничего общаго съ понятіемъ о потерѣ права силою Д. Напр., право выкупа родового имѣнія теряется по истеченіи 3 лѣтъ; это срокъ *преклюзивный*, а не давностный. Сюда же относятся всѣ процессуальные сроки. Д. имѣетъ мѣсто, если право само по себѣ не ограничено срокомъ и искъ утрачивается черезъ продолжительное неосуществленіе его.

Въ современныхъ кодексахъ установлены различныя сроки Д. и, сообразно съ большею или меньшею продолжительностью этихъ сроковъ, требуются еще другія условія Д. Они различны для Д. пріобрѣтательной и погасительной. Первая слагается изъ двухъ элементовъ: истеченія опредѣленнаго времени и владѣнія. Обыкновенный срокъ Д.—тридцать

лѣтъ, считая съ начала владѣнія; въ этомъ случаѣ не требуется ни правооснованія, ни добросовѣстности владѣнія (*Code civil* ст. 2226, итал. ул. ст. 2135). Австр. ул. требуетъ въ извѣстныхъ случаяхъ титула и bona fides даже при 30-лѣтней Д. владѣнія (ст. 1460 и 1468), а цюрихское—только bona fides (ст. 539). Когда владѣніе недвижимостью добросовѣстное и имѣетъ законное основаніе, то срокъ Д. 10 и 20-лѣтній (*Code civil* ст. 2265) или 10-лѣтній (итал. улож. ст. 2137). Австр. улож. (ст. 1467) ограничиваетъ Д. 3-мя годами, если недвижимое имѣніе записано въ публичныхъ книгахъ на имя давностнаго владѣльца; цюрихское и сербское ул. требуютъ 10-лѣтняго законнаго и добросовѣстнаго владѣнія. По отношенію къ *движимымъ вещамъ*, *Code civil* (ст. 2279 и 1141) постановляетъ, что добросовѣстное владѣніе равносильно правооснованію (*la possession vaut titre*) и никакого давностнаго срока не требуется (см. Виндикація, VI, 412). Аналогичныя положенія встрѣчаются въ итал. гр. ул. (ст. 707—709) и въ швейцарскомъ законѣ объ обязат. (ст. 205—208). По другимъ законодательствамъ движимая вещь пріобрѣтается силою Д. посредствомъ 3-лѣтняго законнаго, а по нѣкоторымъ кодексамъ—и добросовѣстнаго владѣнія (австр., ст. 1466, сакс. 261, цюрихск. 642, сербск. 926—928). Проектъ герм. гр. ул. устанавливаетъ 10-лѣтній срокъ для Д. владѣнія, при чемъ оно должно быть добросовѣстное. Относительно свойствъ давностнаго владѣнія современные кодексы сохранили въ основныхъ чертахъ начала римскаго права. Владѣть должно отъ своего имени, за себя, какъ собственникъ, а не отъ имени другого; въ случаѣ сомнѣнія, владѣніе *предполагается* на правѣ собственности: должно быть доказано противное. Владѣніе должно быть постоянное. Если настоящей владѣльцѣ доказать, что владѣть издавна, то предполагается, что онъ владѣлъ и въ промежуточное время. Какъ въ римскомъ правѣ, такъ и въ новыхъ законодательствахъ различаются понятія *перерыва и пріостановленія* Д. Съ наступленіемъ обстоятельствъ, *перерывающихъ* Д., все протекшее до того время исключается, и теченіе *новой* давностнаго срока начинается съ устраненіемъ прервавшихъ его обстоятельствъ. Когда же теченіе Д. *пріостанавливается*, то протекшее время не уничтожается и теченіе Д. *продолжается*, какъ только устранены пріостанавлившія ее обстоятельства.

Для исковой Д. требуются только два условія: бездѣйствіе лица, имѣющаго право на искъ, и истеченіе опредѣленнаго времени. Общій срокъ—30 лѣтъ (въ Швейцаріи—10 лѣтъ); но въ видѣ исключенія допускаются и сокращенныя сроки. Д. примѣняется къ долговымъ обязательствамъ и рентамъ, къ польвовладѣнію и сервитутамъ, къ праву наследованія; но она не примѣняется къ праву полной собственности въ томъ отношеніи, что неосуществленіе этого права, какъ бы долго оно ни продолжалось, само по себѣ не уничтожаетъ этого права, если только другое лицо не пользовалось имъ въ теченіе опредѣленнаго закономъ срока. По общему правилу исковая Д. начинается съ того момента, когда можетъ

быть предъявлено законное требование объ удовлетворении притязанія. Во всѣхъ современныхъ кодексахъ указаны случаи, когда Д. прерывается или приостанавливается. Въ отличіе отъ этихъ кодексовъ проектъ герм. гр. ул. постановляетъ, что противъ лицъ недѣеспособныхъ или ограниченныхъ въ дѣеспособности, а равно противъ юридическаго лица, Д. начинается и продолжается въ томъ даже случаѣ, когда лица эти не имѣютъ законнаго представителя; но въ послѣднемъ случаѣ окончаніе Д. наступаетъ не ранѣе истеченія шести мѣсяцевъ со времени устраненія основанія къ законному представительству или со времени назначенія такового (§ 166). Судъ не вправе самъ собою восполнять средства защиты указаніемъ на Д.: кто желаетъ воспользоваться Д., тотъ самъ долженъ сослаться на нее.

Давность по русскому праву. Въ древнѣйшихъ русскихъ законахъ, какъ и въ древнѣйшихъ законахъ другихъ народовъ, совсѣмъ не находится опредѣленія срока Д.; она существовала какъ вообще владѣніе долговременное, съ временъ незапамятныхъ, изстари, изъ вѣка, отъ отцовъ и дѣдовъ, по старинѣ, по обычаю (Неволинъ). Въ болѣе опредѣленномъ видѣ Д. является въ Псковской судебной грамотѣ (въ половинѣ XIII вѣка), по которой четырех- или пятилѣтнее непрерывное и безспорное владѣніе, соединенное съ обработываніемъ земли, устанавливаетъ собственность на нее. Прерывается владѣніе тяжбою (судомъ) или завладѣніемъ со стороны другого лица (наступленіемъ на землю или воду). Доказывается Д. свидѣтелями (4 или 5). Въ то время земля сама по себѣ почти не имѣла никакой цѣнности и только трудъ придавалъ ей цѣну; поэтому понятно, что не обращалось вниманія на добросовѣстность владѣнія и его основаніе. Въ интересахъ государства было какъ можно болѣе содѣйствовать обработкѣ земель, такъ какъ оно получало съ нихъ подати. Великій князь Василій Димитріевичъ (1389—1425) издалъ законъ, по которому иски о правѣ собственности на земли и воды погашались истеченіемъ 15-ти лѣтняго срока. По Судебнику 1497 г. иски о правѣ собственности на частныя земли теряютъ свою силу истеченіемъ 3-хъ лѣтняго срока; иски же великаго князя о правѣ собственности на земли, перешедшія въ частныя руки, погашаются лишь 6-лѣтнею Д. По мнѣнію Неволина, при назначеніи 3-хъ лѣтняго срока Д. принята была въ соображеніе существовавшая въ Россіи издревле система трехпольнаго хозяйства. Въ Московскомъ государствѣ Д. не имѣла безусловнаго значенія; ея примѣненіе зависѣло въ каждомъ отдѣльномъ случаѣ отъ суда. Въ дѣлахъ, сопряженныхъ съ интересами казны, Д. болѣею частью не примѣнялась. По Улож. 1649 г., для иска объ уничтоженіи продажи или заклада вотчины, незаконно проданной или заложеной старшимъ братомъ, младшимъ братьямъ назначался 40-лѣтній срокъ, который называется *указнымъ*; изъ этого выраженія выводятъ, что еще до Уложенія 40 лѣтъ сдѣлалась общимъ срокомъ для отысканія вотчинъ. Впрочемъ, эта Д. едва ли имѣла силу въ дѣлахъ между казною и частными лицами

(Неволинъ). Въ манифестѣ о генеральномъ мѣжеваніи нѣтъ рѣчи о какой-либо опредѣленной Д.; признается лишь владѣніе издревле, старинное, безспорное, существованіе котораго всѣмъ извѣстно или котораго никто не оспариваетъ, и владѣніе, существовавшее безспорно до 1765 г., за исключеніемъ возникшаго по насилію. Въ манифестѣ 28 іюня 1787 г. имп. Екатерина II вводитъ десятилѣтнюю Д. по дѣламъ гражданскимъ. Въ 1824 г. постановлено было, что Д. исчисляется лишь съ того дня, съ котораго кредиторъ въ правѣ былъ требовать уплаты должной суммы, и что Д. прерывается какъ искомъ, такъ и, относительно казеннаго мѣста, просьбою о выдачѣ. Эти постановленія касались Д. исковой; но потеря права отыскивать вещь естественно влечетъ за собою потерю самаго права на вещь, которая, какъ безхозяйная, прибрѣтается тѣмъ, кто владѣлъ и хочетъ владѣть ею въ видѣ собственности. Этимъ объясняется происхожденіе ст. 533 Зак. Гражд., которую формально признана Д. владѣнія. Выраженіе: *земская Д.* заимствовано русскимъ законодательствомъ изъ Литовскаго статута.

Дѣйствующія постановленія о Д. разбросаны по разнымъ частямъ и томамъ нашего Свода; весьма трудно уловить общую идею Д. по нашему законодательству. Законъ, перечисляя способы приобрѣтенія правъ на имущество, о Д. не упоминаетъ (прим. къ ст. 699 Зак. Гр.). Несомнѣнно, однако, что въ русскомъ правѣ Д. владѣнія существуетъ. На это указываютъ ст. 533 X т. 1 ч. и постановленія о «правѣ земской Д.» (ibid. ст. 557—567). «Спокойное, безспорное и непрерывное владѣніе въ видѣ собственности превращается въ право собственности, когда оно продолжается въ теченіе установленной закономъ давности» (533); слѣдовательно, владѣнецъ вещи какъ недвижимой, такъ и движимой, прибрѣтаетъ *ipso jure*, силою Д. право собственности (касс. рѣш. № 449—68; 72—84, 35—87 и др.); о другихъ вещныхъ правахъ законъ не упоминаетъ. Въ отличіе отъ западно-европейскихъ кодексовъ, въ нашихъ гражд. зак. нѣтъ прямого указанія на законный титулъ и добросовѣстность, какъ необходимыя условія прибрѣтательной Д. По мнѣнію большинства нашихъ цивилистовъ и по кассационной практикѣ, недобросовѣстное владѣніе можетъ вести къ прибрѣтенію правъ собственности по Д. (противоположнаго мнѣнія держится Кавелинъ). Точно также не требуется титулъ, если есть законный титулъ, служащій основаніемъ права собственности, то не нужно никакой Д.; если же титулъ оказывается впоследствии незаконнымъ (напр. куплено имѣніе, бывшее у продавца чужимъ), то не этотъ титулъ служитъ основаніемъ Д., а *владѣніе въ видѣ собственности*. Смыслъ послѣдняго выраженія, по разъясненію сената и по мнѣнію большинства писателей, заключается въ томъ, что владѣніе должно быть *юридическое*, т. е. такое, которому присуще намѣреніе владѣльца распоряжаться вещью, какъ своею, *sine animo rem sibi habendi* («Касс. рѣш.» 273—69 г., 901—70 г., 761—70 г., 47—74 г., 107—84 г., 24—91 г.). Сервитуты не могутъ быть ни прибрѣтаемы пользованіемъ, ни прекращаемы

непользованиѣмъ (кас. рѣш. 1245—73 г., 156—78, 119—83, 30—87 и мн. др.). Не подлежатъ также дѣйствию Д. находящіеся въ прибрежныхъ городахъ бечевники или замѣняющіе ихъ набережные (кас. 43—88). Для Д. владѣнія необходимо, чтобы оно было безспорнымъ, чтобы противъ владѣнія не было предъявлено иска въ подлежащемъ, компетентномъ судѣ (558 и 559). Владѣніе должно быть непрерывнымъ. Переходъ владѣнія отъ одного лица къ другому путемъ преемства не считается перерывомъ владѣнія. Это правило не выражено прямо въ нашемъ законѣ, но оно вытекаетъ изъ самаго существа дѣла и принято въ примѣненіи къ Д. погашающей (ст. 566; кас. 154—81). Предъявленіе иска въ компетентномъ судѣ несомнѣнно отнимаетъ у владѣнія характеръ безспорности, но для того, чтобы теченіе Д. было прервано, нужно, чтобы искъ былъ признанъ правильнымъ; если же въ искѣ отказано, или онъ оставленъ безъ разсмотрѣнія, то теченіе Д. продолжается (кас. 863—70, 1210—73). Д. владѣнія можетъ быть доказываема свидѣтельскими показаніями (3 п. ст. 409 Уст. Гр. Суд.). Хотя давностное владѣніе ео ipso «превращается» въ право собственности, но, при существующей у насъ системѣ укрѣпленія правъ на недвижимое имущество, для дѣйствительнаго осуществленія правъ собственности необходимъ актъ укрѣпленія. Для удовлетворенія этой потребности сенатъ установилъ особый порядокъ укрѣпленія правъ собственности на недвижимое имущество, приобретенное по Д. (см. Вводъ во владѣніе, V, 675). По проекту вотчиннаго устава производство о давностномъ владѣніи имѣніемъ, для записки владѣльца въ вотчинную книгу, отнесено къ вѣдѣнію начальника вотчиннаго установленія и происходитъ въ порядкѣ вызывнаго производства.

Съ прекращеніемъ права на искъ прекращается и право, находившееся подъ его охраною (кас. 440—67, 823—69). Въ общихъ положеніяхъ о Д. вѣтъ прямого указанія на начало исчисленія исковой Д. Объ этомъ говорится только въ ст. 1549 и 1550 Гр. Зак., въ отдѣлѣ «о прекращеніи и отгнѣнѣ договоровъ», и въ прим. къ ст. 1259 тѣхъ же Зак. Теченіе исковой Д. начинается относительно договоровъ—со дня окончательнаго ихъ дѣйствія, относительно долговыхъ обязательствъ безсрочныхъ и выданныхъ до востребованія—со дня представленія ихъ къ взысканію или же со дня смерти заемщика. По всѣмъ обязательствамъ и договорамъ частичная уплата долга или частичное исполненіе договора до истеченія Д. прерываетъ ее и она начинается вновь съ слѣдующаго затѣмъ дня. Д. на искъ о возстановленіи какого-либо нарушеннаго права исчисляется съ того времени, когда право это подверглось нарушенію. По срочнымъ или условнымъ обязательствамъ Д. исчисляется со дня наступленія срока или условия (кас. 1118—70, 425—71, 402—72, 199—79, 138—84). Въ отличіе отъ иностранныхъ законодательствъ, предъявленіе иска къ нѣкоторымъ изъ солидарныхъ отвѣтчиковъ не прерываетъ теченія Д. по отношенію къ остальнымъ отвѣтчикамъ (кас. 82—86). Те-

ченіе Д. приостанавливается по отношенію къ малолѣтнимъ, умалишеннымъ и глухонемымъ, хотя бы они имѣли законныхъ представителей, а также относительно лицъ, находящихся въ заграничныхъ походахъ (ст. 2 и 4, прил. къ ст. 694 Гр. Зак.). Погашающей Д. подлежатъ и рѣшенія судебныхъ мѣстъ, если они не были обращены къ исполненію болѣе 10 лѣтъ и если въ теченіе этого времени не было ни съ чьей стороны просьбы о введеніи ихъ въ дѣйствіе (ст. 6 прил.). Въ законѣ указаны случаи, въ которыхъ Д. не примѣняется (напр., право доказывать законность рожденія, требовать выдѣла указной части и др.).

Срокъ земской Д., какъ пріобрѣтательной, такъ и погашающей, какъ для недвижимаго, такъ и для движимаго имущества—десятилѣтній. Это общее правило. Но есть много правоотношеній, для которыхъ исковая Д. болѣе короткая—отъ 4 лѣтъ до одного мѣсяца (См. «Сборникъ Гражд. Законовъ» Гожева и Цвѣткова, т. III, стр. 24—27). Истеченіе земской Д. служитъ основаніемъ для возраженія со стороны отвѣтчика, что право на искъ прекратилось и погашено (ст. 589 Уст. Гр. Суд.). Судъ не имѣетъ права возбуждать вопроса о Д., если тяжущіеся на нее не ссылаются (ibid. ст. 706).

Литература: Mourlon, «Répétitions» (т. III, 1883); «De la prescription»; Laurent, «Principes de droit civil» (т. 32; 1878); «De la prescription»; Savigny, «System des heutigen Römischen Rechts»; Ihering, «Geist des römischen Rechts» (ч. 2, стр. 453—455); еро же «Цѣль въ правѣ» (т. I, стр. 384—386); Виндшайдъ, «Учебникъ пандектнаго права» (т. I, перев. Пахмана, §§ 105—114); Puchta, «Pandekten» (1872); «Erstzung» (§§ 155—161); «Verjährung» (§§ 89—92); «Motive zu dem Entwurf eines bürgerlichen Gesetzbuches für das deutsche Reich»; «Anspruchsverjährung» и «Erstzung»; проектъ русскаго вотчиннаго устава; Митюковъ, «Курсъ римскаго права» (стр. 73—76, 124—129); Энгельманъ, «О давности по русск. гражд. праву»; Муромцевъ, «Гражданское право древняго Рима» (1883, стр. 539—547).

Г. Вербловскій.

Давность въ уголовномъ пріютѣ обозначаетъ протеченіе известнаго времени, послѣ котораго не можетъ быть возбуждено уголовное преслѣдованіе или осуществлено наказаніе виновнаго. Въ уголовномъ правѣ говорятъ, поэтому, о двоякой давности: Д. преслѣдованія и Д. наказанія. По прошествіи первой не можетъ быть возбуждено уголовное преслѣдованіе противъ лица, совершившаго преступленіе; по прошествіи второй лицо, обличенное на судѣ въ совершеніи преступленія и присужденное къ опредѣленному наказанію, не можетъ быть подвергнуто послѣднему. Д. преслѣдованія—древняго происхожденія. Еще въ римскомъ правѣ искъ уголовный погашался Д. наравнѣ съ исками гражданскими. Такъ, для частныхъ преступленій установлена была годичная Д. (Annis utilis), закономъ Julia de adulteriis—пятилѣтняя и т. д. Только нѣкоторые преступленія, какъ, напр., отцеубійство, первоначально не подлежали Д.; впоследствии и эти преступленія

были подведены под законъ имп. Анастасія, установившаго 40-лѣтнюю Д. для всѣхъ преступленій. Д. наказанія—продуктъ сравнительно позднѣйшаго времени. Впервые она введена революціоннымъ франц. кодексомъ 1791 г., и съ тѣхъ поръ признается громаднымъ большинствомъ европейскихъ законодательствъ. Теоретическое обоснованіе института Д. въ литературахъ уголовного права различно. Такъ, въ литературѣ прошлаго вѣка Д. въ уголовн. правѣ обосновывали необходимостью лишенія государства права преслѣдовать преступника при бездѣятельности органовъ преслѣдованія, обязавшихъ привлекать къ отвѣтственности правонарушителей. Погашеніе права преслѣдованія есть какъ бы *reus negligentiae* (Böhmer, «ad Carpovium» III, 141). Большинство писателей прошлаго столѣтія повторяли взглядъ, высказанный Томазіемъ («De bigamiae praescript.», 1685), что увѣренность въ справедливости приговора возможна только тогда, когда обстоятельства совершенія преступленія еще свѣжи въ памяти свидѣтелей, когда слѣды преступленія не успѣли еще изгладиться и т. д. Къ этому старому взгляду примкнулъ въ послѣднее время одинъ изъ виднѣйшихъ представителей нѣмецкой литературы — Биндингъ («Handbuch», I, 1885, стр. 822 и сл.), не оставившійся предъ необходимостью быть последовательнымъ и отрицать всякое основаніе за Д. наказанія или приговора. Въ новѣйшее время давность обосновываютъ тѣмъ, что народное чувство, возмущенное преступленіемъ, съ теченіемъ времени успокоивается (Schwarze и др.); что за долгое время, протекающее со времени совершенія преступленія, преступникъ, особенно если онъ не совершалъ новыхъ преступленій, могъ исправиться и въ наказаніи его нѣтъ уже надобности (Unterholzner, Holtzendorff, Фойницікй). Франц. писатели указываютъ на то, что за долгій промежутокъ времени виновный, опасаясь преслѣдованія, переносить такіа мученія, что совершенное въ давно прошедшемъ времени преступленіе должно считаться уже искупленнымъ и безъ наказанія. Иные писатели (Köstlin, Berner и др.), не давая точнаго объясненія уголовной Д., видятъ въ ней одно только проявленіе могущества все уносящаго времени. Много приверженцевъ имѣетъ взглядъ, высказанный Heinze («Holtzendorff's Handbuch des Str. Rechts», II, стр. 609 и сл.), что Д. есть «единственное средство примирить противорѣчіе между фактомъ и правомъ»; фактъ долгаго оставленія виновнаго безъ преслѣдованія и безъ наказанія съ теченіемъ времени какъ бы санкціонируется, превращается въ право (Листъ, Гельшнеръ). Этотъ взглядъ близко примыкаетъ къ мнѣнію о томъ, что уголовно Д. виновный пріобрѣтаетъ право на безнаказанность. Высказываютъ (Сергѣевскій, «Русское уголовное право», 1890, стр. 375) и такое мнѣніе, что основная задача всего уголовного правосудія — поддержаніе авторитета велѣній закона посредствомъ осужденія и наказанія дѣяній, нарушающихъ эти велѣнія, — можетъ быть достигнута только тогда, когда осужденіе близко слѣдуетъ за преступнымъ дѣяніемъ.

Всѣ эти и другія соображенія приводятся, однако, криминалистами въ обоснованіе Д. не каждое отдѣльно, а въ разныхъ комбинаціяхъ. Во всякомъ случаѣ, нѣтъ ни одного писателя, который отрицалъ бы справедливость самаго института. Между положительными законодательствами также нельзя найти такого, кот. отрицало бы Д., какъ одинъ изъ случаевъ погашенія преслѣдованія. По общему правилу теченіе давностнаго срока начинается съ момента окончанія преступленія; поэтому, если послѣдствія дѣятельности преступника наступили лишь черезъ нѣкоторое время по прекращеніи ея, то Д. исчисляется съ наступленія послѣдствій, а не прекращенія дѣятельности. При преступномъ бездѣйствіи начальнымъ моментомъ Д. принято считать то время, когда обязанность совершить извѣстное дѣйствіе прекратилась или когда совершеніе его сдѣлалось уже невозможнымъ. Самый срокъ Д. различенъ не только въ разныхъ законодательствахъ, но и въ одномъ и томъ же законодательствѣ для разныхъ видовъ преступныхъ дѣяній, при чемъ длина срока соответствуетъ тяжести наказанія, опредѣленнаго въ законѣ за данный видъ преступленія. *Перерывъ* теченія давностнаго срока имѣетъ мѣсто и относительно уголовной Д. Прерывающимъ обстоятельствомъ обыкновенно считается привлеченіе виновнаго къ суду. При этомъ различно въ разныхъ законодательствахъ разрѣшается вопросъ о томъ, какое дѣйствіе должно считаться такимъ привлеченіемъ. По вопросу о *пріостановленіи* теченія Д. положительное право и судебная практика разныхъ государствъ значительно разнятся между собою. Такъ русск. дѣйствующее право вовсе не знаетъ пріостановленія Д., тогда какъ по герм. праву изъ давностнаго срока вычитывается время, ушедшее на разрѣшеніе преюдиціальныхъ вопросовъ, отъ кот. зависѣла юридическая возможность самаго преслѣдованія. Во французской судебной практикѣ принципъ «*ageres non valent non currit praescriptio*» примѣняется въ самомъ широкомъ объемѣ, и поэтому къ давностному сроку не присчитывается время, въ теченіе котораго, напр., виновный былъ душевно больнымъ и находился на излѣченіи (см. Garraud, «Traité théorique et pratique du droit Pénal.» II, 1888, p. 168 и сл.). Въ прежнихъ германскихъ уголовныхъ кодексахъ имѣлось постановленіе о пріостановленіи Д. на время, въ теченіе котораго обнаруженный, но не привлеченный къ дѣлу виновный находился въ бѣгахъ. Первое постановленіе о Д. въ *русскомъ* уголовн. законодательствѣ содержится въ манифестѣ 17 марта 1755 г., предписавшемъ предавать вѣчному забвенію всѣ преступленія, не сдѣланныя гласными въ теченіе 10 лѣтъ съ момента ихъ совершенія. Проектъ Уложенія, выработанный въ 1813 г., примѣнял Д. только къ тѣмъ преступникамъ, которые за давностное время не училии другой вины. Это же постановленіе включено было и въ проектъ нынѣ дѣйствующаго Уложенія 1845 г., но не было принято государственнымъ совѣтомъ, исключившимъ изъ проекта и предположеніе изыять изъ дѣйствія Д. всѣ преступленія, караемые смертною казнью или

каторгой, по истечении же 15-лѣтн. срока предоставить ей лишь значеніе обстоятельства, смягчающаго наказаніе.

Въ дѣйствующемъ правѣ Д. примѣняется ко всѣмъ преступленіямъ, за исключеніемъ важнѣйшихъ государственныхъ (ст. 241, 244 и 253 Улож. о нак.) и убійства отца или матери. По ст. 161 Улож. о нак. истечение 20 лѣтъ со времени совершенія этихъ преступленій, когда они во все это время не сдѣлались гласными или виновные, несмотря на произведенное слѣдствіе, не были обнаружены — служить только смягчающимъ наказаніе обстоятельствомъ, при которомъ вмѣсто смертной казни или каторги назначается поселеніе. Особенностью дѣйствующаго русскаго права надобно признать отсутствіе указаній на Д. наказаній. Въ литературѣ одинъ только Кистяковский признавалъ, что изъ смысла ст. 163 Улож. о нак., посвященной Д. для упущеній судей и другихъ чиновниковъ, не приведшихъ въ исполненіе судебныхъ рѣшеній, слѣдуетъ, что въ русскомъ правѣ имѣется и Д. наказанія («Учебникъ», 736). Исключеніе, впрочемъ, сдѣлаво для тѣхъ преступленій, которыя подлежатъ вѣдѣнію суда не иначе, какъ по жалобамъ потерпѣвшихъ; *наказаніе* за эти преступленія, какъ сказано въ ст. 159 Улож., отмѣняется, когда принесшій жалобу оставить дѣло безъ ходженія въ теченіе давностнаго срока. По ст. 158 Улож. о нак. условіемъ Д. считается безгласность преступленія или необнаруженіе виновнаго, т. е. Д. признается, когда въ теченіе опредѣленнаго въ законѣ времени, по учиненному преступленію не было никакого официального производства, ни извѣта, ни донесенія или жалобы по поводу совершеннаго дѣянія, или же, когда въ теченіе того же времени виновный не былъ обнаруженъ. Сроки Д. по Улож. о наказ. слѣдующіе: 10 лѣтъ—для преступленій, караемыхъ каторгой и ссылкой на поселеніе; 8 лѣтъ — исправительными арестантскими отдѣленіями или ссылкой въ Сибирь на житье; 5 лѣтъ—заключеніемъ въ тюрьмѣ съ лишеніемъ правъ или ссылкой на житье въ отдаленныя губерніи, кромѣ Сибирскихъ; 2 года—тюрьмою безъ лишенія правъ и 6 мѣсяцевъ — арестомъ, денежнымъ штрафомъ или выговоромъ. Преступленія продолжавшіяся изъять изъ дѣйствія Д.: согласно ст. 162 уложенія о наказ., на отпаденіе отъ православія, двоеженство, присвоеніе правъ состояній и др. сила постановленій о Д. не распространяется. Это постановленіе имѣетъ, по общему признанію, лишь тотъ смыслъ, что исчисленіе давности начинается съ момента прекращенія преступнаго состоянія и что ею не покрывается наказуемость этого состоянія, хотя бы оно продолжалось въ теченіе обыкновеннаго давностнаго времени.

Литература: Unterholzner, «Aüsführliche Entwick. der gesammten Verjährungslehre» (2 изд. 1858); Dambach, «Beiträge zur Lehre von der Criminalverjährung» (1860); Abegg, «Ueber die Verjährung rechtskräftig erkannten Strafen» (1862); Schwarze, «Bemerkungen z. Lehre von der Verjährung» (1867); Hoorebeke, «Traité de la prescription en matière pénale» (1847); Cousturier, «Traité de la prescription en

mat. crim.» (1847); Brun de Villeret, «Tr. théorique et pratique de la prescr. en mat. crim.» (1863); Morquet, «De la prescription en mat. crim.» (1866); Саблеръ, «О давности въ уголовномъ правѣ» (1872). Г. С.

Давность по военно-уголовнымъ законамъ.—Дѣйствующее военно-уголовное законодательство (ст. 92 Военскаго Устава о наказаніяхъ) опредѣляетъ понятіе Д. въ тѣхъ же выраженіяхъ, какъ Уложеніе о наказаніяхъ, но сроки Д. устанавливаетъ отчасти иные, а именно: 1) для преступленій, за которыя положена смертная казнь, или ссылка въ каторжныя работы, или ссылка на поселеніе, или заточеніе въ крѣпости — 10 лѣтъ; 2) для преступленій, за которыя положена ссылка на житье въ Сибирь или въ отдаленныя, кромѣ сибирскихъ, губерніи, или отдача въ исправительныя арестантскія отдѣленія, или заключеніе въ тюрьмѣ по п. II ст. 30 Улож. — 8 лѣтъ; 3) для преступленій, за которыя положено разжалованіе въ рядовые, или заключеніе въ крѣпости, съ лишеніемъ нѣкоторыхъ правъ и преимуществъ, или исключеніе изъ службы, или отставленіе, или отдача въ дисциплинарные батальоны — 5 лѣтъ; 4) для преступленій, за которыя положено заключеніе въ крѣпости, съ ограниченіемъ нѣкоторыхъ правъ и преимуществъ по службѣ, или содержаніе на гауптвахтѣ, или одиночное заключеніе въ военной тюрьмѣ, или денежное взысканіе — 3 года. Эти сроки касаются лишь преступленій воинскихъ, а для преступленій общихъ сроки Д. исчисляются согласно постановленіямъ Уложенія и Устава о нак., налаг. мир. судьями. Для маловажныхъ проступковъ по службѣ, влекущихъ за собою взысканія въ дисциплинарномъ порядкѣ, сроковъ Д. не назначено; только относительно предсѣдателей военно-окружныхъ судовъ, военныхъ судей, временныхъ членовъ судовъ и военныхъ слѣдователей установлено (Военн.-Судебн. уст., ст. 198), что дисциплинарное производство не можетъ быть возбуждено по истеченіи одного года со времени учиненія дѣянія или упущенія, подлежащаго дисциплинарному взысканію. Д. не распространяется на побѣги (Воинск. Уст. ст. 93). Подобное изъятіе существуетъ и въ западныхъ кодексахъ, но не въ такой безусловной формѣ, какъ у насъ; такъ, напр., германскій военно-уголовный кодексъ не распространяетъ дѣйствія Д. на побѣги лишь до истеченія срока службы бѣжавшаго. Въ одномъ случаѣ, впрочемъ, и нашъ законъ ограничиваетъ примѣненіе 93 ст. Воинск. Уст.: хотя неавка на службу во всемъ приравнивается къ побѣгу, но, на основаніи 356 ст. Устава о воинской повинности, если принятый въ постоянныя войска новобранецъ на службу не явится и будетъ задержанъ послѣ достиженія 34 лѣтъ, то онъ обращенію въ военную службу не подлежитъ и наказывается не по Воинскому Уставу, а по Уложенію. К. К.

Давось (Davos, романск. Tavau)—высокая долина въ Сѣверо-Ретійскихъ Альпахъ, въ швейцарскомъ кантонѣ Граубюнденѣ, окруженная частью скалистыми, частью поросшими травой и лѣсомъ горами, вышиною въ 2—3 тыс. м. Климатъ очень здоровъ, несмотря на

то, что зима холодна (мѣсяцевъ 5 лежитъ снѣгъ). Воздухъ чистъ, много ясныхъ и теплыхъ дней.

Д.—одна изъ лучшихъ и наиболѣе извѣстныхъ зимнихъ климатическихъ станцій для чахоточныхъ больныхъ Д. Методъ лѣченія въ Д. состоитъ въ обильномъ питаніи мясомъ, молокомъ, коровьимъ кумысомъ, яйцами, жирами, жиробразовательными продуктами, въ примѣненіи холодныхъ душей и легкой гимнастикѣ на открытомъ воздухѣ. Больные, послѣ зимняго пребывания въ Д., должны провести начало весны въ Баденъ-Баденѣ, Соленѣ или Висбаденѣ, Меранѣ. Всего лучше прѣзжать въ Д. въ послѣднихъ числахъ ноября.

Давсоновскій газъ. — Такъ назыв. газъ по имени изобрѣтателя англичанина Эмерсона Давсона (Emersone Dawson), взявшаго въ 1883 г. привилегію на аппараты для добычя газъ, изображенные схематически на рисункѣ. Они состоятъ: изъ цилиндрическаго, выложеннаго внутри огнеупорнымъ матеріаломъ, генератора с, маленькаго вертикальнаго парового котла а, съ укрѣпленнымъ внутри его трубчатымъ змѣевикомъ для перегрѣванія пара, инжектора і для вдвунанія смѣси воздуха и водяного пара, такъ назыв. гидравлики g, т. е. водяного запора трубы, отводящей газъ, — скруббера d, наполненнаго коксомъ, и газгольдера, съ желѣзнымъ бассейномъ. На каждой

дующимъ образомъ. Сначала въ генераторѣ при открытыхъ зольныхъ дверцахъ и воронкѣ и открытомъ кранѣ n, разводится дровами огонь, и когда послѣдній достаточно разгорѣлся, постепенно засыпаютъ генераторъ горючимъ матеріаломъ (антрацитомъ или коксомъ), изъ котораго хотятъ добывать газъ. Коль скоро въ генераторѣ образовался слой раскаленнаго угля въ 15 см., закрываютъ зольныя дверцы, замазываютъ края ихъ смѣсью глины съ известью, запираютъ воронку и посредствомъ инжектора вдвуютъ воздухъ и сухой паръ черезъ зольникъ k въ генераторъ, постоянно добавляя коксомъ генераторъ, такъ чтобы огонь въ немъ не загасъ. Минутъ тридцать спустя черезъ одно испытательное отверстіе, находящееся въ верхней стѣнкѣ генератора, выпускаютъ газъ и зажигаютъ, и если онъ горитъ сильнымъ синимъ пламенемъ съ желтовато-краснымъ отблкомъ, то, значитъ, газъ годится для наполненія имъ газгольдера. Тогда закрываютъ и всѣ отверстія и краны, такъ что газъ долженъ пойти черезъ гидравлику въ очиститель и затѣмъ въ газгольдеръ. Очиститель представляетъ цилиндръ изъ желѣзной жести, наполненный коксомъ, который постоянно смачивается водою, вливаемой черезъ воронку; газъ течетъ навстрѣчу водѣ и оставляетъ въ ней пыль и частички золы. Очистка газа должна ограничиваться только однимъ этимъ промываніемъ,

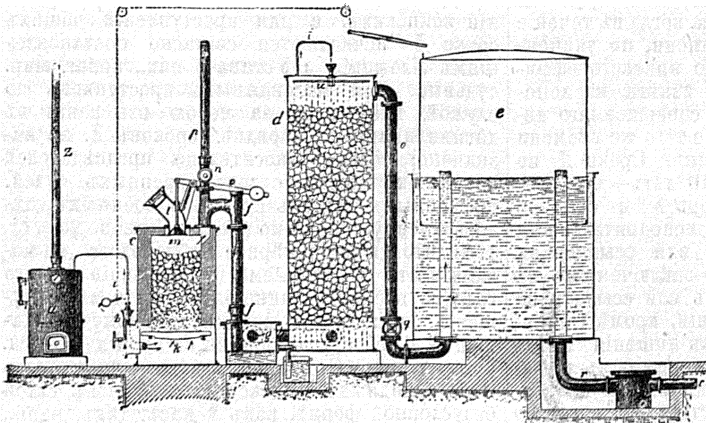

сторонѣ генератора находится герметически плотно закрывающая дверца, служащая для удаленія золы и шлаковъ. Топливо доставляется въ генераторъ черезъ воронку, находящуюся въ срединѣ верхней стѣнки послѣдняго; во время дѣйствія его онъ закрывается конусомъ m, что достигается посредствомъ рычага и противовѣса v. Часть воронки, надъ конусомъ l наполнена горючимъ матеріаломъ. Отъ приподнятія противовѣса v, конусъ m опускается и топливо падаетъ въ генераторъ и затѣмъ конусъ снова закрываютъ. При такомъ приспособленіи выходъ газа изъ генератора наружу невозможенъ. Развиваемый при затопливаніи генератора дымъ и неимѣющіе значенія газы выводятся наружу трубою p, вставленной въ отростокъ газоотводящей трубы f. Аппаратъ приводится въ дѣйствіе слѣ-

емъ, что достигается употребленіемъ такихъ сортовъ горючаго матеріала, которые не содержатъ смолистыхъ веществъ и не спекаются въ одну общую массу. Въ противномъ случаѣ генераторъ легко засоряется и производство газа приостанавливается. Горючій матеріалъ, кромѣ того, не долженъ быть очень мелокъ, иначе приходится продувать воздухъ и паръ подъ высокимъ давленіемъ. Обыкновенно эти аппараты строятъ такимъ обр., что, смотря по качествамъ угля, крупнѣе или мельче, при упругости пара въ 3—4 атмосферы получается хороший газъ. Если работать постоянно съ однимъ и тѣмъ же горючимъ матеріаломъ и при одномъ и томъ же давленіи пара, равно какъ заботиться, чтобы слой горючаго матеріала въ генераторѣ былъ одной и той же высоты, то составъ получаемаго газа будетъ постоянно одинъ и тотъ же, такъ какъ температура въ генераторѣ при правильномъ производствѣ должна быть одна и та же. Газъ въ газгольдерѣ долженъ имѣть давленіе въ 30—40 мм. Это давленіе газа наиболѣе выгодное. Какъ видно изъ рисунка, аппаратъ дѣйствуетъ автоматически. Коль скоро газгольдеръ наполнился газомъ, то вентиль i, соединенный посредствомъ тѣпи и рычага съ газгольдеромъ, открывается и воздухъ не идетъ въ зольникъ, а выходитъ наружу, вслѣдствіе чего производство газа осла-

бываетъ. По мѣрѣ пониженія газгольдера вентиль опять закрывается и производство газа усиливается. Процессъ, который происходитъ въ генераторѣ при добычаніи газа, есть слѣдующій. При продуваніи воздуха, черезъ раскаленную массу горючаго матеріала, содержащаго углеродъ, сначала часть углерода сжараетъ и образуетъ угольную кислоту; эта кислота разлагается, коль скоро температура достигнетъ 550° и тѣмъ больше перейдетъ въ окись углерода, чѣмъ больше температура генератора приближается къ 1000° Ц. Газъ, получаемый въ настоящемъ случаѣ, т. е. при вдуваніи одного воздуха, есть собственно генераторный газъ, состоящій преимущественно изъ окиси углерода и азота. Если одновременно съ воздухомъ вдувать и водяной паръ, то послѣдній разлагается раскаленнымъ углемъ и образуетъ сначала угольную кислоту и водородъ. Затѣмъ угольная кислота болѣе или менѣе вполне переходитъ въ окись углерода, такъ что мы имѣемъ смѣсь, состоящую изъ окиси углерода, водорода, азота и угольной кислоты. Эта смѣсь и есть такъ называемый полу-водяной или Д. газъ. Если же черезъ раскаленный уголь пропуститъ одинъ только водяной паръ, что оны при достаточно высокой температурѣ разложится и мы получимъ смѣсь изъ равныхъ объемовъ окиси углерода и водорода, т. е. водяной газъ, пригодный не только для нагреванія, но также и для освѣщенія (см. Водяной газъ).

Составъ Д. газа обыкновенно слѣдующій:

Угольной кислоты	6,0%	по объему.
Окиси углерода	23,0	»
Водорода	17,0	»
Болотнаго газа	2,0	»
Азота	52,0	»

100,0

Тепловая способность 1 куб. м. Д. газа на основаніи этого состава вычисляется равной 1313 калоріямъ. Сравнительно небольшая тепловая способность заставляетъ Д. газъ употреблять на мѣстѣ его производства. Поэтому аппараты для добычанія газа устанавливаются вблизи газовыхъ двигателей и приборовъ нагреванія. На многихъ фабрикахъ, какъ на шоколадныхъ фабрикахъ Ванъ-Гуттена въ Амстердамѣ и Сушара въ Нейшателѣ, Д. газъ употребляютъ для жаренія какао и для двигателей. Отношеніе тепловыхъ способностей каменноугольнаго и Д. газа выразится

$\frac{5380}{1313}$

—4,1. Расходъ газа въ часъ на лошадиную силу въ лучшихъ газовыхъ двигателяхъ колеблется отъ 0,7 до 1 куб. м., смотря по величинѣ двигателя, по числу производимыхъ силъ, такъ что мы можемъ принять на основаніи только что приведеннаго отношенія теплотемкостей 4,1, что Д. газа расходуется отъ 2,9 до 4 куб. въ часъ. На фабрикахъ газовыхъ двигателей Отто въ Дейтцѣ были произведены испытанія пятидесятисильнаго газоваго двигателя работавшаго съ Д. газомъ. Высота горючаго матеріала въ генераторѣ и въ топкѣ парового котла, равно какъ высота воды въ послѣднемъ во все время исслѣдованія по возможности были постоянны, и при этомъ наблюдали, что-

бы, какъ въ началѣ опыта, такъ и въ концѣ каждаго часа, были одни и тѣ же условія. Результаты, полученные въ отдѣльные часы опыта, хорошо согласовались между собою, конечно, за исключеніемъ того часа, въ который происходило выгребаніе шлаковъ изъ генератора. Съ цѣлью полученія окончательнаго результата, соответствующаго дѣйствительнымъ условіямъ производства, время опыта было такъ выбрано, чтобы на каждый опытъ приходилось выгребаніе шлаковъ изъ генератора, во время котораго израсходуется больше угля. Для генератора употреблялся антрацитъ въ кускахъ, величиною съ грецкій орѣхъ, а для парового котла—коксъ. Горючій матеріалъ, какъ для генератора, такъ и для парового котла, взвѣшивался отдѣльно; количество воды, употребленной для испаренія, измѣрялось особымъ сосудомъ. Для правильного хода двигателя сперва его заставили непрерывно работать въ продолженіе 2-хъ часовъ, затѣмъ уже начиналось испытаніе, которое продолжалось 4 часа.

Работа двигателя, измѣряемая динамометромъ, найдена была:

Для первыхъ двухъ часовъ . . . 53,68 НР.
» слѣдующихъ 4 часовъ . . . 50,86 НР.

Всѣтъ 310,7 НР. час.

При этомъ было израсходовано:
Угля въ генераторѣ 210,5 кгрм.
коксу для паровика 27,0 »

слѣд. всего горюч. матер. . . . 237,5 кгрм.
или на часъ и НР. 0,7644 »
изъ которыхъ приходится антрацита 0,677 »
и кокса 0,0869 »

Расходъ пара для производства газа и для приведенія въ дѣйствіе небольшого парового насоса на часъ и лошадиную силу 0,54 кгрм., т. е. въ 6,22 раза больше, чѣмъ кокса для паровика. Для опредѣленія расхода газа заставили газовый двигатель производить работу въ 50,85 НР, при чемъ въ продолженіе 13 часовъ и 45 минутъ израсходовано было 34,23 куб. м. газа, что составитъ на силу-часъ НР.—2,94 куб. м. Слѣдовательно согласуется съ вышеприведеннымъ числомъ, вычисленнымъ изъ отношенія тепловыхъ способностей каменно-угольнаго и Д. газа. Стоимость Д. газа, конечно, будетъ главнымъ образомъ зависетьъ отъ цѣны на горючій матеріалъ (антрацитъ и коксъ), которые въ различныхъ городахъ будутъ весьма различны. Въ Мюнхенѣ, гдѣ за каменноугольный газъ для двигателей платятъ по 17 пф. за 1 куб. м., тамъ двигательная сила, производимая Д. газомъ, обходится вдвое дешевле, чѣмъ при каменноугольномъ газѣ. Сравненіе стоимости какъ устройства, такъ эксплуатаціи для двигателя съ Д. газомъ и для парового двигателя одинаковой силы показало, что стоимость устройства въ первомъ случаѣ больше, чѣмъ во второмъ, но эксплуатация дешевле. Считая годовую эксплуатацію въ 300 дней при 10 часовой работѣ, расходъ съ газовымъ двигателемъ и Д. газомъ обошелся въ 4,263 марки, а при соответствующей ра-

ботъ парового двигателя—въ 5,277. Къ тому же результату пришелъ известный франц. ученый Витцъ при своихъ опытахъ съ 100 сильными газовымъ двигателемъ Delamare Debutteville et Malandri. Въ этихъ опытахъ также измѣрялась работа двигателя и количество потребленнаго горючаго материала для производства газа. Эти опыты показали, что производство механической силы посредствомъ Д. газа представляетъ сбереженіе на 17% противъ парового двигателя. Употребленіе Д. газа для двигателей съ цѣлью производства электрическаго освѣщенія должно имѣть большое значеніе при устройствѣ небольшихъ электрическихъ центральныхъ станцій. Въ Швабингѣ, въ Баваріи, гдѣ Д. газъ примѣненъ для электрическаго освѣщенія, дѣйствуетъ 60 сильныхъ двигателей, приводящихъ въ дѣйствіе двѣ динамомашины въ 115 амперъ, 120 вольтъ при 95 оборотахъ въ мин. Освѣщеніе состоитъ изъ 170 лампъ накаиванія въ 16 свѣчей, 30 лампъ въ 32 свѣчи и 10 дуговыхъ лампъ въ 8,5 амперъ. Провода воздушные состоятъ изъ 42000 метровъ мѣдной и 10000 желѣзной проволоки. Общее сопротивленіе равняется 9000 омъ. Отчеты объ эксплуатаціи показываютъ вполне удовлетворительные результаты.

С. И. Ламанскій. А.

Даву (Davoust) — кн. Эжмюльскій, герцогъ Ауэрштедтскій, маршалъ Франціи (1770—1823); воспитывался въ бріенской военной школѣ одновременно съ Наполеономъ; командовалъ батальономъ подъ начальствомъ Дюморье; участвовалъ въ походахъ 1793—95 гг. Во время египетской экспедиціи много содѣйствовалъ побѣдѣ при Абукирѣ. Въ 1805 г. Д. былъ уже маршаломъ и принималъ выдающееся участіе какъ въ Ульмской операціи, такъ и въ сраженіи при Аустерлицѣ. Въ 1806 г., начальствуя корпусомъ въ 26 т., Д. нанесъ пораженіе вдвое сильнѣйшей арміи герцога Брауншвейгскаго при Ауэрштедтѣ. Въ 1809 г. способствовалъ пораженію австрійцевъ при Эжмюль и Ваграмѣ. Въ 1812 г. Д. былъ раненъ въ Бородинской битвѣ; въ 1813 г., послѣ сраженія подъ Лейпцигомъ, заперся въ Гамбургѣ и сдалъ его лишь послѣ низложенія Наполеона. Во время первой реставраціи Д. оставался не у дѣлъ; по возвращеніи Наполеона съ о-ва Эльбы назначенъ военнымъ министромъ и командовалъ войсками подъ Парижемъ, который сдалъ союзникамъ послѣ сраженія при Ватерлоо. Въ 1818 г. Д. получилъ доступъ ко двору Людовика XVIII, а въ 1819 г. возведенъ въ достоинство пэра Франціи. Изъ всѣхъ наполеоновскихъ маршаловъ Д. отличался наибольшою суровостью, доходившею до жестокости. Ср. Chenier, «Histoire du maréchal D.»

Даву (Leopold Davoust)—герцогъ Ауэрштедтскій, ввучатый племянникъ предыдущаго; родился въ 1829 г.; участвовалъ въ африканскихъ войнахъ и въ итальянской кампаніи 1859 г.; взятъ въ плѣнъ при сдѣлѣ Меца (1870); позже былъ начальникомъ главнаго штаба, корпуснымъ командиромъ, а въ 1888 г. назначенъ членомъ высшаго военнаго совѣта. Написалъ «Projet de réorganisation militaire» (П., 1871).

Давыдова (Софья Александровна).—Род. въ 1842 г. Съ 1878 г. Д. посвятила себя изученію русскаго народнаго искусства, объѣздила въ 1879—83 гг. внутреннія губерніи, съ цѣлью изученія исторіи русской кружевной промышленности. Свои изслѣдованія Д. печатала въ «Трудахъ комиссіи по изслѣдованію кустарнаго производства въ Россіи» (тт. V—XV). Въ 1885 г. появилось роскошное in folio изданіе Д. «Русское кружево и русскія кружевницы» (со многими фототипіями, увѣнчанное премією митроп. Макарія (выходитъ теперь въ Лейпцигѣ на франц. языкѣ). По кустарнымъ вопросамъ и профессиональному образованію Д. помѣстила много статей въ разныхъ періодическихъ изданіяхъ, а въ 1887 г. издала «Руководство для преподаванія рукодѣлій въ школахъ». Нѣсколько разъ Д. была командирована (1888—93) въ губерніи Россіи и за границу (въ сѣв. провинціи Франціи), а также въ Среднюю Азію и Бухару. По порученію комитета Наслѣдника Цесаревича Д. въ 1892 г. организовала женскія работы въ наиболѣе пострадавшихъ отъ голода уѣздахъ Воронежской и Нижегородской губ. Устроила, при содѣйствіи министерства государственныхъ имуществъ (1882—92) школы, пряденья, тканья и вышиванья въ уѣздахъ: Сычевскомъ, Смоленской губ., Михайловскомъ Рязанской губ., Ярославскомъ (помѣстье Л. П. Ханыковой) и Клинскомъ Московской губ. (помѣстье кн. А. В. Львовой). Д. завѣдуетъ центральнымъ складомъ общ. Краснаго Креста; съ 1893 г. предсѣдательствуетъ въ обществѣ поощренія женскаго ремесленнаго образованія въ СПб.

Давыдова-Вознесенская мужская пустынь заштатная (съ 1764 г.), Московской губ., Серпуховскаго у., на р. Лопаснѣ. Основана въ 1515 г. преп. Давидомъ, мощи котораго почиваютъ подъ спудомъ въ соборномъ храмѣ.

Давыдовка или *Новая Хворостань* — село Коротояскаго у., Воронежской губ., при р. Хворостани. Жителей до 5000, преимущественно малороссы; главное ихъ занятіе—разведеніе аниса и подсолнуха. Училище, желѣзно-дорожная станція.

Давыдово — с. Тамбовской губ., Моршанскаго у., при рр. Серпѣ и Цнѣ. Ж. 3849, дворы 300, школа, богадѣльня, постоялый дворъ, судоходная пристань.

Давыдовское — с. Курганскаго окр., Тобольской губ., въ 63 в. отъ окружнаго гор., при р. Верхней Черной. Жит. до 5000; занимаются преимущественно извозомъ.

Давыдовъ (Владиміръ Николаевичъ; настоящая фамилія Горьловъ) — одинъ изъ лучшихъ современныхъ актеровъ. Род. въ 1849 г.; учился во 2-й кievской гимназіи и моск. университетѣ, на естественномъ факультетѣ. Къ сценѣ его готовилъ въ Москвѣ И. В. Самаринъ. Вскорѣ сдѣлался провинціальною знаменитостью. Въ 1880 г. былъ принятъ на казенную спб. сцену, на которой (съ перерывомъ 1886—1888) состоитъ понынѣ. Съ 1889 г. Д. преподаетъ въ спб. театральномъ училищѣ практику драматическаго искусства. Выдающееся дарованіе Д. очень разнообразно. Онъ играетъ городничаго («Ревизоръ»), Под-

колесина, Митрофана, Хлестакова, Расплюева, Бальзаминава и мн. др.

Ум.

Давыдовъ (Гаврило Ивановичъ) — лейтенантъ; плавалъ два раза съ Хвостовымъ къ сѣв.-вост. берегу Америки и описалъ эти поѣздки въ изданной А. Шишковымъ книгѣ: «Двукратное путешествіе въ Америку морскихъ офицеровъ Хвостова и Давыдова» (СПб., 1810), перев. на нѣм. яз. Шульцемъ. Утонувъ въ Невѣ въ 1809 г. Собранныя Д. слова нѣкоторыхъ инородцевъ сообщены Крузенштерномъ въ его сборникъ «Wörtersammlung» (СПб., 1813).

Давыдовъ (Денисъ Васильевичъ) — ген.-лейт., извѣстный повѣтъ-партизанъ (1781—1839). Получилъ блестящее, для своего времени, домашнее воспитаніе. 1807 г. былъ началомъ боевого поприща Д.: назначенный адъютантомъ къ кн. Багратиону, онъ участвовалъ почти во всѣхъ сраженіяхъ этой кампаніи. Зимой 1808 г. состоялъ въ нашей арміи, дѣйствовавшей въ Финляндіи, прошелъ вмѣстѣ съ Кульневымъ до Улеаборга, занялъ съ казаками о-въ Карлоэ и, возвратясь къ авангарду, отступилъ по льду Ботническаго залива. Въ 1809 г., состоя при кн. Багратионѣ, командовавшемъ войсками въ Молдавіи, Д. участвовалъ въ разныхъ дѣлахъ съ турками, а затѣмъ, когда Багратионъ былъ смѣненъ гр. Каменскимъ, поступилъ въ авангардъ молдавской арміи, подъ начальство Кульнева. При началѣ войны 1812 г. Д. состоялъ подполковникомъ въ ахтырскомъ гусарскомъ полку и находился въ авангардныхъ войскахъ ген. Васильчикова. Передъ Бородинскимъ сраженіемъ, Д. первый подалъ мысль о выгодахъ партизанскихъ дѣйствій на сообщеніяхъ непріятеля и первый же началъ ихъ, съ партией всего въ 130 коней. Быстрые его успѣхи убѣдили Кутузова въ цѣлесообразности партизанской войны, и онъ не замедлилъ дать ей болѣе широкое развитіе. Однимъ изъ выдающихся подвиговъ Д., за это время, было дѣло подъ с. Ляховымъ, гдѣ онъ, вмѣстѣ съ другими партизанами, взялъ въ плѣнъ 2-хъ тысячъ отрядъ ген. Ожера; затѣмъ подъ г. Колысомъ онъ уничтожилъ франц. кавалерійское депо, разсыпая непріятельскій отрядъ подъ Вильничани и, продолжая поиски до Нѣмана, занявъ Гродно. Съ переходомъ границы, Д. поступилъ въ корпусъ ген. Винцингероде, участвовалъ въ пораженіи саксонцевъ подъ Калишемъ и, вступивъ съ Саксонію съ передовымъ отрядомъ, занялъ предмѣстье Дрездена. Въ 1814 г. Д., командуя ахтырскимъ гусарскимъ полкомъ, находился въ арміи Блюхера, участвовалъ съ нею во всѣхъ крупныхъ дѣлахъ и особенно отличился въ сраженіи при Ла-Ротьерѣ. Въ 1815 г. Д. былъ произведенъ въ ген.-м.; потомъ занималъ мѣсто начальника штаба сначала въ 7-мъ, а потомъ въ 3-мъ корпусѣ. Въ 1827 г. съ успѣхомъ дѣйствовалъ противъ персовъ, а въ 1831 г. — противъ польскихъ мятежниковъ.

О.

Какъ человѣкъ, Д. пользовался большими симпатіями въ дружескихъ кружкахъ. По словамъ кн. П. А. Вяземскаго, Д. до самой кончины сохранилъ изумительную молодость сердца и нрава. Веселость его была заразительна и

увлекательна; онъ былъ душою и пламенемъ дружескихъ бесѣдъ. Литературная дѣятельность Д. выразилась въ цѣломъ рядѣ стихотвореній и въ нѣсколькихъ прозаическихъ статьяхъ. Изъ первыхъ наибольшую извѣстностью пользуются тѣ, гдѣ онъ воспѣваетъ быть тогдашняго гусарства. Вино, любовныя интриги, буйный разгулъ, удалая жизнь — вотъ содержаніе ихъ. Въ такомъ духѣ написаны: «Посланіе Бурцову», «Гусарскій пиръ», «Пѣсня», «Пѣсня стараго гусара». Наряду съ стихотв. вакхическаго и эротическаго содержанія у Д. были стихотворенія въ элегическомъ тонѣ, навѣяныя, съ одной стороны, нѣжною страстью къ Е. Д. Золотаревой, съ другой — впечатлѣніями природы. Сюда относится большая часть лучшихъ его произведеній послѣдняго періода, какъ-то: «Море», «Вальсъ», «Рѣчка». Громкою извѣстностью пользовалась «Современная пѣсня» Д. Написанная въ сатирическомъ тонѣ, эта пьеса была направлена на тѣ слои современнаго Д. общества, въ которыхъ бродило недовольство существовавшимъ порядкомъ вещей. Сатирическое направление сказалось и въ нѣкоторыхъ другихъ произведеніяхъ, болѣе раннихъ, какъ-то: «Рѣка и Зеркало», «Голова и Ноги», «Договоры» и нѣсколькихъ эпиграммахъ. Поэтическія произведенія Д. не отличаются ни глубиной содержанія, ни обработкой стила, но имѣютъ одно достоинство — оригинальность. Самъ Пушкинъ придавалъ большую цѣну самообытности таланта Д. Кромѣ оригинальныхъ произведеній, у Д. были и переводныя — изъ Арно, Виже, Деліля, Понсь-де-Вердена, и подражанія Вольтеру, Горацию, Тибуллу. Въ 1816 г. Д. былъ избранъ въ члены «Арзамаса», гдѣ получилъ прозвище «Армянина». Прозаическія статьи Д. дѣлятся на двѣ категоріи: статьи, носящія характеръ личныхъ воспоминаній, и статьи историко-полемическія. Изъ первыхъ наиболѣе извѣстны: «Встрѣча съ великимъ Суворовымъ», «Встрѣча съ фельдм. гр. Каменскимъ», «Воспоминаніе о сраженіи при Прейсишъ-Эйлау», «Тильзитъ въ 1807 г.», «Дневникъ партизанскихъ дѣйствій» и «Записки о польской кампаніи 1831 г.». По цѣности сообщаемыхъ данныхъ эти военныя воспоминанія и до сихъ поръ сохраняютъ значеніе важныхъ источниковъ для исторіи войны той эпохи. Ко второй категоріи относятся: «Морозъ ли истребилъ французскую армію», «Переписка съ Вальтеръ-Скоттомъ», «Замѣчанія на некрологію Н. Н. Раевского» и нѣк. др. Собранія сочиненій Д. выдержали шесть изданій; изъ нихъ наибольшую полнотой отличаются трехтомныя изд. 1860 и 1893, подъ ред. А. О. Круглага (прил. къ журн. «Сѣверъ») А. К.—й.

Давыдовъ (Иванъ Ивановичъ) — педагогъ и писатель (1794 — 1863); по окончаніи курса въ моск. унив., защитилъ диссертацию на степень д-ра словесныхъ наукъ: «О преобразованіи въ наукахъ, произведенномъ Баконномъ». Былъ въ моск. унив. профессоромъ латинской словесности и философіи; кромѣ того, преподавалъ нѣкоторое время высшую алгебру, а съ 1831 г., послѣ смерти Мерзлякова, занявъ кафедру русской словесности. Вмѣстѣ съ натуралистомъ Павловымъ Д.

явился осѣжающимъ элементомъ въ унив. жизни 20-хъ гг. Приверженцы Шеллинга, они внесли новую струю въ преподаваніе и нарушили благодушную рутину старого времени. Д., впрочемъ, скоро остановился и самъ сдѣлался представителемъ рутины. По части философіи Д. написалъ: «Commentatio de natura et indole philosophiæ græcorum et romanorum» (М. 1820); «Опытъ руководства къ исторіи философіи» (М. 1820); «Начальныя основанія логики» (М. 1821); «О возможности философіи какъ науки» (1826) — вступительная лекція, составленная по Шеллингу и произведшая въ свое время большое впечатлѣніе. По литературѣ и филологіи Д. принадлежатъ труды: «Commentatio de studiis humanitatis præcipue respectu litterarum Romanorum habita» (М. 1820); «Греческая грамматика» (1820 и М. 1831); «Рѣчи Цицерона» (1821); «Учебная книга русскаго языка» (М. 1821; 9-е изд.—1843); «Латинская хрестоматія» (М. 1822); «Учебная книга латинскаго языка» (1826); «О содѣйствіи моск. унив. успѣхамъ отечеств. словесности» (1836); «Чтенія о словесности» (М. 1837—38 и М. 1837—43)—наиболѣе капитальный трудъ Д., но теоріи его уже при появленіи его въ свѣтъ оказались устарѣлыми; «Опытъ общесравнительной грамматики рус. языка» (СПб. 1852); «Объ изученіи древнихъ языковъ и преимущественно латинскаго» (СПб. 1852). Кромѣ того Д. перевелъ два труда Франкера: «Высшая алгебра» (М. 1824) и «Интегральное и вариационное исчисленія и исчисленія разностей» (М. 1825). Одновременно съ профессорствомъ, Д. служилъ инспекторомъ въ Александринскомъ сиротскомъ и Лазаревскомъ институтахъ. Въ 1847 г. онъ былъ назначенъ въ СПб. директоромъ главнаго педагогическаго института (см. VIII, 787) и членомъ главнаго правленія училищъ, а по закрытіи въ 1858 г. педагогическаго института — сенаторомъ. Д. былъ и академикомъ. Какъ человекъ, Д. оставилъ по себѣ недобрую память. Онъ былъ мелоченъ и мстительнъ, рѣшаясь, напримѣръ, въ качествѣ цензора задержать хрестоматію Галахова за то, что тотъ въ числѣ указываемыхъ пособій пропустилъ «Чтенія» Д. Печальную картину педагогическаго института подъ управленіемъ Д. см. въ соч. Добролюбова (т. I). М. М.

Давидовъ (К. Ю.)— см. Давидовъ.

Давидовъ (Степанъ Ивановичъ)— композиторъ духовной музыки (1777—1825). Имп. Екатерина II обратила особое вниманіе на выдающіяся способности Д., который былъ придворнымъ пѣвчимъ. Известному композитору Сарти, прѣхавшему въ Петербургъ, было поручено заняться музыкальнымъ образованіемъ Д. Изъ сочиненій духовной музыки Д. изданы: четырехголосная литургія, концерты и пр. Д. въ концѣ жизни былъ директоромъ музыки императорскихъ театровъ въ Москвѣ.

Давыдовы — русскій княжескій родъ, происходящій отъ царя кахетинскаго Александра I (ум. 1511) и выѣхавшій въ Россію въ 1666 г. Князь Сергій Ивановичъ Д. (ум. 1878) былъ ДТС, сенаторомъ и вице-президентомъ акад. наукъ. Родъ Д. внесенъ въ V часть родословной книги Нижегородской губ.

Давыдовы — русскіе дворянскіе роды, числомъ 76. Первый изъ нихъ происходитъ отъ мурзы Мянчака Косаевича, выѣхавшаго въ Москву въ началѣ XV в. и принявшаго крещеніе съ именемъ Семена. Иванъ Кирилловичъ Д. былъ ген.-поручикомъ и бѣлгородскимъ губернаторомъ (1773). Василій Львовичъ Д. (ум. 1853) былъ однимъ изъ видныхъ декабристовъ и въ 1826 г. посланъ въ каторжныя работы. Двоюродный братъ его, Денисъ Васильевичъ—извѣстный поэтъ-партизанъ (см.). Одна вѣтвь Д. унаслѣдовала состояніе и имя графовъ Орловыхъ и носитъ фамилію графовъ Орловыхъ-Д. Этотъ родъ Д. внесенъ въ VI часть родословной книги Калужской, Орловской, Саратовской, Симбирской, Московской и С.-Петербургской губ. и въ III ч. родословной книги Гродненской и Киевской губ. (Гербовникъ, II, 51).—Второй родъ Д.—армянскаго происхожденія и ведетъ начало отъ Давыда-Бея, владѣтеля цымаккаго въ 1517 г. Потомкомъ его, Степанъ Д. выѣхалъ въ Россію въ 1784 г. и былъ подполковникомъ. Этотъ родъ внесенъ въ VI часть родословной книги Московской губ. (Гербовникъ VII, 162). Родоначальникомъ третьяго рода былъ Никита Васильевичъ Д., тверской сынъ боярскій (1560). Изъ этого рода происходилъ Иванъ Ивановичъ Д. (см. выше). Родъ внесенъ въ VI и III части родословной книги Московской и Тверской губ. Четвертый родъ Д. происходитъ отъ Ивана Никитича Д., новгородскаго помѣщика и сына боярскаго (1583) и внесенъ въ VI часть родословной книги Новгородской и Тамбовской губ. Тринадцать родовъ Д. восходятъ къ XVII в. Остальные роды Д. позднѣйшаго происхожденія. В. Р.

Даванъ (Kasimir-Joseph Davaine, 1812—1882), съ 1837 г. докторъ мед. въ Парижѣ, и цѣловальщикъ почти исключительно научнымъ изслѣдованіямъ и былъ одинъ изъ самыхъ усердныхъ членовъ биологическаго общества. За свои многочисленныя работы, посвященныя главнымъ образомъ изученію глѣстовъ, нѣсколько разъ получалъ преміи парижской акад. наукъ (въ 1852, 1854, 1856, 1860 и 1879). Особенно плодотворны его изслѣдованія относительно природы сибирской язвы (см.), бациллы которой имъ впервые описаны, почему онъ и получили названіе тѣлецъ Д. Въ 1868 г. избранъ членомъ медицинской академіи. Г. М. Г.

Давицкая повязка—см. Десмургия.

Дага — среднее - вѣковое западно-европейскіе князья. Впервые названіе это является въ XIV ст. и остается до половины прошлаго. Клинокъ Д. почти всегда съ однимъ лезвіемъ и толстымъ обухомъ; длина его различна; болѣе длинныя клинки (до 1/2 метра) принадлежатъ позднѣйшему времени. Съ конца XVI-го ст. замѣчательны Д. для лѣвой руки (см. Оружіе лѣвой руки), особенно испанскія и итальянскія. Испанская Д. (рис. 1) имѣетъ для прикрытія руки широкую трехугольную стальную пластинку, обращенную своей вершиною къ головкѣ рукоятки (такъ называемый типъ en herseau) и украшенную чеканной работой. Длинныя дужки рукоятки служатъ для отраженія ударовъ. Клинокъ прямой, съ однимъ лез-

вѣтъ и широкимъ основаніемъ (ricasso). Нѣмецкія Д. (рис. 2) замѣчательны своими подвижными клинками. Клинокъ представляетъ особенное устройство, состоящее въ томъ, что, какъ только большой палецъ нажимаетъ пуговку пружины, клинокъ раздѣляется на три части, изъ которыхъ средняя оканчивается въ видѣ желѣзка кося. Благодаря такому замы-



Рис. 1.

Рис. 2.

словатому устройству, можно было остановить шпагу неприятеля, какъ въ трезубцѣ; остріе шпаги могло сломаться между опущенными дужками эфеса и отставленными боковыми клинками. Швейцарскія Д. XVII в. обыкновенно заключаются въ общія ножны съ двумя или тремя ножами (см. Кинжалъ). П. ф.-В.

Дагана (Dagana)—городъ и крѣпость въ франц. Сенегамбіи (Зап. Африка), на лѣвомъ бор. Сенегала. Укрѣпленія возведены въ 1821 г. Д.—очень важный торговый пунктъ. 5275 ж.

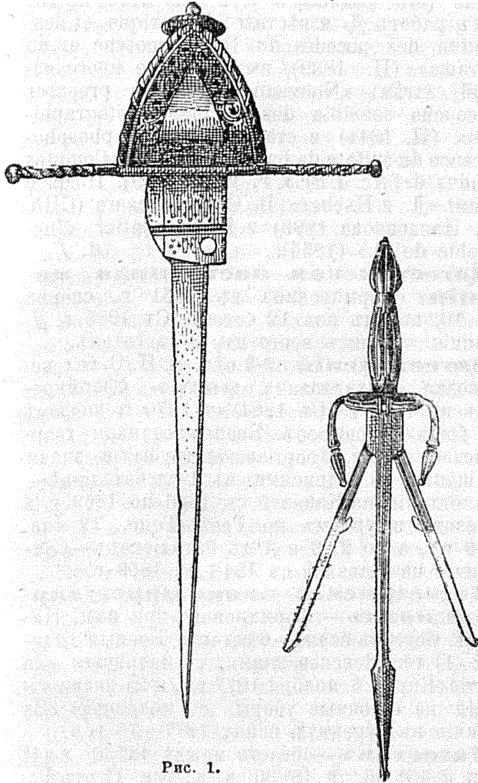
Дагасса—широкіе и короткіе западноевропейскіе кинжалы XIV—XVI ст. (см. Кинжалъ). Д. обыкновенно итальянской работы. Клинокъ съ двумя лезвіями, округленнымъ концомъ и часто съ выступающимъ среднимъ ребромъ. Иногда въ основаніи клинка (ricasso) дѣлались выемки для помѣщенія указательнаго и большого пальцевъ. Въ этомъ случаѣ послѣдніе защищались спускающимися съ лезвію дужками. П. ф.-В.

Даге (Александръ Daguet)—швейц. историкъ, род. въ 1816 г. Главное его сочиненіе:

«Histoire de la confédération Suisse» (Женева, 1879). Кроме этого, онъ написалъ: «Biographie de Guillemin» (Фрейб., 1843); «Revue des principaux écrivains de la Suisse française» (Фрейб., 1857).

Дагенскій проливъ—отдѣляетъ материкъ Лифляндской губ. отъ о-ва Даго. Черезъ него проходитъ въ Балтійское море граница, отдѣляющая группы о-вовъ принадлежащихъ Лифляндской губ., отъ таковыхъ же принадлежащихъ Эстляндской губ.

Дагергофъ—оз. Курляндской губ., Виндавскаго у.: принадлежитъ къ числу такъ наз. «вольныхъ» озеръ (Freiseen) Курляндской губ., въ которыхъ всѣ жители губерніи имѣютъ право производить рыбную ловлю.

Дагерпортъ (по-эстонски (Kalla-pinna)—крайняя точка на западѣ Эстляндской губ., мысъ, составляющей западную оконечность острова Даго на полуостровѣ Кеппо, который владетъ въ море на протяженіи 18 в., при ширинѣ отъ 2½ до 6 в. Мысъ этотъ находится на границѣ Балтійскаго моря и Финскаго залива. Хорошо извѣстный мореходамъ мысъ снабженъ маякомъ, устроеннымъ на песчаномъ возвышеніи Торни-мэгги 61 м. (200 фт.) н. у. м. Господствующіе здѣсь восточные вѣтры отличаются порывистостью и причиняютъ близъ Д. много бѣдствій и затрудненій для судоходства. Кораблекрушенія близъ Д. очень часты.

Дагерротипія—первый практически примененный способъ фотографированія съ натуры, изобрѣтенный въ 1838 г. парижаниномъ Дагерромъ, отъ котораго и получилъ свое названіе. Часть своего открытія Дагерръ долженъ однако раздѣлить съ Никиф. Ньепсомъ, съ которымъ совместно работалъ нѣсколько лѣтъ и труды котораго были прерваны лишь рановременною его кончиною въ 1833 г. 19-го августа 1839 г. этотъ способъ былъ обнаруженъ Дагерромъ въ засѣданіи франц. акд. наукъ, открывъ собою эру новой обширной отрасли промышленности и указавъ человечеству новое орудіе для познанія и испытыванія природы. Способъ этотъ основанъ на разложеніи іодистаго (а такъ же бромистаго и хлористаго) серебра отъ дѣйствія свѣтовыхъ лучей (см. Фотохимія). Серебряная или мѣдная, тщательно посеребренная пластинка, послѣ хорошей полировки, подвергается въ темнотѣ дѣйствию паровъ іода въ теченіе отъ ¼ до 3-хъ минутъ (можно затѣмъ подвергнуть пластинку дѣйствию паровъ брома въ теченіе 20—30 секундъ, но это не необходимо). Затѣмъ въ кассетѣ (см.) пластинка переносится въ камеру-обскуру и подвергается дѣйствию свѣта, воспринимая желаемое изображеніе (см. Камера фотографическая). Подвергнувъ затѣмъ пластинку дѣйствию паровъ ртути въ темнотѣ (ртути при этомъ должна быть нагрѣта до 50—60 Ц°), получаютъ на блестящей поверхности пластинки позитивное изображеніе снятаго предмета. Пластинку затѣмъ необходимо промыть въ 20% растворѣ сѣрноватистокислаго натра, для удаленія неразложившагося іодистаго и бромистаго серебра, чѣмъ достигается такъ назыв. закрѣпленіе изображенія. Для приданія болѣе пріятнаго тона и большей

прочности изображенію, хорошо промытую пластинку обливаютъ растворомъ 1 части хлористаго золота въ 1000 воды и нагреваютъ ее на спиртовой лампочкѣ. Промывъ и высушивъ пластинку, получаютъ готовый дагерротипъ. Болѣе 10 лѣтъ Д. была единственнымъ практическимъ способомъ фотографическаго воспроизведенія, но затѣмъ позднѣйше усовершенствованные способы окончательно вытѣснили ее изъ употребленія; однако и до нашихъ дней сохраняются многія драгоценныя работы, полученные этимъ путемъ. Причины совершеннаго исчезновенія Д. изъ практики состоятъ въ сравнительно малой чувствительности пластинокъ, приготовленныхъ вышеописаннымъ способомъ, въ неудобствѣ и тяжести ея отпечатковъ и въ томъ еще, что для каждаго отдѣльнаго экземпляра снимаемаго изображенія необходимо непосредственное фотографированіе, чѣмъ затруднено размноженіе снимковъ. Въ заключеніе приведемъ одинъ изъ простѣйшихъ способовъ обновленія потускнѣвшихъ и побурѣвшихъ отъ времени дагерротиповъ. Тщательно промытую пластинку погружаютъ въ теплый растворъ 1-й части цианистаго калия въ 100 ч. воды. Если черезъ минуту недостатокъ не исчезъ, пластинку осторожно протираютъ, погружаютъ еще на 1 минуту въ тотъ же растворъ и тщательно промываютъ водою. Недостатокъ въ большинствѣ случаевъ исчезаетъ совершенно, и изображеніе приобретаетъ прежнюю выразительность. Надо помнить, что цианистый калий ядовитъ и потому посуду и руки нужно тщательно вымыть по окончаніи операціи. *В. Д. Менделѣевъ. А.*

Дагерръ (Louis Jacques Mardé Daguerre) — французскій художникъ, изобрѣтатель дагерротипіи (см.), род. 18 ноября 1789 г. Въ 1805 г. Д. поступилъ ученикомъ въ мастерскую парижскаго живописца-декоратора Деготти, затѣмъ вмѣстѣ съ П. Прево писалъ панорамы, и въ 1822 г. вмѣстѣ съ художникомъ Буттомъ приступилъ къ устройству изобрѣтенной имъ діорамы (см.) или поліорамы. Къ тому же времени относятся первыя его мысли о возможности закрѣпленія изображеній, даваемыхъ камеръ-обскуромъ. Увлеченный этой идеею, Д. непрерывно изслѣдуетъ и разрабатываетъ методы для достиженія этой цѣли, пока не вступаетъ въ сношеніе съ Никифоромъ Ньепсомъ, который, не зная о работахъ Д. уже съ 1816 г. стремился къ той же цѣли. Въ 1827 г. изобрѣтатели встрѣтились въ Парижѣ, а уже 14 дек. 1829 г. составили въ Шалонѣ договоръ, по которому обязывались совместно работать и сохранять свои открытія въ тайнѣ. Въ 1833 г. Ньепсъ ум., а въ 1837 г. Д., заключилъ новый договоръ съ сыномъ Ньепса, Исидоромъ, для эксплуатаціи разработанаго имъ къ тому времени уже въ главныхъ чертахъ метода, названнаго въ послѣдствіи дагерротипіей. Въ 1839 г. сгорѣла діорама, и Д., лишенный средствъ для окончанія своихъ изслѣдованій, рѣшилъ, по совѣту Араго, обратиться къ правительству, которое въ палатѣ депутатовъ, послѣ горячихъ рѣчей министра Дюшателя и Араго, 15 июня 1839 г. назначило Д. пожизненную пенсію въ 6000 фр. Уже 10 авг.

1839 г. Араго докладывалъ парижской акд. о работахъ Д. Въстѣ о новомъ изобрѣтеніи была встрѣчена всей Франціей съ такимъ энтузіазмомъ, что уже черезъ нѣсколько дней Д. пожалованъ былъ командорскій крестъ почетнаго легіона. Въ 1840 г. Д. уединился въ небольшой деревушкѣ Пти-Бри, гдѣ и прожилъ до смерти, послѣдовавшей 10 іюля 1851 г. Д. воздвигнуты памятники въ Кормейль (его родина) и Пти-Бри. Изъ печатныхъ работъ Д. извѣстны «Historique et description des procedés du Daguerreotype et du Diorama» (П. 1839), выдержавшіе много изданій, затѣмъ «Nouveau moyen de préparer la couche sensible des plaques photographiques» (П. 1844) и статья «Sur la phosphorescence du sulfate de baryte calcinée» («Comptes Rendus d'Ac. d. Sc.», т. VIII, 1839). Попр. о Д. см. «Д. и Ньепсъ» В. Ф. Буринскаго (СПб. изд. Павленкова, 1893) и P. Carpentier «Biographie de D.» (1855). *А. Г.*

Дагестанская постоянная милиція сформирована въ 1861 г., сперва изъ 10, потомъ изъ 12 сотенъ. Съ 1863 г. Д. милиція состоитъ всего изъ 3-хъ сотенъ.

Дагестанскій 82-й пѣх. Е. И. В. вел. кн. Николая Михайловича полкъ сформированъ въ 1845 г. Съ 1864 до 1870 г. шефомъ его былъ Евдокимовъ. Боевыя отличія: георгиевское знамя, георгиевскія трубы и знаки на шапки, съ надписями: въ 1-мъ баталіонѣ—«За отличія на Кавказѣ съ 1846 по 1859 г. и за взятіе штурмомъ кр. Геокъ-Теле, 12 янв. 1879 г.», а во 2, 3 и 4-мъ баталіонахъ—«За отличія на Кавказѣ съ 1846 по 1859 г.»

Дагестанскій конно-иррегулярный полкъ—сформированъ при имп. Николаѣ. Составъ полка—6 сотенъ. Боевыя отличія: 1) георгиевское знамя, съ надписью: «За взятіе Карса 6 ноября 1877 г.», и 2) знаки отличія на головные уборы, съ надписью: «За отличія въ турецкую войну 1877—78 гг.»

Дагестанъ—область между 43° 30' и 41° с. ш. и 45° 35' и 48° 35' в. д., на С отъ Гл. Кавказскаго хребта, въ сѣв.-вост. части Кавказскаго перешейка *). На С Д. отдѣляется отъ Терской обл. главнымъ образомъ Сулако-Терскимъ водораздѣломъ или Андійскимъ хребтомъ. Хребетъ этотъ начинается горю Большой Борбала (10781', 3287 м.), которая является мѣстомъ соединенія главнаго Кавказскаго и боковаго Андійскаго хребтовъ. Изъ другихъ значительныхъ вершинъ Андійскаго хребта, заходящихъ за линію вѣчнаго снѣга, надо указать Тебулосъ-мта (4500 м.), Качу (4271 м.) и Диклосъ-мта (4182 м.). Но изъ нихъ всѣ, кромѣ послѣдней, находятся еще внѣ Д. Далѣе на СВ сѣв. граница Д. слѣдуетъ извилистой линіей большею частью по Сулако-Терскому водораздѣлу, изрѣдка лишь уклоняясь въ ту или другую сторону. На всемъ этомъ протяженіи водораздѣльная линія не достигаетъ такихъ значительныхъ высотъ, какъ на З, но имѣетъ сравнительно мало удобныхъ проходимыхъ переваловъ: самый важный изъ нихъ—Керкетъ, черезъ который идетъ хоро-

*) Дагестанъ будетъ изображенъ на общей картѣ Кавказскаго края.

шая колесная дорога изъ Ботлиха въ Ведено. Отдѣльные хребты, образующіе водораздѣльный Андійскій хребетъ, носятъ различные мѣстные названія, какъ, напр. Вогху, Хиндой-ламъ, Цобамеэръ, Сулаби и др., и заканчиваются хребтомъ Салатау, въ зап. части котораго находится на высотѣ 8070' перевалъ Кыркъ. Сѣв. граница Д. идетъ затѣмъ вдоль по теченію этой рѣки и, не доходя до мѣста впаденія Сулака въ Каспійское море, поворачиваетъ къ С и упирается въ южную оконечность залива Аграханскаго, куда впадаетъ рѣка Терекъ. Восточную границу Д. образуетъ берегъ Каспійскаго моря отъ Аграханскаго полуострова (косы Учъ) до устья Самура. Берегъ Каспійскаго моря не образуетъ здѣсь ни одного выдающагося залива, мыса или полуострова, кромѣ упомянутой выше косы Учъ, — обстоятельство неблагоприятное для торговаго и судоходнаго ея значенія. На Ю Д. граничитъ съ губ. Бакинскою, Елизаветпольскою, Тифлискою и Закатальскимъ окр., и, подобно какъ на С, отдѣленъ отъ нихъ болѣею частью трудно-проходимымъ хребтомъ, именномъ главнымъ Кавказскимъ хребтомъ, отъ г. Шави-Клде (3587 м.) близъ перевала Сайрно на З и до г. Базаръ-дюзи (4182 м.), на В. На всемъ этомъ протяженіи главный Кавказскій хребетъ, кромѣ двухъ вышеуказанныхъ, имѣетъ еще только двѣ снѣговыя вершины: Сари-дагъ (3656 м.) въ верховьяхъ Сулака и Вицъри (3882). Но общая значительная высота его н. ур. м. и крутость склоновъ дѣлаютъ южную границу Д. еще менѣе доступною, чѣмъ сѣв. Изъ переваловъ главнаго Кавказскаго хребта 3 ведутъ въ Дидойскую котловину, 2 въ Анкратльскую и 6 въ Самурскую; но всѣ эти 11 переваловъ мало разработаны и представляютъ узкія горныя тропы, трудно-проходимыя. Отъ г. Базаръ-дюзи южная граница Д. поворачиваетъ на СВ и, проходя западнѣе г. Шахъ-дагъ (4252 м.), достигаетъ рѣки Самура и вдоль нея проходитъ до самаго ея устья. На З Д. граница съ Тифлискою губ. проходитъ отъ г. Шави-Клде къ г. Диклосъ-мта вдоль по трудно-доступнымъ отрогамъ главнаго Кавказскаго хребта и боковаго Андійскаго и пересѣкаетъ р. Андійскій-Койсу между улами Дикло и Хушатъ. Вся Тушинская котловина, принадлежащая по своему орографическому, гидрографическому и геологическому строенію къ дагестанскому типу и составляющая аналогъ котловинамъ Дидойской, Анкратльской и Самурской, въ административномъ отношеніи къ Д. не относится. Д., представляетъ изъ себя трехугольникъ, съ СЗ и ЮЗ рѣзко ограниченный трудно-проходимыми хребтами, съ третьей же стороны, съ В, уединенный моремъ, съ весьма слабо изрѣзанной береговой линіей. Такое обособленное положеніе Д. среди остальныхъ прилежащихъ мѣстностей Кавказа должно было отразиться на своеобразномъ характерѣ, какъ природы Д., такъ и его населенія. Единственными болѣе доступными мѣстами въ Д. являются его сѣв.-вост. и юго-вост. углы, т. е. прибрежная полоса Каспійскаго м., съ С и Ю открытая для свободнаго доступа къ ней. Этотъ единственный проходъ на край-

немъ В Д. служилъ путемъ сообщенія Европы съ Азіей съ древнихъ временъ.

Д. занимаетъ площадь въ 25787 кв. в. и относится къ числу самыхъ гористыхъ мѣстностей земнаго шара: насколько трудно проникнуть въ Д. снаружи, настолько же, если еще не труднѣе, передвигаться внутри его. Эта дикость и скалистость Д. еще болѣе повліяла на характеръ его населенія, разбивъ и безъ того уже своеобразный дагестанскій народъ на цѣлый рядъ отдѣльныхъ племенъ. Только $\frac{1}{12}$ часть площади Д. (около 2 т. кв. в.) представляетъ плоскую низменность, занимающую прибрежную прикаспійскую часть Д., отъ устья Сулака до устья Самура и суживающуюся у г. Дербента и у селенія Буйнакъ; она покрыта песками и солончачками и только мѣстами въ Кайтаго-Табасаранскомъ и Кюринскомъ округахъ *) залегаетъ неглубокими слоями черноземъ. Вся остальная площадь представляетъ горную страну, сложенную изъ известняковъ, песчаниковъ и сланцевъ, главнымъ образомъ юрской и мѣловой системъ, образующихъ цѣлый рядъ антиклинальныхъ складокъ. Третичная система совершенно отсутствуетъ въ бассейнѣ Сулака и развита лишь въ южныхъ низменныхъ цѣпляхъ и холмахъ, расположенныхъ на С отъ полусферической ограды собственнаго Д., о которой рѣчь будетъ ниже. Породы изверженныхъ въ Д. совершенно нѣтъ. Горный Д. представляетъ двѣ рѣчныхъ системы. Одна, большая, есть система Сулака или соединенныхъ (4-хъ) Койсу; другая — Самурская. Наконецъ, зап. части округовъ: Т.-Х.-Шуринаскаго, Кайтаго-Табасаранскаго и Кюринскаго и вост. часть Даргинскаго окр. занимаютъ вост. склонъ Сулако-Каспійскаго водораздѣла и орошаются незначительными горными рѣчками, впадающими прямо въ Каспійское море. Вся поверхность нагорнаго Д., по Абиху, представляетъ болѣе или менѣе вытянутыя системы поднятій, образующія параллельныя цѣпи съ продольными долинами; большая часть этихъ отдѣльныхъ цѣпей образована изъ складокъ известковыхъ пластовъ, то цѣльныхъ, то разорванныхъ въ верхней части. Такимъ образомъ образуются въ Д. вытянутыя нагорныя равнины, или же происходятъ ряды утесовъ, которые окружаютъ и возвышаются надъ продольными, эллиптическими, иногда кратерообразными лощинами. Положеніе этихъ системъ поднятія определяется двумя линіями, параллельными постояннымъ осямъ поднятія Кавказскаго хребта и пересѣкающимися между собою подъ весьма острымъ угломъ. Направленіе осей поднятія W—E или NW—SE. Большая часть параллельныхъ между собой горныхъ хребтовъ прорѣзана насквозь глубокими поперечными долинами притоковъ Сулака; преобладающее направленіе хребтовъ и, слѣдовательно, продольныхъ долинъ Д. есть NW—SE; для поперечныхъ долинъ, по которымъ главнымъ образомъ текутъ важнѣйшія рѣки нагорнаго Д., оно является SW—NE (четыре, Койсу).

*) Д. въ административномъ отношеніи дѣлится на слѣдующіе 9 округовъ: Темиръ-Ханъ-Шуринаскій, Аварскій, Андійскій, Гунибскій, Даргинскій, Базикумукскій, Кайтаго-Табасаранскій, Кюринскій и Самурскій.

Параллельно главному Кавказскому хребту въ нагорномъ Д. идетъ первый рядъ цѣпей, ограничивающихъ возвышенныя котловины Тушинскую, Дидойскую и Анкратльскую, въ которыхъ находятся истоки Андійскаго и Аварскаго Койсу, и Самурскую, заключающую въ себѣ почти цѣлкомъ бассейнъ Самура. Отъ этого перваго ряда цѣпей, заключающаго въ себѣ самыя крупныя высоты Д. (таковы вершины: Диклосъ-мта—4183 м., Бочекъ въ Богосскомъ хребтѣ, Дюльты-дагъ—3792 м. и др.), заходящія далеко за предѣлы линіи вѣчнаго снѣга, высота нагорнаго Д. начинаетъ постепенно уменьшаться къ С., съ тою однако особенностью, что плоскость, мысленно проведенная черезъ главнѣйшія вершины, будетъ слабо вогнутою плоскостью, постепенно склоняющеюся притомъ къ СВ. Краина или берегъ этого рода полусферической вогнутости слѣдуютъ линіи, соединяющей возвышенныя точки того замѣчательнаго водораздѣла, который позволяетъ водамъ внутренняго Д. достигать моря не иначе, какъ только по глубокому ущелью Сулака. Линія эта, начинаясь у Тебулюзъ-дага на высотѣ 14790 фт., проходитъ черезъ значительныя вершины—Керго, Довосъ-мта, Диклосъ-мта, постепенно спускается къ Сала-тау, поворачиваетъ затѣмъ на ЮВ и въ окрестностяхъ Акуши имѣетъ самую незначительную высоту; поворачиваясь далѣе на Ю, она снова поднимается на значительныя высоты въ Кумухскомъ округѣ и достигаетъ главнаго Кавказскаго хребта у г. Дюльты-дагъ и Сари-дагъ, на высотѣ болѣе 12000 фт. Въ этомъ-то пространствѣ, замкнутомъ полусферической краиной, и достигается наибольшаго развитія система параллельныхъ антиклинальныхъ складокъ, главнымъ образомъ юрской, отчасти мѣловой формации; въ этомъ же пространствѣ заключенъ почти весь бассейнъ Сулака. Андійскій хребетъ, по Абику, есть только часть этой полусферической краины Сулакской котловины, а отнюдь не независимая система поднятій; то же надо сказать и о водораздѣлѣ, отдѣляющемъ на В бассейнъ Сулака отъ мелкихъ горныхъ рѣчекъ, прямо впадающихъ въ Каспійское море.

Сулакъ состоитъ изъ 4 рѣкъ, имѣющихъ названіе Койсу. Западное, Андійское Койсу (длина его около 180 в.) беретъ начало въ двухъ котловинахъ: Тушинской и Дидойской. Площадь первой равна 796 кв. в.; орошается р. Тушинской Алазанию, вытекающей съ горы Барало съ высоты (1738 м.), и ея многочисленными притоками. Въ разстояніи 10 в. отъ входа Алазани въ ущелье Бокowego хребта уровень воды лежитъ на высотѣ 5390'. Поперечный хребетъ, раздѣляющій Тушинскую котловину отъ Дидойской, имѣетъ 17 в. длины; высшая точка этого гребня, гора Вадаэти, достигаетъ 10847 фт.; самый низкій перевалъ лежитъ на высотѣ 9476 фт. Поперечный хребетъ, отдѣляющій Дидойскую котловину отъ слѣдующей, Анкратльской, начинается отъ горы Ниникость (3126 м.) на главномъ Кавказскомъ хребтѣ въ разстояніи 31 в. отъ горы Лакобаты; имѣетъ, какъ и предыдущій, сѣв.-вост. направленіе; длина его равна 27 в. и оканчивается сѣвнью горою Бочекъ,

упирающейся въ Боковой хребетъ; эта поперечная гряда извѣстна подъ именемъ хребта Мичитль до горы Балакури (3758 м.) откуда сѣвннй хребетъ приобретаетъ названіе Богосскаго; площадь Дидойской котловины, равна 815 кв. в.; орошается, она р. Ори-пхали, берущей начало съ горы Кодоръ на главномъ Кавказскомъ хребтѣ съ высоты 6278 фт., и ея притоками, изъ которыхъ самый большою Илавъ-хеви вытекаетъ изъ сѣвннхъ вершинъ Богосскаго хребта; при соединеніи этихъ двухъ рѣкъ, близъ входа Ори-пхали въ ущелье Бокowego хребта, высота уровня воды равняется (1459 м.). По соединеніи рѣкъ Тушинской, Алазани и Ори-пхали, рѣка получаетъ названіе Андійское-Койсу. Многочисленные истоки Аварскаго-Койсу (длина его около 170 в.) берутъ главнымъ образомъ начало съ вершинъ Главнаго Кавказскаго хребта и орошаютъ своими водами самую большую изъ котловинъ—Анкратльскую; площадь ея имѣетъ 1163 кв. в. Близъ селенія Ратгуль Аварское-Койсу прорывается сквозь Воковой хребетъ. Слѣдующія двѣ рѣки, входящія въ составъ Сулака: Кара-Койсу или Черный Койсу и Казн-Кумухское Койсу (90 в. длины), вытекаютъ съ Главнаго Кавказскаго хребта и соединяются у сел. Гергебилъ (Хергебъ); русло Казн-Кумухскаго Койсу мѣстами шир 12 саж., въ горныхъ проходахъ рѣка прорывается сквозь узкую щель, черезъ которую легко можно перешагнуть; у селенія Ташъ-Копура нѣсколько сажень рѣка течетъ подъ естественнымъ каменнымъ мостомъ. Послѣ впаденія Кара-Койсу въ Казн-Кумухское Койсу эта послѣдняя рѣка вливается вскорѣ въ Аварское Койсу, которое за селеніемъ Гимри соединяется съ Андійскимъ Койсу; отсюда рѣка, подъ именемъ Сулакъ, прорывается по направленію къ С черезъ Салатвскій хребетъ, вытекаетъ на плоскость, затѣмъ у мѣст. Костекъ круто поворачиваетъ на В, послѣ чего впадаетъ въ Каспійское м. ниже Аграханскаго зал., образуя въ половодье временную дельту; сильныя наносы выдвигаютъ устье Сулака все глубже въ море. Площадь, орошаемая бассейномъ Сулака, равняется приблизительно 9800 кв. в. Поперечная гряда, отдѣляющая Анкратльскую котловину отъ Самурской, имѣетъ длину 5 в.; котловина эта простирается почти до 48° меридіана, послѣ чего переходитъ въ равнину вдоль берега Каспійскаго м.; сѣв. сторона Самурской котловины представляетъ крутыя скалы Бокowego хребта, южная—пологий склонъ Главнаго Кавказскаго хребта; Самуръ вытекаетъ съ вост. склона горы Сари-дагъ съ высоты 9000 фт.; по выходѣ изъ горъ течетъ нѣсколькими рукавами, образуя дельту шириною въ 2 в.; длина его равна 190 в. Множество горныхъ рѣчекъ значительно меньшей длины впадаютъ непосредственно въ Каспійское м.; таковы: Рубась-чай, Кусаръ-чай, Кудіаль-чай, Кара-чай, Бяльбяля-чай и множество другихъ.

Нагорный Д., окруженный со всѣхъ сторонъ горами, имѣетъ климатъ очень сухой; снѣга зимой бываетъ очень мало; дѣтомъ, въ особенности въ болѣе низкихъ долинахъ и ущельяхъ, почти не бываетъ дождей, и всѣ культуры требуютъ непремѣнно искусственнаго оро-

шенія; но уже начиная съ 4—6000 фт. земледіе въ Д. производится безъ орошенія. Вслѣдствіе малаго количества выпадающаго зимой снѣга и теплоты лѣта снѣжная линія внутри Д. весьма повышена (именно ок. 12000 фт.), и Д. въ сравненіи съ Зап. Кавказомъ весьма бѣденъ снѣговыми вершинами и ледниками. Что касается до годовой темп. Нагорнаго Д., то объ ней трудно сказать что-нибудь опредѣленное, во-первыхъ, потому, что въ Нагорномъ Д. совсѣмъ не производилось метеорологическихъ наблюденій и, во-вторыхъ, потому, что въ отношеніи температуры въ одномъ и томъ же ущельѣ можно наблюдать значительныя разницы, смотря по высотѣ надъ ур. м. даннаго пункта. Во всякомъ случаѣ климатъ Д. континентальный, суровый, на двѣ долины лѣтомъ жаркій, на вершинахъ и верхнихъ частяхъ склоновъ горъ холодный. Вслѣдствіе такихъ неблагоприятныхъ климатическихъ условій растительность Д. весьма скудна; Нагорный Д.—скалистый Д.; это страна дикихъ голыхъ утесовъ, глубокихъ долинъ и ущелій. Влага Каспійскаго м. не доходитъ до Нагорнаго Д.; она вся поглощается передовыми хребтами. Вотъ почему такъ бѣдна, такъ невзрачна и своеобразна растительность этой дикой страны; на голыхъ, накаленныхъ солнцемъ утесахъ ничего не растетъ; только въ щеляхъ торчатъ иногда неприхотливые, колючіе, сухіе кустарники, по берегамъ рѣкъ ютятся серебристый лохъ (*Elaeagnus hortensis* М. В.) или колочее держидерево (*Paliurus aculeatus* Lam.), да на значительныхъ высотахъ, все на тѣхъ же голыхъ скалахъ, торчатъ уединенно сосны. Лишь около ледниковъ Диклосъ-Мта или хребта Богосскаго природа оживляется, появляются березовыя роши, альпійскіе луга, да заросли рододендрона (*Rhododendron saucasicum* Pall.). Лѣсовъ въ Д. почти совсѣмъ нѣтъ. Нѣсколько болѣе влажнымъ климатомъ пользуются Тушинская, Дидойская, Анкратльская и лишь отчасти Самурская котловины*), и въ нихъ мы находимъ болѣе сосновые лѣса (въ особенности въ Анкратлѣ). Также Прикаспійская низменность и прилежащія къ ней высоты имѣютъ климатъ влажный, благодаря вѣтрамъ съ Каспійскаго м., и жаркій, благодаря низкому положенію своему надъ моремъ. Вотъ почему растительность здѣсь богаче, и въ Темиръ-Ханъ-Шурунскомъ и Кайтаго-Табасаранскомъ округахъ мы находимъ дубовые лѣса, за послѣднее время, однако, порѣвншіе. Всего лѣсовъ въ Д. насчитываютъ 277700 дес., изъ которыхъ 48291 дес. принадлежатъ казнѣ, остальные находятся въ частномъ и общественномъ владѣніи.

По составу населенія Д. можно раздѣлить на двѣ части—зап. и вост. Зап. часть, заключающая округи: Анлійскій, Аварскій, Гунибскій и Каз-Кумухскій, исключительно населена лезгинами; въ вост. части, обнимающей остальные пять окр., населеніе смѣшанное, состоящее изъ лезгинъ, кумыковъ, азербейджанскихъ татаръ, татовъ, чеченцевъ, грузинъ. Въ обѣихъ частяхъ живутъ, кромѣ того, гор-

скіе евреи (10 т.), армяне (1072) и русскіе (5 т.). Удобныхъ для земледіа земель въ Д. всего не болѣе 150000 дес. Для увеличенія ихъ количества жители прибѣгаютъ къ искусственному созиданію полей, въ видѣ террасъ, прислоненныхъ къ крутымъ склонамъ горъ. Огораживая каменными стѣнами четырехугольное пространство, они носятъ туда на вьюкахъ или даже на собственныхъ спинахъ плодородную землю и разводятъ фруктовые сады или пахотныя поля; но нѣрѣдко этотъ съ трудомъ созданный ключезъ земли уничтожается каменнымъ или снѣговымъ обваломъ, или сносятся горными потокомъ во время таянія снѣговъ. Поля и сады въ Д. болѣею частью требуютъ искусственнаго орошенія. Главный оросит. каналъ—Сулакскій (59 в. длины), отъ сел. Чиръ-Юртъ къ г. Петровску. Въ окр. Анлійскомъ и Казикумухскомъ оросительныхъ канавъ совсѣмъ нѣтъ; въ остальныхъ округахъ овъ имѣютъ до 894 в. длины, а полныхъ земель насчитывается 780850 дес. Въ Прикаспійской низменности, особенно въ ея южной половинѣ, съ успѣхомъ воздѣлываются рисъ, кукуруза, пшеница, разводятъ персики, абрикосы, мандаль, виноградъ и др. Въ нагорной части занимаютъ главнымъ образомъ культурою озимого зернового хлѣба; фруктовыми деревьями приносятъ плоды только въ мѣстахъ, защищенныхъ отъ холодныхъ вѣтровъ. Наконецъ, въ альпійской обл. изъ хлѣбныхъ растений вырѣбаютъ только ячмень и мооръ (голый ячмень); пшеницу во многихъ мѣстахъ нельзя сѣять, напр., въ сел. Кутумъ, Самурскаго окр.—самомъ высокомъ обитаемомъ пунктѣ на Кавказѣ (8175 фт.). Въ лучшихъ условіяхъ для садоводства находятся округа: Т.-Х.-Шурунскій, Кайтаго-Табасаранскій и Кюрипскій; въ первомъ изъ нихъ подъ виноградниками занято 660 дес. земли, и подъ фруктовыми деревьями—248 дес.; Кюрипскій окр. славится разведеніемъ черешневаго дерева. Огородничество въ Д. развито крайне слабо; единственное, что разводится въ большомъ количествѣ, это лукъ и чеснокъ—необходимая приправа къ пище туземцевъ. Земля въ области не размежевана, такъ что опредѣлить съ точностью число десятинъ пахотной земли въ каждомъ округѣ и земель, занятыхъ подъ фруктовыми садами, невозможно. Среднимъ числомъ на одинъ домъ приходится около 1 дес. пахотной земли. Урожай вообще невысокій (въ 1890 г. 3,4; въ 1891 г. 2,8). Въ самые урожайные годы хлѣба не хватаетъ на пропитаніе жителей даже въ продолженіе 6 мѣсяцевъ, и недостатокъ хлѣба приходится пополнять покупкою въ Бакинскои губерніи и Терской области, или мѣною продуктовъ скотоводства, садоводства и кустарныхъ промысловъ.

Минеральныя богатства Д. мало изслѣдованы; добываютъ серебро, мѣдь, желѣзо изъ рудъ, сѣру, каменную соль. Руды серебро-свинцова находятся въ Самурскомъ окр., сурьмяная руда — въ Анлійскомъ окр.; тамъ же въ небольшомъ количествѣ встрѣчается висмутовая руда; въ Т.-Х.-Шурунскомъ округѣ открыта никелевая руда; желѣзная руда находится во многихъ мѣстахъ области, и залежи

*) Влага приписывается въ нихъ преобладающими тамъ W и SW вѣтрами.

ея разрабатываются мѣстными жителями для приготовления земледѣльческих орудій; изъ четырехъ сѣрныхъ рудниковъ Д. въ настоящее время разрабатывается только одинъ, въ Андійскомъ окр. (въ 1886 г. изъ 800000 пд. руды добыто было 72000 пд. чистой сѣры). Каменная соль находится въ Гунибскомъ окр.; изъ соленыхъ источниковъ добывается соль въ Андійскомъ окр. и во многихъ мѣстахъ Кайтаго-Табас. окр. Есть еще руды ртутная и мышьяковая, сѣрный колчеданъ, каменный уголь, горючій сланецъ, торфъ, нефть, гипсъ (алебастръ и гаж), известнякъ, доломитъ и др. строительные камни, аспидный сланецъ, огнеупорная глина. Минеральныхъ источниковъ 20: 11 сѣрнистыхъ, 6 углекислыхъ, 2 соленыхъ и 1 желѣзистый. Близъ нѣкоторыхъ источниковъ находится минеральный грязь.

Фабричная и заводская дѣятельность въ Д. развита слабо; заводовъ и фабрикъ 74, съ произв. на 329 т. руб.; они главнымъ образомъ находятся въ городахъ: Дербентъ, Т.-Х. Шуръ и Петровскъ; преобладаютъ заводы винодѣльные (числомъ 60, съ оборотомъ на сумму 59990 руб., съ 720 рабочими); самый большой заводъ — сѣрный, (оборотъ въ 21000 руб., рабочихъ 1560 чел.). Много мельницъ, преимущественно водяныхъ, работающихъ только лѣтомъ; устройство ихъ самое первобытное.

Главный источникъ благосостоянія жителей Д. — кустарные промыслы; ими занимаются какъ мужчины, такъ и женщины, первые обрабатываютъ металлы, дерево, кожу, глину; занятія женщинъ — пражя, тканье, выдѣлка суконъ, ковровъ, бурокъ, войлоковъ, вышиваніе по шелку, бархату, сукну и кожѣ; отчасти онѣ занимаются и гончарнымъ промысломъ. Имѣя самыя примитивныя орудія, горцы достигли усидчивости и упорнымъ трудомъ той чистоты и изящества, какими отличаются ихъ издѣлія, расходящіяся по всей Россіи. Отхожіи промыслы сильно развиты; ежегодно по окончаніи уборки хлѣба большая часть жителей Д., преимущественно Нагорнаго, уходятъ на заработокъ въ сосѣднія губерніи, въ Закаспійскую обл. и даже во внутреннія губ. Россіи; нанимаются чернорабочими, сторожами; ремесленники устраиваютъ временныя мастерскія, переходятъ съ ними изъ города въ городъ; работаютъ преимущественно въ одиночку, имѣя помощникомъ мальчика лѣтъ 15. Жители Т.-Х.-Шуринаго и Даргинскаго окр. уходятъ въ извозъ, доставляютъ товары изъ приморскихъ городовъ въ войска и во внутрь страны. Ежегодно отпускныхъ билетовъ выдается отъ 35 до 46 тыс. Рыболовствомъ занимается небольшая часть жителей округовъ прибрежной полосы; объясняется это незнаніемъ морского дѣла, а отчасти и тѣмъ, что жители — мусульмане — не употребляютъ въ пищу рыбу. Въ Т.-Х.-Шуринаскомъ окр. по р. Сулаку, при впаденіи его въ море, находятся 8 рыбныхъ промысловъ. Въ Кайтаго-Табасаранскомъ и Кюринаскомъ окр. рыболовство производится въ водахъ Каспійскаго м., которыя отдаются въ аренду частнымъ лицамъ управленіемъ государ. имущества. Пчеловодствомъ занимаются жители нѣкоторыхъ округовъ, но преимущественно для домашняго употребленія;

главное препятствіе разведенію пчель — отсутствіе медоносной растительности. Большую роль играетъ въ благосостояніи населенія шести нагорныхъ округовъ скотоводство и преимущественно овцеводство. Овцы здѣсь мелкой курдючной породы, съ грубой шерстью. Зимомъ, за отсутствіемъ подножнаго корма, стада переконяются съ горъ на плоскость и въ сосѣднія области и губерніи. Крупный рогатый скотъ содержится только въ количествѣ, необходимомъ для домашняго обихода, такъ какъ сѣнокосовъ въ Д. почти совсѣмъ нѣтъ и зимой приходится кормить скотъ сухими стеблями кукурузы или держать его, гдѣ можно, на подножномъ корму; вслѣдствіе худого питанія породы здѣсь малорослыя, слабосильныя, но очень неприхотливыя и выносливыя. Такими же качествами отличается и горная лошадь. Кромѣ воловъ и лошадей для перевозки тяжестей служатъ осла и катеры (мулы). Въ 1891 г. въ области было: лошадей 46692, ословъ 32287, катеровъ 757, быковъ и коровъ 292591, буйволовъ 24926, овецъ 1486647, козъ 168766 и свиней 161.

Торговля производится главнымъ образомъ на еженедѣльныхъ базарахъ, устраиваемыхъ во многихъ селеніяхъ; самыя многлюдныя — въ Ахтахъ и Кумухъ; постоянныя лавки находятся лишь въ селеніяхъ, гдѣ расположено окружное управленіе, или близъ стоянокъ войскъ. Торговля въ Д. исключительно внутренняя, мелочная; ввозъ и вывозъ товаровъ сравнительно невеликъ; такъ, въ 1891 г. привезено всего 1336412 пуд., вывезено 666100 пуд. Кредитныхъ учреждений въ области совсѣмъ нѣтъ, благодаря чему развилось ростовщичество. Почтовыхъ трактовъ въ области 6; изъ нихъ только одинъ, идущій отъ Т.-Х.-Шуры до Петровска, пассажированъ, остальные колесные, грунтовые и частью вьючные. Станцій почтовыхъ 25, съ 332 лошадьми. Т.-Х.-Шура соединенъ телеграфомъ съ сел. Кусумъ-Кентъ, Кумухъ и Ахты. Церквей въ области: православныхъ 8, армяно-григоріанскихъ 3, костеловъ 2, мечетей — у сунитовъ 1198, у шитовъ 33, джами 154, синагогъ 22, молитвенныхъ домовъ 5.

Управленіе въ краѣ военно-народное. Начальникъ области — военный губернаторъ, съ 2 помощниками. Окружные начальники — изъ военно-служащихъ. Каждый округъ дѣлится на намества (3—7), которыми завѣдуютъ наобы, назначаемые правительствомъ изъ мѣстныхъ жителей. Въ судебномъ отношеніи Д. относится къ округу тифлисской судебной палаты и бакинскаго окружного суда; мировые суды — въ Т.-Х.-Шуръ, Петровскъ и Дербентъ. Горцы подчинены дагестанскому народному и окружнымъ словеснымъ судамъ, которыхъ, по числу округовъ, 9; предсѣдательствуютъ въ нихъ окружные начальники или ихъ помощники. Дагестанскій народный судъ состоитъ подъ предсѣдательствомъ помощника военнаго губернатора; члены назначаются губернаторомъ изъ почетныхъ жителей области; помѣщается онъ въ Т.-Х.-Шуръ. Окружныхъ врачей 9; при каждомъ фельдшеръ, онъ же и аптекарь, и по два опорививателя изъ туземцевъ. Больницъ въ области нѣтъ, за исклю-

ченіемъ пріемнаго покоя на 5 кроватей въ сел. Кусумъ - Кентъ Кюринскаго округа. Военные госпитали учреждены въ трехъ городахъ, но жители могутъ пользоваться ими только за установленную плату. Въ 1891 г. за медицинскою помощію къ окружнымъ врачамъ обращалось 19405 чел. Благотворительныхъ заведеній и богадѣленъ въ области не существуетъ; бѣднѣйшіе жители содержатся, благодаря существующему у мусульманъ обычаю отдавать 0,1 часть произведеній земли въ пользу неимущихъ (сборъ этотъ извѣстенъ подъ именемъ «закать»). Въ 1891 г. такимъ образомъ было прокормлено болѣе 15 т. чел. Начальныхъ училищъ во всей области всего 8; изъ нихъ два двухклассныхъ, содержимыхъ на средства мин. нар. проsv. съ небольшою помощію со стороны населенія; одно училище содержится на суммы мѣстнаго сельскаго общества; на остальные пять расходуются общественныя штрафныя деньги (въ 1891 г. 3862 р.). Учащихся во всѣхъ училищахъ за 1891 г. было 290; изъ нихъ горцевъ 174 (только мальчики). Для обученія мусульманскому закону и арабской грамотѣ приглашаются муллы. Есть еще 698 школъ при сельскихъ мечетяхъ и 8 при синагогахъ; характеръ обученія чисто религиозный; ученики обыкновенно переходить отъ одного муллы къ другому, такъ что образованіе нерѣдко продолжается до 30 лѣтнаго возраста; обученіе происходитъ на собственныхъ средства ила, для бѣднѣйшихъ жителей, на счетъ закята.

Число ж. въ Д. 590856: магометанъ суннитовъ—мжч. 299657, жнщ. 286772; првсл.—мжч. 6370, жнщ. 3194; армяно - григоріанъ 1573 чел., іудеевъ—мжч. 5586, жнщ. 4955; католиковъ и лютеранъ немного, равно какъ и сектантовъ. Аварцевъ 59837, кюринцевъ 54482, даргинцевъ 54803, кумыкъ 32087, казакумухцевъ 23824, табасаранцевъ 14463, азербейджанскихъ татаръ 11473 и т. д.

Многочисленныя народности, обитающія Д., долгое время не были намъ извѣстны. Гюльденштедтъ, Палласъ и др. трудились надъ изученіемъ горскихъ языковъ; но наибольшую услугу въ этомъ дѣлѣ оказали Шифверъ (въ 40-хъ гг.) и позднѣе баронъ Усларъ (1861—1875), разрушившіе представленіе о Кавказѣ, какъ о «горѣ языковъ». Нарѣчія, на которыхъ говорятъ жители Д., принадлежатъ къ группѣ восточно-горскихъ языковъ. Всѣ коренные обитатели Д. извѣстны у насъ подъ общимъ именемъ лезгинъ или лезговъ (ихъ насчитываютъ до 465000); въ сущности же это объединеніе неправильно, такъ какъ однихъ самостоятельныхъ, хотя и родственныхъ между собою языковъ, считается шесть; нарѣчій же насчитывается столько, на сколько различныхъ обществъ дробятся горы Д. (одно изъ нарѣчій употребительно, напр., только въ одной деревнѣ Инухъ, состоящей изъ 30 дворовъ). Вслѣдствіе этой разноплеменности этнографическая номенклатура крайне разнообразна и сбивчива; каждое племя, каждое общество носитъ столько наименованій, со сколькоими сосѣдями другихъ племенъ ему приходилось сталкиваться. Очень распространены также

названія шуточныя, бранныя; напр.: *аваръ* или *ауаръ*, откуда произошло слово аварецъ, значить бродяга, безпокойный; *цунта*—оборванецъ (этимъ именемъ называютъ у грузинъ жителей Дидойской котловины).

Изъ пяти господствующихъ яз. болѣе другихъ распространенъ среди горцевъ Д. *аварскій* яз.: это какъ бы международный яз., на немъ говорятъ почти всѣ лезгины. Подъ именемъ аварцевъ у насъ извѣстны всѣ племена, говорящія этимъ яз.: между собою они различаются по названію общества или главнаго селенія; называютъ она себя *маарулатъ* (маръ—гора) и этимъ наименованіемъ отличаютъ себя отъ жителей низменныхъ мѣстъ; яз. свой они называютъ *маарулмацъ*—горскій. Изъ числа аварскихъ обществъ особенно выдѣлилось общество *Хунзъ* или *Хундери-го*—бо, на возвышенной добросности между Андійскимъ и Аварскимъ Койсу. Управляемое начальниками или нуцалами, оно подчинило себѣ нѣкоторые сосѣднія общества. Подпавъ подъ власть арабовъ, нуцалы принуждены были подчиниться арабскимъ намѣстникамъ, и лишь въ XVIII в., отвоевавъ себѣ независимость и замѣнивъ титулъ нуцала званіемъ хана, они снова начали производить набѣги на окрестныя страны. Въ началѣ XIX ст. окончательно удалось подчинить ихъ и уничтожить самое названіе хановъ.

Лакскій или *кази-кумухскій* языкъ распространенъ по бассейну Кази-Кумухскаго Койсу. Покоренные арабами жители Кумуха или Гумука добровольно приняли мусульманскую вѣру и стали распространять ее силою оружія среди сосѣднихъ племенъ; за что получили отъ арабовъ названіе *кази* или *кази*—воюющіе за вѣру; отсюда наименованіе ихъ—кази-кумухцы. Управлялись они намѣстниками арабовъ, носившими титулъ *шамхала* и *вали*. Кази-кумухцы были ревностные распространители мюридизма. Въ настоящее время жители этой части Д., вслѣдствіе бѣдности и неплодородія страны, принуждены вести скитальческую жизнь; съ сентября они странствуютъ по всему Кавказу и окрестнымъ землямъ въ качествѣ лудильщиковъ, чернорабочихъ и т. д. и возвращаются въ свои селенія въ маѣ мѣслцѣ, для обработки своихъ скудныхъ полей. Насчитываютъ ихъ до 48½ т. *Кюринскій* языкъ и родственные съ нимъ *рутульскій* (или *михетъ*) и *цахурскій* языки распространены въ бассейнѣ р. Самура. Собственно кюринцами называются жители селенія Кюры. Населеніе этой мѣстности около 121 т. Четвертый господствующій языкъ Д.—*даргино-кайтахскій*; область его распространения—вост. склонъ водораздѣльнаго вряжа, идущаго параллельно берегу Каспійскаго м., съ населеніемъ въ 124 т. Языкъ этотъ состоитъ изъ массы нарѣчій, которыя только для удобства были соединены барономъ Усларомъ въ одинъ даргино-кайтахскій яз. Усларъ раздѣляетъ всѣ нарѣчія этого языка на три группы: *акушинскую*, *хайдакскую* и *сурхунскую*; болѣе изучена вторая группа и названа, по имени селенія Хюрукъ—*хюрки-лискимъ* или *хюрканскимъ* яз. Народы, говорящіе дарг.-кайт. яз., издревле дѣлили себя на *даргуа* и *даргоа*—отдѣлы, никогда не имѣвшие поли-

тического единства. Въ настоящее время таких отдѣловъ насчитывается пять. Въ верхнемъ Кайтахъ есть аулъ Кубачи, жители котораго считаютъ себя происшедшими отъ франковъ, т. е. европейцевъ, переселившихся сюда, по мнѣнію однихъ, изъ Генуи; другіе же считаютъ себя выходцами изъ Боемии или Моравіи. По изслѣдованію языка оказалось, что онъ не имѣетъ ничего общаго съ европейскими языкомъ, а принадлежитъ къ вост.-горской группѣ кавказскаго языка. На Ю отъ области распространения дарг.-кайт. яз., по бассейну р. Рубастъ-чая, господствуетъ *табасаранскій* яз. отличающійся отъ всѣхъ прочихъ языковъ Д. отсутствіемъ нарѣчій. На З отъ табасаранцевъ поселилось родственное имъ племя *ауловъ*. Наконецъ, *андійскій* яз., изученіе котораго еще не закончено, обнимаетъ собою малозвѣстную обл. верхняго и средняго теченія Андійскаго - Койсу. Жители этого ущелья до сихъ поръ грубы и дики. Число ихъ—болѣе 20 т. Полоса вдоль берега Каспійскаго м. занята тюрко-татарскими племенами; въ южн. части ея, въ Дербентскомъ окр., поселились *адербейджанскіе* татары. На С до самой границы Д. и далѣе въ Терской обл. до р. Терека, находятся *кумыки*, попреднаію поселившіеся здѣсь въ концѣ XII ст. Кромѣ того, въ Прикаспійскомъ краѣ, близъ Дербента, расположились отдѣльными слободами *евреи*, пришедшіе сюда съ давнихъ поръ; говорятъ они татскимъ яз. Ср. А. Берже, «Материалы для описанія Нагорнаго Дагестана» (Тифльск., 1859, съ картой); Д. Анучинъ, «Отчетъ о поѣздкѣ въ Д. лѣтомъ 1882 г.» («Изв. Имп. Русск. Г. Общ.», т. XX, 1884); Abich, «Sur la structure et la géologie du Daghestan» («Mémoires de l'Acad. Imp. des sciences de St.-Petersb., VII-e série, т. IV, № 10»). Экономическій очеркъ Д. см. въ ст. «Дагестанская область въ 1891 г.» (въ Кавказскомъ календарѣ за 1893); небольшие образчики Дагестанскихъ языковъ, см. у А. В. Старчевскаго, «Кавказскій переводчикъ». Подробныя библіографическія указанія — см. у Мисансурова, «Bibliographia Caucasia et Transcaucasica» (1874—76).

Н. Кузнецовъ.

Дагликсъ — лѣвый становой якорь (см. Якорь).

Дагмара (Dagmar)—первая супруга датскаго короля Вальдемара Побѣдителя, дочь короля чешскаго Оттокара I, любимица народа. Въ датской народной поэзіи Д. является идеаломъ истинной христіанки, супруги и королевы, помнящей и заботящейся о своемъ народѣ «и въ день своей свадьбы, и на смертномъ одрѣ». Христіанское имя Д. было Маргарита, другое, славянское—Драгомира, датскій же народъ прозвалъ ее «Дагмарой» (Денницей) «за ея милосердіе», какъ говорится въ одной старой хроникѣ. Умерла въ 1212 г. Ср. Schiern, «Historiske Studier» (II, 208).

Даго, Дагъ, Дагъ-э или **Дагденъ** (позостонки Niommaa) — островъ на зап. берегу Эстляндской губ., Галсальскаго (Викскаго) у. Принадлежатъ къ группѣ острововъ, замыкающей къ СВ Рижскій заливъ. О-въ Д. находится въ 21 в. отъ материка и занимаетъ поверхность въ 843,8 кв. верстѣ. Наибольшая длина

отъ В къ З—56 в. наибольшая ширина отъ С къ Ю — 42 в.; береговая линія до 220 в. проливомъ Зела-Зундомъ (шведское Söhl, т. е. тюлень). О-въ Д. отдѣляется съ Ю отъ о-ва Эзеля при 14—16 саж. глубинѣ достигающимъ ширины до 6 в. Изъ Д. выступаютъ 4 полу-о-ва: Дагерортъ на З, Симпернесъ на С, Сарве на В и Серро на Ю. — Д. непосредственно окруженъ островами Кассаръ (Kazesaar, т. е. березовый островъ), Саарнакъ, Ханникастъ, Куйвастъ, Хейнлайдъ, Воххи, Харра и др. Между бухтами острова находятся на зап. берегу Хундсвикъ (тюлений заливъ) у полу-о-ва Келпъ бухта Гогенгольмъ съ гаванью; на вост. берегу гавань Тифенбахъ и гавань Гросенгофъ, напротивъ о-ва Вормса, отъ котораго Д. отдѣляется проливомъ Харризундомъ, глубиною отъ 4 до 24 саж. и шириною 11 в. Съ сѣв. и зап. стороны Д. узкая прибрежная мель, постепенно ушряющаяся до значительныхъ размѣровъ на южной и юго-западной сторонахъ о-ва. Тутъ мель усыяна подводными камнями и островками. Плоская болотистая поверхность Д. мало воздѣлана по срединѣ, гдѣ, въ особенности вокругъ озера Меннама, и населеніе очень рѣдко. На СВ болота теряются въ песокъ; между мысами Лоя и Кертель поверхность подымается и образуетъ Паллокольскіе холмы. Южный берегъ крутымъ обрывомъ «глинта» (см.) опускается къ песчаной полосѣ прибрежья. Лѣсистые холмы встрѣчаются около Пюхалеба; сплошнымъ лѣсомъ (съ преобладаніемъ сосны), которымъ заняты вообще 24% всей поверхности о-ва, покрыта зап. часть его и полуостровъ Келпъ — самая возвышенная часть Д., оканчивающаяся мысомъ Дагерортомъ (см.). Высшія точки о-ва—холмы Торни-мяги (на немъ маякъ 327½ фт. в. ур. м.) и гора св. Андрея (Hannusse-mäggi). ЮВ берегъ въ окрестностяхъ Кейниса хорошо воздѣланъ и заселенъ. На Д., усыянномъ эрратическими валунами, низшая силлурійская система является въ верхнемъ своемъ пластѣ, образуя подпочву о-ва изъ известняковъ, отчасти песчанистыхъ, отчасти мергелистыхъ, особенно богатыхъ своеобразными раковинами, головоногими моллюсками и скорлупьяками. Южная часть о-ва принадлежитъ къ высшей силлурійской системѣ, въ которой встрѣчаются многочисленныя кораллы, пентамеры и пр. Почва о-ва, за исключеніемъ гольихъ моховыхъ болотъ (Hoshoor), занимающихъ болѣе 13000 дес., плодородна на Ю и В и камениста на С. По берегамъ рѣчекъ встрѣчаются почти всюду сѣнокосы, занимающіе въ общемъ до 30000 дес. Подъ полями находится около 10000 дес. О-въ Д. дѣлится на 3 прихода, съ 14 имѣніями и населеніемъ въ 14 т. ж. обоюго пола, почти исключительно эстовъ и немногихъ шведовъ, близъ Пюхалеба и кирки Ройксъ; они называютъ себя Eibofalket, т. е. «островитянами». Селенія распространены преимущественно вдоль береговъ о-ва. Жители Д. занимаются хлѣбопашествомъ и скотоводствомъ, добываніемъ и обжиганіемъ известняка, рыбною и тюленьею ловлями и разными ремеслами. Значительная суконная фабрика въ Кертели (обор. 650 тыс., рабочихъ 684) даетъ жителямъ

хорошіе заработки. Тѣмъ не менѣе многіе изъ нихъ на лѣто нанимаются на полевыя работы на о-въ Эзель. Судостроеніе и судоходство мало развиты, также какъ и торговля (дѣсомъ, известью, тюленями): на сѣверномъ берегу острова двѣ большія известковыя каменоломни; тутъ же устроены известковыя печи. Въ двухъ мѣстахъ открыты соляныя источники. Въ приходѣ Пюхалебъ, на возвышенности Валлипа, сохранились остатки разрушеннаго укрѣпленнаго замка эстовъ. Съ 1885 г. многіе жители Д. переходятъ въ православіе. Православныхъ приходоѡвъ три. При кертельской суконной фабрикѣ больница на 14 кроватей, богадѣльня и пріютъ для бѣдныхъ; тутъ же таможенный пунктъ.

К. К. Вр.

Дагоба — коническое сооруженіе (мазолей) надъ реликвіями будд. святыхъ. Эти постройки достигаютъ часто значительной высоты; имѣютъ круглое основаніе, покоющееся на платформѣ, которая, въ свою очередь, сдѣлана на природномъ или искусственномъ возвышеніи, снабженномъ, большею частью, ступенями. Внутри находятся обыкновенно различной формы каменные или металлическіе сосуды; въ которыхъ заключенъ серебряный ящикъ, а въ послѣднемъ — золотой, съ реликвіями. Все это разукрашено различными барельефами, подчасъ весьма курьезными и сложными. Самыя реликвіи состоятъ изъ жемчужинъ, золотыхъ дуговицъ, колецъ и украшеній, шариковъ, кусковъ бѣлаго или цвѣтнаго стекла, глины и камней съ отпечатками фигуръ, ослиныхъ и козлиныхъ костей и зубовъ, кусковъ одежды, полосъ березовой коры съ письменами (бактрийскаго алфавита) и т. д. Внутри сосудовъ иногда находили жидкость, быстро испаряющуюся по вскрытіи и оставляющую темный осадокъ, заключающій, по произведеннымъ анализамъ, слѣды животныхъ и растительныхъ веществъ (описаніе Д. см. у Wilson, «*Ariana antiqua*», Лонд. 1842). Главныя Д. находятся на о-въ Шейловъ, около Анурадхапура, и до сихъ поръ служатъ предметомъ поклоненія, выражающагося въ разныхъ церемоніяхъ. Наибольше почитается въ Д. — зубъ Будды, Далада (см. стр. 40). Пожертванія на Д. приносятъ награду въ этой и будущей жизни и облегчаютъ достиженіе Нирваны. Нѣкоторымъ Д. приписывается чудотворная сила (см. Hardy, «*Eastern Monachism*», Лонд., 1860). С. Б.—ч.

Дагобертъ I († 688) — сынъ франкскаго короля-меровинга Клотаря II; въ 622 г. получилъ отъ отца Австразію, гдѣ выросъ, воспитанъ и правилъ, подъ вліяніемъ маюрдома Пипина и епископа Арнульфа. Послѣ смерти отца (631) сталъ главою всей Франкской монархіи. Попытка присоединитъ Богемію и Моравію, сдѣланная франкскимъ купцомъ Само, вовлекла Д. I въ войну, въ кот. австразійцы потерпѣли полное пораженіе. О характерѣ Д. I мало извѣстно достовернаго; въ сказаніяхъ онъ очень популяренъ. Онъ былъ, повидимому, мягокъ, благоразуменъ и преданъ церкви.

Дагобертъ II — король франкской Австразіи, внукъ Д. I; былъ лишенъ престола Гримоальдомъ и заточенъ въ монастырь въ Ирландіи; въ 674 г., послѣ смерти Хильдерика, призванъ обратно; въ 678 г. убитъ.

Дагобертъ III (711 — 715) двѣнадцатилѣтъ наслѣдовалъ отцу своему Хильдебергу III. Какъ и Д. II, былъ совершенно незначительнымъ правителемъ, находившимся въ рукахъ маюрдомовъ.

Дагомари (Паоло) — математикъ. см. Абако (I, 11).

Дагомея (Dahome, Dahomey) — негрское государство въ сѣв.-зап. Африкѣ, на Невольничьемъ берегу. Граничитъ на З съ Того, на С съ областью Маге (Маге), на В съ государствомъ Јоруба и англ. колоніей Лагосъ; на Ю примыкаетъ къ Бенинскому заливу, на берегахъ котораго область Порто-Ново и гавани Котону, Видахъ и Большой Поно, согласно договору, находятся во владѣніи французовъ. Пространство болѣе 10400 кв. км.; жителей до 600000 (въ 1891 г.), изъ которыхъ 360000 живутъ въ областяхъ, находящихся подъ властью французовъ. Вдоль песчанаго побережья, отдѣленные отъ моря узкими косами, тянутся лиманы, сообщающіеся съ моремъ лишь во время разливовъ. Непосредственно надъ ними поднимается до болотъ Лама (Ко), имѣющихъ 10—12 км. ширины, низкое плато, поросшее густыми лѣсами. На С въ окрестностяхъ главнаго гор. Абоме начинается волнистая холмистая страна, красная, желѣзистая почва которой покрыта частью тропической растительностью, частью обширными саваннами съ рощами пальмъ и хлопчатника. Съ С подъ 8° с. ш. Д. примыкаетъ къ горной странѣ Маге, откуда беретъ начало единственная значительная рѣка Д. Веме (Weme) или Окпара, судоходная лишь на небольшихъ протяженіяхъ, имѣющая 700 м. ширины и впадающая въ море близъ Порто-Ново. Климатъ очень нездоровый на побережьи, но становится болѣе сноснымъ внутри страны. Дождливое время года продолжается отъ середины апрѣля до конца августа; самыя лучшіе мѣсяцы сентябрь и октябрь. Фауна и флора типичны для тропической Африки. Главныя продукты — пальмовое масло; кромѣ того, на особенно тщательно воздѣланныхъ поляхъ растутъ кукуруза, сорго, маниокъ, бататы и земляныя орѣхи, а въ открытой садами мѣстности между Абоме и Каанвой — всевозможныя овощи. Изъ домашнихъ животныхъ держатъ овецъ, свиней и различныя породы куръ. Дичи почти вовсе нѣтъ. Населеніе, повидимому, принадлежитъ къ корню *эе* (Ewe); по крайней мѣрѣ его языкъ (*фонъ*, по которому наз. и самый народъ) считается однимъ изъ нарѣчій *эе*. Первоначальные жители (*эйо*) почти совершенно истреблены. Жители умны, способны къ ученью и отличаются церемонной вѣжливостью, переходящею въ рабское подобострастіе по отношенію къ королю и всякаго рода властямъ. Религія, несмотря на вѣру въ высшее, недостижимое существо, воплощенное въ солнцѣ, представляетъ собою фетишизмъ. Дагомеяцы обращаются съ молитвами не только къ змѣямъ, леопардамъ и обезьянамъ, но даже къ европейскому оружію. Убѣжденные въ безсмертіи души, дагомеяцы, вмѣстѣ съ тѣмъ, не считаютъ преступленіемъ умерщвленіе ближнихъ. Ихъ знаменитыя челоуѣческія жертвоприношенія носятъ на себѣ скорѣе характеръ религіознаго фанатизма,

чѣмъ кровожадной жестокости. Женъ покупаютъ и считаютъ полною собственностью мужей. Каждый мужчина и юноша несетъ воинскую повинность; до 800 женщинъ, отказавшихся отъ брака, составляютъ отрядъ амазонокъ, охраняющихъ короля; смѣлостью и безстрашиемъ онѣ стремятся превзойти мужчинъ. Въ мирное время дагомейцы — приличные земледѣльцы и искусные садовники; ихъ промышленность ограничивается тканьемъ, гончарнымъ ремесломъ и изготовленіемъ сабель. Король считается божествомъ и пользуется абсолютной властью надъ жизнью и имуществомъ своего народа. Кромѣ множества женщинъ и рабынь, онъ имѣетъ любимую жену, сыновья которой пользуются правомъ престолонаследія. Дѣтямъ остальныхъ женъ раздаютъ доходныя должности. Существоуютъ министры королевскаго дома, финансовъ, юстиціи и военный. Чиновниковъ, управляющихъ страной (кабессеры), назначаетъ король; чѣмъ дальше отъ резиденціи, тѣмъ безграничнѣе ихъ деспотизмъ. Армія состоитъ изъ 4500 чел. регулярныхъ войскъ, 10000 иррегулярныхъ и корпуса амазонокъ; она вооружена 8000 магазинныхъ ружей, 4000 старыхъ ружей и нѣсколькими пушками, саблями, косами и луками. Главный городъ — Абоме (см.) или Абоме, въ 120 км. отъ берега; превосходное шоссе соединяетъ его съ отстоящей на 10 км. Канной, лѣтней резиденціей, имѣющей около 10000 ж. Аллада (прежде Atgrah), къ югу отъ болота Лама, въ здоровой мѣстности — прежняя столица; еще и теперь король прежде вступленія на престолъ въ Абоме долженъ торжественно возсѣсть на древнемъ тронѣ въ Аллада; теперь это важный торговый пунктъ. Видахъ или Глеухъ (Whydah, Glehue), португ. Абуада (Ajuda), съ фортомъ — французская гавань и центръ морской торговли. Цѣнность обмѣна товаровъ, при ввозѣ и вывозѣ черезъ всѣ гавани, составляетъ около 15 милл. фр. Дагомейцы были прежде незначительнымъ народомъ, съ главнымъ городомъ Дахифъ. Старшина Такудунъ овладѣлъ въ началѣ XVII ст. Абоме и основалъ государство Д., расширявшееся путемъ завоеваній. Въ 1772 г. Д. впервые вступила въ сношенія съ европейцами и заключила договоры о вывозѣ невольниковъ. Человѣческія жертвоприношенія вызвали неудовольствіе европейцевъ; они были отменены, но скоро восстановлены, несмотря на возраженія англійскаго консула. Португалія въ 1885 г. объявила свой протекторатъ надъ страной, но уже въ 1887 г. формально отказалась отъ него. Франція твердо укрѣпилась на берегу. Въ 1878 г. король Гле-Гле уступилъ ей владѣтельство надъ Котону; въ 1883 г. она заключила договоръ съ владѣтелемъ Порто-Ново, въ 1885 г. заняла Большое Поно и принудила въ 1890 г. короля Беганзина признать ея власть надъ Порто-Ново и согласиться на занятіе Видахъ. Беганзинъ, смотрѣвшій съ возрастающимъ неудовольствіемъ на быстро развивающееся процвѣтаніе прибрежныхъ пунктовъ, объявилъ весною 1892 г. войну Франціи. Французы въ теченіе дождливаго времени должны были вести оборонительную войну, но въ августѣ пе-

реши, подъ начальствомъ ген. Лоддса, въ наступленіе и, несмотря на упорное сопротивленіе дагомейцевъ, совершили побѣдоносный походъ, окончившійся взятіемъ Абоме.

Дагонь — божество семитическаго пантеона. Въ древнихъ вавилонскихъ текстахъ подъ именемъ Д. является то божество, сопоставляемое съ Эа и Ану, какъ первый законодатель и носитель культуры, то герой. Особеннымъ почитаніемъ пользовался Д. у филистимлянъ и финиціанъ. Главные храмы Д. были въ Газѣ (Суд. 16, 28) и Азотѣ, куда былъ помѣщенъ отбитый у евреевъ кивотъ завѣта (I Ц., 5, 4). Этотъ храмъ сожженъ Ионааномъ въ 147 году (Маккав. I, 10, 83). Во время синкретизма Вааль-Д. превратился въ *Zebē dārtrios* и считался сыномъ неба и земли, изображателемъ плуга. Къ этому времени относятся сиро-финиціискія монеты, изображающія Д. съ рыбами въ рукахъ и нижней частью тѣла какъ у рыбы.

Дагонь — см. Индійское искусство.

Дагоръ — заливъ или губа, образуемая Верхнею Ангарою при впаденіи въ Байкалъ. Ширина зал. до 500 саж., но фарватеръ чрезвычайно узокъ. Ангара выноситъ много песку, изъ котораго образовались отмели. Увеличиваясь изъ-за-году — въ-годъ, эти отмели вдаются въ настоящее время далеко въ озеро.

Дагуме (Гильомъ Dagoumer, † 1745 г.) — фр. философъ; былъ ректоромъ парижскаго унив. Человѣкъ весьма талантливый, Д. велъ легкомысленную жизнь. Лесаажъ описалъ его въ своемъ «Gil Blas» подъ именемъ «Guomar». Изъ соч. Д. болѣе известны: «Philosophia ad usum scholae» (1701—3); «Requête de l'Université au roi» (1724), противъ іезуитовъ.

Дада-Юртъ — въ началѣ нынѣшняго столѣтія одинъ изъ значительнѣйшихъ чеченскихъ ауловъ на Терекѣ. 15 сент. 1819 г. онъ былъ взятъ, послѣ отчаянной обороны, отрядомъ генер.-майора Сысоева и разрушенъ до основанія.

Дадимшиклиани — русскій княжескій родъ. Предки ихъ съ конца XVII в. владѣли Сванетією, а въ 1833 г. получили въ русское подданство. Послѣдній вассальный владѣтель Сванетіи, кн. Д., былъ разстрѣлянъ за убійство кутаисскаго губернатора, князя Гагарина.

Дадіановы — русскій княжескій родъ. Предки ихъ жили въ городѣ Ани и были тамъ судьями. Варданъ Дадіани, начальникъ придворной прислуги царицы Тамары, получалъ отъ нея въ началѣ XIII в. Мингрелію въ потомственное эриставство (губернаторство). Его потомокъ въ девятомъ колѣнѣ, Дадіанъ Липаритъ, провозгласилъ себя въ 1414 г. независимымъ владѣтелемъ Мингрелии. Кн. Георгій Д. юношею выѣхалъ изъ Мингрелии, въ концѣ XVII в., въ Россію и вмѣстѣ съ родственникомъ своимъ, имеретинскимъ царемъ Арчиломъ, вступилъ въ русскую службу и былъ генерал-майоромъ. Онъ сталъ писаться княземъ Дадіановымъ. Родъ князей Д. внесенъ въ V ч. родосл. кн. Московскій губ. (Гербовникъ, VI, 2).

Дадіанская земля — названіе Мингрелии въ нашихъ старинныхъ документахъ.

Дадіанъ — мингрельскій княжескій родъ. Родоначальникъ ихъ, сванетскій дворянинъ

Капо Чикуани или Чиковани, пользуясь вознишими въ концѣ XVII в. беспорядками въ Мингрелии, овладѣлъ этою страной и былъ владѣтельным ея княземъ. Потомки его владѣли Мингрелию до 1803 г., когда князь Григорій Д. принялъ подданство Россіи на правахъ вассальнаго владѣтеля. Въ 1867 г. князь Николай Д. окончательно уступилъ свои права на Мингрелию Россіи, при чемъ получилъ титулъ свѣтлости и фамилию князя Мингрельскаго, для себя и старшаго въ родѣ своихъ потомковъ; братъ его Андрей получилъ фамилію князя Д. - Мингрельскаго; младшіе же потомки кн. Николая Мингрельскаго и всѣ потомки кн. Андрея Д.-Мингрельскаго сохраняютъ фамилію князей Д., которую носятъ также многія другія вѣтви этого рода. В. Р.

Дадіашъ—г. Кутаисской губ., въ Сванетскомъ краѣ, отдѣляющемъ Вольную Сванетію отъ Дадіановской. Высота — 10245 фт. (выше свѣжной линіи, которая здѣсь на высотѣ 9402 фт.).

Дадонъ—см. Додонъ.

Даду (Dādū)—основатель одной изъ вишнуйскихъ сектъ—даду-пантхи (см.). Д. былъ сначала бдильщикомъ хлопка, родомъ изъ Ахмедабада (Гуджератъ) и жилъ въ концѣ царствованія Акбара (начало XVII в. по Р. X.). Небесный голосъ повелѣлъ ему посвятить себя религиозной жизни, вслѣдствіе чего Д. удалился на гору Багерана, гдѣ, спустя нѣкоторое время, исчезъ безслѣдно. Послѣдователи его были убѣждены, что онъ слился съ божествомъ.

С. В.—чз.

Даду-пантхи (Dādū-panthis — послѣдители Д.)—вишнуйская секта въ Индіи, основанная Даду (см. выше). Д. полагаютъ, что безусловная, свѣлая вѣра (Bhakti) дѣйствительнѣе для спасенія, чѣмъ умерщвление плоти, милосердіе и знаніе. Члены секты не имѣютъ никакого особаго знака на лбу (какъ другіе индійскіе сектанты), но носятъ четки. Другимъ отличительнымъ вишнуйскимъ признакомъ Д. служить особая шляпа: по однимъ—круглая, бллая, по другимъ—четыреугольная, съ свѣживающимся сзади кланомъ. Такая шляпа должна быть приготовлена каждымъ Д. собственноручно. Д. особенно многочисленны среди раджуотовъ (см.) Аджмира, Джайпура и Марваря и подраздѣляются на три класса. Священные книги ихъ (Дадуки Вани) частью напечатаны (съ переводомъ) въ «*Journal asiatique de Calcutta*» (1835, кн. 5). С. В.—чз.

Дажьбогъ или *Дажьбогъ* — божество славяно-русской мѣологии, упоминаемое въ начальной лѣтописи подъ 980 г., въ Ипатьевской лѣт. (изд. арх. ком., 52), въ Новгородской (id. стр. 29) въ пергаментномъ спискѣ Пролога (см. «Чтенія» 1846 г. № 2, статья Боянскаго). Значеніе Д., опредѣляется вставкой изъ византійскаго хронографиста Малаля въ Ипатьевскую лѣтоп. подъ 1114 г. (изд. арх. ком. стр. 200): «И по семь царства сынъ его (Сварога), именемъ Солнце, его же наричють *Дажьбогъ*... «Солнце царь, сынъ Свароговъ, еже есть *Дажьбогъ*, бѣ бо мужъ силенъ» и т. д. Такъ какъ въ греческомъ оригиналѣ мы здѣсь имѣемъ *Гелиоса*, то солнечный характеръ Д., повидимому, вѣдъ сомнѣнія. Есть и другія указанія на его род-

ственные отношенія: въ Словѣ Христоролюбца сказано о русскихъ язычникахъ: «И огневи молятся, зовуть еге Сварожичемъ»; въ «Словѣ о полку Игоревѣ» русскіе два раза называются внуками Дажьбога. Огонь и солнце, являюся братьями, а витязи—потомками солнца едва ли не во всѣхъ родственныхъ мѣологіяхъ. Значенію соотвѣтствуетъ и долго бывшее въ ходу толкованіе имени: *дажь*—прилаг. отъ *дагъ*, готск. *dags* (нѣм. *tag*—день) отъ скр. корня *dagh*—жгу. Но Крекъ («*Einleitung etc.*» стр. 103, прим. 3) и послѣ него съ большимъ количествомъ аргументовъ Ягичъ («*Mythologische Skizzen*» въ *Archiv f. Slav. Philologie*» за 1881 г. т. V, стр. 11) отвергаютъ такое производство. Въ Д. Ягичъ видитъ слож. повед. накл. отъ глагола *дати* (ц. слав. *даждѣ*) и существительнаго *богъ*; слѣдовательно Дажьбогъ значить *богъ дающій или богъ-податель*, что вполне подходит къ богу солнца. Нѣкоторое сомнѣніе является относительно подлинности Д., какъ отдѣльнаго божества: 1) Симаргль и Мокошь, рядомъ съ которыми онъ стоить въ начальной лѣтописи, болѣе чѣмъ подозрительны; 2) Ягичъ не безъ нѣкотораго основанія заподозрилъ и отца Дажьбога, самого Сварога; 3) Хорезъ, отъ имени котораго Д. въ начал. лѣтописи не отдѣленъ союзомъ *и*, тоже есть солнечный богъ, какъ это явствуетъ и изъ «Слова о полку Игоревѣ». Дажьбогъ, можетъ быть, нечто иное, какъ *эпитетъ*, который позднѣе становится *синонимомъ*. Предполагалось также, что Д. не встрѣчается у славянъ южныхъ. Последнее обстоятельство, въ связи съ неудовлетворительностью славянской этимологіи имени, заставило Гедеонова («*Варяги и Русь* I, 350—1), а за нимъ и Фаминцына («*Божества славянъ*» стр. 207 и слѣд.), производить его съ сѣвера; Гедеоновъ ведетъ его отъ вендовъ изъ земли Оботритовъ, а Фаминцынъ считаетъ его прямо скандинавскимъ божествомъ (хотя скандинавская мѣологія такого не знаетъ), усвоеннымъ русскими славянами отъ ихъ варяжскихъ князей. Ягичъ указалъ, однако, сагу (напечатана Новаковичемъ въ журн. «*Vila*») свидѣтельствующую, что Д. въ формѣ *Дабогъ* былъ извѣстенъ у южныхъ славянъ и пользовался такимъ уваженіемъ, что подъ влияніемъ извѣстной дуалистической ереси обратился къ сатану и сталъ врагомъ Господа и владѣтелемъ земли; только Сынъ Божій побѣдилъ его и лишилъ этой власти. Это очень важное свидѣтельство въ пользу Д., который, до указанія новыхъ данныхъ, остается однимъ изъ наименѣе сомнительныхъ божествъ нашихъ языческихъ предковъ.

А. Куртичиковъ.

Дазинъ или **Дазинодій** (Валдавъ Dasyrus v. Dasyrodius)—чешскій писатель, свящ. XVI в., магистръ праж. унив. Изъ его латинскихъ стихотвореній самое извѣстное: «*De ultimo judicio et mundi fine*»; изъ другихъ сочиненій—«*Dictionarium latino-bohemicum*» (1581); «*O zemětrěsní na Moravě*» (1581), «*Calendarii perpetui pars prior*».

И. Л.

Дайра (Дайра)—божество елевзинскаго тайнаго ученія. Мать героя Елевзина, эпонима города того же имени. Отожествлялась съ различными богинями, чаще всего съ Персефоной.

Дайри (япон.) — означает тот дворец, въ которомъ Макадо въ данное время пребываетъ. До 1868 г. Д. былъ титуломъ самого Макадо. См. Японія.

Дайны (англ. dykes) — жилы лавы или вообще вулканической породы, стоящія приблизительно вертикально и расходящіяся въ вулканическомъ конусѣ радиально отъ центра черезъ рыхлую массу пепла и т. п. образований, изъ которыхъ сложенъ конусъ. Часто при размываніи такого вулкана Д. надолго переживаютъ рыхлую массу конуса, образуя какъ бы его остовъ. Иногда этимъ названіемъ обозначаютъ стоящія изолированно жилы всякихъ изверженныхъ породъ и даже песчаника, имѣющихъ негоризонтальное положение (см. Жилы, Вулканы).

Дайлуко-Гампрзіева — аулъ Терской обл., на р. Нарзановкѣ, въ 24 в. отъ Владикавказа.

Даймиосы (японскіе крупные землевладельцы) — вассалы японскіе, лены которыхъ приносили не меньше 10000 коку риса (1 коку = 180,39 л.). Вмѣстѣ съ самуразами Д. составляли феодальное дворянство. Всего ихъ было около 300; по величинѣ владѣній они дѣлились на 3 класса. Великихъ Д. или кокусіу было не больше 18. Они правили областями самостоятельно, подъ верховнымъ надзоромъ сіюгуна; на ихъ обязанности было доставлять войска, нести карательную службу въ Токио и др. важныхъ пунктахъ. За проступки ихъ наказывали замѣной крупнаго лена небольшимъ; перемѣщали ихъ изъ одной области въ другую и изъ-за политическихъ видовъ. Несмотря на свое зависимое и подчиненное положеніе, Д. составляли въ дѣйствительности очень сильную корпорацію, съ которой власти сіюгуна приходилось серьезно считаться. Послѣ того какъ въ 1869 г. сіюгунъ лишился престола и верховная власть всецѣло перешла къ микадо, послѣдній отмѣнилъ въ 1871 г. феодальный порядокъ. Провинціи стали управляться императорскими чиновниками. Изъ Д. только нѣкоторые остались на правительственной службѣ. Самое названіе Д. официально отмѣнено.

Даймиэль — гор. въ испанской провинціи Пуудреаль (Ла-Манча), въ плодородной и воздѣланной части равнины Кампо де-Калатрава, по которой течетъ Азуэль. Жит. (въ 1887 г. — 11508 чел.) занимаются тканьемъ шерстяныхъ и льняныхъ издѣлій, обжиганіемъ кирпича и извести и др.

Дайна (daina) — лит. народная пѣсня; слово неизвѣстнаго происхожденія. Литовская Д., сохранившая своимъ напоминающая не только обрядовыя и любовныя пѣсни славянъ и германцевъ, но также и малорусскія думы, отличается свѣтскостію темъ отъ духовныхъ пѣсенъ, назыв. *gimte*, и причитаній, назыв. *pauda*. У родственнаго литовскому племени латышей такая же пѣсня въ видѣ романсовъ называется, съ нѣмецкаго, *zimese*, у восточныхъ латышей — *dziasma*, *dasma* (см.) Д. поются по особеннымъ напѣвамъ (*balsas*, *gaida*), отличающимся оригинальностью и древностію гаммы. Первые Д. въ Герма-

ніи стали извѣстными въ XVIII в. Въ 1745 Филиппъ Рухачъ издалъ три Д., съ нѣмецкимъ переводомъ, обратившія на себя вниманіе Гердера и Гёте. Лессингъ въ 1759 г. заговорилъ о литовской нар. поэзіи въ своихъ «*Literaturbriefe*», Гердеръ въ 1778—79 г. въ «*Stimmen der Völker*»; Гёте въ 1781—82 г. помѣстилъ переводъ одной чрезвычайной поэтической Д. въ опереткѣ (*Singspiel*): «*Die Fischegin*» (рыбачка). Въ Польшѣ и интеллигентной Литвѣ Д. впервые получили распространеніе и заслуженную извѣстность благодаря Симону Станевичу (1829) и Сим. Довконту (1846). Самые богатые сборники литовскихъ Д. (больше 2½ тыс., записанныхъ въ Ковенской и Виленской губ.) изданы были въ Россіи братьями Юшкевичами, въ «*Запискахъ*» казанскаго унив. и имп. акад. наукъ и въ «*Сборн. 2-го отдѣленія акад. наукъ*» въ 1867 и 1879—1883 гг.

Въ переводѣ на русск. яз. Д. имѣются у Берга, «*Пѣсни разныхъ народовъ*» (М. 1854, стр. 37—62); Киркора, «*Этнографич. взглядъ на Виленскую губ.*» (1853); Ив. А. Юшкевича, «*Лит. нар. пѣсни*» (1867); Вс. Миллера и Ф. Фортунатова, «*Литовскія народн. пѣсни*» (Людвиновскія гмины, Кальварійскаго уѣзда, Сувалкской губ., Москва 1872). Особенно богаты въ поэтическомъ отношеніи оказались мѣстность *Велны* на Нѣманѣ; однихъ свадебныхъ дайнъ тамъ записано около 1000. Напѣвы литовскихъ пѣсенъ собраны Станевичемъ, Нессельманомъ («*Litauische Volkslieder*» Берл. 1853, всего 410 пѣсн. и 55 напѣвовъ), О. Кольбергомъ (по Сувалкской губ.) и въ Сборникѣ литов. литер. общ. въ Тильзитѣ, изданномъ Хр. Барчемъ въ 1889 г. Музыкальной обработкой лит. пѣс. мотивовъ занимался д-ръ Кудырка (имъ изд. выдѣсь «*Vargelis*») и др.

О Д. и народной поэзіи литовцевъ писали Костомаровъ, «*Истор. монографіи*», (3-ій т. 1882, стр. 345—373); Хр. Барчъ въ «*Mitteilungen*» назв. общ. (т. 2, стр. 73); А. Вещенгергеръ, «*Litauische Forschungen*» (1882); A. Leskien u. Brugmann, «*Litauische Volkslieder u. Märchen*» (Страсбургъ, 1882). Изъ рукописныхъ сборниковъ Имп. русск. геогр. общ. особенно замѣчательны записи учителей Сувалкской губ. О. Зыкуса и Фр. Ужуниса. Историческихъ Д. не существуетъ, есть только въ обрядовыхъ пѣснѣ намеки на тяжелое иго нѣмцевъ (*Voketus*) и крестоносцевъ (*kryžaivin*). Въ яз. Д. замѣтна своеобразная поэтическая терминологія и символика; напр., вмѣсто прозаическаго *arclys* (лошадь пахотная) употребляется *žirgas* (конь); вмѣсто *Nemunas* (Нѣмана) встрѣчается *Dunojus* (Дунай); упоминается Черное (или Синее) море, Венгерская земля, оливковое дерево. Главнѣйшій символическій цвѣтокъ — рута. Изъ рус. филологовъ лит. нар. поэзію и ея символикою занимался А. А. Потебня (Ср. «*Сибилорг. матер. о немъ*», Вольгера, 1892, № 7 и 39 сл.). О словѣ *daina*, кельт. *daena* см. «*Zeitsch. f. d. Alterthum*» 32, стр. 281. Обзоръ главныхъ поэтическихъ мотивовъ и симв. даѣть О. Кольбергъ. Д. отличаются грустью и поются на распѣвъ. Четверостишія встрѣчаются въ дѣтской и пастушеской пѣснѣ; веселые стишки изрѣдка носятъ слѣды вліянія польской городской культуры и новаго времени. Вліяніе христиан-

ской символики менѣ замѣтно, чѣмъ у славянъ, но есть дух. стихи, колядки и Ивановскія (купальскія) Д. Переходъ къ раудамъ представляютъ пѣсни о вояхъ, его смерти и возвращеніи его коня. Ср. «Отчетъ о поѣздкѣ къ прусскимъ литовцамъ», Вольтера, 1873 г.

Э. Вольтеръ.

Дайнко (Петръ Dainco)—весьма плодovitый словенскій пис. начала XIX в., священникъ въ Радгонѣ или Радкерсбургѣ; былъ единственнымъ въ свое время словенскимъ литературнымъ дѣятелемъ въ Штири. Напечаталъ: «Sazhetek vüzhenja Slavenskega po nedelah» (1816); «Abezedna Knishiza», изложение новой орфографіи (1824 г.); «Lehrbuch der Windischen Sprache» (1824); «Sto zirkvenih ino drugih poboshnih pesmi» (1826); «Pozsvetne pesmi» (1827); «Kmet Isidor» (1824); «Zhelarstvo» (1831) и множество друг. книгъ религіозно-богослужебнаго характера. И. Л.

Дайра—кавказскіе бубны, у которыхъ внутри деревяннаго обруча помѣщены плоскія мѣдныя колечки и погремушки. Размѣры Д. больше обыкновенныхъ бубенъ. М. П.

Дайтя (Daityas—потомки Diti)—нѣчто въ родѣ индійскихъ титановъ. Демоны-гиганты, они съ переменнымъ счастьемъ ведутъ войну противъ боговъ и мѣшаютъ жертвоприношеніямъ (отсюда другое ихъ имя—Кратудвиша; kratu—жертва, dvisha—ненавидашіи). По индійскимъ преданіямъ, Д.—потомки богини Дити (см.) и одного изъ семи ведійскихъ мудрецовъ, Кашьяпы. Они обыкновенно упоминаются вмѣстѣ съ Данавами (см.), имѣющими тотъ же характеръ. Существуетъ предположеніе, что въ ихъ лицѣ представлены первичные, не арійскіе обитатели Индостана (особенно южнаго), съ которыми вели борьбу арійцы-колонизаторы. Особенную роль Д. играютъ въ эпоху Пуранъ. Въ Вишнупуранѣ Д. оспариваютъ у боговъ напитокъ Амрта (Amrta—амброзія), но побеждаются Вишну, прогоняющимъ ихъ въ подземное царство. С. Б.—чз.

Дай-Юань—см. Юань.

Давандалл-топрахъ или **Монастырь-бурунъ**—сѣв.-вост. изъ трехъ оконечностей Айтордорскаго мыса на южномъ берегу Крыма. Тутъ видны остатки старинной греческой церкви. Н. Г.

Даваліэхъ или **Дакеліе**—провинція Нижняго Египта, на В отъ Розеттскаго рукава Нила. Главный городъ Мансура (см.). Д. очень плодородна; хлѣбъ, хлопчатникъ, индиго, табакъ, конопля и ленъ.

Да Сапо (сокр. D. C.)—итальянскій музыкальный терминъ, требующій повторенія съ начала части пьесы. Если эта часть не составляетъ начала пьесы, то мѣсто, съ котораго должно идти повтореніе, обозначаютъ знакомъ ♩ и пишутъ Da Capo dal segno, т. е. съ начала отъ знака. Конечъ повторенія обозначается словомъ fine. Пишутъ D. C. dal segno al fine или просто dal segno al fine.

Дакаръ—гор. во франц. Сенегамбіи (см.), у мыса Зеленаго, съ 4800 ж. (1891), большими факторіями и превосходной гаванью. Провѣтваніе Д., основаннаго въ 1857 г., началось съ окончанія жел. дороги въ С.-Дуи, въ 1886 г. Климатъ очень нездоровый. Стан-

ція французскихъ пароходовъ, вдушихъ въ Южн. Америку.

Даксе (Нильсъ Daske)—предводитель крестьянскаго возстанія въ Швеци въ XVI вѣкѣ. Убийство судьи, рѣшившаго не въ его пользу процессъ, заставило Д. бѣжать въ лѣса. Поднятое имъ въ Смоландѣ общее возстаніе крестьянъ противъ Густава I Вазы приняло очень опасный характеръ, вслѣдствіе сношеній Д. съ родственниками короля Христіана II датскаго. Во главѣ своихъ шаекъ Д. опустошилъ много дворянскихъ имѣній и нѣсколько разъ разбилъ королевскія войска, такъ что въ 1542 г. Густавъ былъ даже вынужденъ заключить съ нимъ перемиріе. Но уже въ слѣдующемъ году Д. былъ разбитъ при Озунденѣ, и возстанію былъ положенъ конецъ. Самъ Д., по однимъ, палъ отъ пули во время бѣгства, а по другимъ, спасся въ Германію и ум. въ 1580 г. Въ шведской исторіи эти волненія наз. Daskefejden.

Дакеръ (Геремія Dacker, 1609—1666)—голландскій поэтъ; писалъ сатиры, эпиграммы, элегіи; перевелъ латинскихъ классиковъ-поэтовъ. Лучшее его произведеніе—сатира «Lof der Geldsucht» (похвальное слово любостыжанию), написанная въ подражаніе извѣстной сатиры Эразма. Наиболее полное изданіе соч. Д.—1726 г. («Ruyloefeningen»).

Дакими (Абу Мансуръ Мохаммедъ), родомъ изъ персидской обл. Хорасана (по другимъ извѣстіямъ—изъ Бохары)—придворный поэтъ саманидскаго князя Нуха II ибнъ-Мансура (975—997). Въ честь Саманидской династіи Д. составилъ много панегириковъ (въ формѣ «касыдъ»); кромѣ того, онъ писалъ гедоническія «газели», въ которыхъ ясно просвѣчиваетъ его нетвердость въ Исламѣ и склонность къ парсизму. Нухъ II, желая прославить свое имя, поручилъ поэту изложить въ стихотворной формѣ древнія сказанія объ иранскихъ царяхъ, собранныя въ прозѣ подъ именемъ «Ходайنامه». Но съ этой задачей, которая вскорѣ увѣковѣчила имя Фирдоуси, Д. не успѣлъ справиться: онъ былъ убитъ однимъ ревнивымъ туркскимъ юношей. Какъ свидѣтельствуеетъ Фирдоуси въ «Шах-наме» и Джамі въ «Бегариставѣ», Д. составилъ только 1000 стиховъ (изъ исторіи Гошгаспа).—Эте (Ethé), въ своемъ «Rudagi's Vorläufer und Zeitgenossen» («Morgenländische Forschungen», II Лпц., 1875), собралъ и перевелъ все, что сохранилось отъ Д.; краткую характеристику поэта даетъ онъ же въ «Die höfische u. romantische Poesie der Perser» (Гамбургъ, 1887). А. Е. К.

Дакими (Dâkimi)—низшія индійскія божества, родъ женскихъ демоновъ, сопровождающихъ богиню Кали (см.) и питающихся человѣческимъ мясомъ. Они называются также апраями (кровопійцы) и представляютъ собой одно изъ звеньевъ особой миеологической іерархіи кровожадныхъ богинь, почитаемыхъ шивайтами (ср. Barth, «Les religions de l'Inde» 1879, стр. 120—121).

Дакія (Dacia)—такъ называлась при римскихъ императорахъ страна между Тиссой, Дунаемъ, Днѣстромъ и Карпатами. Обитатели этой страны, даки, причисляются обыкновенно къ еракійско-гетскому племени. Часты-

ми набѣгами въ область римлянъ (особенно подъ предводительствомъ Децебала, при императорѣ Домиціанѣ) они заставили, наконецъ, Траяна прибѣгнуть къ истребительной войнѣ. Въ двухъ походахъ (101—102 и 105—107 послѣ Р. Х.) даки были разбиты; главный городъ, Сармизегетуса, былъ взятъ; большая часть страны превращена въ римскую провинцію, съ множествомъ колоній. Подъ римскимъ господствомъ Д. сначала процвѣтала и приобрѣла особенное значеніе золотыми рѣсками въ горахъ Трансильваніи. Свободные даки удержались только въ восточныхъ частяхъ страны. Съ половины III столѣтія Д. стала наводняться германцами. Аврелианъ, въ 270 г., оставилъ провинцію на произволь судьбы и перевелъ римскихъ колонистовъ черезъ Дунай, въ среднія части провинціи Мезіи; съ этихъ поръ эта область называлась *Dacia ripensis* и *Dacia mediterranea*. Въ послѣднее время ведутся оживленные споры о происхожденіи теперешнихъ румыновъ (см.), которыхъ раньше почти всѣ считали потомками оставшихся въ странѣ романизованныхъ даковъ.

Дакка—г. въ Бенгаліи, на лѣвомъ берегу Бури-Ганга, одного изъ соединяющихъ Гангъ съ Брахмапутрой рукавовъ. 79076 ж.; въ XVII в. населеніе превышало 300000. О прежнемъ величіи Д. свидѣтельствуетъ масса разваливъ мечетей, дворцовъ, укрѣпленнаго замка Джихангира и др. Во время полноводья Д. напоминаетъ Венецію. Прѣжняя значительная промышленность Д. пала. Особенно громкой извѣстностью пользовались кисейная издѣлка Д. Торговля въ послѣднее время начинаетъ оживать. Въ Д. находится большое депо слоновъ. Ср. Watson, «The textile manufactures of India» (1866).

Дакмо—башня, въ которой огнепоклонники выставляли трупы умершихъ на съѣденіе птицамъ.

Да-Колло (Францискъ Да-Collo) и Антоній де-Конта—послы императора Максимилиана къ великому князю Василю Иоанновичу въ 1518 г. Посольство это имѣло ту же цѣль, что и первое посольство Герберштейна въ 1517 г., именно—примирить Василя съ Сигизмундомъ, для совмѣстной борьбы съ султаномъ. Съ избыткомъ краснорѣчія, рассказываетъ Карамзинъ (VII, 98), представили послы картину оттоманскихъ завоеваній, описали рабство греческой прк., пугали князя тѣмъ, что Порта можетъ скоро наложить руку и на Россію. Василій соглашался на пятилѣтнее перемиріе, съ условіемъ освобожденія всѣхъ плѣнниковъ; но Сигизмундъ, имѣвшій ихъ больше, чѣмъ мы, отказался. Въ угоду императору, Василій обѣщалъ въ теченіе 1519 г. не воевать съ Литвой, если король также не будетъ безпокоить Россію. Описание этого посольства изд. въ 1603 г. на итальян. яз. подъ заглавіемъ: «Trattamento di pace tra il senenig Sigismondo Rè di Polonia et Gran Basilio, Prencipe di Moscouia». Въ этой книгѣ, кромѣ дипломатическихъ переговоровъ, вполне, по Карамзину (VII, пр. 174), согласныхъ съ нашими архивными бумагами, очень много любопытныхъ свѣдѣній о московскомъ дворѣ.

Да-Коста (Исаакъ Da-Costa, 1798—1860)—голландскій поэтъ и богословъ, род. въ богатой еврейской семьѣ, вышедшей изъ Португаліи. Первые поэтические опыты юноши—Да-К. обратили на себя вниманіе Вильдердика (см.), который тѣсно сблизился съ нимъ. 24-хъ лѣтъ онъ принялъ христіанство и сдѣлался горячимъ апологетомъ новой своей религіи. Соч. Да-К. замѣчательны по глубокому религіозному чувству и патриотизму автора. Но и въ поэзій, и въ теологій онъ не оригиналенъ, являясь подражателемъ Вильдердика. Изъ поэтическихъ произведеній Да-К. выдаются гимны: «God me ans» и поэма: «De slag van Nieuwpoort». Полное собраніе его сочиненія изданное въ Гаарлемѣ, 1861—1862. Въ теологическихъ своихъ трудахъ Да-К. боролся («Over de Eenheid en over Einsteemming der Evangelien», 1840) противъ свободомыслящихъ историковъ церкви, отрицающихъ единство въ составѣ Евангелія (Бауръ и др.), и полемизировалъ противъ евреевъ («Israel en de Volken», 1849). Ср. «Bilderdijk en Da-Costa» (Амстерд., 1862).

Да-Коста—см. Ажоста.

Дакота (Dacota или Dahcota)—прежде территория С.-А. С. Шт., а съ 1889 г. два самостоятельныхъ штата—*Сью-Ди Южная Д.*; между 43° и 49° с. ш. и 96°20' и 104° з. д. (отъ Гринича); граничитъ на С. съ британскими владѣніями, на Ю съ Небраской, на З съ Вайомингомъ и Монтаной, на В съ Миннезотой, и занимаетъ 384460 кв. км., съ народонаселеніемъ въ 511527 ж. (1890; въ 1851 г. населеніе состояло изъ 2402 ч., 1870 г.—12387, 1880 г.—135177; сверхъ того 27455 индѣйцевъ); изъ него на долю Сѣв. Д. приходится около 200000 чел. Впервые изслѣдованная Леви и Кларкомъ въ 1805 г., Д. стала прочно заселяться бѣлыми лишь съ 1859 г., когда были вытѣснены прѣжніе поселенцы изъ индѣйскаго племени Сіу. Организацию территоріи Д. получила въ 1861 г. Въ 1863 г. отъ нея отдѣлено Идаго, въ 1868 г.—Вайомингъ. Д., въ общемъ—страна прерій, весьма пригодная для земледѣлія и скотоводства. Обильно орошается Миссури и его притоками; вост. часть изобилуетъ озерами; на В же—весьма плодородная долина (80 км. шир.) Ред-Ривера. Съ СЗ на ЮЗ Д. прорѣзывается невысокой и узкой цѣпью высотъ, идущей параллельно вост. берегу Миссури и служащей водораздѣломъ между послѣднимъ и притоками Редривера. На З находится такъ назыв. «Bad Lands» (на старыхъ картахъ—«Mauvais Terres») —суровая, скалистая мѣстность, замѣчательная по своей дикой красотѣ. На ЮЗ возвышается богатый минералами Блекъ Гильсъ (IV, 119). Климатъ Д. довольно суровый, но здоровый. Зима очень холодная; нерѣдко замерзаетъ грунтъ. Лѣтніе дни жарки, но ночи холодны. Болѣе мягокъ климатъ Южной Дакоты. Д. производитъ главнымъ образомъ пшеницу, майскъ и овесъ. По количеству доставляемой ею пшеницы она стоитъ во главѣ штатовъ (въ 1889 г. 52—62 милл. буш.). Овса Д. доставила въ 1888 г. около 30 милл. буш., маиса—около 23 милл. въ 1889 г. Скотоводство незначительно. Каменный уголь, соль, гипсъ, нефть, желѣзо, мѣдь, свинецъ,

цинк, асбестъ и др. Блекъ-Гильсъ доставляетъ много золота и серебра (въ 1836 г. 2700000 долл. золота и 425000 дол. сер.) Промышленность незначительна (мукомольни, лѣсопилини, кирпичные зав., пивоваренные зав. и др.). Д. прорѣзывается Тихо-Океанской желѣз. дор. Штатъ Сѣв. Д. раздѣленъ на 33 графства; гл. городъ—Бисмаркъ, на р. Миссури; Южн. Д. раздѣлена на 44 графства; гл. города: Пьеръ, столица; Сју-Фалсъ (4000 ж.). Ср. Т. Н. Uagerth, «The territory of D.» (1889).

Дакота или **Дженсъ-Риверъ** (Dakota или James River)—прит. Миссури, 600 м. дл.; орошаетъ сѣв.-вост. часть штатовъ Д., протекая по безлѣсной странѣ; франц. названіе ея—Rivière à Jacques.

Дакоты или Сіу, Сіуксы (Sioux), какъ называли ихъ еще въ XVII в. французы,—союзъ семи индѣйскихъ племенъ въ Сѣв. Америкѣ, изъ которыхъ одно живетъ осѣло. Д. очень воинственны. Когда-то они были весьма могущественны и населяли преріи къ З отъ Миссури до Блекъ Гильса, къ Ю до Арканзаса, къ С до Саскатчевана. Въ 1837 г. они должны были уступить штатамъ всё земли къ В отъ Миссисипи. Послѣ того какъ съ 1873 г. блекъ-гильское золото стало привлекать туда бѣлыхъ, необходимо было обезопасить отъ Д. и близлежащую страну, для чего штаты въ 1876—77 г. вели съ ними дорого стоившую и далеко не славную войну. Часть Д. перешла въ Канаду. Въ послѣднее время ихъ около 4000, большей частью въ Дакотѣ, затѣмъ въ Монтанѣ и Вайомингѣ. Они быстро вымираютъ. Эти Д. въ тѣсномъ смыслѣ, образуютъ вмѣстѣ съ нѣкоторыми другими племенами, большую родственную группу племенъ дакота. Граматику ихъ языка издалъ Габеленцъ Лейпц. (1852) и Реригъ (Вашингтонъ, 1873), а Ригъ составилъ: «Grammar and dictionary of the Dakota language» (Вашингт., 1852). Ср. Hayden, «Contributions to the ethnography and philology of the Missouri Valley» (1862); Poole, Among the Sioux of D.» (1881).

Дакріо (отъ греч. слова δακρυον — слеза) служитъ префиксомъ къ многимъ другимъ названіямъ для выраженія различныхъ страданий слезнаго аппарата. Такъ, напр.: дакриоденитъ—воспаленіе слезной железы, дакриоциститъ—воспаленіе слезнаго мѣшечка; дакриолитіазъ, дакриолитъ—слезные камни, дакриоисъ—кистовидное расширеніе одного изъ выводныхъ протоковъ слезной железы и т. д.

Даксбургъ—графство; въ X в. составляло часть Эльзаса. Въ 1002 г. одинъ изъ графовъ Д. сдѣлалъ папоу подъ именемъ Льва IX. Послѣдній графъ Д. умеръ въ 1225 г., не оставивъ наследниковъ. Графство Д. досталось, какъ дѣнь епископовъ страсбургскихъ, графамъ Ливандръ, жившимъ въ крѣпости Д. По Люневильскому трактату (1801) графство было присоединено къ Франціи. Жители Д. занимаются преимущественно лѣсными промыслами.

Дакснеръ (Стефанъ Маркъ Дахнер), словацкій писатель и народный дѣятель (1828—1892), по профессіи адвокатъ; помѣщалъ стихотворенія въ «Orle tatranskom»; авторъ известнаго разсказа «Statočný valach» (въ «Nitre» 1846). Въ 1848 г., во время венгерской

революціи, былъ приговоренъ мадьярами къ висѣлицѣ, но отдѣлся тюрьмой; особенно извѣстенъ на своей родинѣ, какъ авторъ меморандума, поданнаго правительству въ 1861 году и заключавшаго въ себѣ требованія національной равноправности словаковъ въ границахъ словацкой земли, признанія языка словацкаго равноправнымъ съ венгерскимъ и т. д. Требования эти не получили осуществленія.

Даксъ (Dax, прежде Acsq, въ древности Aquae Tarbellicae или Civitas Aquensium)—древній, еще и теперь отчасти окруженный стѣнами и башнями городъ во франц. департаментѣ Ландовъ (въ Гаскони). Учительская семинарія, минералогической кабинетъ. Жит. 8403 (1891). Торговля виномъ, ликерами, волкой, лѣсными продуктами, зерновымъ хлѣбомъ, фаянсовыми издѣліями; обжиганіе угля, фабрикація смолы, фаянсовыхъ издѣлій, пробокъ и т. д.; важный рынокъ смолы и скота. Д. былъ прежде главнымъ пунктомъ вице-графства Аксъ и всей области Ландовъ. Д. одинъ изъ наилучшихъ французскихъ курортовъ, богатый различными минеральными источниками (4 группы). Температура воды источниковъ 47—61° Ц. Наилучше изслѣдованы источники Bastion и Baignots, содержащіе, кромѣ хлористаго натрія, сѣрно-кислыя и углекислыя соли натрія, калия, магнезіи, извести. Воды употребляются какъ внутрь, такъ и наружно. Имѣются тоже грязевыя ванны. Рекомендуютъ Д., какъ хорошую зимнюю климатическую станцію.

Дакталга или **Дабталга**—двѣ рѣчки, Нерчинскаго округа, Забайкальской области. Одна впадаетъ въ р. Шилку съ правой стороны и носитъ названіе *Шилкинской Д.*, а другая вливается, съ лѣвой стороны, въ р. Газимуръ и извѣстна подъ названіемъ *Газимурской Д.* На устьѣ послѣдней расположена *Дакталгская* станція. Рѣчки замѣчательны тѣмъ, что сходятся вершинами, текутъ по возвышенной и болотистой мѣстности; по нимъ проходитъ конно-верховаго дорога, ведущая съ р. Газимура на р. Шилку.

Дактилодѣтка (δακτυλοδύκτη)—первоначально, у древн. римлянъ, коробка или шкапулка, въ которую прятались кольца, когда ихъ не носили. Впослѣдствіи это названіе перешло къ собраніямъ драгоценныхъ камней и геммъ. Оно и донынѣ иногда употребляется для обозначенія подобныхъ коллекцій (см. Геммы, стр. 300).

Дактилозонтъ—см. Гидромедузы.

Дактилологія—практикующіяся глухонемыми способъ выраженія алфавита пальцами одной руки, въ отличіе отъ хейрологіи—способъ выраженія алфавита пальцами обѣихъ рукъ. См. т. VIII, Глухонѣмота стр. 909.

Дактилономія—искусство производить легкія ариѳметич. выкладки по пальцамъ. Несмотря на примитивность этого способа, о немъ писали нѣкоторые авторы: Беда («De temporibus et natura rerum»), Новіомаги («De numeris») и Леопольдъ («Theatrum Arithmetico-Geometricum»). Д. *Граев.*

Дактиль (греч. δάκτυλος—палецъ)—стихотворный размѣръ, состоящій изъ трехслож-

ной стопы, въ которой первый слогъ—долгий, а остальные два—краткіе (—). Въ римской и греческой поэзіи Д. встрѣчаются обыкновенно въ шестистопныхъ (гекзаметрахъ) и пятистопныхъ (пентаметрахъ) стихахъ, въ русской поэзіи—обыкновенно въ четырехстопныхъ стихахъ («Вырыта заточумъ яма глубокая»).

Дактрионъ — точка соприкосновения верхней челюсти, лобной и слезной костей (см. Краниологія).

Дакша (Daksha—ловкій, умный, правый): 1) одно изъ шести индійскихъ свѣтлыхъ божествъ Адитя, братьевъ Варуны (см.); близки Варуны по существу, но менѣе значительны. Въ Ведахъ они еще мало самостоятельны и являются богѣ или менѣ видоизмѣненіями одного образа (Варуна). Позже Д. является богѣ обособленнымъ. Онъ—сынъ Брахмы, одинъ изъ Праджapati (см.), иногда даже глава ихъ. Въ Магабхаратѣ и Пуранахъ Д. происходитъ изъ большого пальца Брахмы, а при посредствѣ другой своей матери, Mārishā, является эманацией Сомы (напитокъ, луна), иногда отцомъ и потомкомъ луны въ одно и то же время. Въ поэмѣ Гариванша (см.) Д. есть одно изъ воплощеній Вишну и творецъ всего существующаго. 2)—Индійскій законодатель, одинъ изъ 18 авторовъ Дхармашастръ—инд. кодексовъ. С. Б.—чз.

Дакшина (Dakshinā) — подарокъ, дѣлаемый жрецу за совершеніе жертвы и играющей въ ведійскомъ ритуалѣ важную роль. Д. состояла обыкновенно изъ коровъ, денегъ и одеждъ. Затѣмъ Д. олицетворяется и въ видѣ особой богини, которой приписывается различное происхождение. См. о ведійской Д.: Schröder, «Indiens Literatur u. Cultur». (Лпц. 1887, стр. 161—162). С. Б.—чз.

Дакшиначари (идущій направо)—одно изъ двухъ главныхъ подраздѣленій индуистской секты шакта. Д. имѣютъ сравнительно болѣе приличный ритуалъ, чѣмъ представители другого подраздѣленія—Вамачари (идущій налево). См. Шакта и Тантра.

Далабади—кавказскій барабанъ. Цилиндръ, на которомъ натянута перепонка; сдѣланъ изъ дерева. Въмсто кожанныхъ перепонъ, находящихся на веревкахъ обыкновенныхъ барабановъ, у Д. простыя деревяшки. Д. называется также дехоль и догли.

Далага—см. Делага.

Далада—лѣвый глазной зубъ Будды, наиболее почитаемая реликвія у буддистовъ, особенно на Цейлонѣ. Для сохраненія этого единственнаго останка Будды воздвигнутъ (въ Канди) особый храмъ. Д. находится въ небольшой комнатѣ, заключенный въ шести ящикахъ; самый большой изъ нихъ (серебряный) имѣетъ 5 фт. вышины. Всѣ они сдѣланы въ формѣ конической дагобы (см.) и два изъ нихъ разукрашены рубинами и другими камнями. Наружный ящикъ покрытъ золотыми украшеніями и драгоценными камнями, принесенными въ даръ. Сама реликвія, по описанію Гарди (Hardy, «Monachism» Лонд., 1860, гдѣ разсказываются и мытарства реликвіи) представляется кускомъ выщѣтшей слоновой или простой кости, слегка согнутымъ, около двухъ дюймовъ (!) въ длину и одного въ диаметръ

основанія. Вигара или храмъ, содержащій въ себѣ эту святыню, примыкаетъ ко дворцу бывшихъ кандійскихъ царей. С. Б.—чз.

Далай-дабасу—см. Дабасунъ-гоба.

Далай-лама—высшее духовное лицо сѣв. буддистовъ, съ свѣтскою властью. Лама, слово тибетское, значить «верховный» (старшій); далай по-монгольски: «великій». Этотъ терминъ появился въ буддійской іерархіи сравнительно недавно. У реформатора новѣйшаго буддизма, Цзонхавы (XV ст.), было 8 учениковъ, которыхъ считаютъ перерожденцами (х-убильгарми). Отъ одного изъ нихъ, Кѣнь-донъ-Чжунба, основателя монастыря Чжамхломбу, и пошла Д., въ вѣкторомъ родѣ живыя божества, утвердившіяся въ Тибетѣ, въ Хлассѣ. Китайцы изъ политическихъ расчетовъ стали покровительствовать Д., а съ 1751 г. ввѣрили имъ свѣтскую власть надъ всѣмъ Тибетомъ. Д. живетъ въ златоверхомъ монастырѣ, въстроенномъ на холмѣ Будалѣ. По смерти Д. ему сооружается на кровлѣ будалинскихъ палатъ небольшой храмикъ, съ позолоченною крышею, и тамъ ставится золотой обелискъ съ пепломъ умершаго. Новый Д. избирается изъ тѣхъ мальчиковъ, которые родились въ моментъ смерти прежняго. Прежде это совершалось путемъ гаданія, а теперь по жребію, при чѣмъ руководящую роль играютъ китайскіе чиновники; поэтому избранные всегда принадлежать къ семействамъ, преданнымъ Китаю. Въ доказательство своего достоинства мальчикъ-перерожденецъ долженъ признать какую-нибудь вещь изъ употреблявшихся прежнимъ Д. Родители избраннаго мальчика получаютъ пожизненно княжеское достоинство 5-й степени. См. о Такиноа, «Описание Тибета» (СПб., 1828); Köppen, «Die Religion des Buddha und ihre Entstehung» (В., 1857—1859); Schlagintweit, «Buddism in Tibet» (Лпц., 1863); Wordworth, «The Church of Tibet and the historical analogies of Buddhism and Christianity» (Л., 1877). Н. Веселоскій.

Далай-Норь или **Жулунь-Норь**: 1) соленое озеро въ сѣв.-вост. Монголіи, 87° в. д. отъ Пулково (117° в. д. отъ Гринича) и отъ 48°4' до 48°7' с. ш. въ окружности почти 300 в. (протяженіе съ СВ на ЮЗ 100 в., съ З на В 50 в.). Въ него выпадаютъ двѣ рѣки: Кэрүлэнъ, берущая начало изъ Гантэйскихъ горъ, и Урсунъ (кит. У-ли-шунь) или Калка (Халха)-бира, берущая начало изъ Большого Хинганскаго хребта и протекающая черезъ озеро Буйръ или Буурь-Норь (съ СВ на ЮЗ 70 в. и съ З на В 35 в.). Въ большую воду озеро Далай-норь соединяется протокомъ съ р. Аргувию, отчего прежде, неправильно, принимали Кэрүлэнъ за верховье Аргуни.—2) Иначе назыв. *Далнорь*. Оно находится въ 150 в. къ СВ отъ Долонъ-Нора, между землями аймаковъ Абаханаръ и Кэшиктэнъ. Наибольшее изъ озеръ юго-вост. Монголіи. Вода соленая, но, озеро, кажется, не глубоко. Окружность его простирается до 60 в. Въ него выпадаютъ 4 небольшие рѣчки, двѣ съ В и двѣ съ З. Окрестности его—на В и С солонцеватая равнина, съ З холмистыя степи, а къ южному берегу подходятъ холмы Гучинъ-гурбанъ, у подошвы которыхъ расположены кумирня Дарханъ-ула и

китайская деревня. Жители послѣдней между прочимъ, продаютъ богомольцамъ-монголамъ пойманную рыбу для обратнаго пускана въ озеро. Абсолютная высота озера 4200 фт.

А. О. И.

Далакъ (Dahlak)—принадлежащая итальянцамъ группа скалъ и небольшихъ о-вовъ въ Красномъ м. возлѣ абессинскаго берега, между 15°25' и 16° 36' с. ш. Постоянное насел., около 1500 ч.; только на о-вахъ Нора, Нокра и Д.-Аль-Кебиръ. Послѣдній, самый большой (52 км. дл., 30 км. шир.), былъ когда-то очень населенъ и во времена римлянъ былъ главнымъ мѣстомъ ловли жемчуга въ Красномъ морв. Ср. Heuglin, «Reise nach Abessinien» (1868); R. Andree, «Abessinien u. seine Grenzländer» (1869).

Даламберъ или **Д'Аламберъ** — см. Аламберъ, т. I, стр. 350.

Далапати (Dalarati)—индйскй юристъ, министръ въ Ахмеднагарѣ (около XVI ст.), составитель собраня законовъ подъ заглавiемъ Нрсинхапрасада. См. Jolly, «Outlines of an History of the Hindu Law» (Калькутта 1895, стр. 19).

Далды—монгольское племя, осѣдло живуще въ пров. Гань-Су (см.).

Дале (Lors Nielsoen Dahle)—норвежскй миссионеръ. Род. въ 1843 г.; съ 1870—87 г. пробылъ на Мадагаскарѣ, гдѣ стоялъ во главѣ основанной имъ семинари. Написалъ: «Madagaskar og dets Beboerne» (1877); «Specimens of Malgazy folk-lore» (1877) и разныя статьи въ «The Antananarivo Annual and Madagaskar Magazine».

Далейранъ (Nicolas D'Alayrac)—франц. композиторъ (1753—1809). Написалъ болѣе 50 оперъ, которыя пользовались въ Парижѣ и Германii большимъ успѣхомъ, въ особенности «Les deux savoyards», «Raoul de Créqui», «Camille». Ср. Адольфа Адама, «Souvenir d'un musicien», и А. Фуржо, «Les violons de D.» (П. 1856).

Н. С.

Далекарлiя (Dalekarlien, шв. Dalarne)—суровая и гористая, богатая живописными мѣстностями область въ Средней Швеци. Поверхность 30041 кв. км.; главная р. Дал-эльфъ. Земледѣлие недостаточно; скотоводству способствуютъ богатые луга; значительный лѣсной промыселъ. Важное значенiе имѣетъ горнозаводская дѣятельность; добываются особенно желѣзо, мѣдь и сѣра, немного серебра и золота. Много металлическихъ и лѣсопильныхъ заводовъ. Жители (1890—197452, т. е. 7 чел. на 1 кв. км.) славятся воздержностью, трудолюбиемъ, честностью, храбростью, любовью къ свободѣ и приверженностью къ старинѣ; они и теперь еще одѣваются по старинному. Сильно развиты кустарные промыслы. Многие жители уходятъ на заработки въ другя мѣстности Швеци, но почти всегда возвращаются, если разбогачьются. Города: Фалуна, Гедемора и Сэтеръ. Озеро Нордъ-Баркенъ соединено съ Меларомъ Стрѣмгольскимъ каналомъ.

Далениъ.—Самый обширный изъ о-вовъ З. Двины, длиною 8 вер., а шириною 2¼ в. Въ 2½ вер. выше Риги. Двина (шириною здѣсь до 400 с.) обгибаетъ Д. съ лѣвой стороны рукавомъ, называемымъ Сухой Двиною, по

которому судоходство возможно исключительно весной, на небольшихъ только лодкахъ. На Далениѣ встрѣчаются въ доломитовыхъ пластахъ эллиптическiе, шитообразные пропластки, продольные оси которыхъ имѣютъ направление то отъ СЗ на ЮВ, то отъ ССЗ на ЮЮВ. На Д. въ 1530 г. было заключено перемирие между еп. Шенингомъ и гор. Ригю; на о-вѣ сохранились остатки развалинъ одного изъ древнѣйшихъ замковъ края (постройка его приписывается еп. Мейнгарду XII ст.), взорваннаго въ 1628 г. поляками.

К. Вр.

Далешницы—м-чко Кѣлецкаго у. и губ., на рч. Бельюнкѣ, прит. р. Чарны. Жит. до 3000; костель, школа, богадѣльня. Въ окрестностяхъ добывается прекрасная желѣзная руда.

Далибаръ (Thomas François Dalibard)—французскй физикъ и ботаникъ (1703—1799); изучалъ естественныя науки въ Анжерѣ; затѣмъ переселился въ Парижъ, гдѣ посвящалъ себя ботаникѣ, физикѣ и изящной литературѣ. Въ 1749 г. Д. издалъ «Florae parisiensis prodromus», въ которомъ, по системѣ Линнея, однимъ изъ первыхъ послѣдователей которой былъ Д., описываетъ флору окрестностей Парижа. Заинтересованный работами Франклина, Д. начинаетъ заниматься изученiемъ электричества и въ 1752 г. издаетъ «Théorie abrégée de l'électricité», къ которой приложенъ сдѣланный имъ переводъ статей Франклина. Первый произвелъ знаменитый опытъ, извлеченiя электричества изъ грозоваго облака (см. Громоотводъ); Людовикъ XV, передъ которымъ онъ повторилъ этотъ опытъ назначилъ ему пожизненную пенсiю въ 1200 ливровъ. Послѣ его смерти остался еще переводъ «Histoire des Incas» Гарциласо де ла Вега. А. Г.

Далиборъ (Dalibor) — чешскй рыпяръ; за свое участiе въ крестьянскомъ возмущенiи въ Драгеницѣ въ 1497 г. былъ подвергнутъ заключенiю въ «Бѣлой Башнѣ» пражскаго замка (наз. и нынѣ Далиборкой) и затѣмъ обезглавленъ. По легендѣ, Д. нашель въ тюрьмѣ скрипку и достигъ замѣчательнаго искусства въ игрѣ. Отсюда и поговорка: Etiam Daliborem fames musicam docet.

Далида (Далила)—коварная филистимлянка, возлюбленная Самсона. За беззавѣтную его любовь и преданность она отплатила ему выдачей открытаго ей секрета его богатырской силы збѣйшимъ его врагамъ, филистимлянамъ (Суд. XVI, 4—21). См. Самсонъ.

Далимилъ Мезиржицкй (Dalimil Meziřícký)—авторъ одной изъ древнечешскихъ хроникъ, но которой именно—неизвѣстно въ точности. Имя его сохранилось у другого чешскаго лѣтописца, Гаека, который между источниками своего труда упоминаетъ хроникю Д. Мезиржицкаго, болеславскаго каноника. Потомъ была найдена хроника, авторъ которой, не названный по имени, говорить въ предисловii, что онъ нашель одну хроникю въ Болеславѣ и пользовался ею. Лѣтописи эта относится къ 1308—1314 годамъ. Чешскй ученый Гешпъ, на основании этого предисловiя, назвалъ ее Болеславской и подъ такимъ заглавiемъ издалъ ее въ 1620 г. Въ такомъ же смыслѣ о ней говорить Лупачъ, въ своемъ

жизнеописаніи Карла IV, и Прохазка. Такъ какъ другой хроники отъ этого времени не осталось, авторство ея всѣми и было приписываемо Д., что особенно поддерживалъ Добнеръ. Этому, однако, противурѣчатъ не только предисловіе самой хроники, но и тонъ ея, по которому трудно допустить, чтобы священникъ былъ ея авторомъ: по всей вѣроятности, авторъ—дворянинъ, рыцарь, человекъ образованный, начитанный и знавшій утраченную теперь Болеславскую хронику Д., которую онъ взялъ себѣ за образецъ. Лѣтопись, написанная стихами, кончается 1314 г.; авторъ сталъ ее писать послѣ 1308 г., а въ первый разъ упоминаетъ о самомъ себѣ подлѣ 1278 г. Хроника Д. имѣетъ болѣе историческое, чѣмъ литературное значеніе, хотя есть въ ней и мѣста, отличающіяся поэтическими достоинствами. Характеръ ея довольно тенденціозный: въ ней обнаруживается пристрастіе автора къ дворянству, пренебреженіе къ мѣщанству и крестьянамъ и ненависть къ нѣмцамъ; разсказъ историческихъ событій переплетается съ патристическими наставленіями, почему хроника стала любимымъ чтеніемъ въ Чехіи. Существуетъ много списковъ ея, о которыхъ говоритъ Палацкій въ сочиненіи: «Würdigung der alten böhmischen Geschichtschreiber»; издава же она, кромѣ Іешина, Прохазкой въ 1786 году Гавкой въ 1849 г. и Иречкомъ въ 1878 г.

И. Л.

Далинь (Olaf von Dalin)—шведскій поэтъ и историкъ (1708—1768). Извѣстность Д. приобрѣлъ сначала изданіемъ, по образцу Аддисонскаго «Spectator», еженедѣльной газеты «Den svenska Argus» (1733—34). Ему было поручено написать исторію Швеціи. Назначенный учителемъ къ кронпринцу Густаву и королевскимъ историографомъ, онъ пользовался большимъ вліяніемъ при дворѣ и, послѣ короткой ослы, былъ сдѣланъ гофъ-канцлеромъ. Д. имѣлъ гораздо болѣе значеніе какъ поэтъ, нежели какъ историкъ. Его исторія Швеціи, переведенная и на русскій языкъ (О. Далинь, «Исторія Шведскаго государства», перевелъ съ нѣмецкаго Г. Цебриковъ, СПб., 1805—7), теперь не имѣетъ никакого значенія, по совершенному отсутствію критики; онъ пользовался уже извѣстными хрониками и сочиненіями. Какъ поэтъ, Д. находился сначала подъ вліяніемъ франц. классиковъ («Brynhilda», 1738, и «Svenska Friheten», 1742), но затѣмъ сталъ истымъ національнымъ шведскимъ поэтомъ—предшественникомъ Вальмана, Францена и Далъгрена. Особенно хороши его остроумныя и веселыя народныя пѣсни. Лучшая изъ сатиръ Д.: «Aprilsverk om vår härliga tid» (1740). Имѣется нѣсколько различныхъ изд. собр. соч. Д.: «Vitterhetsarbeten» (1767), «Poetiska arbe ten» (1782—83), «Valda Skrifter» (1872).

Далия—см. Георгина.

Далия—синонимъ фиолета Гофмана. Этимъ именемъ обозначаются тѣ сорта краски, которыя имѣютъ синеватый оттѣнокъ. Въ настоящее время употребляется въ значительно меньшемъ количествѣ, чѣмъ прежде, такъ какъ съ успѣхомъ замѣняется болѣе дешевой и яркой краской, метиловымъ или парижскимъ

фиолетомъ. О составѣ и приготовленіи этого пигмента см. Искусственные краски.

А. П. Л. А.

Далла (Dalla) или вершина гиганта—вершина Гималайскихъ горъ въ центр. Ассамѣ, въ Бутанѣ, на С отъ Танонга, подлѣ 27°50' с. ш. и 92°34' в. д.; 22465 фт. н. ур. м.

Далласъ (Dallas)—г. въ С.-А. С. Шт. Техасѣ, на р. Тринити; много фбр. и зав., два элеватора, 10 національныхъ банковъ; молиц. институтъ; издается 9 газетъ; городъ освѣщенъ электричествомъ. Ж. 38067 (1890).

Даллерн (Thomas-Charles-Auguste Dallegny; 1754—1835)—строитель органовъ; ему приписываютъ изобрѣтеніе парового судна, приводимаго въ движеніе гребнымъ винтомъ. Д. дѣлалъ опыты въ Берси, въ 1803 г., взявъ привилегію и истратилъ болѣе 300000 франковъ, но правительство не нашло полезнымъ воспользоваться его изобрѣтеніемъ. Д. Б.

Даллесъ (The great Dalles of Columbia)—извѣстные пороги р. Колумбія въ с.-а. штатѣ Орегонѣ, гдѣ широкая рѣка замкнута въ узкое ущелье около 200 фт. ширины, образуя стремнины среди утесовъ и базальтовыхъ скалъ, и дикой, величественной природы; судходные пункты рѣки соединены здѣсь желѣзной дорогой около 10 в. дини.

Далли (Nicolas Dally)—французскій врачъ (1792—1862), много трудившійся надъ научной разработкой гимнастики, какъ необходимаго предмета физическаго развитія, и пропагандировавшій введеніе ея во всѣ учебныя заведенія; въ 1812 г. былъ взятъ въ плѣнъ русскими; чрезъ 2 года вернулся во Францію, эмигрировалъ изъ-за политическихъ причинъ въ Бельгію, затѣмъ вернулся въ Парижъ и посвятить себя научнымъ занятіямъ. Изъ его многочисленныхъ сочиненій особаго вниманія заслуживаютъ: «Gymnastique. De la régénération physique de l'espèce humaine par la gymnast. rationnelle» (1848); «Cinésiologie ou science du mouvement dans ses rapports avec l'éducation l'hygiène et la thérapie» и др. Г. М. Г.

Даллозъ (Викторъ-Алексисъ-Дезире Dalloz)—франц. адвокатъ и политическій дѣятель (1795—1869). Въ эпоху іюльской монархіи принималъ дѣятельное участіе въ политической жизни и съ 1837 г. состоялъ членомъ палаты депутатовъ. Принадлежалъ къ консервативной партіи; особенно дѣятельно участвовалъ въ обсужденіи юридическихъ вопросовъ, по которымъ представлялъ не мало замѣчательныхъ докладовъ. Въ юридической литературѣ извѣстенъ многотомнымъ изданіемъ (съ 1824); «Répertoire de jurisprudence», который носитъ его имя; кромѣ того съ 1822 г. редактировалъ «Journal des audiences de la cour de cassation». В. Д.

Далль (Вильямъ Dall) — американскій естествоиспытатель и путешественникъ, род. въ 1845 г.; въ 1866 г. присоединился къ составу экспедиціи по продолженію русско-американскаго кабеля и одно время стоялъ во главѣ ея; пототъ предпринялъ путешествіе по Аляскѣ; изучилъ бассейны р. Юкона. Въ теченіе 1871—1873 гг. Д. изучилъ Алеутскіе о-ва, а въ 1874 г. посѣтилъ горные области Аляски. Въ 1880 г. снова посѣтилъ Аляску, съ цѣлью

производства метеорологических, магнитных и астрономических наблюдений. Описания путешествий Д. разбросаны в разных америк. журналах. Обь Аляскъ имъ написано болѣе 70 трудовъ; изъ нихъ важнѣйшіе: «Alaska and its resources» (1870); «On the remains of later pre-historic man, obtained from canes in the... Alaska Territory... of the Aleutan islands» (1878); «Coast Pilot of Alaska» (1879); «Hydrology of Berings Sea».

Ю. Ш.

Даллье (Jean Daillé, 1594—1670)—франц. протестантскій богословъ. Предсѣдательствовалъ на послѣднемъ духовномъ соборѣ протестантовъ во Франціи (1659); написалъ 724 проповѣди. Его главнѣйшіе труды: «Dernières heures de Mornay»; «Apoloie des églises réformées»; «Adversus Latinorum de cultus religiosi objecto traditionem disputatio». О немъ см. «Abrégé de la vie de mr. Daillé» par son fils (П., 1670).

Далмазы или **Талмазы**—село Бессарабской губ., Аккерманскаго у., при р. Днѣстрѣ, въ 72 вер. отъ у. г.; 422 двора, 2177 жит.; школа. Обширныя рыбныя ловли.

Далматикъ—одна изъ царскихъ одеждъ византийскихъ императоровъ, совершенно сходная съ нынѣшнимъ архіерейскимъ саккосомъ; изготовлялась изъ богатой матеріи и украшалась золотомъ и драгоценными камнями. Название ея объясняютъ тѣмъ, что она будто бы заимствована отъ далматовъ. Въ иконописи русской церкви изображаются въ Д.: Господь Іисусъ Христосъ, какъ Царь и Великій Архіерей, Вожія Матерь, въ образѣ Царицы, «Огнезрачный» Ангель на иконахъ Софіи Премудрости Божіей, греч. императоры на изображеніяхъ вселенскихъ соборовъ и проч.—Въ римско-кат. церкви *далматикою* (palmatica) называется верхняя риза, которую діаконы и иподіаконы надѣвають на стихари, во время священнодѣйствія.

Далматинъ (Антонъ Dalmatin)—извѣстный издатель глаголическихъ книгъ въ XVI в. Желая распространить реформацію среди южн. славянъ, онъ, вмѣстѣ съ барономъ Унгнадомъ, Труберомъ, Юріемъ Далматиномъ, Стефаномъ Истрианинномъ, трудился въ Тюбингенѣ надъ изданіемъ глаголическихъ славянскихъ книгъ, проникнутыхъ реформаціонными идеями: азбуки въ 1560 г., азбуки и катехизиса въ 1561 г., «Први делъ Нового Тестамента» (1562), «Други діалъ Нового Тестамента» (1563), «Едни кратки разумни науци», (1562) «Артикули ... крстианске вере» (1562), «Сповідь» (1564), «Брамба Аугустанске споведи» (1564), «Постила» (1562) и др.

И. Л.

Далматинъ (Юрій Dalmatin)—вмѣстѣ съ Труберомъ и Вохоричемъ самый замѣчательный словенскій писатель XVI вѣка. Родился въ нижней Крайнѣ, учился въ Тюбингенѣ, былъ сторонникомъ реформаціи и желалъ своей народный языкъ сдѣлать литературнымъ, для чего перевелъ Библию непосредственно «изъ источниковъ оригинальныхъ языковъ» на чисто народный словенскій языкъ и издалъ ее въ 1584 г. Копитаръ находилъ, что языкъ Далматиновой Библии и черезъ 200 лѣтъ еще нисколько не устарѣлъ. Д. былъ пасторомъ въ Люблянѣ; ум. въ 1589 г. Издалъ еще «Salvo-

ponove pripuvisti» (1580), «Passion ... Jesusa Cristusa» (1576) и «Catechismus» Трубера.

И. Л.

Далматово—село въ Шадринскомъ у., Пермской губ., въ 54 вер. отъ у. г., при р. Исети; нѣкогда монастырская слобода; съ 1781 г. у. г. Пермской губ., съ 1797 г. заштатный городъ Далматовъ, по ходатайству жителей переименованный въ село. Дворовъ 682; жит. болѣе 3½ т.; школа, ярмарка, на которой обширный торгъ мясомъ, саломъ, коровинымъ масломъ, конопляннмъ и льнянымъ сѣменемъ, рыбою, лошадьми, кожами. Въ Д. разводятся много огурцовъ, вывозимыхъ тысячами пд. Сборъ и продажа дыкога хмѣля. Главная примѣчательность города—Далматовскій Успенскій-Исетскій мужской м-рь; основанъ въ 1644 г.; въ 1696 г. обнесенъ стѣною, вооруженною пушками. Въ 1762 г. м-рь выдержалъ осаду собственныхъ взбунтовавшихся крестьянъ, а въ 1774 г. — скинщикъ пугачевцевъ. Къ монастырю былъ приписанъ Бведенскій женскій м-рь, сгорѣвшій въ 1742 г., а также множество селеній. Въ XVIII в. м-рь служилъ мѣстомъ ссылки для учителей раскола. Въ усыпальницѣ надъ могилою основателя, м-ря, преп. Далмата, есть нѣсколько замѣчательныхъ древнихъ вещей. Средства монастыря значительны; онъ поощряется множествомъ богомольцевъ, стекающихся поклониться образу Божіей Матери (см. Далматская икона). Монашествующихъ очень немного.

Далматовъ или **Долматовъ**, **Василій** (Третьякъ) — великокняж. дьякъ, пользовавшійся особенной милостію и довѣріемъ вел. кн. Ивана III и Василія Ивановича. При нашествіи татаръ въ 1480 г. государь выслалъ Д. изъ Москвы съ казной, поручивъ ему храненіе послѣдней. Въ 1495 г. онъ былъ въ посольствѣ къ мазовецкому князю Конраду, въ 1499 г.—въ Литву; въ 1500—1501 г., по дѣламъ шведско-ливонскимъ, былъ въ посольствѣ въ Данію; въ 1510 г. изъ Новгорода онъ посланъ былъ вел. кн. во Псковъ съ требованіемъ безусловной покорности московскому государю и упраздненія народнаго вѣча. Д. возвратился въ Новгородъ съ псковскимъ вѣчевымъ колоколомъ. По словамъ Герберштейна, Василій назначилъ Д. посломъ къ цесарю Максимилиану, но тотъ отказался, за неимѣніемъ денегъ на дорогу и на издержки; его за то увезли на Бѣлоозеро и на всю жизнь заключили въ темницу, а все движимое и недвижимое имущество его вел. кн. взялъ себѣ. Ср. «Полн. собраніе русск. лѣтописей» IV, 156—260, 285, 286; VI, 18, 22, 26, 27, 43, 44, 46, 203, 205, 208, 225, 251; VIII, 183, 186, 216, 226, 236, 238, 240, 251, 252; Герберштейнъ, «Записки о Москвѣ», перев. Анонимова, 27.

А. З.

Далматская икона Божіей Матери, изображающая Успение Божіей Матери; празднуется ей 15 февр. и 16 авг. Въ 1644 г. Далматъ, инокъ Невьянской обители (Тобольской губ.), удаленъ отсюда съ иконою въ нынѣшній Шадринскій у. (Пермской губ.) и поселился на лѣв. берегу р. Исети, на землѣ, принадлежавшей татарину Иlicheю. Иlicheй, по преданію, хотѣлъ изгнать поселенца и истребить все имъ построенное; но на пути, во время сна, явилась ему Бо-

гоматерь съ пламеннымъ мечемъ и воспретила что-либо дурное сдѣлать иноку. Испуганный видѣніемъ Илличей далъ Далмату землю для устроения обители. Въ 1646 г. сибирскій князь Девлетъ-Гирей напалъ на Далматскій м-рь, разграбилъ и сжегъ его; церковь сгорѣла, но икона Богоматери осталась цѣла; только нѣсколько обгорѣла задняя доска иконы, которая и понынѣ находится въ Успенскомъ Далматскомъ м-рѣ (см. Далматово). Ср. «Историческое описаніе Далматскаго м-ря», Самойлова (М., 1836).

Далмацій (Dalmatius)—племянникъ имп. Константина Велика; послѣ смерти его долженъ былъ, наравнѣ съ своимъ братомъ Ганнибаліаномъ и тремя сыновьями Константина, получить часть государства, а именно Ахайю, Македонію и Фракію. Но сыновья Константина вызвали въ Константинополь бунтъ войска, которое потребовало для нихъ все наслѣдство императора. Д. былъ умерщвленъ, вмѣстѣ со многими другими родственниками Константина.

Далмация—королевство, нынѣ составляющее область Австро-Венгерскіи имперіи. Она расположена узкой полосой, вытянувшейся по берегу Адриатическаго моря отъ 44°52' до 42° с. ш. Занимаетъ площадь въ 12834 кв. км. Граничитъ на С Хорватіей, на В — Босніей и Герцеговиной, на Ю — Черногоріей. Къ Д. принадлежатъ до 50 острововъ на Адриатическомъ морѣ, изъ которыхъ болѣе значительны: Рабъ, Пагъ, Брачь, Хворъ, Висъ (Лисса), Корчула (Cotzula), Ластово, Млетъ. Почва Д. гористая. На В ея проходятъ Динарскіе Альпы, отдѣляющіе Д. отъ Босніи и Герцоговины. Наиболѣе возвышенныя точки этой вѣтви — Троглавъ (1913 м.) и Динара (1811 м.). Кромѣ того, вдоль Далматискаго побережья тянется другая горная вѣтвь, которая отъ Шебеника до Сплета называется Кастельскими горами (Кастель); далѣе къ Ю отъ послѣдняго до мыса Омша — Моссорскій Верхъ, 1339 м.); еще далѣе, въ томъ же направленіи — Біокова-Планина, съ вершиной Св. Юрія (1762 м.). На границѣ Черногоріи, у Бокки Котторской, въ такъ назыв. Кривоши, поднимается прямо отъ берега гора Ориень, достигающая 1898 м. и соедѣнная съ нею Ловгень, съ гробнищей черногорскихъ владыкъ. Полуостровъ Пелешацъ, также какъ и большая часть острововъ Д., представляетъ продолженіе прибрежныхъ горныхъ хряжей. Всѣ горы Д. известковой формации; въ нихъ часто встрѣчаются гроты, изъ которыхъ наиболѣе извѣстны Верлика и гротъ Эскулапа.

Рѣки Д., за исключеніемъ Наретвы, Зермани, Керки и Цетины, скорѣе похожи на горные потоки. Наретва (Narenta) стекаетъ съ горъ Герцоговины; она входитъ въ предѣлы Д. у гор. Метковичи, отъ котораго и становится доступной для мелкихъ плоскодонныхъ судовъ. Достигнувъ м. Опузена (фортъ Опустъ), она раздѣляется на два рукава настолько глубокихъ, что отсюда до порта Долеро, лежащаго у главнаго ея устья, ходятъ большія суда. Наретва вливается въ море 12 рукавами. Вода ея до г. Метковичей имѣетъ солоноватый вкусъ отъ морскихъ приливовъ. *Зерманя* вы-

текаетъ съ Попной Горы въ Личской жупаніи (Хорватія), у м. Привеза входитъ она въ предѣлы Д. Сначала течетъ въ сѣв.-вост. направленіи, затѣмъ поворачиваетъ на З и вливается въ Новиградскій заливъ, противъ о-ва Пагъ. Зерманя течетъ на протяженіи 30 итальянскихъ миль, средняя ея ширина доходитъ до 20 саж. Въ нижнихъ частяхъ Зерманя судоходна, но только для мелкихъ судовъ. *Керка* беретъ начало у подножія Динара; сначала течетъ съ С на В; но, обогнувъ крѣпость Книвъ, поворачиваетъ на З, и, держась этого направленія, впадаетъ въ море у Шебеника. Эта рѣка у г. Скрадна образуетъ красивыя водопады, миновавъ которые, она становится судоходной вплоть до устья. *Цетина* вытекаетъ изъ ущелий между горами Динарой и Гнятомъ, на границѣ Босніи; сначала течетъ на Ю; но, достигнувъ г. Сניה, поворачиваетъ на З, и, прорѣзавъ глубокую долину между Моссаромъ и Біоковой-Планиной, изливается у г. Омша (Омишь) въ море. Озеръ нѣсколько, но значительно только Вранское (29 кв. км.), съ соленой водой, очевидно вслѣдствіе подземныхъ сообщеній съ моремъ. Такія же сообщенія имѣютъ и нѣкоторыя другія болѣе мелкія озера, какъ это обнаруживается лѣтомъ, когда дно высыхаетъ. Болота занимаютъ около 180 кв. км. Адриатическое побережье Д. образуетъ рядъ небольшихъ заливовъ, между которыми выдается Бокка Котторская.

Климатъ. Д. обладаетъ теплымъ, мягкимъ климатомъ (въ этомъ отношеніи она превосходитъ всѣ другія обл. Австро-Венгріи). Термометръ рѣдко показываетъ ниже нуля. Средняя температура +14°/о въ Задръ (Зарѣ) и +16°/о въ Рагузѣ (Дубровникъ). Лѣто бываетъ довольно знойное, умиряемое однако морскимъ вѣтромъ. Господствующіе вѣтры: южн. (сарокко), вост. (мистраль) и сѣв.-вост. (бора). Послѣдній обыкновенно сопровождается сильными бурями. Вообще климатъ Д. здоровъ, за исключеніемъ болотистыхъ равнинъ Керки и Наретвы.

Растительность Д. весьма разнообразна, несмотря на недостатокъ въ водѣ и лѣсѣ. Обширные лѣса Д. были вырублены венецианцами на потребности ихъ флота. Занятія хлѣбомъ поля занимаютъ 11°/о всей ея площади, луга—47°/о, виноградники—6,5°/о, огороды—4°/о, лѣса (медколѣсье или кустарники)—5°/о. Произрастающія здѣсь деревья — оливковое, фиговое, фисташковое, апельсинное, лимонное — даютъ хорошіе и обильные плоды. Хлѣбное зерно производится въ незначительномъ количествѣ, такъ что его не хватаетъ для мѣстнаго населенія. Главные продукты Д.: виноградное вино, которое ежегодно производится въ количествѣ не менѣе 1150 тыс. гкл.; оливковое масло и плоды. Скотоводство также развито; особенно много овецъ и козъ. Острова Д. производятъ превосходный медъ. Фабричная промышленность почти совершенно отсутствуетъ. Главные промыслы населенія—судостроеніе и выдѣлка ликеровъ (особенно славится мараскинь); нѣсколько незначительныхъ стекольныхъ и мыльныхъ заводовъ. Шелководство мало развито. Значи-

тельный торговый флотъ (болѣе 500 судовъ, вмѣстимостью до 77 тыс. тоннъ). Порты Д. по-сѣщаютъ ежегодно около 20 тыс. судовъ. Д. играетъ довольно видную роль въ транзитной торговлѣ Австро-Венгріи съ Турціей; въ послѣднее время черезъ нее идутъ австрійскіе товары и въ Герцеговину. Пути сообщенія неудовлетворительны; французское владычество (при Наполеонѣ I) оставило по себѣ добрую память серьезными работами по этой части. Желѣзныя дороги: узкоколейная отъ Сплета до Кинна, съ вѣтвью на Шебеникъ, и ширококолейная отъ Метковичей черезъ Мостаръ въ Сараево. Наиболее важныя торговые пункты Д.: Задоръ (Зара), Шебеникъ и Сплеть; послѣдній особенно развился со времени оккупации Боснии и Герцеговины. Военные порты: Лисса, Задоръ (Зара), Рагуза (Дубровникъ) и Котторъ. Въ 1890 г. цифра населенія=527 тыс. жит., т. е. болѣе 40 душъ на км.

Управленіе. Д. управляется на основаніи закона 26 февраля 1861 г. Сеймъ ея состоитъ изъ 43 представителей, въ числѣ которыхъ состоятъ католическій и православный епископы главнаго города, Задора. 10 депутатовъ посылаются въ сеймъ отъ избирателей перваго класса, платящихъ податей и налоговъ свыше 100 гульденовъ; 8 депутатовъ отъ городовъ, 3—отъ торговыхъ палатъ и 20—отъ сельскихъ общинъ. Въ вѣнскій рейхстагъ Д. посылаетъ 9 депутатовъ. Во главѣ управленія стоитъ имп. штатгалтеръ или намѣстникъ. Въ административномъ отношеніи Д. раздѣлена на 13 округовъ, въ сулебномъ—на 29 претуръ для сельскаго населенія и 4 для городского. Штатгалтеръ состоитъ и командующимъ войсками. Въ далматинскомъ ландверѣ команда производится по-хорватски. Во время французскаго владычества въ Задорѣ были основаны юридическая академія и гимна., преподаваніе въ которыхъ велось по-хорватски. Австрійское правительство преобразовало акд. въ лицей, а гимназій въ Задорѣ и Сплетѣ—въ шестиклассныя уч., и ввелъ въ нихъ преподаваніе на итальянскомъ языкѣ. Эти преобразованія вызвали неудовольствіе среди преобладающаго въ области славянскаго населенія. Со времени изданія такъ наз. октябрскаго диплома (т. е. закона 20 октября 1860 г.) снова допущено преподаваніе въ средне-учебныхъ заведеніяхъ на хорватскомъ языкѣ. Завѣтное желаніе далматинскихъ патриотовъ—учрежденіе хорватскаго унив. въ Задорѣ—до сихъ поръ не осуществлено. Учрежденное въ 1862 г. въ Задорѣ первое въ области славянское ученое общество, «*Далматинская матица*», немало содѣйствовало развитію народнаго образованія въ Д. Въ настоящее время въ Д. 7 классическихъ гимназій, 2 семин. для учителей и два училища для судоходства. Католическое богослуженіе совершается въ Д. на славянскомъ языкѣ, по требникамъ глаголическаго письма.

До начала столкновеній римлянъ съ иллирійцами судьбы Д. почти неизвѣстны. Первая экспедиція противъ далматинцевъ, подъ предводительствомъ консула М. Оригула, предпринята въ 156 г. до Р. Хр. Окончательно присоединить Д. удалось лишь Августу, послѣ

участія ея въ возстаніи паннонцевъ въ 6 г. по Р. Хр. Съ этихъ поръ она, вмѣстѣ съ Иллирикомъ, стала императорскою провинціей. Жители Д. принадлежали къ иллирійскому племени, и занимались охотой, земледѣліемъ, скотоводствомъ, а до покоренія края римлянами, главнымъ образомъ—морскимъ разбойничествомъ. Торговля находилась въ рукахъ сначала греческихъ, затѣмъ итальянскихъ купцовъ. Народный языкъ скоро уступалъ латинскому, но внутри страны романизированіе проникало съ трудомъ, вслѣдствіе неудобства путей сообщенія. Гл. г. Д. былъ г. Салоны, достигшій особеннаго процвѣтанія, когда имп. Діоклетіанъ, далматинецъ родомъ, перенесъ сюда свою резиденцію. Самое названіе нынѣшняго города Спалаго есть измѣненное имя дворца (palatium) Діоклетіана, на развалинахъ котораго онъ отчасти построенъ и храмъ котораго служить теперь для него соборной церковью. При раздѣлѣ Римской имперіи въ 395 г. Д. отошла къ вост. ея части, а съ 489 г. вошла въ составъ остготскаго королевства Теодориха В.

Побѣды Велларія и Нарзеса вернули Д. Византіи. Въ VI в. Д. заняли авары, вслѣдъ за которыми сюда проникли и славяне (сербы и хорваты). Водворившись здѣсь въ VII в., послѣдніе раздѣлили Далмачію на жупаніи; главный жупанъ имѣлъ пребываніе въ Бѣлградѣ (Zara Vecchia, въ настоящее время небольшое селеніе). Они были обращены въ христіанство латинскими миссіонерами, хотя христіанство проникло въ Д. гораздо ранѣе, при посредствѣ византійскихъ миссіонеровъ. Сельское населеніе образовалось исключительно изъ славянъ, а въ городахъ долго преобладалъ латинскій элементъ. Въ IX в. мѣстные жупаны зависятъ отъ Византіи, то отъ Зап. Римской имперіи. Въ X в. изъ ихъ среды выдѣляется Томиславъ (912—940), обратившій свою власть въ наслѣдственную. Въ XI в. одинъ изъ его преемниковъ, Звонимиръ (1071—1086), принявъ королевскій титулъ. Въ X в. въ Д. появляются венецианцы, которые захватываютъ приморскіе города и большую часть о-вовъ. Когда въ 1102 г. Хорватія, въ силу личной уніи, соединилась съ Венгріей, венгерскій король Коломанъ короновался въ Бѣлградъ въ 1104 г. хорватско-далматской короной, а нѣсколько лѣтъ спустя, въ 1124 г., хорватско-венгерское войско было разбито венецианцами, предводитель которыхъ, дожъ Доминико Миниелли, взялъ и разрушилъ Бѣлградъ до основанія. Дальнѣйшая судьба Д. была тѣсно связана съ Хорватіей (см.). Послѣ паденія Венеціанской республики (1797) Австрія получила Д., но вскорѣ (1805) должна была уступить ее Наполеону I, который включилъ Д. въ составъ образованнаго имъ Иллирійскаго королевства. Въ февралѣ 1806 г. французскія войска вступили на территорію Д. и, не встрѣтивъ сопротивления со стороны мѣстнаго населенія, заняли область. Въ томъ же 1806 г. пала Дубровническая республика, а по Тильзитскому трактату 1807 г. Котторскій округъ также перешелъ во владѣніе Франціи. На Вѣнскомъ конгрессѣ въ 1815 г. Далмачія снова была отдана Австріи. Въ 1848 г. Д.

входила въ составъ Хорватскаго королевства. Это обстоятельство, а также и историческія воспоминанія неоднократно вызывали ходатайство о включеніи Д. въ составъ Тріединнаго королевства. Послѣ реформы политическаго управленія Австріи въ 1860 г. Д. была включена въ составъ Цислейтаніи (т. е. собственно Австріи). Въ 1869 г. попытка австрійскаго правительства ввести въ Д. общую воинскую повинность и отобрать оружіе у мѣстнаго населенія вызвала серьезное возстаніе въ Котторскомъ округѣ и Кривошии. Управлявшій Д. фельдмаршалъ Вагнеръ не могъ справиться съ нимъ и былъ замѣненъ Ауэрспергомъ, который принялъ самыя крутыя мѣры противъ возставшихъ, приказавъ, между прочимъ, разстрѣлять нѣсколько сотъ плѣнныхъ. Но это только возбудило отчаянную рѣшимость инсургентовъ. Горныя экспедиціи Ауэрсперга были вообще неудачны и сопровождались значительными потерями; наконецъ инсургентамъ удалось нанести ему сильное пораженіе, во время его похода въ горныя ущелья, для снабженія провіантомъ Драгалскаго блокгауза. Смыслившій Ауэрсперга Родичъ вступилъ въ переговоры съ возставшими, обѣщая имъ исполненіе ихъ справедливыхъ требованій и уваженіе къ обычаямъ страны. Населенію было предоставлено право вошенія оружія (1870). Въ 1881 г. въ Кривошии, вслѣдствіе новыхъ попытокъ австрійскаго правительства обезоружить населеніе, снова вспыхнуло возстаніе, которое было подавлено только въ 1882 г. Ср. Л. В. Березинъ, «Хорватія, Славонія, Далмачія и Военная граница» (СПб., 1879 г.); Д. посвящена часть 2-го тома; Иванъ Кукулевицъ Сакчинскій, «Putne uspomene iz Hrvatske, Dalmacije etc.» (Загребъ, 1873); Ch. Iriarte, «Les Bords de l'Adriatique et le Montenegro» (1878); De Nolbac, «La Dalmatie» (П., 1882); Cons, «La Dalmatie Province romaine»; Pilsrni, «Les possession venetiennes en Dalmatie» (П., 1890); Noë, «Dalmatiens» (В., 1870); «Oesterreich in Wort und Bild» (1889—90); Jackson, «Dalmatia, the Quarnero and Istria» (Оксфордъ, 1887); Ф. Карпьеръ, «La Dalmazia» (Зара, 1846); I. Модричъ, «La Dalmazia» (Турина, 1891); И. Н. Смирновъ, «Отношеніе Венеціи къ городскимъ общинамъ Д. съ XII до половины XIV в.» (Казань, 1881).

II. *Матюшевъ.*

Dal segno—см. Da capo.

Далу (Жюль Далю) — франц. скульпторъ реалистическаго направленія, ученикъ Аб. де-Пожоля, Дюрэ и Карпо; родился въ 1838 г.; 14-ти лѣтъ отъ роду вступилъ воспитанникомъ въ тамошнюю Школу изящныхъ искусствъ, но въ началѣ былъ принужденъ, для добыванія себѣ средствъ къ жизни, заниматься почти исключительно художественно-промышленными работами. Явился впервые въ парижскомъ салонѣ въ 1861 г., съ гипсовой статуей: «Римская дама, играющая въ кости». Въ салонѣ 1870 г. выставилъ гипсовую же статую «Швея», доставившую ему медаль и обратившую на него впервые вниманіе публики. Во время франко-прусской войны поступилъ въ ряды національной гвардіи, вскорѣ затѣмъ примкнулъ къ коммунахъ и, послѣ

ея паденія, бѣжалъ въ Лондонъ. Здѣсь имъ исполнены, между прочимъ, статуи: «Материнская нѣжность», «Крестянка, кормящая грудью свое дитя» и «Женщина, убаюкивающая ребенка» и, по заказу королевы Викторіи, группа ея умершихъ дѣтей, охраняемыхъ ангеломъ (для придворной капеллы въ Виндзорскомъ замкѣ). Въ 1878 г. онъ былъ назначенъ проф. кенсингтонскаго музея, но вскорѣ, получивъ отъ франц. правительства амнистію, возвратился въ Парижъ и занялъ видное мѣсто среди его художниковъ. Изъ произведеній, исполненныхъ имъ съ того времени, особенно достойны вниманія: колоссальная группа «Триумфъ Республики» (красующаяся на Национальной площади въ Парижѣ), барельефъ «Генеральные штаты» (для палаты депутатовъ), барельефъ «Республика» (доставившій художнику почетную медаль), проектъ памятника «Гамбеттѣ» (оставшійся неосуществленнымъ, но увѣнчанный преміей въ 6000 фр.), группа «Триумфъ Силеня», статуя Лауазье (для Сорбонны), бюсты Г. Рошфора, Ш. Флокэ, А. Вольфа, Лозэ и нѣк. др., и, наконецъ, прелестный памятникъ живописцу Э. Делакруа, составляющій центральную часть фонтана, сооруженнаго въ 1890 г. въ Люксанбургскомъ саду, въ Парижѣ. А. С.—вз.

Даль (Владиміръ Ивановичъ)—извѣстный лексикографъ. Род. 10 ноября 1801 г. въ Екатеринославской губ., въ Луганскомъ заводѣ (отсюда псевдонимъ Д.: *Казакъ Луганскій*). Отецъ былъ датчанинъ, многосторонне образованный, лингвистъ (зналъ даже древнееврейскій яз.), богословъ и медикъ; мать—нѣмка, дочь Фрейтагъ, переводившей на рус. яз. Геснера и Ифланда. Отецъ Д. принялъ русское подданство и вообще былъ горячимъ русскимъ патриотомъ, дѣйствуя на дѣтей въ томъ же направленіи. Окончивъ курсъ въ морскомъ корпусѣ, Д. нѣсколько лѣтъ служилъ во флотѣ; но, не вынося моря, вышелъ въ отставку и поступилъ въ дерптскій унив., на медицинскій факультетъ. Походная жизнь его, какъ военнаго доктора, сталкивала его съ жителями разныхъ областей Россіи, и материалы для будущаго «Толковаго Словаря», которые онъ началъ собирать очень рано, все росли. Въ 1831 г. Д. участвовалъ въ походѣ противъ поляковъ, при чемъ отличился при переправѣ Ридигера черезъ Вислу у Юзефова. За немнѣнимъ инженеромъ, Д. навелъ мостъ, защищая его при переправѣ и затѣмъ самъ разрушилъ его. Отъ начальства онъ получилъ выговоръ за неисполненіе своихъ прямыхъ обязанностей, но имп. Николай I награждалъ его орденомъ. По окончаніи войны Д. поступилъ ординаторомъ въ сиб. военносухопутный госпиталь. Однако, медицина не удовлетворяла Д., и онъ обратился къ литературѣ, при чемъ близко сошелся съ Пушкинымъ, Жуковскимъ, Крыловымъ, Гоголемъ, Языковымъ, кн. Одоевскимъ и др. Первый опытъ («Русскія сказки. Пятокъ первый», СПб. 1832—пересказъ народн. сказокъ) обнаружилъ уже этнографическія наклонности Д. Книга эта навлекла непріятности на автора. По доносу Вулгарина, она была запрещена и Д. взяты въ III отдѣленіе, но въ тотъ же день выпущенъ, благодаря заступничеству Жуковскаго.

Тѣмъ не менѣе Д. долго не могъ печататься подъ своимъ именемъ. Семь лѣтъ онъ прослужилъ въ Оренбургѣ; за это время сопутствовалъ въ 1837 г. наслѣднику покойному имп. Александру въ его поѣздкѣ по краю и участвовалъ въ несчастномъ хивинскомъ походѣ 1839 г. Въ 1836 г. онъ пріѣзжалъ въ СПб. и здѣсь присутствовалъ при трагической кончинѣ Пушкина, отъ котораго получилъ его перстень-галасмавъ. Все это время Д. не оставлялъ и медицины, пристрастившись особенно къ офтальмологіи и гомеопатіи (одна изъ первыхъ статей въ защиту гомеопатіи принадлежитъ Д.: «Современникъ» 1838, № 12). Въ 1834—39 г. онъ выпустилъ свои «Были и небылицы». Въ 1838 г. Д. былъ выбранъ (за свои естественнориторическія работы) въ члены-корреспонденты Имп. акд. наукъ; въ 1841 г. назначенъ секрет. къ Л. А. Перовскому, товарищу мин. удѣловъ, а потомъ завѣдывалъ (частно) особой канцеляріей его, какъ министра внутреннихъ дѣлъ, при чемъ вмѣстѣ съ Н. Милютинымъ составлялъ и вводилъ «Городовое положеніе въ СПб.». За это время имъ напечатаны статьи: «Полтора слова о нынѣшнемъ русскомъ языкѣ» («Москвитининъ», 1842, I, № 2) и «Недовѣсокъ» къ этой статьѣ (т. же, ч. V, № 9), брошюры «Оскопческой ереси» (1844, рѣдкость *) и «Объ убиваніи евреями христіанскихъ младенцевъ» (1844), повѣсть «Похожденія Х. Х. Вольдамура и его Аршета» (1844). Въ г. 1846 вышла «Сочиненія Казака Луганскаго». Въ тоже время Даль составилъ для военныхъ заведеній учебники ботаники и зоологіи и напечаталъ рядъ повѣстей и очерковъ въ «Библиотецкѣ для Чтенія», «Отечест. Запискахъ», «Москвитининѣ» и сборникѣ Вашуцкаго «Наша», въ томъ числѣ статьи «О русскихъ пословицахъ» («Современникъ», 1847, кн. 6), «О повѣряхъ, суевѣріяхъ и предрасудкахъ рус. народа» («Иллюстр.», 1845—46, 2-е изд. СПб., 1880). Въ 1849 г. Д. назначенъ управляющимъ нижегородской удѣльной канторой и прослужилъ на этомъ посту, доставившемъ ему возможность наблюдать разнообразный этнографическій матеріалъ, до 1859 г., когда вышелъ въ отставку и поселился въ Москвѣ. За это время напечатаны статьи и сочиненія Д.: «О нарѣчій русскаго яз.» («Вѣстн. Имп. Г. Общ.», 1852, кн. 6; перепечатана въ «Толковомъ Словарѣ»), «Матросскіе досуги», написанные по порученію вел. кн. Константина Николаевича (СПб., 1853), рядъ статей о вредѣ одной грамотности безъ просвѣщенія («Рус. Вѣстн.», 1856, кн. III; «Отч. Зап.», 1857, кн. II; «СПб. Вѣд.», 1857 № 245) и цѣлая серия очерковъ (100) изъ русской жизни (отдѣльное изданіе «Картины изъ русскаго быта», СПб., 1861). Въ Нижнемъ Д. приготовилъ къ изданію свои «Пословицы» и довелъ обработку словаря до буквы П. Вскорѣ послѣ переселенія Д. въ Москву, началъ выходить въ свѣтъ его «Толковый слов.» (1-е изд. 1861—68; второе изд. СПб. 1880—82) и напечатать другой капитальный трудъ всей жизни Д.: «Пословицы русск. народа» (М., 1862; 2 изд. СПб.,

1879). За это время появились въ печати сочиненія и статьи Д.: «Полное собр. соч.» (СПб., 1861; 2 изд. СПб., 1878—1884), «Повѣсти» (СПб., 1861), «Солдатскіе досуги» (2 изд. СПб., 1861), «Два сорока бывальщичюнкъ для крестьянъ» (СПб., 1862), записка о русск. словарѣ («Русск. Вѣстн.», 1860, № 1), полемика съ Погодинымъ объ иностранныхъ словахъ и русск. правописаніи («Русскій», 1868, №№ 25, 31, 39, 41). Въ 1861 г. Д. за первые выпуски «Словаря» получилъ константиновскую медаль отъ Имп. геогр. общ., въ 1868 выбранъ въ почетные члены Имп. акд. наукъ, а по выходѣ въ свѣтъ всего словаря удостоенъ ломоносовской преміи (см. подробные разборы Грота, Шренка и Рупрехта въ отчетѣ о 4-мъ присужденіи ломоносовской преміи, Прил. къ XVII т. «Зап. Имп. Акд. Наукъ» 1870; статью А. Н. Пыпина въ «Вѣстн. Евр.» 1873, кн. 12; Котляревскаго въ «Бесѣдахъ общ. люб. рос. слов.» 1868, вып. 2; замѣтки Николаича въ «Филол. Зап.», Воронежъ, 1871, № 6, 1875 № 3, 1876 № 2; дополненія и замѣтки Шейна: «Прилож. къ XXV т. «Зап. Имп. Акд. Наукъ», 1873, и Наумова, СПб., 1874; Грота и Живневскаго въ «Отчетѣ о присужденіи ломоносовской преміи»). Собранныя имъ пѣсни Д. отдалъ Кирѣевскому, сказки — Аванасьеву. Богатое, лучшее въ то время собраніе дубочныхъ картинокъ Д. поступило въ Имп. публ. библ. и вошло въ составъ въ изданія Ровинскаго. Въ послѣдніе годы жизни Д. увлекался спиритизмомъ и сведенборгянствомъ, занимался переложеніемъ первыхъ книгъ Библии на простонародный языкъ («Вытописаніе»; см. его исторію въ воспоминаніяхъ Мельникова), печаталъ новыя «Картины русскаго быта» въ «Русскомъ Вѣстникѣ» (1867—1868). Умеръ 22 сент. 1872, принявъ еще въ 1871 г. православіе (до тѣхъ поръ Д. былъ лютераниномъ). Матеріалы для біографіи Д.; ст. П. Б. «В. И. Д.» («Р. Арх.» 1872, № 10); автобіограф. записка Д. (не окончена, тамъ же № 11; ср. замѣтку о ней Дм. Завалишина, «М. Вѣд.», 1872, № 290); «Воспоминанія о В. И. Д.» (съ извлеченіемъ изъ его писемъ и другой полной автобіогр. запиской), Я. К. Грота («Зап. И. Акд. Н.», 1873, т. XXII); «Изъ воспоминаній о покойномъ В. И. Д.» («Церк. Лѣтоп.», 1873, № 37); «Воспоминанія о Д.» П. И. Мельникова («Русск. Вѣстн.» 1873 г.; поправка въ «Моск. Вѣд.» 1873 г., № 72); біографія Максимова, съ подробной біографіей, въ «Справ. энциклопед. словарь» Старчевскаго (СПб., 1855, т. IV); «Дневники Т. Г. Шевченка» («Основа», 1861—62) и А. В. Никитенка («Русск. Старина», 1839—90); «Д.», по воспоминаніямъ его дочери, Е. Даль» («Русск. Вѣстн.», 1879, № 7). Подробной біографіи Д. до сихъ поръ нѣтъ. Самая полная характеристика дѣятельности Д. у А. Н. Пыпина: «Исторія русской этнографіи» (т. I); о его отношеніи къ крестьянскому вопросу см. у В. И. Семенова («Крестьянскій вопросъ», т. II, стр. 273—278). Главное значеніе Д. — собирателя-этнографа. Ни морской корпусъ, ни медицинскій фак. не могли дать ему надлежащей научной подготовки, и онъ до конца дней остался дилеттантомъ-самоучкой. На свой настоящій путь Д. попалъ чисто инстинктивно, и собраніе матеріаловъ

*) Другая записка Д. о законодательствѣ противъ скопцовъ напечатана въ «Чтеніяхъ общ. ист. и др.» 1872, кн. IV.

у него шло сначала без всяких опредѣленных научных цѣлей. Только личные отношенія къ писателямъ пушкинской эпохи, а также къ московскимъ славянофиламъ, помогли ему сознать свое настоящее призваніе и поставили опредѣленные цѣли дѣятельности. Съ другой стороны, въ природѣ Д., несмотря на естественно-историческое образование, полученное въ дерптскомъ унив., было что-то мѣшавшее ему слѣдиться спокойнымъ и точнымъ ученымъ. Причиной этому была отчасти безпокойная бродячая жизнь, отчасти наклонность къ поэтическому творчеству, отчасти, быть можетъ, нѣкоторый коренной, органической недостатокъ во всемъ духовномъ складѣ Д. (вспомнимъ его увлеченія гомеопатіей, спиритизмомъ, Сведенборгомъ и т. д.). Его словарь, памятникъ огромной личной энергіи, трудолюбія и настойчивости, цѣненъ лишь какъ богатое собраніе сырого матеріала, лексического и этнографическаго (различныя объясненія обрядовъ, повѣрій, предметовъ культуры и т. д.), къ сожалѣнію, не всегда достовѣрнаго. Д. не могъ понять (см. его полемику съ А. Н. Пыпинымъ въ концѣ IV т. Словаря), что ссылки на одно «русское ухо», на «сдѣхъ языка», «на міръ, на всю Русь», при невозможности доказать, «были ли въ печати, кѣмъ и гдѣ говорились» слова въ родѣ *пособъ*, *пособка* (отъ *пособити*), *колеземича*, *казотка*, *глазоэмъ* и т. д., ничего не доказываютъ истинности матеріала не возвышаютъ. Характеристичны слова самого Д.: «съ грамматикой я искони былъ въ какомъ-то разладѣ, не умѣя примѣнять ее къ нашему языку и чуждаясь ее не столько по разсудку, сколько по какому-то *темному чувству*, чтобы она не сбита съ толку» и т. д. (напутное слово къ Словарю). Этого разлада Д. съ грамматикой не могъ не сказаться на его Словарѣ, расположенномъ по этимологической системѣ «гнѣзды», разумной въ основѣ, но оказавшейся не по силамъ Д. Благодаря этому, у него *дышло* (заимствованное изъ нѣм. *Deichsel*) стоитъ въ связи съ *дыхать*, *дышатъ*, *просторъ*—съ *протой* и т. д. Гѣмъ не менѣе, Словарь Д. до сихъ поръ является единственнымъ и драгоценнымъ пособіемъ для каждаго занимающагося русск. яз. Д. одинъ изъ первыхъ занимался также русской діалектологіей и былъ превосходнымъ практическимъ знатокомъ русскихъ говоровъ, умѣвшимъ по двумъ-тремъ сказаннымъ словамъ опредѣлить мѣстожителство говорящаго, но никогда не могъ воспользоваться этимъ знаніемъ и дать научную характеристику знаковымъ ему діалектическимъ особенностямъ. Какъ писатель-беллетристъ, Д. теперь почти совсѣмъ забытъ, хотя въ свое время высоко ставился такими цѣнителями, какъ Бѣлинскій, Тургеневъ и др. Многочисленныя повѣсти и рассказы его страдают отсутствіемъ настоящаго художественнаго творчества, глубокаго чувства и широкаго взгляда на народъ и жизнь. Дальше бытовыхъ картинокъ, схваченныхъ на лету анекдотовъ, рассказанныхъ своеобразнымъ языкомъ, бойко, живо, съ извѣстнымъ юморомъ, иногда впадающимъ въ манерность и прибаутчность, Д. не пошелъ, и главная заслуга его и въ этой области заключается въ широкомъ пользованіи этнографическимъ матеріаломъ. Своимъ этнографическимъ цѣннымъ нѣкоторые очерки Д. не утратили и до сихъ поръ.

С. Буличъ.

Даль (Іоганнъ-Христіанъ-Клауссенъ Dahl, 1788—1857)—норвежскій пейзажистъ, ученикъ копенгагенской акад. художествъ, развившій свое дарованіе, главнымъ образомъ, работами съ натуры во время путешествій по Тиролю, Италіи, Германіи, Швеціи и Норвегіи. Писалъ преимущественно виды прибрежныхъ мѣстностей послѣдней изъ упомянутыхъ странъ. Достоинство его произведеній состоитъ въ поэтичности мотивовъ и, вмѣстѣ съ тѣмъ, въ точной передачѣ дѣйствительности, а недостатокъ—въ нѣкоторой сухости исполненія. Лучшая его картина: «Норвежскій ландшафтъ»—въ дрезденской галлерей; прекрасные образцы его живописи находятся, кромѣ того, въ берлинской національной галлерей («Буря на морѣ»), копенгагенскомъ музеѣ, Христіаніи и др. мѣстахъ. Онъ занимался также аквафортнымъ гравированіемъ (четыре пейзажа, 1817—18) и издалъ весьма цѣнное для художественной археологіи сочиненіе о древнемъ деревянномъ зодчествѣ Норвегіи («*Denkmale einer sehr ausgebildeten Holzbaukunst aus den frühesten Jahrhunderten in den inneren Landschaften Norwegens*», Дрезденъ, 1837).—Сынъ и ученикъ этого художника, *Іоганнъ-Эгвальдъ Д.* (р. 1827), писалъ въ началѣ пейзажи въ родѣ отцовскихъ, а потомъ перешелъ къ живописи животныхъ, въ которой наставникомъ его былъ дрезденскій художникъ І. Вевереръ.

А. С.—евъ.

Даль (Konrad Dahl)—норвежскій поэтъ, свящ. въ Бергенѣ, род. въ 1843 г.; извѣстенъ бытовыми описаніями норвежской крестьянской жизни: «*Löven*» (1874), «*Finnegutten*» (1874), «*Ishavsskipperen*» (1878), «*Eusomme Folk*» (1890).

Даль (Левъ Владиміровичъ, 1834—78)—архитекторъ, сынъ извѣстнаго Владиміра Ивановича Д.; артистическое образование получилъ въ Имп. академіи художествъ, отъ которой, въ бытность свою ея ученикомъ, получилъ двѣ серебряныя медали, малую и большую, въ 1854 и 1855 гг., и малую золотую медаль въ 1858 г. Окончилъ академическій курсъ въ 1859 г. съ большою золотой медалью и отправился на казенный счетъ въ чужіе края, для дальнѣйшаго своего усовершенствованія. Посѣтилъ Германію, Италію и Францію и, по возвращеніи своемъ въ СІБ., въ 1866 г., былъ возведенъ въ званіе академика. Послѣ того служилъ губерскимъ архитекторомъ въ Нижнемъ Новгородѣ, состоялъ при постройкѣ моск. Храма Спасителя, былъ членомъ строительнаго совѣта при моск. городской управѣ, архитекторомъ при Румянцевскомъ музеѣ и преподавателемъ въ моск. училищѣ живописи и ваанія. Въ 1875—77 гг., по порученію академіи, путешествовалъ, въ сопровожденіи двухъ ея учениковъ (Леонона и Веселовскаго), по Россіи, для изученія памятниковъ стариннаго русскаго зодчества въ поволжскихъ мѣстахъ и Олонецкой губ. Изъ произведенныхъ имъ построекъ главныя—новый ярмарочный соборъ, црк. св. Космы и Даміана и памятникъ гражданину Мянину въ Нижнемъ Новгородѣ.

А. С.—евъ.

Даль (Янъ-Франсъ van Dael, 1764—1840) — фламанд. живописецъ неодоушевленной природы, получилъ образованіе въ антверпенской акад. художествъ; поселился въ 1786 г. въ Парижѣ, гдѣ нашелъ себѣ работу по стѣнной декоративной живописи въ замкахъ Шантильи, Севъ-Клу и Велью. Въ послѣдствіи занимался исключительно исполненіемъ картинъ, изображающихъ цвѣты и плоды. Ему покровительствовали и дѣлали заказы имп. Жозефина, Наполеонъ I, Людовикъ XVIII и Карлъ X. Изъ числа его произведеній, весьма цѣнившихся въ свое время, можно указать на три прекрасныя картины въ луврскомъ музеѣ, въ Парижѣ, на «La croisée», исполненную для имп. Жозефины и находящуюся въ антверпенскомъ музеѣ, и на двѣ картины въ лейхтенберской галлерей, въ СПб.: «Жертвоприношеніе Флоръ» и «Гробница Юлія». А. Н.—ст.

Дальбедиль (Густавъ D'Albedyhl) — дипломатъ-писатель (1757—1819). Въ 1778 г. онъ былъ секретаремъ при шведскомъ посольствѣ, отправленномъ въ СПб.; въ 1784 г. — министромъ при датскомъ дворѣ. Въ Копенгагенѣ его обвиняли въ сообщничествѣ съ лейтен. Бенуельшерна, имѣвшимъ въ виду съездъ русскую эскадру въ копенгагенской гавани. Густавъ III отозвалъ Д. Написалъ: «Pièces authentiques, qui servent à éclairer la conduite du Baron d'Albedyhl dans l'affaire qui passa à Copenhague au commencement de l'année 1789»; «Précis historique sur l'association de Puissances neutres, connue sous le nom de la Neutralité armée» (1798). Оба труда важны для русской исторіи. Сочиненія Д. смѣшаннаго содержанія вышли въ 1799—1810 г. Г. Ф.

Дальбергъ или **Дальбургъ** — старинный германскій дворянскій родъ. Въ XVII в. получилъ баронское званіе; его члены съ древнихъ временъ были наслѣдственными камераріями соборнаго капитула въ Вормсѣ. Первый изъ нихъ, Герибертъ Д., въ качествѣ архіеп. кельнскаго, короновалъ въ 1002 г. Генриха II. Когда мужская линія Д. угасла, имя ихъ было передано по женской линіи. При каждой коронаціи императорскій герольдъ долженъ былъ провозгласить: «Нѣтъ ли здѣсь Д.?» — послѣ чего одинъ изъ Д. являлся передъ императоромъ, преклонялъ колѣна и посвящался въ первые рыцари имперіи. Съ XVIII в. родъ раздѣляется на двѣ вѣтви: Dalberg-Hernsheimer, нынѣ угасшая, и Dalberg-Dalberg. — *Карлъ-Теодоръ Д.* (1744 — 1817), управляя, съ 1772 г., эрфуртской епархіей, привлекалъ туда лучшихъ писателей, художниковъ, ученыхъ и ремесленниковъ; былъ другомъ Виланда и Гёте; много заботился о народномъ просвѣщеніи и о благосостояніи населенія. Въ 1787 г. онъ близко сошелся съ императоромъ Иосифомъ II и велъ съ нимъ очень интересную переписку; благодаря его покровительству, получилъ мѣсто коадьютора архіеп. майнскаго. Въ 1800 г. Д. занялъ мѣсто епископа въ Констанцѣ, а черезъ два года сдѣлался архіепископомъ и курфюрстомъ майнскимъ. Когда зарейнская часть его владѣній отошла къ Франціи, а остальная была секуляризована (1803), Д. сохранилъ званіе архиканцлера и митрополита всей Германіи, исключая Пруссію и Австрію. Въ

1804 г. Д. ѣздилъ въ Парижъ, чтобы обсудить съ папою Піемъ VII дѣла германской церкви. Когда Священная имперія была упразднена, Д., въ качествѣ архіепископа регенсбургскаго, присоединился къ Рейнскому союзу, съ титуломъ князя-примаса и президента. Въ 1810 г. ему пришлось уступить Регенсбургъ Баваріи, въ замѣнъ чего онъ получилъ графства Ганану и Фульду. Наполеонъ I сдѣлалъ его великимъ герцогомъ франкфуртскимъ. Когда Наполеонъ палъ, Д. удалился въ Регенсбургъ, гдѣ и умеръ. Главныя соч. его: «Betrachtung über das Universum» (Франкф. 1777), «Grundsätze der Aesthetik» (Франкф. 1791), «Von dem Bewusstsein als allgemeinem Grunde der Weltweisheit» (Эрфуртъ 1793), «Von dem Einflusse der Wissenschaften und Künste in Beziehung auf öffentliche Ruhe» (Эрф. 1793). См. Krämer, «Karl Theodor von D.» (Лпц. 1821); Beaulieu-Marconnay, «Karl von D. und seine Zeit.» (Вейм. 1879); Bernays, «Schicksale des Grossherzogtums Frankfurt und seiner Truppen» (Берл. 1882). — *Вольфгангъ-Герибертъ, баронъ Д.* (1750—1806), братъ предыдущаго, извѣстенъ какъ любитель сцены, покровитель Шиллера и мангеймскаго театра. Писалъ драматическія произведенія, напр. «Der Mönch von Carmel». (Берл. 1787). Письма къ нему Шиллера изд. въ Карlsruэ въ 1819 г. См. Koffka, «Iffland und D.» (Лпц. 1865). — *Эммерикъ-Иосифъ, герцогъ Д.* (1773—1833) — сынъ предыдущаго; былъ баденскимъ посланникомъ въ Парижъ; позже перешелъ во франц. подданство. Наполеонъ сдѣлалъ его герцогомъ и членомъ государственнаго совѣта. Послѣ паденія Талейрана Д. сталъ въ ряды недовольныхъ. Въ 1814 г. онъ былъ однимъ изъ членовъ временнаго правительства и стоялъ за реставрацію Бурбоновъ. Послѣ второй реставраціи Д. былъ первымъ Франціи посланникомъ при туринскомъ дворѣ.

Дальбергеръ (Johann Friedrich-Hugo Dalberg) — нѣм. композиторъ и писатель (1752—1812); занимался долгое время изученіемъ музыки арабовъ, индійцевъ, персовъ, китайцевъ, результатомъ чего явились его соч.: «Blicke eines Tonkünstlers in die Musik der Geister» (1787), «Gita-govinda oder Gesänge eines indischen Dichters mit Erläuterungen», «Ueber die Musik der Indier» (1802) «Die Aeolsharfe» (1801), «Ueber griechische Instrumental-Musik», «Untersuchungen über den Ursprung der Harmonie» (1801). Изъ музыкальныхъ соч. Д. извѣстны: квартеты, тріо, сонаты, нѣмецкія и французскія пѣсни, кантата «Das Saitenspiel».

Д'Альберъ (Eugene d'Albert) — извѣстный нѣм. пианистъ и композиторъ, род. въ 1864 г. Многочисленные концерты по Европѣ выдвинули Д. на мѣсто перворазряднаго пианиста. Онъ не разъ посѣщалъ Петербургъ, который восторгался его игрою, полной глубокаго выраженія и первоклассной техники. Д. поражаетъ быстрымъ и точнымъ чтеніемъ сложныхъ партитуръ съ листа. Н. С.

Дальбомъ (Anders Gustav Dahlbom) — шведскій энтомологъ, 1806 — 1859; былъ доцентомъ естественной исторіи въ Лундѣ и хранителемъ энтомологическаго музея. Главная работа: «Hymenoptera Euroraea praecipue borealia» (1845).

Дальви́гъ (Karl-Friedrich-Reinhard Dalwigk, 1802—1880)—нѣм. гос. дѣят.; былъ въ великомъ герц. Гессенскомъ министромъ внутреннихъ дѣлъ, потомъ министромъ иностранныхъ дѣлъ и предсѣдателемъ совѣта министровъ. При началѣ австро-прусской войны 66 г. Д., вопреки желанію народнаго представительства, рѣшительно сталъ на сторону Австріи (см. Гессенъ, VIII, 569); по окончаніи войны продолжалъ относиться недоброжелательно къ Пруссіи и вышелъ въ отставку (1871), когда политика Висмарка увѣнчалась основаніемъ Германской имперіи. Внутреннее управленіе Д. носило реакціонный характеръ; въ церковныхъ дѣлахъ при немъ на долгое время получило перевѣсъ ортодоксально-реакціонное направленіе. Болѣе соответствовали потребностямъ времени нѣкоторыя изъ его реформъ, касавшіяся матеріальныхъ интересовъ государства, а также улучшенія положенія чиновниковъ и упрощенія судебнаго процесса.

Дальгасъ (Enrico Mylius Dalgass, род. 1828)—датскій инженеръ, инициаторъ культуриврованія ютландскихъ степей, стоящій во главѣ «Датскаго общества разработки степей» (основ. 1866 г.). Благодаря этому обществу, въ 30 лѣтъ берега всей Ютландіи были обсажены живою изгородью и изъ 160 кв. миль степей и болотъ культуривована половина; на культуривовку же всего остального пространства предпологаютъ употребить еще около 25 л.

Дальгасъ (Карль-Фридрихъ-Исаакъ Dalgas)—датскій сельскій хозяинъ, ведшій образцовое хозяйство; авторъ сочиненій: «Sur la culture du chanvre en Allemagne, en Suisse et en France» (1812); «Lorebog i Agerbrugst» (премировано); «Om Hurs dysenes Dcheudlius» (1831) и друг., помѣщенныхъ преимущественно въ періодическихъ изданіяхъ.

Дальгеймъ—русск. баронск. родъ, происходящій изъ Эльзаса, гдѣ предки его возведены были имп. Карломъ V въ баронское достоинство Римской имперіи (1540). Жанъ-Батистъ Д., по-русски Иванъ Ивановичъ, выѣхалъ въ Россію въ 1792 г. и былъ ген.-майоръ. Родъ Д. внесенъ въ V часть родословной книги Курской губ.

Дальгольмъ—о-въ Лифляндской губ., на р. Зап. Двинѣ, близъ г. Риги, надъ порогомъ Руммелемъ. Здѣсь, въ 1186 г., епископъ Мейнгардъ крестилъ ливовъ, которыхъ освободилъ изъ плѣна у литовцевъ.

Дальгрень (Джонъ-Адольфъ Dahlgren)—америк. морякъ, шведск. происхожденія (1809—70). Изобрѣлъ тяжелыя корабельныя орудія, названныя его именемъ. Во время междоусобной войны Д. начальствовалъ южно-атлантической эскадрой сѣв. штатовъ. Нап.: «System of boat armament in the United States navy» (1852); «Naval percussion locks and primers» (1852) и «Schells and schell guns» (1856).

Дальгрень (Карль-Фредрихъ Dahlgren)—шведскій поэтъ и придворный проповѣдникъ (1791—1844); идиллическія и шутивыя пьески его написаны въ народномъ стилѣ и пользовались въ свое время большимъ успѣхомъ. Полное собр. сочиненій Д. изд. въ 1852 г.

Дальгрень (Фредрихъ-Августъ Dahlgren)—шведск. поэтъ, род. въ 1816 г.; долго

служилъ въ государственномъ архивѣ; издалъ сборникъ законопроектовъ Карла IX и хронику царствованія Эрика XIV; собралъ большой томъ шведскихъ легендъ, и перевелъ много изъ Шекспира, Кальдерона и др. Изъ собственныхъ его сочиненій главныя: «Vermeländingarne» (1846), «Antechningar om Stockholms teatrar» (1866) и три сборника стихотвореній: «Viser pa Vermelandske Tongmale» (1875, 1876 и 1886). Многія изъ его стихотвореній сдѣлались вполне народными.

Дальгузи (Dalhousie)—древ. шотландскій родъ, повидимому, нѣм. происхожденія; упоминается впервые ок. 1140 г.—Сэръ Александръ Рамзай Дальвользей или Д. отличался въ войнахъ противъ Англіи послѣ смерти Роберта Брюса и былъ убитъ въ 1342 г. Его потомство было возведено въ 1638 г. въ шотланд. графское достоинство.—Джемсъ-Андрю Рамзай, лордъ Д. (1812—60), былъ при Р. Пилѣ главнымъ лордомъ-комиссаромъ при генеральномъ синодѣ шотландской церкви; но ему не удалось уладить споры, которые повели къ возникновенію «свободной шотландской церкви» (см.). Позже онъ заведывалъ торговымъ бюро и защищалъ отмену хлѣбныхъ законовъ. Послѣ паденія Пилы (1846) Д. отклонилъ предложеніе Росселя вступить въ новый кабинетъ, но принявъ постъ ген.-губ. Ост-Индіи, гдѣ провелъ часть своей молодости, когда отецъ его, генералъ гр. Джорджъ Д., состоялъ тамъ главнокомандующимъ войсками. Вскоръ послѣ его прибытія въ Индію возгорѣлась вторая Пенджабская война, окончившаяся побѣдами англичанъ при Чиліанвалѣ (13 янв.) и Гузератѣ (21 февр. 1849 г.) и паденіемъ Сейкского королевства. Въ дек. 1851 г. Д. побѣдилъ бирманцевъ и заставилъ ихъ уступить Пегу. Напоръ, Сатара, Иганзи, Бераръ, Ауль были включены при Д. въ составъ Британскаго королевства. Онъ положилъ основаніе желѣзнодорожной сѣти, которая должна была идти отъ Коморанскаго мыса до Инда, открылъ сообщеніе на каналѣ Ганга и протянулъ черезъ Индію, на протяженіи 6400 км., телеграфныя линіи. Оставилъ Индію въ 1856 г. Человѣкъ съ большою энергіей, смѣлый въ составленіи плановъ, неразборчивый въ средствахъ ихъ исполненія, онъ сдѣлалъ для развитія британскаго могущества въ Индіи больше, чѣмъ всѣ его предшественники со времени Гастингса и Беллеслея; но захватомъ Ауда онъ отчасти вызвалъ возстаніе 1857 г. Ср. Арнольдъ, «History of the Marquis of D's administration of British India» (Лондонъ, 1863—64).

Далькейтъ или **Далькитъ** (Dalkeith)—г. въ Шотландіи, въ 11 км. къ ЮВ отъ Единбурга, одинъ изъ значительнѣйшихъ хлѣбныхъ рынковъ Шотландіи; добываніе каменнаго угля и желѣза. 6952 жит. Вблизи великолѣпный замокъ герцога Буклея (Dalkeith Palace), съ прекраснымъ паркомъ, картинной гал. и др.

Далькиссо́ре (Dalkissore), иначе наз. *Доарксваръ* или *Роннарвалъ*—судоходная рѣка въ бенгальской провинціи Индіи, беретъ начало въ Манбумскомъ окр., подъ 23°30' с. ш. и 86°34' в. д., впадаетъ въ Гугли.

Дальманъ (Friedrich-Christoph Dahlmann, 1785 — 1860) — вѣд. историкъ. Будучи проф. въ Килѣ, сдѣлался секретаремъ шлезвиг-голштинской депутаціи рыцарей и прелатовъ (1816) и участвовалъ въ конституціонномъ спорѣ между остатками старыхъ сословій и датскимъ правительствомъ, опираясь на почву исторіи и существующихъ законовъ. Написалъ въ это время «Forschungen auf dem Gebiete der Geschichte» (Альтона, 1822—23) и «Chronik von Dithmarsen» (Киль, 1827). Въ 1829 г. Д. перешелъ проф. въ Геттингенъ, гдѣ выпустилъ въ свѣтъ «Quellenkunde der deutschen Geschichte» (1830). Съ 1831 г. онъ энергично боролся какъ противъ реакціи, такъ и противъ революціи, и стоялъ за конституцію 1833 г. (см. Ганноверъ VII, 89). Свои практическія стремленія Д. теоретически оправдывалъ въ «Politik auf den Grund und das Maas der gegebenen Zustände zurückgeführt» (Геттинг. 1835). Когда новый король Эрнстъ-Августъ отменилъ конституцію 1833 г., Д., вмѣстѣ съ 6 другими профессорами, протестовалъ противъ этого правонарушенія, за что былъ изгнанъ изъ Ганновера (1837). Назначенный проф. въ Боннѣ, онъ напечаталъ «Geschichte Dänemarks» (Гамбургъ, 1840—43), «Geschichte der Englischen Revolution» (Лпц., 1844), «Geschichte der französischen Revolution» (Лпц., 1845); двѣ послѣднія работы предназначены для обширнаго круга читателей. Д. принималъ дѣятельное участіе въ трудахъ съѣзда германистовъ, собиравшагося во Франкфуртѣ на Майнѣ (1846) и въ Любекѣ (1847). Избранный въ 1848 г. въ франкфуртское національное собраніе, Д. сталъ вождемъ партіи, желавшей основать Германскую имперію, наслѣдственную въ домѣ Гогенцоллерновъ. Перемиріе въ Мальме, противникомъ котораго былъ Д., поселило разладъ между нимъ и его политическими друзьями. Отклоненіе королемъ прусскимъ императорской короны нанесло тяжкій ударъ надеждамъ Д. Позже онъ принималъ участіе въ собраніи своей партіи въ Готѣ (см. Германія, VIII, 505), въ первой прусской палатѣ, гдѣ противодействовалъ реакціоннымъ стремленіямъ большинства, и въ эрфуртскомъ парламентѣ. См. Springer, «F. Dahlmann» (Лпц., 1870—72).

Дальне-Дубровское село, Пермской губ. — см. Дубровка.

Дальниціи (Сухой) лиманъ (озеро) Одесскаго у., Херсонской губ., длиною 9 в., шир. — 1 в., на сѣв. берегу Чернаго моря, отъ котораго отдѣляется узкой пересыпью. Служитъ мѣстомъ добыванія самосадочной поваренной соли; лѣтомъ нерѣдко пересыхаетъ, отчего и получилъ свое второе названіе.

Дальній Востокъ — газета общественно-литературная, выходитъ въ Владивостокѣ съ 1893 г., два раза въ недѣлю; ред.-изд. Е. А. и В. А. Пановы.

Дальнозоркость — см. Зрѣніе.

Дальномѣръ. — Приборъ, служащій для опредѣленія разстоянія безъ непосредственнаго его измѣренія. Д. употребляются какъ въ геодезіи, на съемкахъ, для ускоренія работы, въ тѣхъ случаяхъ, когда разстояніе не требуется знать весьма точно, такъ и въ военномъ дѣлѣ, при стрѣльбѣ, когда непосредственное из-

мѣреніе разстоянія до непріятеля обыкновенно невозможно.

Въ геодезіи употребляются исключительно Д., основанные на геометрическихъ началъ опредѣленія высоты равнобедреннаго трехугольника по данному основанію и противолежащему углу. Основаніемъ служитъ обыкновенно деревянный брусокъ (рейка), который ставится на одномъ концѣ той линіи, длину которой требуется опредѣлить; на другомъ концѣ этой линіи располагается угломерный снарядъ, которымъ и измѣряется уголъ между лучами зрѣнія на концы основанія. Основаніе, или базисъ, можетъ быть постояннымъ или переменнымъ, соответственно чему Д. раздѣляется на два рода: съ постояннымъ базисомъ и съ постояннымъ угломъ. Опредѣленіе разстоянія сводится для дальномѣровъ съ постояннымъ базисомъ къ измѣренію переменнаго угла, а для Д. съ постояннымъ угломъ къ измѣренію переменнаго базиса. Въ Д. перваго рода рейки имѣютъ нѣкоторую постоянную длину, и Д. представляютъ зрительную трубу, соединенную съ угломернымъ снарядомъ; зная длину базиса и уголъ ему противуположающій, легко вычислить разстояніе, которое, очевидно, будетъ обратно пропорціоально углу визирования. Въ Д. втораго рода въ зрительной трубѣ имѣется постоянный уголъ, представляемый лучами зрѣнія, направляющимися къ двумъ горизонтальнымъ нитямъ въ окулярѣ. Поставивъ рейку вертикально на одномъ концѣ измѣряемой линіи, а трубу на другомъ, въ окулярѣ получаютъ изображеніе рейки и наблюдатель отсчитываетъ число дѣлений рейки, помѣстившейся между горизонтальными нитями. Чѣмъ разстояніе больше, тѣмъ изображеніе рейки въ окулярѣ дѣлается меньше и, слѣдовательно, тѣмъ большее число дѣлений помѣстится между нитями. Опредѣляютъ число отсчитанныхъ дѣлений при нѣкоторомъ данномъ разстояніи; всякое другое разстояніе будетъ прямо пропорціоально отсчитанному числу дѣлений. По мѣрѣ увеличенія разстоянія точность дальномѣрныхъ опредѣленій уменьшается; на разстояніяхъ не превосходящихъ 1 версты точность составл. около 1 сажени, т. е. около $\frac{1}{500}$. — Въ геодезическихъ инструментахъ Д. обыкновенно не представляетъ самостоятельнаго прибора, а устраивается при другихъ инструментахъ, снабженныхъ зрительными трубами. Такъ, напримѣръ, нивелиръ-теодолитъ и нивелиръ Штампфера представляютъ вмѣстѣ съ тѣмъ Д. съ постояннымъ базисомъ, а употребляемый на съемкахъ кипрегель — Д. съ постояннымъ угломъ.

В. В. В.

Починъ примѣненія дальномѣровъ къ военному дѣлу принадлежитъ артиллеріи; уже съ 60-хъ годовъ ведутся испытанія Д. различныхъ системъ. Въ періодъ гладкой артиллеріи, когда дистанціи, на которыхъ приходилось стрѣлять, были незначительны (400—700 саж.), когда тактическія условія боя были иныя сравнительно съ настоящими, удовлетворялись изомѣрнымъ опредѣленіемъ разстояній. Со введеніемъ дальнобойной, нарѣзной артиллеріи дистанціи въ 1000 саж. считаются средними; требованіе мѣткой и дѣйствительной

стрѣльбы на разстояніи въ предѣлахъ досягаемости выстрѣловъ (7—12 в.) не позволяетъ довольствоваться глазомѣрною оцѣнкою разстояній. При опредѣленіи дистанціи на глазъ возможная ошибка наблюденія можетъ заключаться въ предѣлахъ отъ 20 до 40% искомага разстоянія. Всякое артиллерійское орудіе въ конечномъ результатѣ при стрѣльбѣ даетъ возможность направить главную линію полета снарядовъ (среднюю траекторію) желательнымъ образомъ. Соответствующее направленіе средней траекторіи достигается пристрѣлкою, состоящею въ томъ, что наблюдаютъ мѣста паденія или разрыва снарядовъ; измѣняя дальность отдѣльныхъ выстрѣловъ, комбинируютъ паденія такъ, что въ концѣ концовъ попадаютъ въ цѣль. При перечисленныхъ операціяхъ глазомѣръ примѣняется весьма широко, служа для оцѣнки недолета и передета снарядовъ. При помощи Д. можетъ только ускориться пристрѣлка, т. е. нахождение угла возвышенія орудія или высоты прицѣла, отвѣчающихъ данному разстоянію и данному положенію цѣли: какъ бы ни былъ точенъ Д., онъ все-таки не можетъ совершенно исключить необходимость пристрѣлки. Этотъ приборъ даетъ разстоянія въ линейныхъ величинахъ, и еслибы, въ таблицахъ стрѣльбы столбцы установокъ (высоты прицѣла, отклоненія цѣлика и другія условія выстрѣла), развѣ определенныхъ, оставались постоянными, то можно было бы по нимъ легко и точно перейти къ линіямъ прицѣла. Въ дѣйствительности условія производства выстрѣла на данное разстояніе для попадания въ цѣль будутъ отличаться отъ табличныхъ, потому что въ каждомъ отдѣльномъ случаѣ имѣются свои причины, отклоняющія снаряды въ ту или другую сторону, такъ что пристрѣлка является необходимымъ дѣйствіемъ для окончательнаго установленія соответствующихъ элементовъ выстрѣла.

Отъ военнаго Д. требуется: 1) измѣреніе дистанцій при ошибкахъ не болѣе 1,5—2% опредѣляемаго разстоянія; 2) быстрота опредѣленія разстоянія; 3) удобство переноски прибора, въ особенности въ тѣхъ случаяхъ, когда Д. долженъ быть подвиженъ; 4) постоянство прибора, т. е. приборъ не долженъ терять точности показанія при перевозкѣ и при передвиженіи; 5) простота устройства, гарантирующая простоту обращенія съ нимъ; 6) возможность опредѣленія разстоянія до движущихся цѣлей, и 7) для обращенія съ приборомъ должно служить небольшое число людей. Способы измѣренія разстояній по существу разбиваются на акустическій, оптический и геометрический. По первому способу отмѣчаютъ разность моментовъ вылета снаряда изъ непріятельскаго орудія (свѣтовое явленіе, дымъ) и услышанія звука этого выстрѣла; умноживъ отмѣченное число единицъ времени на скорость звука получаютъ искомую дистанцію. Въ этомъ случаѣ принимаютъ скорость распространенія звука, въ воздухѣ постоянно (340 м. въ секунду). Ошибки въ опредѣленіи

разстояній по этому способу могутъ достигать 10%, и болѣе, такъ какъ въ дѣйствительности на скорость звука имѣютъ вліяніе температура воздуха, направленіе вѣтра и т. п. Къ типу акустическихъ Д. относятся телеметръ Лебулянке, фонотелеметръ Тувенена и др. Телеметръ Лебулянке состоитъ изъ стеклянной трубки А, заключенной въ металлическую оправу В, обшитаю кожей (чертежъ 1). Стеклянная трубка наполнена смѣсью дистиллированной воды и спирта; злѣсь же находится серебряный указатель — поплавокъ С, состоящій изъ двухъ дасковъ, соединенныхъ стерженькомъ. Скорость паденія указателя (когда трубка въ вертикальномъ положеніи) въ 25000 разъ меньше скорости распространенія звука въ воздухѣ, при чемъ смѣсь воды со спиртомъ подобрана такъ, что отношеніе между скоростями паденія указателя въ жидкости и распространенія звука въ воздухѣ при барометрическихъ измѣненіяхъ атмосферѣ, остается постояннымъ. Трубку ставятъ отвѣсно въ моментъ видимости выстрѣла—указатель падаетъ; какъ только выстрѣлъ услышанъ, трубку снова приводятъ въ горизонтальное положеніе, — указа-

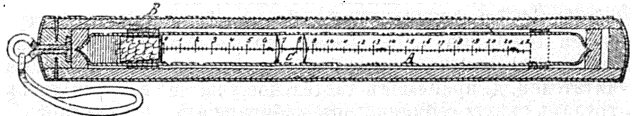

фр. 1.

тель устанавливается на нѣкоторомъ дѣленіи, по которому непосредственно читаютъ дистанцію. Средняя ошибка при опредѣленіи разстоянія посредствомъ телеметра Лебулянке составляетъ около 25%. Фонотелеметръ Тувенена по идеѣ—обыкновенный секундомѣръ. Его пускаютъ въ моментъ появленія непріятельскаго выстрѣла; остановившаяся стрѣлка телеметра укажетъ дѣленіе, по которому читается дистанція. Вообще акустическіе Д. характеризуются удобствомъ переноски и простотою устройства; но въ боевой обстановкѣ они часто трудно примѣнимы, такъ какъ невозможно разбираться въ звуковыхъ впечатлѣніяхъ во время боя; часто отдѣльнаго выстрѣла нельзя ни наблюдать, ни слышать; кромѣ того, опредѣленіе разстояній невозможно, если непріятель молчитъ.

Устройство оптическихъ Д. основывается на измѣненіи (фокуснаго) разстоянія изображенія предмета въ зависимости отъ разстояній, въ которыхъ находится самъ предметъ (см. Діоптрика и Зрительныя трубы). Теоретически разсуждая, возможно судить о разстояніи до наблюдаемаго предмета по движенію окуляра. Существенное затрудненіе устройства такого Д. состоитъ въ томъ, что для измѣренія разстояній до 3-хъ в., съ точностью до 5%, необходима труба въ 10 метр. длиной, употребленіе которой на практикѣ, въ боевой обстановкѣ, невысказуемо. Кромѣ того увеличеніе «фокуснаго разстоянія» объектива связано съ измѣненіемъ «увеличенія» трубы, а это, въ свою очередь, стоитъ въ обратномъ отношеніи къ «полю зрѣнія» и «ясности», и т. п. Въ на-

стоящее время нѣтъ средствъ къ удовлетворительному рѣшенію вопроса объ оптическомъ Д. Наиболее широкое примѣненіе имѣютъ Д., устройство которыхъ основано на геометрическихъ началахъ (см. выше).

I. Въ основу опредѣленія дистанціи берется одинъ изъ размѣровъ цѣли (стадія), который принимается извѣстнымъ, какъ то: высота

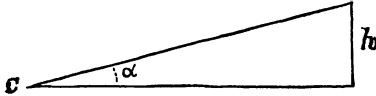

Черт. 2.

превышенія надъ горизонтомъ пѣхотинца (5'), кавалериста (9'), артиллерійскаго орудія (8½, 4'), ширина фронта батареи (около 65 шаговъ для шести орудійной батареи) и др. При посредствѣ зрительной трубы измѣряется

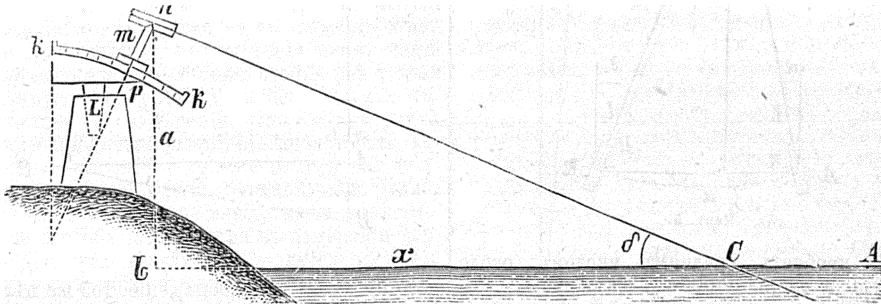

Черт. 3.

уголъ зрѣнія. По этимъ двумъ даннымъ находится (черт. 2) дистанція:

$$x = h \cdot \frac{1}{\operatorname{tg} \alpha} = h \operatorname{Cotg} \alpha.$$

Для точности наблюденія направленіе должно быть перпендикулярно базѣ (постоянное требованіе). На точность показанія этого Д. вліяютъ слѣдующія причины: размѣры, которые принимаются постоянными, на самомъ дѣлѣ переменны; наконецъ, большое значеніе имѣетъ ясность видѣнія цѣли, ея контуровъ и пр. Ошибка на 3—4 версты достигаетъ 8—10%.

II. База находится въ самомъ приборѣ; измѣряются углы, прилежащіе къ базѣ (въ случаѣ горизонтальной базы), или уголъ ей противолежащій (въ случаѣ вертикальной базы). Способъ, когда измѣряются углы, прилежащіе базѣ, неудобенъ, потому что часто требуетъ на концахъ базы, двухъ наблюдателей, которые легко могутъ визировать не въ одну точку; хотя точность измѣренія увеличивается съ увеличеніемъ базы, но послѣднее при базѣ, заключенной въ приборѣ, сопряжено съ увеличеніемъ громоздкости прибора. Самое незначительное разстройство частей (напр. отъ тряски при перевозкѣ) не позволяетъ пользоваться приборомъ. Къ типу Д. съ вертикальною базою относится дальномеръ кап. Прищепенко. База (черт. 3) прибора

а вертикальна и опредѣленная (10 саж.); дистанція $x = a \operatorname{Cotg} \delta$, уголъ δ получается при визированіи черезъ трубу n на предметъ, до котораго опредѣляютъ разстояніе; указатель p , двигаясь по k , проходитъ дугу kp измѣряющую уголъ, равный δ . Для удобства обращенія съ приборомъ дистанціи заранѣе измѣрены, нанесены на дугу k и прямо читаются, когда при наблюденіи за цѣлью наведутъ трубу n .

III. База внѣ прибора (по величинѣ чаще переменна) разбивается на мѣстности; два прилежащіе къ ней угла по величинѣ постоянны или переменны. Д. съ произвольною базою и постоянными углами представляетъ собою приборъ (еще испытываемый) г.-м. Мартюшева для полевой артиллеріи. Д. съ произвольными углами по концамъ базы включаетъ большую свободу въ выборѣ направленій базы, но не исключаетъ возможности визированія не въ одну точку цѣли при визированіи съ двухъ

концовъ базы. Д. Поллена относится къ послѣдней конструкции; онъ состоитъ изъ двухъ угломеровъ, помещаемыхъ на треногахъ по концамъ базы (черт. 4). Каждый угломеръ состоитъ изъ большой зрительной трубы l , на-

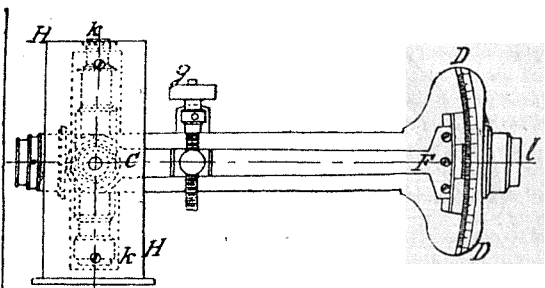

Черт. 4.

правляемой (съ каждаго конца базы порознь) на цѣль, и меньшей трубы k , направляемой по базѣ; алидада F съ нониусомъ скрѣплена съ короткой трубой k и отмѣчаетъ углы на дугѣ D , скрѣпленной неподвижно съ большою трубою l . Къ прибору относится рулетка съ тесьмой для измѣренія базы и таблица для перехода отъ результатовъ измѣреній къ дистанціи. При опредѣленія дистанціи x до цѣли C , большія трубы l направляются на цѣль, а другія k вдоль базы a . Изъ чертежа б имѣемъ

$$a = x (\operatorname{tg} \alpha + \operatorname{tg} \beta).$$

Принимаюгъ съ достаточнымъ приближеніемъ $x = \frac{a}{\operatorname{tg}(\alpha + \beta)}$. Недостатки этого Д. заключаются въ меньшей сравнительно съ другими точности (при базѣ въ 25 саж. ошибка на версту около 5°, на 3 в.—около 35°), что происходитъ отъ слабости трубокъ и отсутствія микрометра; требуется 5 человекъ для дѣйствій съ Д. (въ случаѣ крайности 3). Съ другой стороны, Д. Поллева для опредѣленія ди-

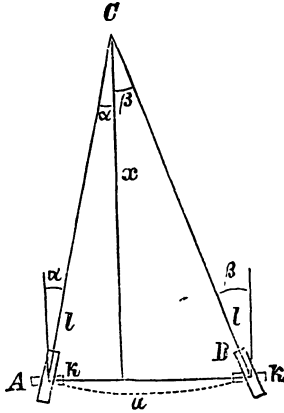

Черт. 5.

станціи требуетъ, среднимъ числомъ, около 2 минутъ и очень немного вѣсить—всего 1 1/2 пуда. Къ числу оригинальныхъ и весьма портативныхъ Д. относится приборъ франц. капитана Сухьё. Приборъ помѣщается въ карманѣ; простъ по теоріи, устройству и употребленію;

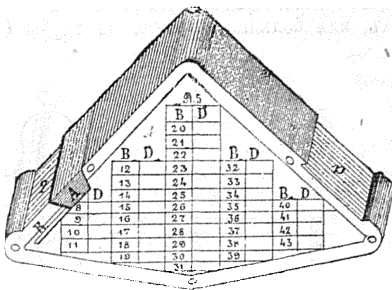

Черт. 6.

требуетъ для опредѣленія разстоянія мало времени; при всемъ этомъ точность вполне надежная (черт. 6). Главная часть телеметра четырехгранная флинтгласовая призма; она оправлена въ дерево; сверху и снизу прикрѣплены пластинки съ табличками для перехода отъ базы (B) къ дистанціи (D). Въ деревянной оправѣ два окна: (a) обращаемое къ предмету и (b), визирное; по визирному окну ходитъ хомутикъ (пластинка), закрывающая то одну, то другую (A—avant, R—retour) его половину. Таблица составлена при опредѣленномъ коэффициентѣ (различномъ для различныхъ призмъ), который обыкновенно проставляется на приборѣ

и вообще—около 50. Употребленіе прибора основано на законахъ отраженія и преломленія свѣт. лучей. Свѣт. лучъ, падающій на предметное окно a отъ цѣли, выходитъ по направленію перпендикулярному къ измѣряемой дистанціи. Получивъ (при стояніи на мѣстности A, чертежъ 6) одно изображеніе цѣли при опредѣленномъ положеніи хомутика на визирномъ окнѣ b (напр. на прилагаемомъ чертежѣ хомутикъ стоитъ на A—avant), перемѣщаются, съ приборомъ въ рукахъ, вправо или влѣво до совмѣщенія изображенія цѣли C (черт. 7) съ какимъ-либо близлежащимъ мѣстнымъ предметомъ S. Точку стоянія A отмѣчаютъ на мѣстности. Передвинувъ хомутикъ на R—retour, получаютъ другое, отклоненное отъ мѣст-

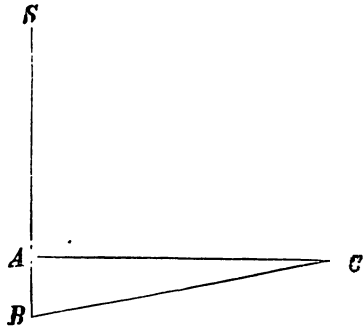

Черт. 7.

наго предмета S, изображеніе той же цѣли C. Если теперь отступать назадъ по направленію, перпендикулярному дистанціи, то отклоненное изображеніе начнетъ приближаться къ предмету S; отходягъ назадъ до тѣхъ поръ, пока изображеніе съ нимъ снова не совмѣстится. Отмѣчается вторая точка стоянія a. Вышеописаннымъ способомъ измѣряется разстояніе между точками A и B, т. е. опредѣляется въ шагахъ база, которая служитъ входнымъ числомъ для прочтенія въ табличкѣ соответствующей дистанціи. Средняя ошибка 5%, среднее время измѣренія 2 минутъ. Описанный Д. имѣетъ широкое примѣненіе въ пѣхотѣ во Франціи, вводится у насъ. Подобенъ ему по идеѣ—телеметр-брелокъ Кинемана.

Въ сухопутной крѣпостной и береговой артиллеріи, кромѣ Д., имѣются другія средства для опредѣленія дистанцій до цѣлей, такъ какъ разстоянія до пунктовъ впереди лежащей мѣстности, тѣмъ или другимъ путемъ и даже непосредственнымъ измѣреніемъ, могутъ быть опредѣлены заранѣе. Въ частности, въ береговой артиллеріи примѣняются, назначенные для сосредоточенной стрѣльбы изъ орудій приборы, сущность которыхъ состоятъ въ опредѣленіи прямой засѣчкой мѣстъ расположенія цѣлей. Къ числу такихъ приборовъ принадлежитъ индикаторъ, предложенный покойнымъ генераломъ В. Ѳ. Петрушевскимъ. Идея этого прибора заключается въ томъ, что въ двухъ пунктахъ мѣстности имѣются планшеты, разграфленные на квадраты, изображающіе собою впереди лежащую мѣстность. На одномъ изъ планшетовъ, по концамъ базы, расположены зрительная труба и алидада, которая можетъ перемѣ-

щаться параллельно зрительной трубѣ, расположенной на соответствующемъ концѣ базы другого планшета. При одновременномъ направленіи зрительныхъ трубъ въ цѣль, на первомъ планшетѣ получается точка пересѣченія оси трубы и алидады, которая и укажетъ соответствующее положеніе цѣли. Параллельное перемѣщеніе трубы и алидады достигается помощью особыхъ часовыхъ механизмовъ; передача движенія одного изъ нихъ другому дѣлается при посредствѣ гальваническаго тока.

А. Якимовичъ.

Дальномеръ (морской). Трудность опредѣленія разстоянія въ морѣ сказывается непригодностью большей частью существующихъ Д. Къ числу наиболѣе удовлетворяющихъ своему назначенію относится *микрометръ Люжолля*, которымъ исключительно въ настоящее время снабжаются суда русскаго флота. Устройство его, въ общихъ чертахъ, состоитъ изъ зрительной трубы, объективъ кот. разрѣзанъ пополамъ (какъ въ *гелиометрѣ*); изъ механизма для приведенія полуобъективовъ въ движеніе, и изъ круга съ дѣленіями для измѣренія раздвиженій полуобъективовъ. Для опредѣленія разстоянія существуютъ два способа; первый способъ заключается въ измѣреніи угла между двумя точками предмета, разстояніе до котораго хотятъ знать; точки эти должны находиться при близительномъ на одной вертикальной линіи и линейное разстояніе между ними известно. Второй способъ заключается въ измѣреніи вертикальнаго угла между ватеръ-линіею предмета и видимымъ горизонтомъ.

I способъ. Линія *ab*, соединяющая (черт. 8) двѣ точки, уголъ между которыми измѣряютъ, и двѣ линіи *oa* и *ob*, идущія къ этимъ точкамъ отъ наблюдателя, составляютъ трехугольникъ, который во всѣхъ случаяхъ, когда *ab* приближительно вертикальна, рѣшается какъ прямо-

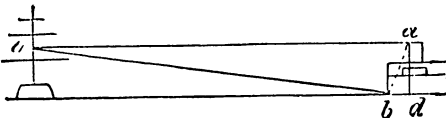

Черт. 8.

угольный. Если наблюдаемый уголъ назовемъ чрезъ α , а искомое разстояніе чрезъ x , то

$$x = \frac{ab}{\operatorname{tg} \alpha} = ab \cdot \operatorname{cotg} \alpha.$$

Обыкновенно бываетъ известна не *ab*, а *ad*, разность уровней точекъ *a* и *b*; но *ad* такъ мало разнится отъ *ab*, что безъ чувствительной ошибки принимаютъ

$$x = ad \cdot \operatorname{cotg} \alpha \text{ или, называя } ad \text{ чрезъ } h, \\ x = h \cdot \operatorname{cotg} \alpha.$$

Величины угловъ α , взятыхъ для *h* между 20 и 200 фт., чрезъ $\frac{1}{2}$ фт., и для разстояній отъ 3-хъ до 24 $\frac{1}{2}$ кабельтовыхъ, чрезъ $\frac{1}{2}$ кабельтова (кабельтовъ = 600 фут.), даны въ таблицѣ барона Врангеля, пользуясь которыми, по известной высотѣ *h* и по измѣренному углу α , находится разстояніе въ кабельтовахъ. Недостатокъ этого способа, съ боевой точки зрѣнія, заключается въ томъ, что онъ требуетъ знанія вертикальныхъ размѣровъ противника.

II способъ этого недостатка не имѣетъ; дан-

ными въ немъ для опредѣленія разстоянія служатъ: высота глаза наблюдателя надъ уровнемъ моря и уголъ между видимымъ горизонтомъ и ватеръ-линіею, измѣряемый микрометромъ. Пусть *DVE* представляетъ (черт. 9) сѣченіе земной поверхности вертикальною плоскостью,

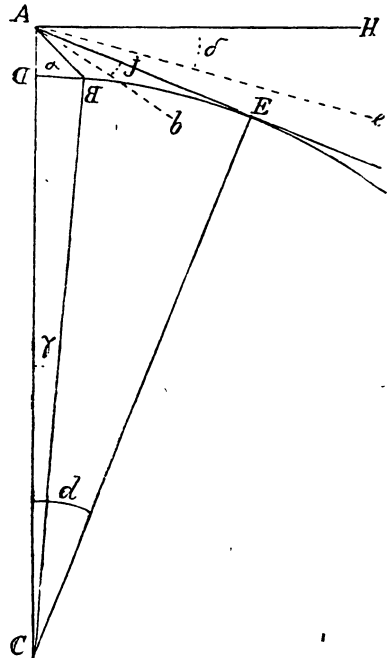

Черт. 9.

проходящею чрезъ глазъ *A* наблюдателя и точку *B* на поверхности моря, разстояніе до которой хотятъ знать. *C* — центръ земли; *AD* высота глаза, которую назовемъ *h*, *BD* — искомое разстояніе *X*. Вслѣдствіе рефракціи, *B* видно по *Ab*, а равно и видимый горизонтъ виденъ не по *AE*, а по *Ae*, отчего наблюдаемый уголъ будетъ *eAb*; назовемъ его *J*. Изъ ΔABC зависимость между угломъ *J* и разстояніемъ *DB* или угломъ γ выражается уравненіемъ

$$J = \varphi - \alpha + \frac{\gamma}{2} + k(\alpha - \gamma),$$

гдѣ $\varphi = \frac{1}{2}(B - A)$, а *k* — средній коэффициентъ рефракціи, принимаемый 0,08. Нужные здѣсь для вычисленія *J* углы φ и γ вычисляются по формуламъ

$$\operatorname{tg} \varphi = \frac{h}{x} \text{ и } \gamma = \frac{x}{\rho \sin 1''}$$

а *d* вычисляется изъ ΔAEC по формулѣ

$$d = \frac{\sqrt{2h\rho}}{\operatorname{tg} 1''}$$

По этимъ формуламъ составлены таблицы лейтенантомъ Купреяновымъ, которыя содержатъ углы *J* для высотъ глаза отъ 15 до 99 фт., чрезъ каждые $\frac{1}{2}$ фт., и для разстояній отъ 2-хъ кабельтовыхъ до 30, чрезъ каждые $\frac{1}{4}$ кабельтова. Употребленіе инструмента требуетъ двухъ человѣкъ: одинъ измѣряетъ углы а другой подыскиваетъ соответствующія разстоянія изъ таблицъ.

Н. Сергеевъ.

Дальность стрельбы — одинъ изъ элементовъ действительности стрельбы (см. Действительность стрельбы).

Дальность полета снаряда (пули) — расстояние отъ дула орудія (ружья) до точки паденія снаряда на землю; если послѣдняя точка на одномъ горизонтѣ съ дуломъ орудія, то Д. называется горизонтальною (IX, 225). Д. главнымъ образомъ зависитъ отъ системы орудія и снаряда, при чемъ уголъ возвышенія, соответствующій наибольшей Д., нѣсколько меньше 45°. Что касается вліянія вѣса, приходящагося на единицу поперечнаго сѣченія снаряда, то чѣмъ больше эта величина, тѣмъ меньше потеря въ скорости при движеніи снаряда, вслѣдствіе сопротивленія воздуха: тяжелый предметъ, имѣющій небольшую площадь, можетъ быть брошенъ на болѣе далекое разстояніе. При стрѣльбѣ изъ нѣкоторыхъ артиллерійскихъ орудій большого калибра горизонтальная Д. можетъ достигать до 18 в., изъ ружей — до 4 в. Означенныя цифры не выражаютъ собою боевыхъ разстояній, а имѣютъ скорѣе теоретическое значеніе.

Дальность разрыва — горизонтальное разстояніе отъ дульнаго сѣза до точки разрыва снаряда.

Даль-Онгаро (Франческо Dall'Ongaro) — итальян. писатель и пламенный патриотъ (1808 — 73). Въ 40-хъ годахъ основалъ въ Триестѣ газету «la Favilla» и написалъ нѣсколько драмъ. Изгнанный въ 1847 году австрийцами изъ Триеста, онъ сталъ издавать въ Венеціи патристическую газету «Fatti e non Parole». Послѣ августовской революціи 1848 г., Д.-Онгаро переселился въ Римъ, сдѣлался редакторомъ «Monitore Romano» и членомъ учредительнаго собранія. Когда революціонное движеніе было подавлено, Д. бѣжалъ за границу. Послѣ франко-австрийской войны 1859 г. онъ возвратился въ Италію и получилъ кафедру литературы во Флоренціи, затѣмъ въ Неаполѣ. Изъ его многочисленныхъ произведеній особенно извѣстны: «Poesie» (1840), «Stornelli politici e non politici» (новое изд., 1883), «Racconti» (1869), «Scritti d'arte» (1863) и др. Ср. Mongeri, «Cenni biografici» (Миланъ, 1873); «Epistolario scelto di F. D.» (1873).

Дальриппль (Александръ Dalrymple) — англійскій географъ и мореплаватель (1737 — 1808). Въ періодъ времени съ 1759 по 1764 г. совершилъ нѣсколько плаваній въ Зондскій архипелагъ и къ Филиппинскимъ островамъ. Возвратившись въ 1765 г. въ Лондонъ, онъ представилъ проектъ колонизаціи южн. странъ, не одобренный адмиралтействомъ. Позже былъ гидрографомъ остъ-индской компаніи и королевскимъ гидрографомъ. Д. оставилъ много важныхъ трудовъ по географіи и географіи посѣщенныхъ имъ мѣстностей, между прочимъ хорошую карту вост. части Бенгальскаго залива (1772). Изъ сочиненій его главнѣйшія: «Discoveries in the South Pacific ocean before 1764» (Л., 1767); «Historical collection of South sea voyages» (Л., 1770—71); «Historical relation of the several expeditions» (Л., 1775).

Ю. III.

Дальриппль (Георгъ-Эльфинстонъ Dal-

rymple, † 1876) — австралійскій изслѣдователь. Началъ свои изслѣдованія въ Квинслендѣ и открылъ область Гербертъ-Ривера. Въ 1872 г. Д. основалъ города Кардвелль и Кукстоунъ, въ 1873 г., по порученію правительства, изслѣдовалъ рѣки и гавани сѣв.-вост. Квинсленда. Кромѣ многихъ сообщеній въ спеціальныхъ органахъ, написалъ: «Narrative and rapports of the Queensland North-Eastcoast expedition» (1874).

Дальриппль (Dalrymple) — шотландская фамилія, родоначальникомъ которой былъ Вильямъ Д. въ срединѣ XV в. Его правнукъ, Джонъ Д. одинъ изъ первыхъ шотландскихъ дворянъ призналъ реформацію и въ 1544 г. примкнулъ къ графу Ленноксъ противъ королевской арміи. **Давидъ Д.** (1726 — 92), лордъ New-Halles, юристъ и историкъ, былъ съ 1776 г. лордомъ-комиссаромъ Шотландіи. Его соч.: «Memorials and letters relating to the history of Britain in the reign of James I» (1762); id. «of Charles I» (1766); «Historical memorials» (1769); «Annals of Scotland, 1057—1304» (1779) — его главный трудъ, в др. Къ той же фамиліи принадлежитъ генералъ **Гей Вейтсфордъ Д.** (1750—1830). Въ 1808, командуя англ. арміею въ Португаліи, онъ принудилъ Жюно согласиться на капитуляцію и очистилъ такимъ образомъ Португалію отъ французовъ, но англ. правительство не простило ему его снисходительности къ врагу. Военный судъ его оправдалъ, но отъ службы онъ былъ устранивъ.

Дальсемъ (Ашиллъ Dalseme) — франц. публицистъ. Род. въ 1840 г. Написалъ: «Les Mystères de l'Internationale», «Paris pendant le siège et les soixante-cinq jours de la Commune», «L'Affaire Bazaine», «Le siège de Bitsche», «L'Envers de Paris» и др.

Дальское ущелье или **Даль** — въ Кутайской губ., въ среднемъ теченіи р. Кодоръ; мѣстность гористая, малодоступная, служила пристанищемъ бродягъ, укравшихся у непокорныхъ племей ахчисоу, айбуга и псху, для усмиренія которыхъ въ 1840 г. были посланы войска, а въ 1842 г. въ верховьяхъ р. Кодора построено военное селеніе Богоявленское, сожженное на слѣдующій же годъ. Вскорѣ горы были усмирены и построено укрѣпленіе Цебельинское. Н. К.

Дальсландъ, вѣрнее **Даль** (Dal) — шведская обл. на границѣ Норвегіи, между Верmlandомъ на С, Богусленомъ на З и Ю и озеромъ Венеръ на В. Пространство — 4196 кв. км., населеніе — 78335 (1888). Юго-восточная часть Д. — плодородная равнина, остальная часть (¹¹/₁₂) лѣсиста и гориста. Единственный городъ — Омоль (Åmål), при оз. Венерѣ. Ломки шифера, нѣсколько дѣмненыхъ печей и желѣзныхъ заводовъ. Дальсландскимъ каналомъ называется система каналовъ, соединяющихъ между собою и съ Венерскимъ озеромъ многочисленныя озера Верmlandско-Дальской системы, образуя водный путь длиною въ 255 км., съ 29 шлюзами, идущій до норвежской границы.

Дальстонъ (Dalston) — предмѣстье Лондона, въ его сѣв.-вост. части; извѣстно прекраснымъ госпиталемъ, устроеннымъ стараніями прусск. посла Буизена.

ДАЛЬТОНА ЗАКОНЫ — см. Генри-Дальтона законъ, Смѣшеніе газовъ, Дальтона.

ДАЛЬТОНИЗМЪ — см. Слѣвота цвѣтовая.

ДАЛЬТОНЪ (Вильямъ Dalton) — англ. писатель, род. въ 1831 г. Написалъ: «The Wolf-boy in China»; «The English boy in Japan», «The white elephant», «Lost in Ceylon». «Will Adams, the first Englishman in Japan», «Cortes and Pizarro», «The nest-hunters», «Lost among the wild men» и др.

ДАЛЬТОНЪ (Германъ Dalton) — реформатскій пасторъ, род. въ 1833 г. въ Оффенбахѣ на Майнѣ; съ 1858 г. былъ пасторомъ нѣм. реформатской общины въ СПб.; въ 1888 г. покинулъ Россію, и, поселившись въ Берлинѣ, написалъ, по поводу мѣропріятій русск. правительства въ Остзейскомъ краѣ, полемическую книжку: «Zur Gewissensfreiheit in Russland. Offenes Sendschreiben an Pobedonoszeff» (1—8 изд. 1890; русск. перев. Лпц., 1890). Другія соч. Д.: «Nathanael, Vorträge über das Christenthum» (1861; 3 изд. 1886); «Geschichte der reform. Kirche in Russland» (Гота, 1865); «Das Gebet des Herrn in den Sprachen Russlands» (1870); «Reisebilder aus Griechenland und Kleinasien, Randzeichnungen zu einigen Stellen des Neuen Testaments» (1884); «Verfassungsgeschichte der evang.-luth. Kirche in Russland» (Гота, 1887); «Urkundenbuch der evang.-reform. Kirche in Russland» (Гота, 1888); «Die russische Kirche» (1891).

ДАЛЬТОНЪ или Дольтонъ (John Dalton) — знаменитый физикъ и химикъ (1766 — 1844). По окончаніи курса въ школѣ родного мѣстечка въ Кумберлендѣ, Д. съ 13 лѣтъ отдался учительской дѣятельности, помогая въ свободное отъ уроковъ время отду въ полевыхъ работахъ. Въ 1781 г. Д. переселился въ Кендалъ, гдѣ его родственникъ содержалъ учебное заведеніе. Склонность къ физикѣ и математикѣ, которыми Д. усилленно занимался, создали ему кругъ знакомствъ полезныхъ и для его дальнѣйшаго образованія, а также и для матеріальнаго обезпеченія. Въ 1793 г. Д. перешелъ на мѣсто учителя математики и естеств. наукъ въ манчестерскій колледжъ. Работы по физикѣ и химіи доставили вскорѣ Д. большую извѣстность въ Англіи и на континентѣ; но Д. не старался извлечь изъ своей научной славы никакихъ матеріальныхъ выгодъ или создать себѣ блестящее положеніе; съ скромностью истиннаго философа онъ продолжалъ вести свой прежній образъ жизни частнаго учителя. Физическія работы Д. касаются: расширенія газовъ отъ нагреванія, упругости газовыхъ смѣсей, испаренія жидкостей, поглощенія газовъ жидкостями. Всѣ эти работы, требовавшія большого искусства ставить и производить опыты, подготовили Д. къ его дальнѣйшимъ работамъ съ болотнымъ и маслороднымъ газами, при изученіи состава которыхъ Д. впервые обратилъ вниманіе на законъ кратныхъ отношеній, господствующій въ химич. соединеніяхъ. Этотъ законъ подтвердило и изученіе состава углекислоты и окиси углерода, окисловъ азота, т. е. соединеній двухъ элементовъ, дающихъ цѣлый рядъ разнообразныхъ веществъ, соединяясь другъ съ другомъ въ различныхъ про-

порціяхъ. Для объясненія найденныхъ имъ законовъ Д. выдвинулъ древнюю атомистическую теорію, которая, развиваясь и опираясь на все болѣе и болѣе накопавшіяся благоприятныя ей факты, вошла теперь во всеобщее научное сознаніе (см. Вещество, т. VI, стр. 151). Съ признаніемъ законовъ Д. твердо установилась и численная сторона изученія химич. соединеній и утвердился окончательно точный языкъ химическихъ формулъ, хотя обозначеніе различныхъ химич. соединеній, предложенное Д., и не удержалось, уступивъ мѣсто болѣе удобнымъ формуламъ Берцелиуса. Работы Д. публиковались въ «Memoirs of the literary and philosophical Society of Manchester» (съ 1798 г.); «Philosophical Transactions, Micholson's philosophical Journal, Thomson's Annals of Philosophy» (1813—1820); «Phillip's Journal» (съ 1820 г.). Кроме «Meteorological observations and Essays» (1-е изд. 1793 г., 2-е изд. 1834 г.) и англійской школьной грамматики, Д. написалъ «A New System of Chemical Philosophy», первый томъ которой вышелъ въ 1808 г.; здѣсь Д. развивалъ атомистическую теорію, начала которой были уже изложены Томсономъ, на основаніи работъ Д., въ его «System of Chemistry»; здѣсь же находится первая таблица атомныхъ вѣсовъ. Второй томъ появился въ 1810 г. съ атомными вѣсами, болѣе близкими къ нынѣ принятымъ. Третій томъ явился лишь въ 1827 г. Съ 1817 г. Д. былъ избранъ въ президенты манчестерскаго литературнаго и философскаго общества, дѣятельнѣйшимъ членомъ котораго онъ былъ уже съ 1794 г. Въ 1822 г. Д. выбрали въ члены Roy. Socal. Парижская акад. наукъ также оказала Д. высокое научное отличіе, избравъ его въ свои иностранныя сочлены; многія другія янстр. общества старались украсить именемъ Д. списки своихъ членовъ. Работы и открытія Д. снискали ему въ отечествѣ всеобщую любовь и уваженіе, развившіяся матеріально въ 1826 г. золотую медалью, выбитою въ честь Д. и поднесенною ему лондонскимъ обществомъ, а въ 1833 г. пенсіей отъ короля. Наконецъ, послѣдовало признаніе ученыхъ заслугъ Д. и со стороны англійскихъ университетовъ: оксфорд. унив. въ 1831 г. и эдинбург. унив. въ 1834 г. поднесли ему дипломы на степень Doctor of laws. Д. страдалъ оптическимъ недостаткомъ глаза, вслѣдствіе котораго онъ не могъ различать всѣ цвѣта спектра (см. Слѣвота цвѣтовая).

В. Я.

ДАЛЬТОНЪ (John Dalton) — американскій физиологъ, род. въ 1826 г., былъ проф. въ Нью-Йоркѣ и въ Long-Island-Hospital-College въ Бруклинѣ; кромѣ работъ въ специальныхъ журналахъ Д. издалъ «Essay on the corpus luteum» (1857); «Treatise on human physiology» (Нью-Йоркъ, 1859—главное соч. Д.) и «Treatise on physiology and hygiene» (1868).

ДАЛЬТОНЪ или **ФОРНЕССЪ** (Dalton in Furness) — г. въ гр. Ланкастеръ, въ Англіи; славится желѣзодѣлательными зав.; въ окрестностяхъ его развилины албастра и замка Форнессъ. Ж. 1900.

ДАЛЕЛЬФЪ, — главная р. Далекарліи (см.); образуется въ горахъ на границѣ Швеціи и

Норвегія изъ двухъ рѣкъ (Вост. и Зап. Д.), длиною по 240 км.; составляетъ въ нижнемъ теченіи, гдѣ образуетъ большія озера, границу Швеаланды и Норрланды и впадаетъ въ Ботнической заливъ, образуя передъ тѣмъ великолѣпный водопадъ при Эльфъ-Карлебу. Длина Д. 420 км., бассейнъ 30900 кв. км.

Дама (Damas) — одна изъ старинныхъ дворянскихъ фамилій во Франціи; пользовалась большимъ вліяніемъ уже въ XIII вѣкѣ. Раздѣлилась съ конца XVI в. на 2 вѣтви: Д. и Д.-Сгук.—1) *Шарль*, графъ, затѣмъ герцогъ Д. (1758—1829), участвовалъ въ сѣв.-америк. войнѣ въ качествѣ адъютанта графа Рошамбо. Ему въ 1791 г. Булье поручилъ прикрывать бѣгство Людовика XVI. Онъ сражался противъ Франціи въ рядахъ эмигрантовъ. Послѣ реставраціи получилъ званіе пэра и герцога.—2) Его братъ, *Рожезъ*, генер.-лейт. (1769—1823). Когда началась 2-я русско-турецкая война въ царствованіе Екатерины II, Д. поѣхалъ въ Россію и поступилъ въ армію. При осадѣ Очакова онъ состоялъ адъютантомъ кн. Потемкина. Послѣ кратковременнаго пребыванія въ рядахъ австр. войска, онъ вновь поступилъ на русскую службу, получилъ полкъ и участвовалъ въ измайльскомъ штурмѣ. Во время притоговленій германскихъ государей къ войнѣ противъ Франц. республики, Д. поступилъ адъютантомъ къ гр. Артуа, командовалъ легиономъ въ арміи Конде, потомъ служилъ въ неаполит. арміи. Послѣ реставраціи Д. былъ губернаторомъ г. Лиона.—3) *Анна-Гизиттъ-Максансъ*, братъ предыдущахъ (1785—1862). Послѣ революціи семья его эмигрировала въ Германію, затѣмъ въ Россію. Въ Петербургѣ Д. поступилъ въ артиллерійское училище и дослужился на русской службѣ до генеральскаго чина. Послѣ реставраціи перешелъ во франц. армію и участвовалъ въ 1823 г. въ испанскомъ походѣ. Въ 1824 г. онъ короткое время былъ военнымъ министромъ, а затѣмъ, до 1828 г., министромъ иностранныхъ дѣлъ. Назначенный воспитателемъ герцога Бордоскаго, онъ сопровождалъ его въ изгнаніе, но въ 1833 г. вернулся во Францію.

Дама (Франсуа - Этьенъ Damas, 1764—1828)—франц. ген. Подъ нач. Журдана и Клебера, Д., во главѣ бригады, отличался въ походахъ республиканской арміи на Рейнѣ. Онъ сопровождалъ Клебера въ Египетъ, гдѣ дослужился до чина дивиз. генерала. Замѣшанный въ процессъ Моро, Д. получилъ свободу, лишь благодаря заступничеству Мюрата, который позднѣе назначилъ его военнымъ комендантомъ своего великаго герцогства Бергскаго. Войсками этого герцогства онъ и командовалъ въ русскомъ походѣ 1812 г. Людовикъ XVIII довѣрилъ ему въ 1814 г. организацию парижской гвардіи и, несмотря на то, что въ 1815 г. Д. перешелъ на сторону Наполеона, назначилъ его въ 1816 г. ген.-инспекторомъ жандармеріи.

Дама кавалерственная—см. Кавалерственная дама.

Дамазъ—папа (366—384), испанскаго происхожденія, хотя родился въ Римѣ. Одновременно съ Д. былъ выбранъ въ папы Урсинъ или Урсиниусъ, вслѣдствіе чего произошли кро-

вопротія въ Римѣ. Д. обвиняли въ томъ, что онъ подкупилъ городского префекта изгнать его противника и что нанятая имъ толпа ворвалась въ церковь, гдѣ собрались приверженцы Урсина, и убила тамъ 160 человекъ. Одержавъ верхъ, Д. склонилъ на свою сторону императора Валентиніана, который изыгялъ изъ вѣдѣнія свѣтскихъ судовъ споры епископовъ и вообще дѣла, касающіяся религіи и церкви, и предоставилъ ихъ рѣшеніе, въ римской епархіи, папѣ. Недовольствуясь этимъ, Д. черезъ соборъ, созванный въ Римѣ, ходатайствовалъ передъ императоромъ Граціаномъ о распространеніи юрисдикціи папы на всѣхъ епископовъ; но эта просьба, повидимому, не имѣла полнаго успѣха. Дамазъ боролся противъ арианъ, заботился о сохраненіи христіанскихъ усыпальницъ въ катакомбахъ и составлялъ для нихъ новыя надписи. Враги называли Д. «женской ухочисткой» (*matronarum auriscalpius*), обвиняя его въ вымогательствѣ у знатныхъ женщинъ денежныхъ средствъ и даже въ прелюбодѣянн. Обвиненіе было опасно, такъ какъ оно касалось господствующаго недостатка тогдашняго духовенства, но Д. оправдался, и его дружба съ бл. Иеронимомъ лучше всего изобличаетъ клевету. Сочиненія Д., состоящія, кромѣ писемъ, изъ мелкихъ статей по церковнымъ вопросамъ и изъ стихотвореній на релігиозныя темы, были изданы нѣсколько разъ (лучшія изданія въ Римѣ 1754 и Парижѣ 1845). О немъ Rade, «D. Bischof von Rom» (Фрейбургъ 1882). *М. К.*

Дамазъ II—папа въ 1048 г., родомъ изъ Баваріи, ранѣе былъ епископомъ въ Брискенѣ и носилъ имя Поппо. 17 іюля Д. принялъ посвященіе, а 9-го августа умеръ, вѣроятно отъ яда.

Дамаласъ (Николай Damalas, 1842—1892)—греч. богословъ, проф. въ Афинахъ. Въ 1885 г. Д. вмѣстѣ съ 2 другими представителями аинскаго синода велъ въ Боннѣ переговоры со старо-католиками о присоединеніи ихъ къ греческой церкви. Д.—авторъ нѣсколькихъ богосл. сочиненій.

Дамалевицъ (Стефанъ Damalewicz)—польскій біографъ XVII в., свят., потомъ монахъ; † въ 1664 г. Его соч., цѣнныя для исторіи церкви, но не свободныя отъ ошибокъ: «Vitae Vladislaviensium episcoporum» (1642); «Stephanoma, Praepositorum Vladislaviensium seriem et successionem complectens» (1643); «Series Archiepiscoporum Gnesnensium» (1649); «Vita S. Bogumilii» (1661), перепечатанная болландистами въ «Acta sanctorum» и др.

Даманхуръ (древне-егип. Тема-эн-Хоръ, т. е. гор. Хоруса, римск. Hermapolis minor)—на дельтѣ Нила, при каналѣ Махмудіе, главный г. египетской провинціи Бехера, центръ торговли хлопчатобумажными и шерстяными товарами; около 24 т. жит.

Дамангъ (Нугах)—родъ млекопитающихъ, въ числѣ нѣсколькихъ видовъ встрѣчающийся въ Африкѣ и въ смежныхъ частяхъ Азіи: по размѣрамъ они не превосходятъ кроликовъ. Первоначально (Палласъ) Д. причисляли къ грызунамъ, которыхъ они наподобіи строніемъ рѣзцовъ, общимъ видомъ и образомъ

жизни. Кювье отнесъ ихъ къ копытнымъ и по нѣкоторымъ признакамъ въ устройствѣ коренныхъ зубовъ сближалъ съ носорогами. Теперь ихъ выдѣляютъ обыкновенно въ особый отрядъ въ классѣ млекопитающихъ, отрядъ плоскокопытныхъ (*Lamungia*). Происходя, вѣроятно, отъ обиха предка съ копытными, Д. сохранили въ нѣкоторыхъ отношеніяхъ весьма первичныя черты строенія, сближающія ихъ съ грызунами и насѣкомоядными. По вѣншему виду Д. похожи на сурковъ, или байбаковъ. Толстое тѣло покрыто густою, мягкою шерстью; большая голова съ короткой мордой; уши короткія, закругленныя; верхняя губа расплецена; хвостъ очень короткій, скрытъ между волосами; слабыя, сравнительно короткія ноги опираются въ землю всей стопой. Голова подошва покрыта грубой, твердой кожей, раздѣленной глубокими бороздами на подушечки; съ помощью этихъ подушечекъ Д. могутъ производить безвоздушное пространство между подошвой ноги и почвой, (единственный примѣръ между высшими позвоночными), такъ что подошва ихъ служитъ какъ присоски и помогаетъ животному бѣгать по почти вертикальнымъ откосамъ скалъ. На переднихъ ногахъ четыре, на заднихъ три пальца, связанныхыя между собой кожей до послѣднихъ суставовъ, прикрытыхъ сверху плоскими ногтями; лишь внутренній палецъ заднихъ ногъ свободенъ, и несетъ кривой коготь, похожій на коготь. Въ позвоночномъ столбѣ замѣчательно большое число (29—31) позвонковъ спинной и поясничной области, какое не встрѣчается у другихъ наземныхъ млекопитающихъ; крестцовыхъ позвонковъ 5—7, хвостовыхъ только 5—10. Глазничныя полости и височная ямка почти вполне отдѣлены другъ отъ друга. Небольшая слезная кость даетъ наружу сильный предглазничныя отростокъ (*processus antorbitalis*), какъ у слона и носорога. Межчелюстная кость сильно развита и на большомъ протяженіи соединены съ носовыми, но не образуютъ, какъ у грызуновъ, отростковъ вверхъ для соединенія съ лобными костями. Нижняя челюсть имѣетъ чрезвычайно широкую восходящую вѣтвь съ закругленнымъ угломъ. Ключица нѣтъ. Локтевая и малоберцовая кость вполне развиты и самостоятельны. Кисть сохранила весьма первичныя отношенія; существуетъ центральная косточка запястья (*os centrale*) и въ обоихъ рядахъ запястья кости сохранили рядовое расположеніе, а не чередуются другъ съ другомъ, какъ у копытныхъ. Сохранилась пастная кость перваго пальца. Зубная система представляетъ много особенностей. Первоначально въ обихъ челюстяхъ находится по четыре рѣзца; но въ верхней челюсти крайніе рѣзцы очень малы и рано выпадаютъ, а два средніе, трехугольные въ разрѣзъ, очень велики, загнуты почти полукругомъ, покрыты съ передней стороны толстымъ слоемъ эмали, растутъ въ теченіе всей жизни и отъ старости имѣютъ заостренную верхушку; все это—признаки, напоминающіе грызуновъ. Четыре нижнихъ рѣзца прямыя, лежатъ въ нижней челюсти почти горизонтально. Клыковъ нѣтъ; между рѣзцами и коренными остается промежутокъ. Коренныхъ зубовъ съ каждой

стороны въ каждой челюсти находится по семи: четыре ложно-, три истинно-коренныхъ. Самый передній ложно-коренной зубъ простой, сжатый бугорчатый, остальные, становящіеся спереди назадъ все крупнѣе, имѣютъ приблизительно квадратную форму и на жевательной поверхности несутъ два поперечныхъ бугра, соединенные гребнемъ (какъ у носорога). Желудокъ раздѣленъ на два отдѣла; слѣпая кишка очень большая, желчнаго пузыря нѣтъ. *Testiculi* лежатъ въ брюшной полости, недалеко позади почекъ. У самокъ шесть сосковъ. Поясочная плацента и образованіе отпадающей оболочки (*decidua*) при развитіи зародыша отличаются Д. отъ копытныхъ. Нѣсколько сходныхъ между собой видовъ Д. живутъ въ горныхъ странахъ вост., южной и зап. Африки, въ Сиріи, Палестинѣ и Аравіи. Нугах *sarapis*, длиною 25—30 см., сверху блѣдно-сѣраго или буроватаго, снизу желтоватаго цвѣта, водится въ Африкѣ отъ Капской земли до Абиссиніи; издаетъ свистящіе звуки. Н. *syriacus*, такой же величины, болѣе свѣтлой окраски и съ ворчащимъ голосомъ, встрѣчается по берегамъ Краснаго моря и въ Сиріи; въ Вѣтхонъ Заѣвътъ упоминается подъ именемъ «сафанъ». Моисеемъ его мясо было запрещено въ пищу иудеямъ; и въ настоящее время въ Абиссиніи Д. не ѣдятъ ни христіане, ни магометане, тогда какъ бедуины Аравіи и жители Капской земли его употребляютъ въ пищу. Д. водится исключительно въ гористыхъ мѣстностяхъ, до 3000 метр. высоты; на ровной поверхности ихъ движенія неуклюжи; но по скаламъ они бѣгаютъ съ величайшею ловкостью, держась на голыхъ, почти отвѣсныхъ обрывахъ и прчачь отъ опасности въ щели и разсѣлины скалъ. Живутъ обществами; питаются травами и кореньями; могутъ долго обходиться безъ воды. Самка приноситъ двухъ хорошо развитыхъ дѣтенышей. Въ неволѣ Д. становятся ручными; привезенные въ Европу выживаютъ недолго.—Замѣчательно, что существуютъ виды Д. (Н. или *Dendrohyrax arboreus*), ничѣмъ не отличающіеся по строенію, но ведущіе совершенно отличный образъ жизни: они живутъ, именно, на деревьяхъ, превосходно взлѣзая на прямыя стволы, и прячутся въ дуплахъ. Въ старину смѣшанныя съ мочей испражненія капскаго Д. употреблялись въ медицинѣ подъ именемъ Нугасеиш.

В. Фаусекъ.

Даманъ, португ. **Дампо** (*Damão*) — португ. приморскій городъ на зап. бер. Остъ-Индіи, въ 162 км. къ С отъ Бомбея, съ которымъ его связываетъ жел. д., при р. Д.; занимаетъ съ прилежащей территоріей 80 кв. км., съ населеніемъ около 50000 ч. (почти исключительно индусовъ). 2 форта, превосходная гавань; жители занимаются рыбной ловлей, пражей; значительная въ прежнее время торговля опіумомъ прекратилась.

Дамара, тоже *Дамара*, гереро — народъ въ юго-зап. Африкѣ, между 22°58' и 19°30' ю. ш., отъ Атлантическаго ок. до оз. Нгами. Различаютъ Д. равнинъ и Д. горъ. Первые, или ова-гереро, принадлежатъ къ племенамъ банту; они переселились сюда съ В въ полов. XVIII в. Языкъ ихъ, остигереро, принадлежащій къ яз. банту, сильно измѣнился подъ влияніемъ

близости готтентотскихъ племень. Число ихъ около 90000. Они довольно красивы, ростъ высокій, черты лица близки къ кавказскому типу. Характера они веселаго, гостепрѣимны, суетѣрны. Одѣянїемъ служатъ 2 овечьихъ шкурки вокругъ яшекъ. Занимаются скотоводствомъ, питаются почти исключительно молокомъ; земледѣльемъ почти совсѣмъ не занимаются. Землей и стадами они владѣютъ на общинныхъ правахъ. Въ политическомъ отношенїи слабы, ибо распадаются на множество колѣвъ, управляемыхъ своими начальниками. Они долго вели борьбу съ своими сосѣдями нама, отъ которыхъ много терпѣли, пока, наконецъ, въ 1863 г., при содѣйствїи охотниковъ на слововъ, Андерсона и Грина, не отѣснили ихъ. Съ 40-хъ г. среди нихъ подвизаются туземные миссіонеры, между кот. особенная заслуга имѣеть Гуго Ганъ. Живущіе на горахъ Д. или горные Д. (они называютъ себя хау-коинъ или гаукгонны) не имѣютъ въ этнографическомъ отношенїи ничего общаго съ ова-гереро и послѣдними презираются. Они говорятъ на одномъ изъ готтентотскихъ нарѣчій, невысокаго роста, худощавы, стоятъ на очень низкой ступени развитїа. Число ихъ около 30000. Страна, населяемая Д., состоитъ изъ почти безводной береговой полосы, къ которой примыкаетъ богатая мѣдою, желѣзомъ, оловомъ и др. ископаемыми, гористая область, съ вершинами, доходящими до 2600 м. Климатъ очень сухой. Растительность только въ долинахъ. Далѣе къ В. тянется однообразная по своей растительности и животнымъ степная мѣстность. Съ конца 1886 г., по соглашенїю, заключенному между Португалїей и Германїей, эта страна находится подъ протекторатомъ Германїи. Ср. F. Galton, «Narrative of an explorer of tropical South Africa» (1889); Ch. Demay, «La colonisation allemande» (1890); Parfait, «La côte S.-o. d'Afrique» (въ «Bullet. soc. géog. de Rochefort», 1890).

Дамаранъ (Damaran) — бол. островъ Малайскаго Архипелага, подъ 10°45' сѣв. шир. и 120°5' вост. долг.

Дамару — древній бенгалскій музыкальный инструментъ, родъ барабана, которымъ пользуются укротители змѣй. По преданїю, Д. былъ любимымъ инструментомъ бога Шивы.

Дамаръ или *Джамаръ* — арабское мѣстечко въ южн. Йеменѣ; 20000 ж.; значительное разведенїе лошадей. По близости граничная колония древней постройки («тронъ царицы савской»).

Дамасїа — укрѣпленный городъ Византии, въ области племени дикатїевъ. Упоминается лишь у Страбона. Нѣкоторые предполагаютъ, что это древнее названїе позднѣйшей колонїи Augusta Vindelicorum (нын. Аугсбургъ); другїе, напротивъ, ищутъ его въ долинѣ верхняго Рейна.

Дамасїа (Δαμασϊας) — аеинскій архонтъ 582—1 г. до Р. Х.; вопреки солоновскимъ законамъ, которые были приняты аеинянами еще въ 594 г. и которыми установленъ годичный срокъ должностей въ Аеинахъ, оставался архонтомъ 2 года и 2 мѣсяца, пока народъ не лишилъ его власти силою. Вся 13-ая глава *Аеинской политїи* Аристотеля, недавно

открытой, гдѣ упоминается имя Д., свидѣтельствуеетъ о томъ, что солоновское законодательство не прекратило смуть въ Аеинской республикѣ и не отняло надежды у аеинскїхъ знати на возвращенїе упраздненной законами олигархїи. Д. воспользовался раздорами согражданъ и попытался удержать за собою влѣятельную въ республикѣ должность безъ согласїа на то народа. По низверженїи Д., аеиняне выбрали 10 архонтовъ по сословіямъ, которыя, по законамъ Солона, утратили-были политическое значенїе: 5 изъ евпатридовъ, 3 изъ агроиковъ и 2 изъ деміурговъ. Исторїя съ Д., выяснившаяся только съ открытїемъ *политїи*, свидѣтельствуеетъ также о перенѣтупшемъ въ то время значенїи въ Аеинской республикѣ должности такъ наз. перваго архонта или архонта-эпонима, хотя эта должность была, по словамъ Аристотеля (гл. 3), новою по сравненїю съ должностями архонта-царя и архонта-полемарха. *Θ. Мищенко.*

Дамаскинъ (въ мїрѣ Димитрій Семеновъ Рудневъ, 1737—1795) — ученый епископъ, въ 1761 г.; по окончанїи курса въ моск. славяно-греко-латинскую акд., определенъ былъ учителемъ риторикѣ и греч. яз. въ крутицкую семинарію, которую и управлялъ по 1765 г. Въ 1766 г. онъ вызвался быть инспекторомъ при семинаристахъ, которые отправлялись въ геттингенскій унив., и вмѣстѣ съ ними слушалъ тамъ лекціи. Д. до нѣкоторой степени усвоилъ себѣ общїй духъ и направленїе геттингенскаго унив. и отличался независимостью въ сужденїяхъ о предметахъ, касающихся церкви и духовенства. Во время пребыванїа въ Геттингенѣ Д. перевелъ на нѣм. яз. древнѣйшую часть Несторовой лѣтописи (напечатано во 2-й части кн. Гаттерера: «Einleitung in die synchronistische Universalhistorie», 1773). Въ 1773 г. Д. возвратился въ Петербургъ и послѣ экзамена въ акд. наукъ получилъ званїе профессора словесныхъ наукъ и церковной исторїи. Въ 1775 г. назначенъ былъ проф. философїи въ славяно-греко-латинскую акд. По вступленїи въ монашество онъ былъ ректоромъ (съ 1778 г.) и архимандритомъ Богоявленскаго монастыря. Въ акд. Д. ввелъ публичные толкованїа св. Писанїа, особенно же заботился объ академической библиотекѣ. Въ 1782 г. Д. рукоположенъ былъ во епископа сѣвскаго, викарїа московскаго, съ 1783 по 1794 г., управляя нижегородскою епархїей, откуда по болѣзни уволенъ былъ въ моск. Покровскій монастырь, гдѣ и скончался. Въ Нижнемъ Новгородѣ Д. заботился объ обращенїи иновѣрцевъ, расширилъ кругъ семинарскаго преподаванїа, ввелъ ученые диспуты, устроилъ библиотеку и при содѣйствїи семинаристовъ и духовныхъ лицъ составилъ для Екатерины II Словарь нарѣчій разныхъ инородцевъ своей епархїи. Д. славился какъ проповѣдникъ, и въ своихъ поученїяхъ (нап. въ М. въ 1776—92 гг.) нерѣдко затрогивалъ общественные вопросы; между прочимъ, онъ высказывалъ мысль, что спасенїе общества заключается въ просвѣщенїи разума и въ развитїи нравственнаго чувства, и что для водворенїя въ общественной жизни началъ истинны и добра необходимо, чтобы представители власти отрѣшились отъ

взгляда на невѣжество массъ, какъ на лучшее средство управлять ими. Изданіе соч. Ломоносова, сдѣланное Д. (М., 1778), по научности пріемовъ превосходитъ какъ прежнія, такъ и послѣдующія изданія, кромѣ новѣйшаго—М. И. Сухомлинова. Библиографическій трудъ Д.: «Библиотека Россійская или свѣдѣніе о всѣхъ книгахъ въ Россіи съ начала типографіи въ свѣтъ вышедшихъ» напеч. въ «Памятникахъ древней письменности» (СПб. 1881). Соч. это обнимаетъ время съ 1618 по 1785 г. и весьма важно для русской библиографіи, особенно XVII и XVIII в., какъ по указанію книгъ, хранящихся въ то время въ библиотекахъ синодальной, типографской и др., такъ и по ученымъ замѣчаніямъ автора. Перечню книгъ предпослана общая характеристика русск. литературы и образованности. Исторію литературы или письменности Д. сливаетъ съ исторіей просвѣщенія и дѣлитъ ее на 3 періода: первый—отъ Владиміра св. до Іоанна Грознаго; второй—отъ начала книгопечатанія до введенія гражданскаго шрифта или отъ Іоанна Грознаго до Петра Великаго, и третій—съ введенія гражд. шрифта. Свое замѣчательное обозрѣніе русск. литературы Д. доводитъ до XVI ст.; живыми и смѣлыми красками рисуетъ онъ умственное состояніе тогдашней Россіи и степень участія духовенства въ просвѣщеніи рус. общества и народа. Д. издалъ еще трактатъ Теофана Прокоповича объ исхожденіи св. Духа (Гота, 1772), къ которому приложилъ много цѣнныхъ примѣчаній, указатель литературы вопроса и краткую біографію Теофана, неизвѣстнаго автора, которая до сихъ поръ служитъ однимъ изъ источниковъ свѣдѣній о Теофанѣ и извѣстна въ нашей литературѣ подъ именемъ готской біографіи Теофана. Наконецъ Д. издалъ сочиненія митроп. Платона (Москва, 1779) «Orthodoxa Doctrina seu Compendium Theologiae Christianae» (СПб. 1774—это нѣт. переводъ соч. Платона: «Православное ученіе или сокращенное Богословіе») и «О полезномъ чтеніи съ юношествомъ древнихъ классическихъ писателей» (СПб. 1774; М. 1787—пер. съ вѣм.). См. о немъ М. И. Сухомлинова, «Исторія Россійской акад.» (ч. I, СПб. 1874).

Дамаскинъ (Іоаннъ) — одинъ изъ знаменитѣйшихъ богослововъ и отцовъ церкви Восточной (р. около 673 — 676 г.). Отецъ Д., Сергій, былъ первымъ министромъ дамасскаго халифа Абдалмелеха (682 — 703 г.); воспитателемъ Д. былъ пѣвчій калабрійскій монахъ, давшій ему хорошее образованіе. Послѣ смерти отца Д. занялъ его мѣсто. Въ это время происходила борьба православія противъ иконоборцевъ, волновавшая весь Востокъ. Д. написалъ въ защиту православія три посланія въ Константинополь, гдѣ они произвели большое впечатлѣніе. Имп. Левъ Исавріяннинъ, иконоборецъ, рѣшился погубить своего противника: онъ велѣлъ одному изъ своихъ чиновниковъ изучить почеркъ Д. и написать отъ его имени письмо къ нему, Льву, съ обвиненіемъ предать Византіи Дамаскъ. Это письмо было отослано халифу, который сначала вдался въ обманъ, но потомъ просилъ Д. вновь принять прежнюю должность при

дворѣ. Іоаннъ предпочелъ, отпустивъ на свободу всѣхъ своихъ рабовъ, удалиться въ монастырь Саввы Освященнаго. Здѣсь никто изъ инокъ не хотѣлъ быть духовнымъ наставникомъ знаменитаго ученаго богослова, а когда, наконецъ, нашелся желающій, то, для искуса въ послушаніи, запретилъ ему писать что-либо. Іоаннъ долго повиновался, но когда одинъ изъ инокъ умеръ и его просили сложить по этому случаю надгробный гимнъ, то Іоаннъ не утерпѣвъ и написалъ тѣ высокопоэтическія пѣснопѣнія, которыя и до-нынѣ поются въ правосл. церкви при погребеніи умершихъ. Старецъ-наставникъ пристылъ Д. лишь тогда, когда онъ исполнилъ наложенную имъ эпитимію: очистить всѣ нечистыя мѣста обители. Послѣ того Іоаннъ свободно предался авторству. Возведенный въ санъ пресвитера, Д. нѣсколько разъ былъ заключаемъ въ темницу за ревность къ православію; однако дожилъ до глубокой старости, скончавшись около 777 г. Сочиненія Д.: 1) «Источникъ знанія» — πηγή γνώσεως — обнимаетъ кругъ наукъ того времени и состоитъ изъ слѣдующихъ частей: а) «Диалектики» (логика и физика по Аристотелю, Немезію, Порфирію и др.), гдѣ, между прочимъ, проводится мысль, что логика есть орудіе для богословія такъ же, какъ и для философіи, — мысль, которая легла въ послѣдующее время въ основаніе зап. схоластики; б) книги *о ересяхъ*, въ которой выясняется историческое развитіе христ. догматика въ борьбѣ съ ересями; в) «Точное изложеніе православной вѣры» (ἐκθεσις ἀκριβῆς τῆς ὀρθοδόξου πίστεως). Эта третья часть «Источника знанія» особенно важна; она представляетъ первый опытъ научнаго христ. богословія, суммируя въ систематическомъ порядкѣ результаты всего богословствованія отцовъ церкви и вселенскихъ соборовъ и широко пользуясь для цѣлей богословія данными тогдашняго естествознанія и психологіи. «Точное изложеніе вѣры» служило и доселѣ служить образцомъ для богослововъ не только вост., но и зап.; главныя сочиненія Петра Ломбарда и даже Фомы Аквината суть не что иное, какъ амплифицированныя схоластическимъ аппаратомъ передѣлки богословія Д. На славянскій яз. изъ «Источника знанія» двѣ части—«Диалектика» и «Точное изложеніе»—переведены еще въ Х в.; позднѣйшіе переводы «Точнаго изложенія» — архіеп. Амвросія, на славян. яз. 1834 г. и на рускомъ 1844 г. (Москва). 2) «Священныя параллели» — богословскій словарь изрѣченій св. Писанія и отцовъ церкви о предметахъ вѣры, особенно важный по многимъ выдержкамъ изъ такихъ сочиненій, которыя до нашего времени въ цѣломъ видѣ не сохранились. 3) «Руководство» (ἐγχειρίδιον) — объясненіе важнѣйшихъ богословскихъ терминовъ, неправильное пониманіе которыхъ въ древности было причиною ересей. 4) Нѣсколько небольшихъ сочиненій по догматикѣ: «О правильномъ размышленіи», «О св. Троицѣ», «Объ образѣ Божіемъ въ чловѣкѣ», «О природѣ чловѣка» и пр. 5) «Три слова противъ порицающихъ иконы», высоко цѣнными даже протестантскимъ историкомъ Неандеромъ. 6) «Толкованія на посланія ап.

Павла» (по Златоусту). 7) Значительное количество проповѣдей на праздники (въ точности число ихъ не опредѣлено; проповѣди, какъ и толкованія на посланія, не отличаются первоклассными достоинствами). 8) Церковныя гѣснопѣнія.

Какъ поэтъ-гимнологъ, Д. всѣми цѣнится весьма высоко. Его служба на Пасху (особенно пасхальный канонъ), каноны на Рождество Христово, на Бсгоявление, на Вознесение, его осьмигласникъ («Октоихъ») — воскресныя службы, раздѣленные на 8 гласовъ) — превосходныя, истинно-поэтическія произведенія. Всѣхъ каноновъ имъ написано до 64. Еще при его жизни гѣснопѣнія Д. распространились далеко за предѣлами Греціи. Октоихъ его, по повелѣнію Карла V., былъ принятъ къ употребленію и въ Зап. церкви; въ Восточной церкви введенъ въ богослуженіе гѣснопѣній Д. измѣнилъ весь строй его. За необычайный поэтический даръ Д. было усвоено названіе «Златогрубый» (*χρυσόροσος*). Лучшія изъ изданій сочиненій его въ подлинникъ: Лекеня и Льва Адляція (неполное), «S. P. N. Johannis Damasceni orata omnia» (П. 1712); это изданіе перепечатано, съ дополн. и поправками, въ Веронѣ, въ 1748 г. и Миня, «Patrologiae cursus complet. ser. graeca» (т. XCIV—XCVI. Въ рукописяхъ зап. бібліотекъ, а также въ московской синодальной, сохраняется не мало сочиненій съ именемъ Д., доселѣ неизданныхъ; но есть сочиненія, изданныя съ его именемъ, въ греч. подлинникъ неизвѣстныя и, можетъ быть, ему не принадлежація. См. изслѣдованіе архіепископа Алексія (Лаврова), въ «Прибавленіяхъ къ творен. св. отцовъ, издав. въ русск. перев.» за 1857 г.

Н. Б.

Дамаскинъ (Петръ) — священномученикъ, ученый инокъ, жившій во 2-й половинѣ XII в. въ Дамаскѣ. Соч. его до недавняго времени были извѣстны лишь по отрывкамъ, находящимся въ сочин. преп. Иосифа Волоцкаго и въ славянскомъ «Добролюбіи», а также по цѣлымъ текстамъ, хранящимся въ рукописяхъ московской синодальной бібліотеки и бібліотекъ парижской, вѣнской и др. Лишь въ 1874 г. они изданы, въ рус. перев. съ греч., въ Москвѣ. Изъ нихъ наибольшаго вниманія заслуживаютъ разсужденія о томъ, что не слѣдуетъ бояться никакой опасности при защитѣ истины; объ удаленіи отъ грѣха; о заповѣдяхъ Господнихъ; о трехъ силахъ души; о брани духовной. Петръ Д. — одинъ изъ древнихъ писателей, особенно уважаемыхъ русскими старообрядцами, такъ какъ, по ихъ мнѣнію, онъ учитъ двуперстію. Дѣйствительно, въ одномъ изъ его сочиненій есть выраженіе: «Два перста и единая рука являютъ единого Господа І. Х., во двоестественствѣ познаваема». Но, по замѣчанію архіепископа Никанора, не ясно, о какихъ двухъ перстахъ въ этихъ словахъ говорится — о второмъ ли и третьемъ перстосложеніи раскольническаго, или о четвертомъ и пятомъ перстосложеніи православнаго.

Н. Б.

Дамаскинъ — іеродиаконъ Чудова м-ря, поемистъ конца XVII вѣка. О немъ извѣстно только то, что онъ былъ великоросъ; посѣщалъ Кіевъ, Афонскую гору и Соловки;

былъ послѣдователемъ и, можетъ быть, даже ученикомъ братьевъ Лихудовъ, и умеръ послѣ 1706 г. Главное его сочиненіе, «105 отвѣтовъ», или «Остенъ», направлено противъ приверженцевъ латинскаго мнѣнія, учащаго, что пресуществленіе св. даровъ совершается при произнесеніи священникомъ словъ: «Примите, ядите»... Впервые (1667) оно было высказано игуменомъ Кіево-Михайловскаго м-ря Феодосіемъ Сафоновичемъ въ книгѣ «Выкладка о церкви и ея тайнахъ». Противъ нея, по порученію патр. Иоакима, написалъ возраженіе инокъ Евѣмій, подъ заглавіемъ «Остенъ» (т. е. бодецъ). Несмотря на то, что латинствующее ученіе было осуждено на московскомъ соборѣ 1690 г., противъ «Остена» выступилъ архим. Юрьева м-ря Гавриилъ Домецкій, съ «105 вопросами». Отвѣтомъ ему и было названное сочиненіе Д., написанное въ формѣ посланія къ митр. новгородскому Іову (1704). Д. принадлежатъ также: три посланія къ митрополиту Іову (1705); переводъ съ греческаго «Проскинитарія св. горы Афонскія», д-ра І. Комнина (1701—3); сравненіе Афонской горы съ Соловецкимъ монастыремъ. Ср. архим. Леонидъ, «Афонская гора и Соловецкій м-рь Дамаскина» (въ «Памяти. др. писемъ», 1883); прот. Яхонтовъ, «Іеродиаконъ Д., русск. поемистъ» (СПб. 1884); Н. Петровъ — Ж. М. Н. Пр. 1884, апр.; Мирковичъ, «О времени преосуществленія св. даровъ», (Вильно 1886).

А. Лященко.

Дамаскій (Damascios, Damascius) — греч. философъ. Род. въ Дамаскѣ около 470 г. по Р. Х.; учился въ Александріи и Афинахъ; былъ послѣднимъ преподавателемъ неоплатон. философіи въ Афинской акад., послѣ закрытія которой въ 529 г. отправился въ Персію, гдѣ былъ радушно принятъ Хозроемъ. Изъ его соч. Коппъ изд. «Quaestiones de primis principiis» (1826). Ср. Ruelle, «Le philosophe D., étude sur sa vie et ses ouvrages» (1861).

Дамаскъ, по-турецки и арабски Димшикъ-Шамъ — главный городъ турецкаго вилаяета Сиріи, резиденція генералъ-губернатора (вали). на высотѣ 700 м., у подножія Антиливана, при р. Барада. Равнина, на которой лежитъ Д. (Гхутахъ, 400 кв. км.), отличается роскошной растительностью. Магометъ, по преданію, назвалъ ее четвертымъ земнымъ раемъ, а Юліанъ называлъ Д. глазомъ Востока. Д. имѣетъ около 7 км. въ окружности, обнесенъ стѣною съ 6 воротами, состоятъ изъ лабиринта узкихъ, грязныхъ и пыльныхъ улицъ, со множествомъ безхозайныхъ собакъ. Самая широкая, длинная и красивая улица — Тарикэль-мостакимъ, на которой указываютъ домъ, гдѣ жилъ апостолъ Павелъ; она ведетъ къ воротамъ Павла, древней постройкѣ изъ громадныхъ камней, на которой и теперь еще стоятъ дома, какъ во времена апостола, котораго впустили въ городъ изъ такого дома. Дома снаружи имѣютъ невзрачный видъ, внутри же нерѣдко заключаютъ убранныя со вкусомъ комнаты, дворы, сады съ бассейнами, фонтаны. Водопроводы города превосходны. Внѣ городскихъ стѣнъ — цитадель, которую относятъ ко временамъ крестовыхъ походовъ. Изъ предмѣстій — Салахіехъ, въ 2 км. отъ города, служатъ лѣтнимъ мѣстопробываніемъ богатыхъ и европейцевъ.

Изъ 150000 жит. около трехъ четвертей—магометане: сирійцы, турки, арабы и друзы. Главная мечеть, Джами Омайядовъ, была построена первоначально имп. Гераклиемъ, какъ храмъ въ честь Иоанна Крестителя. Здѣсь хранится экземпляръ Корана халифа Османа. Изъ христіанъ больше всего православныхъ (двѣ церкви, пять школъ; Д.—мѣстопробываніе антиохійскаго патріарха). Почти столько же грековъ-уніатовъ или мелхитовъ, которые имѣютъ здѣсь патріарха, 1 церковь и 2 школы; есть еще уніаты-якобиты, несторіане (халдеи), армяне, марониты и копты. У христіанъ римско-католическаго исповѣданія три монастыря. Американцы—пресвитеріанцы поддерживаютъ миссію, со школою для слѣпыхъ и еще двумя школами. Евреи (ок. 8000) имѣютъ 10 синагогъ и живутъ, какъ и христіане, въ особомъ кварталѣ. Знаменитыя прежде магометанскія заведенія для подготовленія ученыхъ пришли въ совершенный упадокъ, а публичныя бібліотеки при медресе находятся въ полномъ безпорядкѣ. Приготовленіе знаменитыхъ дамасскихъ клинковъ прекратилось съ тѣхъ поръ, какъ Тимуръ увезъ въ Самаркандъ оружейныхъ мастеровъ. Со времени открытія Суэцкаго канала торговля и благосостояніе города сильно понизились: прежнее торговое значеніе Д. обусловливалось значительной транзитной торговлей съ Месопотаміей и Персіей, которая теперь избрала болѣе дешевой и безопасной морской путь. Соответственно этому и базары Д., хотя и сохранили прежній внѣшній видъ, а частью даже, благодаря Мидхату-пашѣ, украсились, отличаются теперь бѣдностью. Обрабатывающая промышленность сохранила еще значеніе; замѣчательны шелковыя ткани, затѣянныя золотомъ и серебромъ, шерстяныя, хлопчатобумажныя и полушелковыя ткани, разнообразныя кожаныя издѣлія, ювелирныя, золотыя, серебряныя и мѣдныя работы и инкрустированная перламутромъ мебель; послѣдняя составляетъ характерное издѣліе Д. Значительны также мыловареніе и клеевареніе. Предметы вывоза: продукты мѣстной промышленности, хлопокъ, конопля, москитильные товары, зерновой хлѣбъ, мука, кожи, изюмъ, сухие абрикосы и ихъ косточки, маринованные фрукты. Разъ въ мѣсяцъ приходитъ торговый караванъ изъ Алеппо, разъ въ годъ собирается караванъ въ Мекку. Д. соединенъ шоссе съ Вейрутомъ; онъ считается самымъ священнымъ городомъ мусульманъ послѣ Мекки и Медины и называется воротами Мекки, такъ какъ это единственный городъ на божомъ-мольческомъ пути. Прекрасный климатъ и обиліе воды способствуютъ садоводству на равнинѣ Гхутахъ. Знамениты сѣ древности Д. слива, которая теперь распространена по всей юж. Европѣ; Д. роза, со стволѣмъ до 3 м., служащая для добыванія розоваго масла, и Д. виноградъ.

Исторія. Д.—одинъ изъ древнѣйшихъ городовъ въ мірѣ. Основаніе его приписываютъ Узу, правнуку Ною; во времена Авраама онъ уже былъ значительнымъ городомъ, а при Давидѣ—резиденціей небольшого самостоятельнаго государства. Д. занималъ

видное мѣсто среди областей зап. Азіи и вѣлъ постоянныя войны съ царствами Іудейскимъ и Израильскимъ, которымъ часто долженъ былъ платить дань. Потерявъ свою самостоятельность въ VIII в., но и подъ владычествомъ ассирійцевъ, вавилонянъ, персовъ игралъ важную роль своей торговлей. Послѣ битвы при Иссъ Д., вмѣстѣ съ Сиріей, вошелъ въ составъ монархіи Александра Македонскаго; позже имъ владѣли Селевкиды. Во время войнъ Митридата съ Помпеемъ имъ овладѣли римляне (64 до Р. Х.), позволившіе ему управляться собственными царями. Въ 633 г. по Р. Хр. Д., послѣ 2-мѣс. осады, взятъ халифомъ Омаромъ. Моавія сдѣлалъ его резиденціей халифовъ, которю онъ и оставался до 750 г. Затѣмъ Д. переходилъ въ руки разныхъ династій; въ IX в. имъ владѣли Тулуниды, въ X—Фатимиды, въ XI—Сельджуки. Во время крестовыхъ походовъ Д. не мало пострадалъ. Его осаждалъ въ 1148 г. Людовикъ VII. Въ 1154 г. Д. взятъ Нурединомъ; по смерти его перешелъ (1174) къ Саладину, который здѣсь и умеръ, послѣ чего Д. раздѣлялъ участь Алеппа и Египта. Въ 1401 г. онъ былъ разрушенъ и сожженъ Тимуромъ, но, вслѣдствіе своего важнаго значенія для торговли Востока, снова отстроенъ. Затѣмъ имъ владѣли мамелюки до 1516 г., когда онъ былъ присоединенъ султаномъ Селимомъ I къ Турецкой имперіи. Въ 1833 г. Мехмедъ-Али, овладѣвъ Сиріей, подчинилъ себѣ временно и Д.; но европ. союзники султана возвратили его, вмѣстѣ съ Сиріей, Турціи (1840). Съ 9 по 16 іюля 1860 г. Д. былъ свидѣтелемъ ужасной рѣзни христіанъ друзьями. Ср. Bremer, «Mittelsyrien und D.» (1853); Porter, «Five years in D.» (2 изд. 1870); Makintosh, «D. and its people» (1882).

Дамаскъ (Δαμασκός)—эпонимъ города того же имени; считался то сыномъ Гермеса и нимфы Алимеды, переселившимся изъ Аркадіи въ Сирію и основавшимъ тамъ городъ Д. то врагомъ Діониса, срубившимъ посаженную этимъ богомъ въ Сиріи, на мѣстѣ города Д., виноградную лозу, за что Діонисъ содралъ съ него кожу.

Дамаскъ-Сигейскій—одинъ изъ младшихъ логографовъ, жившій нѣсколько ранѣ Пелопоннесской войны или въ ея эпоху и происходившій изъ города Сигея или Сиге въ Троадѣ. Нѣкоторые древніе писатели называютъ его ученикомъ Гелланика; по другимъ, онъ пользовался главнымъ образомъ Гекатеємъ. Свидѣта перечисляетъ нѣсколько заглавій его сочиненій. Изъ этого перечня видно, что Д., подобно другимъ логографамъ, интересовался преимущественно вопросами генеалогическими и географическими. Страбонъ отзывался о немъ какъ о писателѣ, не заслуживающемъ довѣрія. Отрывки изданы у Миллера, «Fr. Hist. Gr.» II, стр. 64 и сл.

А. III.

Дамасценъ (Янежъ Damascen)—монахъ ордена августинцевъ, словенскій драматическій писатель восемнадцатаго вѣка, лекторъ философіи и богословія въ Люблянѣ, умеръ въ 1786 г. Изъ его сочиненій извѣстна аллегорическая опера «Bellin», изданная Маркомъ Похляномъ въ «Skupšpravnicaje Kraupskhe pisani» (1781).

И. Л.

Дамаянти — идеалъ вѣрной жены, созданный древними индійцами и прославленный въ поэмѣ, входящей въ составъ Махабараты. Имя Д. означаетъ *сдерживающая, укрощающая*, т. е. свои чувства, и было дано ей отцомъ, царемъ города Видарбъ, Бимой въ честь брахмана-отшельника Дамана, который предсказалъ дотогъ бездѣтному царю, что у него родится прекрасная дочь и три славныхъ сына. Молва о необычайной красотѣ Д. дошла до нишадскаго молодого царя Наля, который сталъ мечтать о красотѣ. Однажды онъ поймалъ златокрылаго гуся или фламинго, и тотъ человѣческимъ голосомъ просилъ Налю отпустить его на волю обѣщая прославлять его предъ Д. Птица исполнила обѣщаніе и, полетѣвъ къ царевнѣ, сказала ей, что Наль красивѣйшій и благороднѣйшій между людьми. Д. стала съ тѣхъ поръ всѣмъ сердцемъ стремиться къ Налу и предавалась любовной тоскѣ. Опасаясь за его здоровье, отецъ рѣшилъ предоставить ей свободный выборъ супруга (такъ назыв. *свалмвару*) и для этой цѣли устроилъ празднество, на которое пригласилъ всѣхъ царей Индіи. Отправившись туда и Наль. На пути онъ встрѣтилъ боговъ Индру, Агни, Варуну и Яму, которые также отправлялись на *свалмвару* Д. и поручилъ Налу быть ихъ посланникомъ и ходатаемъ. Однако Д. предпочла смертнаго бога и объявила Налу, что выйдетъ только за него. Отпраздновавъ свадьбу, молодые отправились въ родной городъ Наля. Д. подарила мужу двухъ прекрасныхъ дѣтей; Наль прославился справедливостью и благочестіемъ. Затѣмъ наступилъ для супруговъ періодъ испытаній. Злые духи Кали и Двапара, завидуя счастью Наля, рѣшили воспользоваться единственной его слабостью — его страстью къ игрѣ въ кости. Подъ влияніемъ обоихъ демоновъ, Наль принимаетъ предложеніе своего брата Пушкеры играть въ кости и увлекается до такой степени, что проигрываетъ свое царство, все имущество, даже платье. Остается поставить на ставку жену, и Пушкера предлагаетъ это Налу. Но тотъ рѣшительно отказывается и вмѣстѣ съ несчастной полудѣтой Д. удаляется въ дѣственные лѣса, гдѣ бродитъ въ безсознательномъ состояніи. Находясь все еще подъ влияніемъ демона, онъ покидаетъ жену во время ея сна и самъ убѣгаетъ въ чащу лѣса. Далѣе поэма слѣдитъ отдѣльно за похождениями мужа и жены. Оказавъ услугу царю змѣй, Наль избавляется отъ демона, измѣняетъ чудеснымъ образомъ свой наружный видъ, стыдясь людей, и поступаетъ возницей на службу къ царю города Айодіи Ритупарну, который обладаетъ необыкновеннымъ искусствомъ играть безъ проигрыша въ кости. Д., покинутая въ лѣсу, поэтически призываетъ свою скорбь о мужѣ передъ всей природой, подвергается ряду бисасностей и, наконецъ, находитъ пріютъ при дворѣ царицы города Чеди, гдѣ живетъ нѣкоторое время, а затѣмъ, розысканная отцомъ, возвращается къ нему. Не оставляя надежды вернуть къ себѣ Налю, она разсылаетъ по всѣмъ странамъ Индіи брахмановъ, приказавъ имъ всюду повторять ея призывъ къ мужу, чтобы ея мольбы дошли до Наля. Одинъ

изъ посланныхъ брахмановъ по вѣкоторымъ признакамъ заподозрилъ Налю въ возницѣ царя айодійскаго и сообщилъ объ этомъ Д. Она, убѣдившись, что мужъ подъ вліяніемъ чувства стыда не хочетъ къ ней вернуться, рѣшается прибѣгнуть къ послѣднему средству: велитъ сообщить царю Айодіи, что она, лишившись мужа, снова желаетъ избрать супруга въ опредѣленный день. Царь айодійскій Ритупарна, узнавъ объ этомъ лишь накануне назначеннаго срока, призываетъ возницу Вахуку (т. е. Наля), умѣнаго заставляя коней нестись съ быстротою вѣтра, и приказываетъ ему доставить его ко двору отца Д. въ вѣсколько часовъ. Вахука ставитъ условіемъ, чтобы царь научилъ его игрѣ въ кости безъ проигрыша, что тотъ и исполняетъ. Доставивъ Ритупарну, Вахука вслѣдскіи старается скрыть отъ Д., что онъ Наль въ измѣненномъ видѣ. Но Д. узнаетъ его по разнымъ примѣтамъ и съ цѣлью тронуть его сердце приказываетъ сынокъ подвести къ нему его дѣтей. При видѣ дѣтей Наль прослезился, принявъ прежній видъ и умоляя Д. простить ему причиненное ей горе. Супруги сошлись снова, и Наль отыгралъ у Пушкеры проигранное ему царство и богатство. Поэма о Налѣ и Д. — самый популярный въ Европѣ эпизодъ Махабараты, извѣстный въ переводахъ на всѣ европейскіе языки. Русской литературѣ она усвоена художественнымъ переводомъ Жуковскаго, впрочемъ, не близкимъ къ оригиналу, такъ какъ Жуковскій переложилъ въ русскіе стихи нѣмец. переводъ поэта Рюккерта. Самый близкій, иногда почти дословный переводъ санскритскаго оригинала на латинскій яз. принадлежитъ знаменитому санскритологу Францу Боппу и носитъ заглавіе: «Nalus-Maha-Bharati episodium» (3-е изд. Берл., 1868).

Вс. Миллеръ.

Дамба — искусственное возвышеніе въ видѣ вала, большею частью изъ земли, иногда же изъ фашина, камня или соединенія этихъ матеріаловъ. Д. строятся въ низкихъ мѣстахъ долины, въ болотахъ и руслахъ рѣкъ, а также вдоль морскихъ береговъ, для проведенія полотно дорогъ надъ водами, или же для цѣлей гидротехническихъ (см. Вѣшнія портовые сооружения, Плотины). Высота Д., назначенной для желѣзной или шоссеяной дороги, должна быть настолькоъ значительна, чтобы дорожное полотно не затоплялось высокою водою (см. Горизонтъ воды въ рѣкахъ), при чемъ полотно возвышается надъ высокими водами не менѣе 1 м. (для русскихъ желѣзныхъ дорогъ установлено 0,6 саж.). Ширина Д. по-верху опредѣляется установленнымъ размѣромъ полотна дороги, а для рѣчныхъ и морскихъ Д. — условіемъ устойчивости. Ширина основанія Д. зависитъ отъ ширины ея гребня, высоты Д. и допускаемой крутизны откосовъ, смотря по роду матеріала. Для возведенія желѣзнодорожныхъ и шоссеяныхъ Д. предпочитаютъ грунтъ, не удерживающій въ себѣ воду, песчаный, гравелистый; глина же для этой цѣли не пригодна. Откосамъ земляныхъ Д. придаютъ уклонъ одиночный или полуторный, т. е. ширину 1 или 1½ м. на каждый метръ высоты. Въ откосахъ высокыхъ Д. устраиваются черезъ

каждые 2—3 м. уступы, въ видѣ горизонтальныхъ площадокъ, такъ наз. бермы, шириною въ 0,5 м., которыя увеличиваютъ устойчивость Д. и затрудняютъ размывъ откоса водою. Д. насыпаются слоями въ 0,25—0,5 м. высоты, при чемъ каждый слой утрамбовывается, для большаго уплотненія земли. Если грунтъ, употребляемый на насыпку Д., неудобенъ для засѣванія, то откосы дернуются или покрываются слоемъ растительной земли, толщиной 15—20 стм., который засѣвается травой; рѣчныя же Д. часто засаживаются кустарникомъ ивовой или другой быстро-растущей породы, для закрѣпленія поверхности. Откосы Д., подверженные напору текучей воды или ударамъ волнъ, замащиваются камнемъ до горизонта высокыхъ водъ. Часто также откосы Д. къ сторонѣ воды дѣлаются болѣе пологими, сравнительно съ противоположнымъ (нагорнымъ) откосомъ. Для укрѣпленія откосовъ Д. употребляются также фашины, колья, забитые рядами, плетни изъ хвороста и т. д. Если Д. строится на болотистой почвѣ, то вода можетъ просачиваться подъ основаниемъ Д. и способствовать ея разрушенію. Въ такомъ случаѣ надо предварительно выкопать въ болотномъ грунтѣ ровъ достаточной глубины и ширины, утрамбовать его глиной и на этомъ искусственномъ основаніи возвести Д. При постройкѣ нашихъ желѣзныхъ дорогъ въ Польшѣ, искусственныя основанія для Д. въ болотахъ устраивались изъ деревянныхъ ростерковъ. При пересѣченіи дорогами обширныхъ впадинъ почвы, гдѣ сооруженіе Д. значительной длины и высоты становится невыгоднымъ, ихъ замѣняютъ вѣдуками (см.). Въ недавнее время, для увеличенія устойчивости рѣчныхъ Д., стали дѣлать ядро насыпи изъ камня или бетона (Д. новаго Кротонскаго водопровода близъ Нью-Йорка).

А. Таненбаумъ.

Дамбахъ (Отто-Вильг.-Рудольфъ Dam-bach)—нѣм. юристъ. Род. въ 1831 г.; проф. въ берлинскомъ унив., пожизненный членъ палаты господъ. Его соч.: «Beiträge zur Lehre von der Kriminalverjährung» (1860); «Das Telegraphen-Strafrecht» (1872); «Die preussische Nachdruckgesetzgebung» (1868); «Die Gesetzgebung des Norddeutschen Bundes, betr. das Urheberrecht an Schriftwerken» (1871); «Das Musterschutzgesetz» (1876); «Das Patentgesetz» (1877); «Der deutsch.-franz. Litterarvertrag» (1883); «Die internationalen Verträge über d. Urheberrecht» (въ «Handbuch des Völkerrechts» Гольцендорфа, 1887) и др.

Дамболо (Dambolo, Dambool)—священное буддійское селеніе на о-вѣ Цейлонѣ. Влѣзъ вершины этихъ скалъ, наз. Дамбулагилла, находятся пещерные храмы, посвященные Буддѣ; въ одномъ изъ нихъ надпись, относящаяся къ XII ст. За 100 лѣтъ до Р. Хр. Д. пещеры служили убѣжищемъ правителю Цейлона, при нападеніи на о-въ малабарцевъ; имъ воздвигнута здѣсь статуя Будды; въ храмахъ и понынѣ совершается буддійское богослуженіе.

Дамбровскій (Самуилъ Dambrowski)—одинъ изъ извѣстнѣйшихъ лютеранскихъ проповѣдниковъ въ Польшѣ (1577—1625). Былъ проповѣдникомъ сперва въ Познаніи, затѣмъ въ Вильнѣ. Изъ его сочиненій самое выдаю-

щееся не только въ богословскомъ, но и въ литературномъ отношеніи — «Postylla chrześcijańska» (1621), которое до сихъ поръ еще служитъ образцомъ для протестантскихъ пасторовъ.

И. Л.

Дамбурней (Луи-Огюсть Dambourney, 1722—95)—франц. натуралистъ, извѣстный своими многочисленными работами по ботаникѣ и красильной химіи. Д. первый сталъ культивировать марену во Франціи. Съ 1761 г. Д. былъ секретаремъ руанской акад. и директоромъ мѣста, ботаническаго сада. Его сочин.: «Recueil de procédés et d'expériences sur les teintures solides que nos végétaux indigènes communiquent aux laines et lainages» (1786); «Instruction sur la culture de la garance» (1786); «Histoire des plantes qui servent à la teinture» (1792) и др.

Дамганъ или *Дегманъ*—гор. въ сѣверн. Персіи, въ 64 км. къ югу отъ Астрабада, у южн. склона Эльбурса. Во время Аббаса Великаго состоялъ изъ 15000 домовъ, теперь уцѣлѣло лишь 300; вокругъ лежатъ развалины домовъ, городской стѣны и крѣпости. Въ XIV ст. Д. былъ столицей царства Сербедаровъ.

Даме (Dahme): 1) городъ въ прусской провинціи Бранденбургъ, около истоковъ рѣки Д.; 5166 жит. (1890); земледѣльческая школа и школа сельскаго хозяйства и луговодства; опытная сельскохозяйственная станція; производство суковъ, сапогъ и сигар.—2) Рѣка Д. беретъ начало на нижнемъ Флемингѣ и впадаетъ подъ названіемъ Вендской Д. (Wendische D.) въ Шпре; судоходна на протяженіи 41 км., выше силавна; соединяется съ нѣсколькими каналами; по Д. долженъ пройти каналъ между Эльбой и Шпре.

Дамеасъ (Dameas) изъ Кротона—греч. ваятель конца VI в.; изъ его работъ извѣстна статуя Милона Кротонскаго (Pausanias, VI, 14, 2; Philostrate, IV, 28). Полагаютъ, что въ Олимпіи найдено подножіе этой статуи (Е. Loewy, «Inscriften griech. Bildhauer»).

Даменизация—названіе нотъ *ut, re, mi, fa, sol, la, si*, словами: *da, me, ni, po, tu, la, be*, и сольфеджированіе, связанное съ произношеніемъ этихъ слоговъ. Какъ сольмизація Гвидона Аретинскаго получила свое наименованіе отъ нотъ *sol, mi*, взятыхъ изъ введеннаго имъ ряда названій, такъ Д. получила свое наименованіе отъ первыхъ трехъ слоговъ: *da, me, ni*. Къ названію ноты со знакомъ повышенія прибавлялся слогъ *es*, напр. *do* дѣзъ—*des*, *re* дѣзъ—*mes* и т. д. Къ названію ноты со знакомъ пониженія прибавлялся слогъ *as*, напр. *do* бемоль—*das*, *re* бемоль—*mas* и т. д. Въ письмѣ при хроматическомъ повышеніи слогъ *es* замѣнялся крестомъ, приставленнымъ къ названію ноты, при хроматическомъ пониженіи слогъ *as* замѣнялся буквою *b*. Д. введена Грауномъ въ половинѣ XVIII ст. Въ настоящее время не пользуется распространеніемъ.

Н. С.

Дамеровъ (Генрихъ - Филиппъ - Августъ Damerow, 1798—1866)—нѣм. психіатръ. Нѣсколько лѣтъ преподавалъ психіатрію въ Берлинѣ и Грейфсвальдѣ, но затѣмъ перешелъ къ практической дѣятельности и съ 1836 г. былъ директоромъ дома умалишенныхъ въ

Галле. Его соч.: «Zur Kretinen- u. Idiotenfrage» (1858); «Ueber die Grundlage der Mimik u. Physiognomik, als freier Beitrag zur Anthropologie u. Psychiatrie» (1860); «Irrengesetze u. Verordnungen in Preussen» (1865); «Sefeloge. Eine Wahnsinnsstudie» (1853) и др. Въ 1844 г. Д. основалъ «Allgemeine Zeitschrift für Psychiatrie», которой гл. редакторомъ онъ былъ до 1857 г. и затѣмъ до смерти однимъ изъ дѣятельнѣйшихъ сотрудниковъ.

Дамесъ (Dames W.) — нѣм. палеонтологъ, род. въ 1843. Въ семидесятихъ годахъ состоялъ въ званіи ассистента палеонтологическаго музея берлинскаго унив. Съ 1885 г. и понѣмъ состоитъ однимъ изъ редакторовъ извѣстнаго геологическаго и минералогическаго журнала «Neues Jahrbuch für Mineralogie, Geologie und Palaeontologie». Одной изъ первыхъ его работъ, напечатанной въ 1869 г., была «Die devonischen Ablagerungen bei Freiburg in Niederschlesien» («Zeitschr. d. deutsch. Geol. Ges.», XX). Затѣмъ Д. занимался преимущественно изслѣдованіемъ фауны мезозойской, кайнозойской и ледниковой эпохъ не только Германіи, но и другихъ странъ, какъ Греціи, Швеціи, Египта и т. д. Изъ многочисленныхъ работъ можно назвать: «Die Echiniden der nordwestdeutschen Jurabildungen» («Zeitschr. d. deutsch. Geol. Ges.», т. XXIV); «Die Ganoiden des d. Muschelkalks» («Palaeont. Abh. von D. und Kauserg», т. IV) и др. Г. П.

Дами (Dhamie) — небольшое сейкское государство въ сѣв.-зап. Индіи, подъ британскимъ протекторатомъ, къ Ю отъ Сатледжа.

Даминуа (Анжелика - Адель Daminois, 1795—1876) — франц. писательница, ревностная поборница женской эмансипаціи, авторъ многихъ романовъ. Ей принадлежатъ также: «Mes souvenirs ou Choix d'anecdotes» (1827); «Le Cloître au XIX-e siècle» (1836) и др.

• **Дамиронъ** (Жанъ-Филибертъ Damiron, 1794—1862) — франц. философъ, ученикъ Кузена, проф. въ Сорбоннѣ. Д. проводилъ принципы эклектической философіи («Cours complet de philosophie», 2 изд. 1842), но не внесъ въ нее ничего новаго. Большее значеніе онъ имѣетъ какъ историкъ и критикъ философіи: «Essais sur l'histoire de la philosophie en France au XIX s.» (1834), «Essai sur l'histoire de la philosophie au XVII s.» (1846), «Mémoires pour servir à l'histoire de la philosophie au XVIII siècle» (1858—64). Въ 1842 г. Д. издалъ соч. Жуффруа: «Nouveaux mélanges philosophiques», въ которомъ во многихъ мѣстахъ значительно измѣнилъ текстъ, въ угоду клерикаламъ. Это вызвало противъ него сильныя нападки, особенно со стороны Пьера Леру, написавшаго: «De la mutilation des manuscrits de M. Jouffroy» (1843). По предложенію Кавеньяка, Д. въ 1849 г. написалъ: «De la providence» и затѣмъ «Appendice au traité de la providence» (1850). Издалъ «Souvenirs de vingt ans d'enseignement à la Faculté des lettres de Paris» (1859) и «Conseils adressés à des enfants d'ouvriers et à leurs familles» (1861).

Дамиани (Петръ) — церковный дѣят. XI в., р. въ Равеннѣ между 988 и 1007 г.; въ молодости пасъ стада свиней; потомъ одинъ изъ

его братьевъ, архидіаконъ равенскій, взялъ его къ себѣ въ домъ и далъ ему хорошее воспитаніе. Д. принялъ монашество въ одномъ изъ монастырей Умбріи, настоятелемъ котораго сталъ въ 1041 г. Чрезвычайная строгость къ самому себѣ и суровыя требованія по отношенію къ другимъ создали ему репутацію святого. Въ 1051 г. онъ написалъ «Книгу Гоморры», противъ безпорядочной жизни католическаго клира. Папа Стефанъ IX сдѣлалъ его кардиналомъ, епископомъ Ости, и поручилъ ему подготавливать народъ и монаховъ къ борьбѣ за возвышеніе папской власти. На Латеранскомъ соборѣ 1059 г. Д. игралъ одну изъ болѣе видныхъ ролей: ему принадлежить мысль объ изданіи декрета, воспреещающаго вѣрнымъ присутствовать при мессѣ, совершаемой священникомъ женатымъ. Въ послѣдующей борьбѣ папъ съ императорами онъ постоянно принималъ дѣятельное участіе. Его сочиненія, посвященныя, главнымъ образомъ, проектамъ церковныхъ реформъ, изданы были въ первый разъ Каэтаноми, въ 1606 г., въ Римѣ; въ позднѣйшее время переизданы въ Парижѣ и Венеціи. Н. В.

Дамиановичъ — фамилія нѣсколькихъ сербскихъ писателей. — **Василій Д.** жилъ въ XVIII в. и извѣстенъ какъ авторъ книги: «Новая сербская ариметика» (1767). — **Маттеи Д.** издалъ «Домоводство» (1814). — **Василій Д. младшій**, учитель, умершій въ 1830 г., написалъ оду Александру I и «Вѣру древности».

Дамианъ преп., † 1071 г. Мощи его почитаютъ въ Кіевѣ, въ пещерахъ преп. Антонія. Свѣдѣнія о немъ въ древне-русск. лѣт., въ несторовскомъ «Житіи преп. Феодосія», въ «Посланіи Поликарпа къ печерск. архим. Акидину» и въ «Латерикъ печерскомъ». Онъ былъ ученикомъ и усерднымъ подражателемъ преп. Феодосія и прославился кротостью. Память его празднуется 5 окт.

Дамианъ — имя нѣсколькихъ переписчиковъ древн. славяно-сербскихъ кодексовъ. **Д. іеромонахъ** въ Жрѣль, оставилъ пергаментный списокъ Апостола 1324 г. **Д. діаконъ** переписалъ въ 1453 г. Правильникъ Матвѣя Властаря; **Д. граматикъ** — ту же самую книгу, въ 1495 г. Изъ этихъ списковъ самымъ важнымъ не только въ отношеніи языка, но и для исторіи различныхъ редакцій славянскихъ переводовъ, представляется первый, извѣстный въ наукѣ подъ названіемъ Шипаговацкаго Апостола. Онъ изданъ Миклошичемъ въ Вѣнѣ въ 1853 г. И. Л.

Дамианъ, свящ., напечаталъ въ Острогѣ въ 1607 г. «Лѣкарство на омилый умъ чловѣчій».

Дамиенъ (Damien) — патерь, франц. миссіонеръ. Въ 1873 г. онъ поселился на о-вѣ Молокал, входящемъ въ составъ Гавайскаго королевства (см. Гавайскіе о-ва, VII, 754—756). По распоряженію гавайскаго правительства, на зтогъ о-вѣ въ 1865 г. были переселены прокаженные изъ всего государства. Д. поселился въ колоніи прокаженныхъ, построилъ съ ихъ помощью кр., самъ ухаживалъ за больными, заботился о сиротахъ, училъ прокаженныхъ строить себѣ удобные дома и заниматься полезными дѣлами. О дѣятельности

Д. скоро стало известно и онъ началъ со всѣхъ сторонъ получать пособія, которыя дали ему возможность пригласить д-ра и сестеръ милосердія. Спустя 11 лѣтъ, Д. самъ заразился проказою, отъ которой и умеръ въ 1889 г.; но дѣло его нашло продолжателей, и число прокаженныхъ, живущихъ въ двухъ деревняхъ на о-вѣ Молокаи, доходить теперь до 1200 чел.

И. И.

Даміетта (Dīshūt у арабовъ, Tamiati у коптовъ, Tamiathis въ древности)—г. въ нижнемъ Египтѣ, при восточномъ рукавѣ Нила, въ 11 в. отъ устья, входъ въ которое защищается батареи съ двумя башнями. Нѣскольکو мечетей и базаровъ, мраморныя бани, маякъ; главными предметами вывоза служатъ рисъ, ленъ, бобы. Прежде Д. славилась фбр. кож. издѣлій, полосатыхъ тканей, а также жасминовымъ масломъ; теперь промышленность ея совершенно упала—производятся лишь грубыя хлопчатобумажныя ткани и лучшія во всемъ Египтѣ молоко и масло. До процвѣтанія Александрии и проведения Суэцкаго канала въ Д. сосредоточивалась торговля съ Сиріей. Число жителей съ 80 т. въ началѣ XVIII ст. пало ко времени экспедиціи Наполеона до 60 т., а къ 1882 г.—до 34 т. Д. считается самымъ здоровымъ г. Египта. Древній Таміатисъ стоялъ у самаго устья Нила; благосостояніе его поднималось по мѣрѣ паденія Пелузія. Въ средніе в. Д. была однимъ изъ важнѣйшихъ торговыхъ трактовъ и играла важную роль во время Крестовыхъ походовъ. Арабы завоевали ее въ 641 г.; съ 738 по 968 г. ею нѣсколько разъ овладѣвали и снова теряли греки; ее осадили въ 1196 г. греческій флотъ и король Амальрихъ Іерусалимскій, въ 1218—19 г. крестоносцы, которые и взяли ее приступомъ, послѣ упорнаго сопротивленія; но въ 1221 г. Д. была возвращена султану. Въ 1249 г. Д. была взята Людовикомъ Святымъ, но скоро опять утрачена. Въ 1251 г. она была разрушена султаномъ Бибаремъ и потомъ построена на теперешнемъ мѣстѣ. Французы взяли Д. въ 1798 г. и въ 1799 г. одержали здѣсь важную побѣду надъ турками. Отъ французовъ она была отнята англичанами и возвращена султану.

Дамке (Damske, Bertold)—композиторъ, піанистъ и музыкальный критикъ (1812—1875). Съ 1845 г. по 1855 г. Д. жилъ въ СПб., занимаясь преподаваніемъ игры на фортепiano, композиціей и критическими статьями. Написалъ ораторію «Дебора», хоры къ «Фаусту» Гёте, оперу «Kätchen von Heilbronn» и нѣсколько другихъ произведеній. Переселившись въ Парижъ, Д. корреспондировалъ въ Россію. Онъ былъ близкимъ другомъ Берліоза и редактировалъ роскошное изданіе французскихъ партитуръ Глюка.

М. П.

Дамманъ (Карлъ, Damman)—нѣмецкій ветеринарный врачъ, род. въ 1839 г., профессоръ съ 1873 года въ Эльденской сельскохозяйственной акад.; съ 1881 года директоръ ветеринарной школы въ Ганноверѣ. Большая часть научныхъ его работъ помѣщена въ періодическихъ изданіяхъ. Изъ отдѣльныхъ сочиненій известны: «Nothwendigkeit und Grundzüge eines einheitlichen Viehseuchengesetzes

für das Deutschen Reich» (1875) и въ особенности «Gesundheitspflege der landwirtschaftlichen Haussäugethiere» (1880—1886). Часть этого сочиненія перев. на русскій языкъ Я. Шмулевичемъ—«Гигіена сельскохозяйственныхъ домашнихъ животныхъ» (1884), вполнѣ же издано редакціей журнала «Сельское Хозяйство и Лѣсоводство» въ переводѣ-извлеченіи: «Гигіена сельскохозяйственныхъ млекопитающихъ животныхъ».

Дамшара (Damschara L.)—родъ тропическихъ хвойныхъ деревьевъ, весьма близкій къ Араукари (II, 18); распространенъ въ числѣ 8 видовъ по Австраліи и прилегающимъ къ ней о-вамъ. Вѣсто настоящихъ хвой у Д. довольно длинныя кожистыя листья, такъ что причисляется она къ хвойнымъ лишь на основаніи устройства цвѣтовъ и плодовъ. Цвѣты раздѣльные, мелкіе (какъ у сосны, ели), въ сережкахъ; плодъ—короткая и широкая шишка со множествомъ чешуй, черепичато расположенныхъ и прикрывающихъ сѣмена. Въ вообще Д. весьма богаты смолами, идущими на приготовленіе лучшихъ лаковъ и составляющихъ немаловажный предметъ вывоза. Наиболѣе известна Д. бѣлая или восточная (D. alba Rumph.=D. orientalis Lamb.)—дерево выше 30 м., растущее въ среднемъ поясѣ горъ Зондскихъ и нѣкоторыхъ сосѣднихъ о-вовъ; листья длиною до 13 см. при ширинѣ въ 3—4 см. Прозрачная смола, скопляясь иногда на вѣтвяхъ въ большомъ количествѣ, отваливается глыбами на землю, а у прирѣчныхъ деревьевъ попадаетъ въ рѣку и отлагается теченіемъ на берегахъ; въ твердомъ видѣ прозрачна, желтоватаго цвѣта, со слабымъ смолистымъ запахомъ, впоследствии исчезающимъ, но возобновляющимся при измельченіи кусковъ. Плавится при 73°; на холоду растворяется въ эфирѣ, эфирныхъ и жирныхъ маслахъ, а при нагреваніи—въ абсолютномъ спиртѣ. Другая, Д. южная или австралійская (D. australis Lamb.), образуетъ лѣса на Новой Зеландіи, гдѣ у туземцевъ называется «каури» (а смола ея—каури-копаль); она почти вдвое выше предыдущей, но листья у нея значительно меньше и уже. Смола темнаго цвѣта, стекаетъ по стволу къ корнямъ и образуетъ около нихъ наетки, частью скрывающіеся подъ землей, съ которой отчасти и смѣшивается; она ароматна, прянаго вкуса; куски ея покрыты снаружи мѣлоподобнымъ непрозрачнымъ налетомъ. Древесина представляетъ превосходный строительный и маточный матеріалъ. Д. овальная (D. ovata Moor.) водится въ Новой Каледоніи. Смолы всѣхъ трехъ Д., иногда смѣшиваемыя между собою, идутъ на лаковое производство.

А.

Дамманитонъ—высочайшая вершина въ Урскихъ Альпахъ (см. Альпы), на границѣ швейцарскихъ кантоновъ Ури и Валлисъ, высотой 3633 м. н. ур. м. По имени Д. названа самая южная группа Урскихъ Альповъ, высочайшая и наиболѣе покрытая ледниками, лежащая между Ааромъ и Рейссомъ.

Даммъ—см. Альтдаммъ.

Дамнонии—народъ римской Британіи, жившій въ теперешнихъ Корнваллисѣ и Девонширѣ.

Дамо—дочь Пиеагора; по преданію пользовалась особымъ довѣріемъ отца, который, умирая, поручилъ ей свои сочиненія, съ запрещеніемъ ихъ обнародовать. Оставаясь дѣвственницей, Д. устроила изъ единомышленницъ особую общину.

Дамода или **Дамуда** (Damoda, Damoodah)—въ Индіи судоходный прит. Гугли (см.); беретъ начало въ Бенгальской пров.; долина ея изобилуетъ желѣзомъ и углемъ.

Дамодара Мишра (Dāmodara Miśra)—индіійскій драматургъ XI в. по Р. Х., авторъ невысокой въ художественномъ отношеніи драмы Гануманнатака или Маганатака (ведическая драма), представляющей въ 14 актахъ извѣстную исторію Рамы. По преданію, Д. Мишра жилъ при дворѣ царя Входжа, страны Малава. С. В.—чз.

Дамокловъ мечъ—см. Дамокль.

Дамокль (Δαμοκλῆς)—любимецъ и угодникъ сиракузскаго тирана Діонисія Старшаго (405—367 г. до Р. Х.), страдавшаго подъ старость крайнею подозрительностью къ людямъ и страхомъ покушеній на его жизнь. Однажды Д. сталъ перевозить тирана какъ счастливаго дѣла изъ людей. Въ отвѣтъ на это тиранъ предложилъ уступить свое счастье Д. и передалъ въ его полное распоряженіе свой дворецъ, со всѣмъ его великолѣпьемъ и всѣми утѣхами. Нѣкоторое время Д. утопалъ въ блаженствѣ, пока разъ утромъ онъ не увидѣлъ, какъ надъ его головой свѣсилъ съ потолка мечъ на лошадиномъ волосѣ. Д. понялъ тщету радостей тирана и просилъ Діонисія отпустить его изъ дворца. Отсюда выраженіе «Дамокловъ мечъ», обозначающее близкую, неостаново угрожающую опасность, при видимомъ благополучіи и утѣхахъ. Θ. М.

Дамокселъ—греческій писатель. О немъ извѣстно только, что онъ былъ плодотворный сочинитель комедій, жилъ въ Афинахъ около 268—275 г. до Р. Х. и единственно у Гроциуса въ «Fragmenta ex tragoediis et comediis graecis» (1626) уцѣлѣли отрывки его произведеній.

Дамонъ (Damon) и **Финтій** (Phintias)—два пиеагорейца изъ Сиракузъ, образецъ истинной дружбы. Финтій за покушеніе на жизнь Діонисія II былъ приговоренъ къ смерти, но для устройства семейныхъ дѣлъ попросилъ отпустить его на короткій срокъ, оставивъ своего друга Д. заложникомъ вмѣсто себя. Непредвидѣнные обстоятельства задержали Финтія, и Дамонъ уже былъ отвѣденъ на мѣсто казни; но тутъ, запыхавшись, является Финтій. Діонисій простилъ его и просилъ принять и его третьимъ въ столь тѣсную дружбу, отъ чего тѣ отказались. Таковъ разсказъ о нихъ Аристоксена у Ямблиха. По Цицерону, это происходило при Діонисіи Старшемъ. Другіе называютъ нѣяя имена; такъ Гигинъ называетъ Мера и Селланунтія. Исторія Д. и Ф. служила сюжетомъ разныхъ поэтическихъ произведеній; шиллеровская баллада «Die Bürgschaft» написана по Гигину.

Дамофила—греческая поэтесса, скромная и малоизвѣстная соперница знаменитой Сафо. Она род. на о-вѣ Лесбосѣ въ концѣ VII в. и развила свои дарованія съ Эринною

и Телесиллою подъ руководствомъ Сафо, которая была старше ихъ только на нѣсколько лѣтъ. Создавъ одну изъ золійскихъ школъ, Д. писала много эротическихъ стихотвореній въ честь Дианы, но ни одно изъ нихъ не сохранилось; ученицы ея также мало прославились и имя самой Д. пропущено въ спискѣ Антипатра вессалійскаго, а Тирапуэлло назвалъ ее по ошибкѣ дочерью Сафо.

Дамофонъ—греческій ваятель, родомъ изъ Мессены, жившій въ IV в. до Р. Хр.; исполнялъ изъ мрамора и дерева, а также кризолефантиннымъ способомъ религиозныя статуи, приближавшіяся по своему строгому, благородному изицеству къ созданіямъ Фидія. Павзаній упоминаетъ о многихъ его произведеніяхъ, находившихся въ Мессенѣ, но особенно богатъ былъ ими Мегалополь. Излишне было бы говорить, что до насъ не дошло ни единого изъ этихъ произведеній.

Дампировъ архип. и проливъ и **Дампиръ**—см. Демпировъ и Демпиръ.

Дампьеръ (Dampierre)—1) *Адри-Дювалъ* гр. Д.—имперскій фельдмаршалъ (1580—1620). Имя его дѣлается извѣстнымъ съ 1604 г., когда онъ разбилъ войска Ветленъ - Габора, вторгнувшагося въ Трансильванію. Въ венціанскую войну 1616—17 гг., Д. служилъ эрцгерцогамъ австрійскимъ, а въ 1618 году былъ посланъ въ Богемію, по случаю возникшихъ тамъ безпокойствъ. Дѣйствія его въ Богеміи и Моравіи не были успѣшны, но своевременное появленіе его войскъ въ Вѣнѣ подавило мятежъ, угрожавшій опасностью самому императору. Въ 1619 г., при Тейнѣ, Д. удерживалъ войска гр. Мансфельда и потомъ содѣйствовалъ ген. Бюкуа при пораженіи ихъ. Въ 1620 г. онъ снова выступилъ противъ Ветленъ-Габора, тревожившаго венгерскія области, но при нападеніи на Пресбургъ былъ убитъ.

—2) *Огостъ-Адри-Мари-Шико*, маркизъ Д., франц. генералъ (1765—93), отличился, подъ командой Дюмурье, въ сраженіи при Жемаппѣ (1792); начальствовалъ затѣмъ французскими форпостами и долженъ былъ прикрывать осаду Мاستрихта, но, вслѣдствіе перевѣса силъ австрійцевъ, былъ разбитъ при Альденгофенѣ. Въ несчастной для французовъ битвѣ при Нервинденѣ командовалъ центромъ. Когда Дюмурье измѣнилъ Франціи, Д. выказалъ себя надежнымъ республиканцемъ и получалъ главное начальство надъ франц. арміей. Вслѣдствіе настоячивыхъ требованій комиссарсовъ конвента дѣйствовать наступательно, Д. достигъ союзниковъ при Кверенѣ. Въ этой битвѣ ядро оторвало ему ногу и онъ умеръ черезъ два дня. Конвентъ помятилъ его тѣло въ Пантеонѣ.

Дамрошъ (Leopold Damrosch)—скрипачъ, капельмейстеръ и композиторъ, род. въ 1832 г. Горячій приверженецъ направиленія Вагнера и Листа, онъ печаталъ статьи въ защиту его въ газетѣ «Neue Zeitschrift für Musik», въ Лейпцигѣ. Въ 1871 г. Д. уехалъ въ Америку и, ставъ во главѣ музыкальной газеты, пропагандировалъ направиленіе Вагнера. Д. считается въ Америкѣ однимъ изъ первыхъ капельмейстеровъ. Написалъ увертюры, серенады, Lieber и много концертовъ для скрипки. Н. С.

Дамскій альбомъ рукодѣльныхъ работъ (изданіе, посвященное шитью и вышиванью) — выходилъ въ СПб., въ 1855—56 гг., ежемѣсячно, подъ ред. А. Станюковича. Кромѣ рисунковъ по рукодѣлію, къ журналу прилагались ноты.

Дамскій Вѣстникъ — журналъ ежемѣсячный, издававшійся въ СПб. съ іюля 1860 г.; вышло всего два нумера. Журналъ имѣлъ два отдѣла: литературный и «новостей и модъ». Въ литературномъ участвовали: Д. Д. Минаевъ (біографія В. Г. Вѣдинскаго), Л. А. Мей, А. П. Пятковский, М. П. Розенгеймъ и другіе.

Дамскій журналъ — ежемѣсячное изданіе на 1806 г., ограничилось одной книжкой и известно лишь по росписи Смирдина (№ 9741).

Дамскій журналъ — литературный журналъ, съ картинками модъ и портретами, издававшійся кн. Петромъ Ів. Шаликовымъ въ Москвѣ съ 1823 по 1833 г. и выходившій до 1829 г. по два раза въ недѣлю, а съ 1829 г. еженедѣльно. Все изданіе составляетъ 44 части. Журналъ кн. Шаликова гораздо лучше исполнялъ свою вторую функцію — знакомить читателей съ парижскими модами, чѣмъ главную — служить проводникомъ литературной традиціи. Д. Ж., въ лицѣ самого издателя и его главныхъ сотрудниковъ, Б. К. Вланка и М. Н. Макарова, являлся позднимъ отголоскомъ бездарнаго и поверхностнаго сентиментализма. Служа неизмѣнно мишенью для насмѣшекъ современныхъ литературныхъ журналовъ, Д. журналъ не разъ принимался полевизировать, но крайне неудачно. *М. М.*

Дамскій ширъ въ Камбрѣ (1529), между Франціей и Испаніей — названъ такъ потому что посредницами при его заключеніи были вдовствующая герцогиня Маргарита Савойская, намѣстница Нидерландовъ, и Луиза, мать Франциска I (см. Франція).

Дамуазо (баронъ Charles Marie de Damoiseau) — извѣстный французскій астрономъ (1768—1846). Происходя изъ древняго дворянскаго рода, Д. поступилъ въ военную службу, но при началѣ революціи эмигрировалъ и долго скитался за границею; наконецъ онъ пристроился къ астрономической обсерваторіи въ Лиссабонѣ, гдѣ занимался наблюденіями и вычисленіями. Послѣ капитуляціи 1807 г. Д. возвратился во Францію и продолжалъ сперва военную службу въ артиллеріи, а въ 1817 г. вышелъ въ отставку и совершенно посвятилъ себя наукѣ. Д. былъ членомъ академіи наукъ, состоялъ директоромъ обсерваторіи военной школы въ Парижѣ и членомъ бюро долготы. Д. извѣстенъ вычисленіями возмущеній орбитъ малыхъ планетъ, кометъ и спутниковъ. Главныя его сочиненія: «Mémoire sur l'époque du retour de la Comète de l'année, 1759», увѣнчанное премією туринской академіи въ 1812 г., «Théorie et tables de la Lune» (Парижъ 1824 и 1828) и «Tables écliptiques des satellites de Jupiter» (1836). Мелкія статьи Д. помѣщались преимущественно въ прил. къ франц. астрономическому мѣсяцеслову «Connaissances de Temps». Таблицы спутниковъ Юпитера, составленныя Д., до сихъ поръ считаются лучшими. *В. В. В.*

Дамуръ (Augustin-Alexis Damour) — франц. минералогъ; родился въ Парижѣ въ 1808; состоялъ сначала чиновникомъ, а потомъ виде-директоромъ въ мин. иностранныхъ дѣлъ. Въ 1854 г. вышелъ въ отставку и всецѣло посвятилъ себя минералогіи; послѣдняя обязана ему многочисленными анализами такихъ минераловъ, составъ которыхъ въ то время былъ весьма мало извѣстенъ. Результаты своихъ работъ Д. помѣщалъ въ «Comptes rendus de l'Académie des Sciences de Paris», «Annales de mines», «Annales de chimie et de physique», «Bulletin de la Société géologique» и др. Съ 1862 г. состоялъ корреспондентомъ парижской акад. наукъ, а въ 1878 г. былъ избранъ ея членомъ. *П. З.*

Дамьенъ (Robert-François Damiens, 1715—1757) — политическій фанатикъ; въ 1757 г. бросился на Людовика XV съ ножомъ. Онъ хотѣлъ, по собственнымъ словамъ, только дать полезное предостереженіе королю, но былъ обвиненъ въ покушеніи на убійство короля и казненъ. Процессъ Д. сохраняется въ библиотекѣ арсенала (въ Парижѣ); тамъ же находится собраніе печатныхъ статей, эстамповъ и рукописей, касающихся дѣла Д. — между прочимъ, ужасающій рассказъ одного офицера о казни преступника.

Дамьяничъ (Іоаннъ Damjanich или Damjanich, 1804—49) — венгерскій революціонеръ; примкнулъ къ венгерскому движенію, хотя родомъ былъ сербъ. Венгерское правительство назначило его начальникомъ батальона гонведовъ и Демьяничъ сражался противъ своихъ же соплеменниковъ въ Банатѣ и Бачкѣ. Его необычайная отвага выдвинула его впередъ и уже въ янв. 1849 г. онъ былъ произведенъ въ генералы. Съ успѣхомъ сражался онъ подъ начальствомъ Гергея и былъ затѣмъ комендантомъ крѣпости Арадъ. Послѣ виагошскаго пораженія Д. сдалъ крѣпость русскимъ, самъ же былъ выданъ австріяцамъ и повѣшенъ.

Дана или **Дена** (араб. красный) — большая песчаная пустыня (132000 кв. км.) въ южн. Аравіи; простирается на Ю отъ Неджеда къ побережью Гадрамаута. Эта «Красная пустыня» представляетъ безжизненную равнину, покрытую слоємъ (120 м.) тонкаго песку, который, поднимаемый господствующими здѣсь вост. вѣтрами, образуетъ высокіе гребни, танущіеся съ С на Ю. Песокъ этотъ, по мнѣнію Пальграва, покоится на гранитѣ или базальтѣ. Температура часто 43° Ц. въ тѣни; даже ночью, вслѣдствіе низменнаго положенія Д., очень жарко (до 38°). Древніе арабскіе географы называли Д. Роба-эль-хали, т. е. пустое пространство.

Дана (Dana): 1) *Ричардъ Д.* (1699—1772) былъ извѣстнымъ юристомъ въ Бостонѣ; въ политическомъ движеніи противъ метрополіи имя его часто упоминается. — 2) Его сынъ, *Френсисъ Д.* (1743—1811), одинъ изъ лучшихъ юристовъ своего времени, принималъ очень дѣятельное участіе въ борьбѣ за независимость; въ 1781—83 г. былъ въ СПб. — 3) Сынъ его, *Ричардъ-Генри* (1787—1879) — поэтъ и писатель, по образованію юристъ. Въ 1821—22 г. онъ издавалъ беллетристическій журналъ

«The idle man», въ которомъ появилась его повелла «Tom Thornton». Его «Poems» (1827) и «Poems and prose writings» (1833) изданы въ 1857 г. вмѣстѣ съ стихотвореніями Эдгара Поэ. Писалъ критическія статьи и читалъ лекціи о Шекспирѣ.—4) Его сынъ, тоже *Ричардъ-Гебри* (1815—82) — политич. дѣятель и писатель. Описаніе морского путешествія, совершеннаго имъ въ качествѣ простаго матроса: «Two years before the mast» (3 изд. 1869) имѣло большой успѣхъ въ Англии и Америкѣ. Книга его «The seaman's friend» (10 изд., подъ заглавіемъ: «The seaman's manual», 1867) упрочила за нимъ славу прекраснаго знатока народнаго и морского права. Д. былъ выдающимся членомъ собранія, пересматривавшаго въ 1853 г. конституцію Массачусетса, и пользовался большимъ вліяніемъ въ республиканскомъ движеніи 1856 г. Написалъ еще: «To Cuba and back» (1859), «Letters on Italian unity» (1871) и издалъ «Elements of international law» Витона (1866).

Дана (Джемсъ-Двейтъ Dana)—амер. натуралистъ, род. въ 1813 г. сопровождалъ въ 1838—42 г. экспедицію Вилька (VI, 378) для изслѣдованія Тихаго океана и послѣ кругосвѣтнаго путешествія воротился въ Вашингтонъ, гдѣ издалъ свои наблюденія: «Report on zoophytes» (1846); «Report on the geology of the Pacific» (1849); «Report on crustacea» (1852—54). Съ 1846 г. Д. редактируетъ основанный его тестемъ «American Journal of science» и съ 1855 г. состоитъ проф. естественной исторіи въ Нью-Гавенѣ. Его соч.: «System of mineralogic» (1871, 6 изд.); «The classification of animals based on the principle of cephalization» (1864); «Route for a months tour through the Alps of Switzerland» (1871); «Corals and Coral Islands» (3 изд., 1890); «Manual of geology» (1880, 10 изд.); «Text book of mineralogy» (2 изд., 1880); «Characteristics of volcanoes» (1890).

Дана (Edward Salisbury Dana), сынъ Джемса Д., родился въ 1849 г.; извѣстенъ многими работами по минералогіи. Ему принадлежатъ изслѣдованія датолита, гумита, различныхъ свѣ.-америк. фосфатовъ и др. Съ 1875 г. принимаетъ участіе въ редакторствѣ «American Journal of Science». Въ 1877 г. издалъ «Text-book of Mineralogy»; въ 1881 г. «Text-book of elementary mechanics» и мн. др.

Данаваы (dānavās) — злые духи древнеиндійской миеологии, постоянные противники свѣтлыхъ боговъ—*дэвоовъ*. Они произошли отъ женской потенціи Дану (Dānu), откуда и ихъ имя, означающее собственно «потомки Дану». Въ ведійскомъ періодѣ зпитедь Д. прилагается, какъ родовое названіе, къ различнымъ демонамъ, побиваемымъ индійскимъ громовникомъ богомъ Индрой, особенно къ змѣвидному демону Вртрѣ, котораго Индра поразилъ перуномъ вмѣстѣ съ его матерью Дану. Въ одномъ гимнѣ Ригъ-Веды (X, 120) упоминаются семь Д. Такую же седмицу злыхъ духовъ находимъ въ древне-халдейской миеологии. Легенды брахманическаго періода полны разсказами о борьбѣ Д. съ дэвами и о многочисленныхъ козняхъ первыхъ, ставящихъ иногда боговъ въ затруднительное положеніе. Д. трудно различимы отъ другихъ демоновъ, *дайтеевъ* и *асу-*

ровъ. Борьба Д. съ дэвами ведется изъ-за обладанія небомъ, подобно борьбѣ греческихъ титановъ и гигантовъ съ олимпійцами, или изъ-за пищи безсмертія—т. наз. *амрты*, соответствующей греч. амбросіи. По легендамъ позднѣйшихъ религиозныхъ эпопей, такъ наз. *пуранъ*, Д. и дайтѣи населяютъ преисподнюю — *паталу*.

Вс. Миллеръ.

Данаи — первоначально названіе жителей Аргоса (см. Данай), а такъ какъ въ Троянской войнѣ во главѣ грековъ стоялъ Агамемнонь, царь Аргоса, то Гомеръ называетъ этимъ именемъ всѣхъ грековъ. Подъ *данайскимъ даромъ* извѣстенъ огромный деревянный конь, оставленный греками во время притворнаго снятія ими осады Трои. У Виргилія жрецъ Лаокоонъ, который оданъ прозрѣваетъ хитрость грековъ, произноситъ извѣстныя слова: «Timeo Danaos et dona ferentes».

Данаиды — дочери Данала (см.).

Данай (миеол.) — сынъ египетскаго царя Бела. Спасаясь отъ брата своего Египта, съ которымъ вмѣстѣ правилъ Ливіей, онъ убѣжалъ, съ 50 дочерьми, въ Родосъ, а отуда въ Аргосъ, гдѣ въ послѣдствіи сталъ царемъ (см. Геланоръ, VIII, 267). Онъ построилъ храмъ Аполлону и научилъ жителей безводнаго Аргоса рыть колодцы. Его дочери, Данаиды, отыскивали ключи и снабдили страну многими колодцами; ими введены также тесмофоріи (см.), за что въ послѣдствіи онѣ сдѣлались предметомъ почитанія въ Аргосѣ. Между тѣмъ въ Аргосъ прибыли 50 сыновей Египта и силой заставили Д. выдать за нихъ Данаиды. По приказанію Д., которому оракулъ предсказалъ смерть отъ руки зятя, Данаиды въ первую брачную ночь убили своихъ мужей, кромѣ одной Гипермнестры, спасшей своего мужа Динкея. Отъ его руки въ послѣдствіи погибли Д. и его дочери. По имени Д. жители Аргоса стали называться данаями. Данаиды за свое преступленіе были осуждены въ Тартарѣ наполнять водой бездонную бочку; отсюда выраженіе «работа Данаиды» — бесплодная, нескончаемая работа.

Данауна — имя одного изъ варварскихъ племенъ, сдѣлавшихъ нашествіе на Египетъ при Рамзесѣ III. Явившись «съ о-вовъ Великаго (Средиземнаго) моря», съ флотомъ и обозомъ, они ударили на хетовъ и финикянъ и, опустошивъ все на пути, расположились «въ странѣ Амаръ» (сѣв. Палестинѣ), отсюда сдѣлала нападеніе на Египетъ, но были разбиты и на сушѣ (при Мигдолѣ), и на морѣ. Изображенія эпизодовъ этой войны — на пилонахъ храма Мединетъ-Абу. Д. изображены въ передникахъ и круглыхъ шлемахъ; типъ несемитическій. Многіе видятъ въ нихъ греч. *Δαναοί* и въ описанномъ событіи — переселеніе ихъ въ Грецію.

В. Т.

Данаціи — такъ называлась у древнихъ грековъ монета, владѣвавшаяся въ ротъ покойнику для платы Харону за перевозъ черезъ Стиксъ (см. это сл., а также Оболъ).

Данаи — дочь Акрисія, царя Аргосскаго. Такъ какъ Акрисію было предсказано, что онъ будетъ убитъ сыномъ своей дочери, то онъ заключилъ Д. въ подземный мѣдный домъ и приставилъ къ ней служанку. Зевсъ, плѣнивъ

пясь красотой узницы, проникъ къ ней въ видѣ золотого дождя и оплодотворилъ ее. У ней родился сынъ Персей. Когда Акризій услышалъ въ подземельѣ голосъ ребенка, онъ приказалъ казнить служанку, а Д. заставилъ объявить кто отецъ ребенка. Не повѣривъ ей, когда она назвала отцомъ Зевса, онъ заключилъ ее съ ребенкомъ въ ящикъ и приказалъ бросить ящикъ въ море. Волнами его принесло къ о. Серифу, царь котораго, Полидектъ, вскорѣ воспылавъ страстью къ Д. Освободившись отъ его преслѣдованій, благодаря сыну своему Персею (см.), она возвратилась въ Аргосъ. По италійскому сказанью, ящикъ съ Д. и Персеемъ прибыло волнами къ берегу Ладіума. Здѣсь Д. вышла замужъ за Пилумна и вмѣстѣ съ нимъ основала городъ Ардею. Поэтому Турнь, царь рутуловъ, потомокъ Пилумна, назыв. у Виргилія происходящимъ отъ древнихъ героевъ Аргоса и Микенъ. А. Ш.

Данбѣри (Danbury)—городъ въ сѣв.-американскомъ штатѣ Коннектикутѣ, одинъ изъ старыхъ г. Союза, сожженный англичанами въ 1777 г.; имѣетъ отличныя школы, 4 банка; обязанъ своимъ процвѣтаніемъ исключительно шляпному фабричному производству. Жит. 16562 (1890).

Данби, правитель *Данби* (Френсисъ Danby, 1793 — 1861), англійскій пейзажистъ, первоначальное художественное образование получилъ въ школѣ дублинскаго художественнаго общ., а потомъ изучалъ пейзажную живопись подъ руководствомъ О'Коннора. Сначала выставлялъ свои произведенія въ лондонской акд. и тѣмъ упрочилъ свою извѣстность, но впоследствии разошелся съ этимъ учрежденіемъ и въ 1830 — 40 г. жилъ въ Парижѣ и на Женевскомъ озерѣ. По возвращеніи въ Англію, поселился въ Эксмутѣ въ Девонширѣ, гдѣ и продолжалъ писать пейзажи, отличающіеся богатствомъ содержанія и свѣжестью колорита. Главнѣйшіе изъ нихъ: «Погопъ», «Очарованный островъ», «Плачь Калаписо», «Пылающій корабль», «Ворота гарема» и «Ядовитое дерево на остр. Явъ». А. С.—ев.

Данвилль (Danville) — названіе многихъ городовъ и мѣстностей въ С.-А. С. Ш. Важнѣйшіе: 1) городъ въ штатѣ Илинойсѣ, въ 200 км. къ Ю отъ Чикаго; 11491 ж. (1890); значительная добыча каменнаго угля; городъ быстро развивается; здѣсь пересѣкаются 5 жел. дорогъ. — 2) г. въ Пенсильваніи; 8000 жит.; сильно развито желѣзное производство. — 3) г. въ Кентукки; 3400 ж.; училище для глухонемыхъ и 2 высшихъ учебныхъ заведенія. — 4) г. въ Виргиніи, на Данъ-Риверѣ; 10305 ж.; значительная табачная фабрикація.

Дангазильскія соляныя озера, въ Астраханской губ. и у.; ихъ два: большее № 1 имѣетъ 240×90 кв. саж.; они вмѣстѣ съ Маштакъ — Худукимъ озеромъ образуютъ одну группу; изъ нихъ 1882 года добыто соли 51692 п.

Дангасть (Dangast) — морскія купанья въ Ольденбургѣ, на берегу Нѣмецкаго моря, на разстояніи часа ѣзды отъ г. Вареля. Песчаный берегъ. Устройство скромное, но весьма удовлетворительное. Сезонъ съ іюня по сентябрь.

Дангауеръ, а также Таннауеръ, Даненгауеръ и Донауеръ (Иоганъ-Готфридъ Danhauser, Tannauer, Danengauer, Donauer, 1680—1737)—портретный живописецъ и миниатюристъ, родомъ изъ Саксоніи; сначала былъ часовщикомъ въ Швабіи; потомъ занимался музыкой, и, наконецъ, посвятилъ себя живописи, въ которой его наставникомъ былъ Саб. Бомбелли, въ Венеціи. Посѣтилъ Голландію и изучалъ тамъ произведенія Рубенса, послѣ чего писалъ исключительно портреты. Въ Карлсбадѣ былъ рекомендованъ имп. Петру Вел.; сопровождалъ его въ прутскомъ походѣ; до 1728 г. состоялъ придворнымъ живописцемъ Петра I и не покидалъ Петербурга до конца своей жизни. Имъ написано здѣсь множество портретовъ особъ царской фамиліи и знатныхъ лицъ. Изъ подобныхъ его произведеній можно указать на нѣсколько портретовъ Петра Вел. (колѣнный, въ латахъ, и поясной, профильный, въ Романовской галлерей Эрмитажа; большой, во весь ростъ—въ московск. Оружейной палатѣ и др.), портреты царевича Алексѣя Петровича (въ Роман. гал.), царевны Анны Петровны и ея супруга (въ царскосельскомъ дворцѣ), принцессы Шарлоты-Софіи (въ Роман. галлерей) и гр. П. И. Ягужинскаго (у гр. С. Д. Шереметева). Въ музей сб. акд. художествъ имѣется изображеніе Петра I на смертномъ одрѣ, приписываемое этому художнику. А. С.—ев.

Дангаузеръ (Иосифъ Danhauser, 1805—45)—вѣнскій живописецъ, ученикъ П. Крафта; писалъ почти съ голландскою оконченностью картины австрійскаго народнаго быта, весьма интересныя по содержанію и порою затрагивающія социальные вопросы. Главныя изъ его произведеній въ этомъ родѣ: «Вскрытіе духовнаго завѣщанія» (въ вѣнской галлерей), «Арестъ имущества», «Мастерская живописца», «Мотъ» (граф. Штебель) и «Монастырская кухня» (граф. также Штебель). Въ началѣ своей дѣятельности (до 1836 г.) успѣшно занимался историческою живописью, по части которой лучшими его работами считаются «Агаръ и Измаиль», «Смерть Оттокара» и «Мученіе св. Іоанна» (въ соборѣ Эрлау). А. С.—ев.

Дангра-юмъ — обширное и священное озеро центр. Тибета, лежащее на вѣроятной высотѣ 4600 метр. надъ ур. ок. и имѣющее въ окружности около 300 км. Сюда ежегодно стекаются тысячи буддійскихъ богомольцевъ для молитвы и исполненія религіознаго обѣта — совершить вокругъ него хожденіе, сопровождаемое извѣстнымъ числомъ земныхъ поклоновъ. Г. Е. Гр.-Гр.

Данда или **Данде** (Danda, Dande)—р. въ юго-зап. Африкѣ; течетъ вдоль сѣв. граници Анголы и впадаетъ въ Атлантическій океанъ.

Дандарійцы (Dandarii, Dandaridae)—древній народъ, жившій на берегахъ Азовскаго моря (тогда Меотійскаго оз.) и сѣв. рукава Кубани.

Данделинъ (Germinal-Pierre Dandelin, 1794 — 1847) — проф. горнаго искусства въ Люттихѣ, а потомъ физики въ Намюрѣ, авторъ многихъ сочиненій по механикѣ и геометріи; въ особенности интересны изслѣдо-

ванія его относительно свойствъ стереографическихъ проекцій сферическихъ кривыхъ («Мѣст. Вѣх.», III, IV, 1826 и 1827).

Дандельсь (Германъ-Вильгельмъ Daendels, 1762—1818)—уроженецъ Гельдерна; сначала занимался адвокатурою, но, подвергшись преслѣдованіямъ партіи оранжистовъ, бѣжалъ во Францію и принялъ участіе въ походахъ 1792 и 1794 гг., подъ начальствомъ Дюмурье и Пешегрю. Въ 1799 г. Д. командовалъ дивизіею въ войскахъ Брюна, защищавшихъ Голландію противъ англо-русск. корпуса герцога Горкского, а въ 1806 г., при ново-поставленномъ королѣ Людовикѣ, перешелъ въ голландскую службу и былъ назначенъ ген.-губ. ость-индскихъ колоній. Участвовалъ въ походѣ 1812 г.; приобрѣлъ извѣстность упорною защитою крѣпости Молдивъ.

Дандельсь—см. т. VII, стр. 455.

Дандини (Girolamo Dandini, (1554—1654)—итал. іезуитъ; преподавалъ въ Парижѣ философію, въ Падуѣ—богословіе; игралъ въ орденѣ большую роль и исполнялъ важныя порученія. Папа Климентъ XI посылалъ его въ 1596 г. въ Ливанскія горы къ маронитамъ, чтобы склонить ихъ къ присоединенію къ католической церкви, что однако не удалось. Его соч.: «Missione apostolica al patriarcha e Maroniti del monte Libano» (1656); «Ethica sacra, sive de virtutibus et vitiis» (1651).

Дандини (Эрколо - Франческо Dandini, 1695—1747)—итальянскій юристъ, ученикъ извѣстнаго Гравина (IX, 475). Падуанскій унив. поручилъ ему кафедру пандектовъ и кодекса, которую онъ со славою занималъ до смерти. Его соч.: «Caesaris Brixii urbis Caesenaе descriptio» (въ 9-мъ т. «Tesoro d'Italia» Бурмана); «Otium Aricinum, sive de urbanis officiis dialogi» (1728); «Dialogus de forensi scribendi ratione culta atque perspicua» (1734) и др.

Дандини (Dandini)—семейство италіанск. (флорентійск.) живописцевъ.—1) *Чезаре Д.* (около 1595—1658), работалъ въ манерѣ Пассиньяно и написалъ во Флоренціи значительное количество картинъ; но многія изъ нихъ разрушились вслѣдствіе дурной подготовки темнаго грунта. Въ сѣнскомъ соборѣ показываютъ его «Святіе со креста».—2) *Виченцо Д.* (1607 или 1608—75), ученикъ сестра своего брата, Чезаре Д., а потомъ Пьетро да Кортоня, въ Римѣ. Одинаково хорошо работая какъ масляными, такъ и фресковыми красками, составилъ себѣ почетную извѣстность во Флоренціи и Римѣ и основалъ школу, изъ которой вышло нѣсколько искусныхъ живописцевъ. Главныя его произведенія: «Аврора, сопровождаемая горами» (въ виллѣ Поджіо, близъ Флоренціи) и «Жертвоприношеніе Нюбы».—3) *Пьетро Д.* (1646 или 1647—1712), учился въ началѣ миниатюрной живописи у Валеріо Спады, а потомъ пріемалъ болѣе широкаго письма у своего дяди (или отца), Виченцо Д., и довершилъ свое образованіе изученіемъ Тиціана, Тинторетто и Пальмы въ Венеціи, Корреджіо въ Парижѣ, Рафаэля и Микель-Анджело въ Римѣ. По возвращеніи своемъ во Флоренцію, славился какъ мастеръ плодотворный, находчивый въ композиціи и обладаю-

щій мощнымъ стилемъ и блестящимъ колоритомъ. Однако въ настоящее время его укоряютъ въ маньеризмѣ и въ небрежности исполненія. Его многочисленныя картины и фрески историческаго, миеологическаго и религиознаго содержанія находятся, по большой части, во Флоренціи и ея окрестностяхъ.—4) *Оттавіо Д.*, сынъ и ученикъ предыдущаго, работалъ въ его родѣ, но съ меньшимъ талантомъ.

А. С—въ.

Дандинъ (Dandin)—индійскій писатель, вѣроятно VI в. по Р. Хр. Ему принадлежитъ извѣстный въ индійской литературѣ романъ «Дашакумарачарита» (Daśa-kumāra-carita—приключенія десяти принцевъ), одно изъ немногихъ прозаическихъ индійскихъ произведеній, написанное, однако, такимъ выработаннымъ и искусственнымъ стилемъ, что его помѣщаютъ въ разрядъ кавья (Kāvya) или поэмъ. Содержаніе—сцены быденной жизни, обнаруживающія низкое состояніе нравственности и испорченность общества. Текстъ напечатанъ Вильсономъ (1846) и Бюлеромъ (Бомбей, 1873). Существуетъ еще сокращенный переводъ Якоба и франц. перев. Tauche. Разборъ см. въ IV т. соч. Вильсона. Недавно Пашель сталъ приписывать Д. и извѣстную драму «Мрчхакатика», о чемъ см. «Götting. Gel. Anzeiger», 1895, № 19. Кроме того, Д. приписывается и трактатъ по поэтикѣ Кавьядарша (Kāvya-darśa—зеркало поэзіи), изд. въ «Bibl. Indica», 1863. Ср. M. Müller, «Indien in seiner weltgeschichte. Bedeutung», стр. 286.

С. Буличъ.

Дандоло (Dandolo)—одна изъ 12 древнихъ патриціанскихъ фамилій въ Венеціи, избравшихъ въ 967 г. перваго дожа.—1) *Энрико Д.*—дожъ Венеціи, основатель ея могущества на Средиземномъ морѣ. Род. около 1108 г.; въ 1173 г. былъ посланникомъ въ Константинополь, гдѣ импер. Мануиль велѣлъ его ослѣпить; но Д. не совсѣмъ потерялъ зрѣніе и въ 1192 г. былъ выбранъ дожемъ. Въ его правленіе покорена часть Далмаціи, разбита могущественная Пиза при Модонѣ (1195) и по договору (1201) со Львомъ, королемъ Арменіи, открыты для венеціанской торговли Арменія, Персія и Месопотамія. Съ помощью крестоносцевъ Д. покорилъ Триестъ, Зару, Албанское побережье, Ионическіе о-ва и взялъ Константинополь (17 іюня 1203), при чемъ, несмотря на свои преклонныя лѣта, лично участвовалъ въ штурмѣ. Послѣ умерщвленія возведеннаго имъ на византійскій престолъ Алексѣя, Д. вторично взялъ Константинополь (12 апр. 1204), учредилъ тамъ Латинскую имперію, заставилъ выбрать императоромъ Балдуина, графа Фландрскаго, и приобрѣлъ для Венеціи три восьмыхъ византійскихъ владѣній. Послѣ неудачнаго похода въ Румелію, онъ ум. въ 1205 г. въ Константинополь. Ср. Cipolla, «Enrico D.» (въ «Archivio Veneto» 1880).—2) *Джованни Д.*—дожъ Венеціи съ 1280 по 1289 г. Его правленіе было несчастливымъ.—3) *Франческо Д.*—дожъ Венеціи съ 1328 по 1339 г.; былъ раньше посломъ республики въ Римѣ и, припавъ къ ногамъ Климента V, съ дѣшкою на шеѣ (за это прозванъ собакой), упросилъ папу снятъ отлученіе съ его родины. Въ его правленіе

Венеція отняла у дома дела Скала города Тревизо, Ченеду и Конельяно и приобрѣла право свободнаго плаванія по р. По.—4) *Андрей Д.*, дожъ Венеціи съ 1842 по 1854 г., род. въ 1809 г. Заключилъ союзъ съ папой, греч. императоромъ и іоаннитамъ противъ турокъ и по договору съ татарскимъ ханомъ возобновилъ торговлю Венеціи на Черномъ морѣ. Имъ написано «Chronicon Venetorum» (доведенное до 1280 г.; помѣщено у Muratori, «Scriptores rerum ital.»); по его распоряженію составлены «Liber blancus» (сборникъ договоровъ Венеціи съ зап. государствами) и «Liber albus» (id. съ вост. государствами). Д. былъ другомъ Петрарки; ихъ переписка сохранилась. Ср. Tafel u. Thomas, «Der Doge Andreas D.» (1855); Simonsfeld, «Andreas D. und seine Geschichtswerke» (1876).—5) *Фантино Д.* внукъ предыдущаго (1379—1449), преподавалъ въ Падуѣ словесность и право, занималъ въ Венеціи высшія государств. должности.—6) *Джироламо Д.*—итал. писатель и ученый (1796—1866), сынъ послѣдняго венеціанскаго адмирала Сильвестра Д. (1766—1847). Когда Венеція провозгласила себя республикой, Д. былъ назначенъ губернаторомъ Ровигио. Изъ его соч. важнѣйшія: «Osservazioni sui quattro cavalli della basilica di San Marco» (1817); «La caduta della Repubblica di Venezia» (1855); «Il Carmagnola» (1865).

Дандоло (Винченцо графъ Dandolo) — итальян. химикъ и агрономъ (1753—1819). Уроженецъ Венеціи, изучилъ въ Падуѣ химию и фармацію, учредилъ въ Венеціи учительскій институтъ, былъ членомъ великаго совѣта Цизальпинской республики, съ 1809 по 1814 г. былъ губернаторомъ Далмаціи и за свои заботы объ этой странѣ возведенъ Наполеономъ I въ графское достоинство. Поселился затѣмъ въ Ломбардіи и много сдѣлалъ для улучшенія дорогъ и усовершенствованія земледѣлія, шелководства и винодѣлія. Его соч.: «Fondamenti della fisica chimica applicati alla formazione de' corpi e de' fenomeni della natura» (1796); «Les hommes nouveaux, ou moyens d'opérer une régénération morale» (2 изд. 1801); «Storia de' bachi da seta» (1818—19) — главный его трудъ, получившій европ. извѣстность. Его мемуары изд. Компаньони (1820).

Дандоло (графъ Туллио Dandolo, 1801—70) — писатель, сынъ Винченцо Д. Описанія его путешествій по Швейцаріи и Италиі, въ формѣ писемъ, обнаруживаютъ наблюдательность и всестороннюю образованность автора. Его истор. соч.: «Studii sul secolo di Pericle» (1835); «Studii sul secolo d'Augusto» (1837); «Roma e l'impero fino a Marco Aurelio» (1842); особенной извѣстностью пользуется 6-й т. подъ загл.: «Christianesimo nascente»; «Monachismo e leggenda» (1856); «L'Italia nel secolo passato sino 1789» (1854); «Roma pagana e cristiana» (1860); «Il secolo di Leone X.» (1861—68); «Storia del pensiero nei tempi moderni» (2 изд. 1870—71). Ср. G. Carcon, «T. Dandolo» (1872). Его сынъ, *Эмилио Д.* (1831—59) принималъ участіе въ миланскомъ возстаніи 1848 г. и сражался волонтеромъ противъ австрійцевъ, а затѣмъ и противъ французовъ въ Римѣ. Въ 1850—51 г. объѣзжалъ Грецію, Египетъ, Суданъ, Сирию,

Палестину и издалъ затѣмъ: «Viaggio in Egitto nel Sudan, in Siria ed in Palestina» (1854). Ср. Carcon, «E. D.» (1872).

Дандоло (ъ), Георгій — русск. лексикографъ и переводчикъ прошлаго столѣтія, родомъ венеціанецъ. Въ 1738 г. прибылъ въ Россію, которая, по его словамъ, была въ то время «всесвѣтнымъ пристанищемъ, привлекавшимъ къ себѣ отъ найдалнѣйшихъ европейскихъ краевъ превеликое число благородныхъ особъ». Въ 1740 г. Д. сдѣлался переводчикомъ при коллегіи иностранныхъ дѣлъ; въ 1747 г. представленъ имъ коллегію для напечатанія составленнаго имъ русско-латинско-итальяно-французскій лексиконъ, заключавшій въ себѣ до 10000 словъ и нѣкоторыя грамматическія наставленія о русск. и итал. яз. Коллегія отослала трудъ Д. для разсмотрѣнія въ акд. наукъ, гдѣ довольно строгимъ судьей явился Тредьяковскій, утверждавшій, что это не лексиконъ, а вокабуляръ. Тщетно Д. доказывалъ, что нѣтъ разницы между этими двумя словами, и, допуская неполноту, неизбѣжную въ подобнаго рода трудахъ, говорилъ, что «лучше изъ готовой ржаной муки хлѣбы печь и алчнымъ подавать, нежели до будущей пшеничной отказывать»; трудъ его остался неизданнымъ. Тѣмъ не менѣе Д. до 1780-хъ годовъ не переставалъ работать надъ усовершенствованіемъ своего лексикона. Изъ переводовъ Д. напечатана была «Нравоучительная философія, гр. Тезауръ» (СПб., 1764—65). Другіе переводы его, и между ними отрывокъ изъ памфлета въ пользу іезуитскаго ордена, уничтоженнаго Климентом XIV, хранятся въ рукописяхъ въ библиотекѣ казанскаго унив., гдѣ имѣются и рукописи обѣихъ частей его лексикона. Подробности спора между Д. и Тредьяковскимъ въ «Библиографическихъ Запискахъ» 1859 г. № 7.

Дане (Шеръ Danès, Danesius) — франц. богословъ и эллинистъ (1497—1577); изучалъ древніе языки подъ руководствомъ Гильома Бюде и Іоанна Ласкариса и первый изъ французовъ получилъ катедру греч. яз. въ 1530 г. Его блестящія лекціи создали цѣлую школу. Въ числѣ учениковъ Д. славятся Амю, Дора и Бриссонъ. Поѣздка по Италиі дала возможность Д. осмотрѣть лучшія бібліотеки и близко сойтись съ учеными, которые выбрали его третейскимъ судьей въ спорѣ Рамюса и Гувеа относительно Аристотеля. По возвращеніи въ Парижъ, Д. былъ отравленъ на Тридентскій соборъ королемъ Францискомъ I, въ качествѣ представителя Сорбонны, и до конца собора былъ единственнымъ представителемъ галликанской церкви. Генрихъ II назначилъ его лаворскимъ еп. и поручилъ воспитаніе наследника престола. Литературная дѣятельность его (подъ псевдонимомъ Bellocius) сосредоточена на изданіи классиковъ, съ комментаріями: Юстуса-Флора, Секста-Руфа (1519) и Плинія (1532). Полное собраніе его сочиненій, «Eloges et Opuscules», издано его потомкомъ, Пьерромъ-Иллариемъ Д. въ 1737 г.

Давенброгъ. — Прелатъ рассказываетъ, что во время Ревельской битвы (12 июня 1219), когда эстонцы захватили датское королевское знамя, вдругъ къ датчанамъ упало съ неба

знамя, красное съ бѣлымъ крестомъ посрединѣ. Воодушевленные этимъ чудомъ, датчане устремились на враговъ и одержали рѣшительную побѣду. Знамя получило название Д. Надо полагать, что знамя было прислано папой, но показано войску королемъ Вальдемаромъ II лишь въ критическую минуту. Изображеніе Д. встрѣчается на печатяхъ Вальдемара III, но лишь съ XV ст. онъ становится главнѣйшею датскою воинскою хоругвью. Повидимому, въ томъ же 1219 г. Вальдемаръ II основалъ и рыцарскій орденъ Д.; но до 1671 г. неизвѣстно ни одного кавалера ордена. Въ этомъ году Христианъ V назначилъ ихъ девятнадцать. Статутъ утвержденъ въ 1695 г.; въ члены его (не болѣе 50-ти) могли вступать лишь благородные. Фридрихъ VI установилъ 4 класса ордена (1808): 1) великіе командиры, 2) кавалеры большого креста, 3) командиры и 4) кавалеры и «Dannebrogsmænd» или лица (безъ различія сословія), пожалованныя орденомъ за особые труды и заслуги. Крестъ ордена Д. золотой, съ девизомъ: «Gud o'g Kongen» (Богъ и король); носится на бѣлой съ красною каймою лентѣ. *И. ф.-В.*

Даневверкъ (дат. Dannevirke, средневѣк. Limes Norrmannicus, Danorum vallum) — знаменитый древній пограничный валъ (15 км. дл. и 8—13 м. выш.), построенный датчанами въ защиту отъ саксовъ, оботритовъ и вендовъ около 808 г. Валъ, имѣвшій одинъ только ворота, простирался на сѣв. берегу Эйдера отъ Балтійскаго до Нѣмецкаго моря, въ томъ мѣстѣ, гдѣ Ютландскій полу-овъ имѣетъ наименьшую ширину. Въ 974 г. Д. былъ разрушенъ имп. Оттономъ II и возобновленъ лишь въ XII в. Вальдемаромъ Вел., присоединившимъ къ нему каменную стѣну. Королева Маргарита, въ XIV в., еще болѣе его усилила, но затѣмъ Д. пришелъ въ совершенный упадокъ и потерялъ всякое значеніе. Послѣ шлезвигской войны 1848 г., въ которой Д. оказалась плохой защитой, датчане съ большими затратами снабдили Д. сильными укрѣпленіями, за которыми при началѣ войны 1864 г. и укрылась датская армія; но вскорѣ они безъ боя были сданы нѣмцамъ (см. Германско-датская война, VIII, 512), которые и снесли ихъ. Ср. Lorenzen, «Dannevirke og Omeggen» (2 изд. 1864); Kaufmann, «Der Rückzug vom D. u. dessen geheime Geschichte» (пер. съ датск. 1865).

Даневскій (Всеволодъ Плевичъ) — проф. харьковскаго унив., род. въ 1852 г.; учился сначала въ Германіи и Швейцаріи, потомъ на юрид. фак. моск. унив. Въ 1877 г. представилъ про venia legendi диссертацию: «Очеркъ новѣйшей литературы по международному праву». Въ 1879 г. защитилъ магистерскую диссертацию: «Историческій очеркъ нейтралитета и критика парижской морской деклараціи»; въ 1882 г. защитилъ докторскую диссертацию: «Система полит. равновѣсія и легитимизма и начало національности въ ихъ взаимной связи». Ординарнымъ проф. по кафедрѣ международного права состоитъ съ 1884 г.; читаетъ также курсъ уголовного права и процесса. Написалъ еще «Пособіе къ изученію исторіи и системы международного права» (2 вып., 1892) и др.

Даневскій (Пій Никодимовичъ) — юристъ (1820—92). По окончаніи унив. св. Владимира былъ назначенъ преподавателемъ гражданскаго права въ лицей кн. Безбородко въ Нѣжинѣ. Въ 1845 г. защитилъ диссертацию: «Объ источникахъ мѣстныхъ законовъ нѣкоторыхъ губ. и обл. Россіи». Съ 1853 г. состоялъ на службѣ въ госуд. канцеляріи и затѣмъ во 2-мъ отдѣленіи соб. Е. И. В. канцеляріи. Въ это время имъ была составлена «Исторія образованія государственнаго совѣта», изданная лишь въ 150 экзмп. Состоялъ членомъ совѣщанія, выработавшаго основныя положенія преобразованія судебной части въ Россіи, а затѣмъ членомъ коммиссіи для составленія Судебныхъ Уставовъ. Въ 1869 г. назначенъ предсѣдателемъ департамента одесской судебной палаты, а въ 1870 г. — сенаторомъ.

Данегельдъ. — Такъ называли англо-саксонцы тяжелую дань, которую на нихъ налагали скандинавскіе пираты, начиная съ 991 г. Позже она обратилась въ контрибуцію, которую взимали датчане, овладѣвъ Англіей. Съ прекращеніемъ ихъ господства Д. получилъ характеръ подати на содержаніе постоянного войска, остававшейся въ силѣ до 1154 г.

Данейковичъ - Островскій (Янъ Danejkowicz-Ostrowski) — секретарь Яна Собѣскаго, авторъ интересной и важной для изученія современныхъ ему обычаевъ книги: «Swada polska i Tacińska», т. е. собранія различныхъ образцовъ рѣчей, писемъ, обращеній, тостовъ, актовъ и т. п., изданнаго въ 1684 и 1745 гг. *И. Л.*

Данжвилль (Dangeville) — франц. артистическая семья. Родоначальникъ ея, Клодъ, Шарль Бото Д., обладалъ замѣчательнымъ комическимъ талантомъ (1665—1743). Его жена, братъ, невѣстка тоже съ успѣхомъ подвизались на сценѣ; но самая знаменитая изъ всей семьи была его племянница *Марія-Анна Бото*, наз. Д. (1714 — 1796). Она выступила на сценѣ Франц. Комедіи 8 лѣтъ отъ роду и была неподражаема, особенно въ роляхъ субретокъ. Ее такъ и называли «inimitable» (неподражаемая). Д. сошла со сцены въ 1763 г., и въ ея загородномъ домѣ въ Вожирарѣ собирались извѣстные драматурги того времени.

Данзасъ (Константинъ Карловичъ) — товарищъ и другъ Пушкина, съ которымъ онъ вмѣстѣ былъ въ Лицеѣ, его секундантъ на дуэли, свидѣтель послѣднихъ часовъ его жизни (1800—1870). Служилъ сначала въ инж. корпусѣ, затѣмъ на Кавказѣ, съ отличіемъ сражался въ 1828 г. въ персидской войнѣ. Въ 1829 г. онъ принималъ участіе въ главныхъ сраженіяхъ съ турками на Балканскомъ полу-овѣ. Въ 1833 г. поступилъ въ строительный деп. по морской части, въ 1838 г. — опять въ спб. инженерную команду, но изъ-за ссоры съ начальникомъ переведенъ былъ, въ чинѣ полковника, на Кавказъ, въ текинскій пѣхотный полкъ, съ которымъ участвовалъ въ экспедиціяхъ противъ горцевъ. Въ 1856 г. поступилъ чиновникомъ въ спб. комиссаріатскую комиссію, но въ томъ же году вышелъ въ отставку генерал-майоромъ. Д. умеръ въ бѣдности, безъ семьи; его похоронили на счетъ казны. Открытый, прямодушный характеръ и саркастическій

взглядъ на людей не дали Д. возможности имѣть большіе успѣхи по службѣ. Пушкинъ очень любилъ Данзаса, которому, умирая, отдалъ на память съ своей руки кольцо. Со словъ Д., Н. А. Амосовъ составилъ извѣстную брошюру: «Послѣдніе часы жизни Пушкина».

Данзери—мелкая серебряная монета въ Триполи, цѣною около 4 коп.

Данибеговъ (Рафаилъ)—замѣчательный грузинскій путешественникъ конца XVIII ст. Изъ Тифлиса (1795) черезъ Персію проѣхалъ въ Индію, отсюда въ Кашмиръ и изъ Кашмира черезъ Тибетъ въ Яркентъ; изъ Яркента, слѣдуя обычной караванной дорогой, онъ проѣхалъ въ Аксу и черезъ Учъ-Турфанъ и Илійскій край возвратился въ Россію (Семипалатинскъ). Въ 1815 г. «Путешествіе въ Индію грузинскаго дворянина Рафаила Д.» переведено было съ груз. на русскій яз. и издано въ Москвѣ.

Г. Е. Гр.-Гр.

Данилевская (Вильгельмина Андреевна)—сочинительница романсовъ и учительница хорошаго пѣнія. Изъ многочисленныхъ романсовъ Д. наиболее распространены: «Шопотъ цвѣтовъ» и «Я вновь одинъ».

М. П.

Данилевскіе—русскіе дворянскіе роды. Одинъ изъ нихъ происходитъ отъ судьи изюмскаго полка, Даниила Даниловича Д. (1648—1719). Потомкомъ его въ седьмомъ колѣнѣ былъ Григорій Петровичъ Д. (см.). Эготъ родъ внесенъ въ I часть родословной книги Харьковской губ. Два рода Д. восходятъ до третьей четверти XVIII в. Остальные девятнадцать родовъ Д. позднѣйшаго происхожденія.

Данилевскій (Александръ Яковлевичъ)—физиологъ. Род. въ 1839 г. Кончилъ курсъ медіц. факультета харьковскаго унив. въ 1860 году, послѣ чего отправился для усовершенствованія за границу. Степень доктора медицины получилъ въ 1863 г.; въ томъ же году избранъ экстраординарнымъ и вскорѣ ординарнымъ проф. медицинской химіи и физики въ Казани; въ 1871 г. вышелъ въ отставку. Съ 1878 г. по 1885 съ малыми промежутками пробылъ за границей, работая въ различныхъ лабораторіяхъ. Въ 1886 г. избранъ профессоромъ медицинской химіи въ Харьковѣ, а въ 1892 г. перешелъ на ту же кафедру въ военно-медіц. акад. Многочисленные литературные труды Д. относятся главнымъ образомъ къ физиологіи нервной системы и къ химизму пищеваренія. Работа его «О специфически-дѣйствующихъ тѣлахъ сока поджелудочной железы», написанная имъ еще въ бытность его студентомъ, развита имъ въ диссертациі: «О специфически дѣйствующихъ тѣлахъ натурального и искусственнаго соковъ поджелудочной железы». Изъ другихъ его работъ особенно цѣнны: «о разрушеніи красныхъ кровяныхъ шариковъ внѣ и внутри организма». («Мед. Вѣст.» 1865); «Исслѣдованія надъ спиннымъ и головнымъ мозгомъ лягушекъ и т. д.» («Военно-Мед. Журн.» 1866), многочисленныя изслѣдованія о бѣлковыхъ веществахъ и др. Д. редактировалъ многочисленныя переводы и реферировалъ въ различныхъ изданіяхъ успѣхи физиологической химіи.

Г. М. Г.

Данилевскій (Алексѣй Ивановичъ)—медикъ (1770—1815); воспитывался въ кiev-

ской дух. акад. и моск. унив.; докторъ медицины въ 1805 г. за диссертацию: «De carne ossium». Проф. повивальнаго искусства въ повивальномъ инст. моск. воспитательнаго дома. Съ 1813 г. читалъ хирургию и дѣтскія болѣзни. Издана его рѣчь въ память проф. Венсовича (2-е изд. 1814); «Недостатокъ верхней части затылочной кости» (1814); «Слово о необходимыхъ средствахъ къ подкрѣпленію слабаго младенч. возраста» (М. 1814).

Данилевскій (Василій Яковлевичъ)—физиологъ. Род. въ Харьковѣ въ 1852 г. Воспитывался въ гимназіи въ Харьковѣ и въ Казани, затѣмъ съ 1868—74 г. въ унив., сперва казанскомъ, потомъ харьковскомъ, по медицинскому факультету. Съ 1877 г. докторъ медицины. Въ 1878—79 гг. былъ командированъ за границу, гдѣ работалъ въ лабораторіяхъ Фикка, Лудвига и др. Съ 1880—1883 г. состоялъ преподавателемъ физиологіи и гистологіи въ харьковскомъ ветеринарномъ инст. Съ 1883 г. началъ читать физиологію на естественномъ факультетѣ харьковскаго унив., съ 1886 г. состоитъ ординарнымъ проф. физиологіи на медицинскомъ факультетѣ тамъ же. Исслѣдованія его, напечатанныя въ русскихъ и иностранныхъ журналахъ, касаются физиологіи головного мозга, животной теплоты, мускульной системы, паразитовъ крови, гипнотизма у животныхъ и др.

Данилевскій (Григорій Петровичъ)—извѣстный романистъ. Родился 14 апрѣля 1829 г. въ богатой дворянской семьѣ (см. выше) Харьковской губ., учился въ моск. университетскомъ пансіонѣ и петербургскомъ университетѣ, гдѣ въ 1850 г. кончилъ курсъ со степенью кандидата правъ. За годъ до того, онъ по ошибкѣ былъ привлеченъ къ дѣлу Петрашевскаго и нѣсколько мѣсяцевъ просидѣлъ въ Петропавловской крѣпости въ одиночномъ заключеніи. Съ 1850 по 57 г. Д. служилъ въ министерствѣ народнаго просвѣщенія чиновникомъ особыхъ порученій и неоднократно получалъ командировки въ архивы южныхъ монастырей. Въ 1856 г. онъ былъ однимъ изъ писателей, посланныхъ вел. кн. Константиномъ Николаевичемъ для изученія различныхъ окраинъ Россіи. Ему было поручено описать прибрежье въ Азовскаго моря и устье Дона. Выйдя въ 1857 г. въ отставку, Д. надолго поселился въ своихъ имѣніяхъ, былъ депутатомъ харьковскаго комитета по улучшенію быта помѣщичьихъ крестьянъ, позднѣе членомъ училищнаго совѣта, губернскимъ гласнымъ и членомъ харьковской губернской земской управы, почетнымъ мировымъ судьей, ѣздилъ съ земскими депутатами въ Петербургъ и т. д. Въ 1868 г. Д. поступилъ было въ присяжные повѣренные харьковскаго окр., но вскорѣ получилъ мѣсто помощника главнаго редактора «Правительственнаго Вѣстника», а въ 1881 г. былъ назначенъ главнымъ редакторомъ газеты; состоялъ также членомъ совѣта главнаго управления по дѣламъ печати. Умеръ въ Петербургѣ 6 дек. 1890 г. Довольно высокое официальное положеніе Д. ни мало не ослабило въ немъ ни страгнаго стремленія къ литературной дѣятельности, ни, въ общемъ, «диберальной» ея окраски. Печа-

таль онъ свои большія произведенія 70-хъ и 80-хъ гг. исключительно въ «Вѣстникъ Европы» и «Русск. Мысли», а въ библиографическомъ отдѣлѣ официального «Правит. Вѣстника» весьма часто давались благоприятные отзывы о литературныхъ явленіяхъ, которые въ изданіяхъ консервативнаго лагеря встрѣчали самую рѣзкую оцѣнку.

Литературную дѣятельность свою Д. началъ мало замѣчательными стихами: поэма изъ мексиканской жизни «Гвая-Лиръ», «Украинскія сказки» (имѣли, впрочемъ, 8 изд.), «Крымскія стихот.» (1851), переводы изъ Шекспира («Ричардъ III», «Цимбелинъ»), Байрона, Мицкевича и др. Удачнѣе были повѣсти изъ малороссійскаго быта и старины, собранныя въ 1854 г. въ книжку «Слюбожане». Первый романъ, обратившій на Д. вниманіе большой публики — «Бѣглые въ Новороссіи» (1862), подписанный псевдонимомъ «А. Скавронскій». За нимъ послѣдовали «Бѣглые воротились» (1863) и «Новыя мѣста» (1867). Въ 1874 г. появился «Девятый валъ». Повѣстью «Потемкинъ на Дунаѣ» (1878) начинается вторая половина литературной дѣятельности Д., почти исключительно посвященная исторической беллетристикѣ. Одно за другимъ появляются: «Мировичъ» (1879); «На Индію при Петрѣ» (1880); «Княжна Тараканова» (1883); «Сожженная Москва» (1886); «Черный годъ» (1888) и рядъ разсказовъ изъ семейной старины. Полное собраніе соч. Д. (сначала въ 4, позднѣе въ 9 т.) выдержало съ 1876 г. 7 изданій (печатавшихся, впрочемъ, въ небольшомъ количествѣ экземпляровъ). Въ 1866 году Д. издалъ книгу «Украинская старина» (истор. и биогр. очерки), удостоенную малой Уваровской преміи. Изъ биогр. данныхъ о Д. можно отмѣтить предисловіе С. Трубачева къ 6 изд. и переписку Д. (Харьковъ, 1893), изъ критическихъ — Ник. Соловьева, въ его книгѣ «Искусство и жизнь», и П. Сокальского, въ «Рус. Мысли», 1886 г., № 11 и 12.

Непосредственно-художественное дарованіе Д. не велико. Ему совсѣмъ не удается характеристика и отдѣлка отдѣльныхъ лицъ; у него никогда не хватаетъ терпѣнья стройно и послѣдовательно довести интригу до конца, онъ всегда торопливо распутываетъ ее кое-какъ, благодаря чему ни одинъ романъ его не обходится безъ того, чтобы на сцену не появился какой-нибудь *deus ex machina*. Это сообщаетъ произведеніямъ его характеръ анекдотичности, а подчасъ и мелодраматичности. Но Д. бесспорно занимательный разсказчикъ и, за исключеніемъ «Девятаго вала», все вышедшее изъ-подъ его пера читается съ большимъ интересомъ. Тайна этого интереса лежитъ въ самомъ выборѣ сюжетовъ. «Девятый валъ» потому и скученъ, что взята въ общемъ обыденная тема, въ которую только изрѣдка вкраплены взлюбленные Д. уголовные мотивы. Во всѣхъ же остальныхъ его произведеніяхъ сюжеты самые экстраординарные. Три «бытовыхъ», по намѣренію автора, романа Д., образующіе известную трилогію, посвященную изображенію оригинальной жизни Приазовскаго края («Бѣглые въ Новороссіи», «Бѣглые во-

ротились» и «Новыя мѣста») не составляютъ исключенія. Критика Зап. Европы, гдѣ Д. пользуется большою популярностью (существуетъ около 100 переводовъ разныхъ его сочиненій), справедливо дала ему за эту трилогію эпитетъ «русскаго Купера». И дѣйствительно, жизнь нашихъ, правда поэтическихъ въ своемъ привольѣ, но по общему представленію столь мирныхъ новороссійскихъ степей, подъ кистью Д. получаетъ необыкновенно романтическую окраску. Похищеніе женщинъ, лихіе подвиги разбойниковъ, величавые бѣглые, фальшивые монетчики, бѣшенные погоны, убійства, подкобы, вооруженное сопротивление властямъ и даже смертная казнь—вотъ на какомъ непривычномъ для русскаго реализма фонѣ разыгрываются чрезвычайныя событія трилогіи. Одинъ изъ немногихъ въ русскои критикѣ апологетовъ Д., П. Сокальскій, основываясь на второстепенныхъ, въ сущности, подробностяхъ и эпизодахъ трилогіи, усматриваетъ въ ней «поэзію борьбы и труда». Самъ авторъ въ лирическихъ отступленіяхъ и постоянномъ приравненіи Новороссіи къ штатамъ по Миссиссиппи, тоже весьма ясно обнаруживаетъ свое стремленіе придать пріобрѣтательскимъ подвигамъ своихъ героевъ характеръ протеста противъ крѣпостной апатіи, однимъ мертвымъ кольцомъ охватившей и барина, и мужика. Не слѣдуетъ забывать, что трилогія Д. была задумана и частью даже написана въ ту эпоху, когда дѣловитость, какъ противоядіе косности, соблазняла самыхъ крупныхъ писателей нашихъ. Известно, однакоже, что попытки идеализированія Штольцевъ ни къ чему не привели. Нечего, слѣдовательно, удивляться, что и второстепенному таланту Д. не удалось выдѣлить въ порогѣ за кажимыя элементы душевнаго порыва къ сильному и яркому. Спекуляторы его только спекуляторами и остались. Вотъ почему вмѣсто «поэзіи борьбы и труда» гораздо вѣрнѣе будетъ усматривать вмѣстѣ съ критикою 60-хъ гг., въ трилогіи, одну только «художественную этнографію». Въ 1870 годахъ Д. въ «Девятомъ валѣ» въ лицѣ Велугина сдѣлалъ попытку прямого апоэозирования «дѣловаго» челоука; но на этотъ разъ получилось нѣчто до такой степени безжизненное, что самые горячіе защитники Д. признали попытку безусловно неудачной.

Историческіе романы Д. уступаютъ художественно-этнографическимъ произведеніямъ его въ свѣжести и воодушевленіи, но они гораздо зрѣлѣе по исполненію. Въ нихъ меньше характерной для Д. торопливости и стремленіе къ эффектности не идетъ дальше желанія схватывать яркія черты эпохи. Писалъ Д. свои историческіе романы, почти исключительно посвященные 2-й половинѣ прошлаго столѣтія, съ большою тщательностью и съ прекрасною подготовкою. Онъ былъ большой знатокъ 18-го в. не только по книгамъ, но и по живымъ семейнымъ преданіямъ, сообщеннымъ ему умною и талантливою матерью. Отдѣльныя личности, какъ и въ бытовыхъ романахъ, мало ему удаются, но общий колоритъ онъ схватываетъ очень удачно. Лучшій изъ историческихъ романовъ Д.—«Черный годъ». Правда, личность

Пугачева вышла недостаточно яркой, но поименное психологическое исследование массами доходит до истинной глубины. К числу наименее удачных романов Д. нельзя не причислить «Сожженную Москву», где соперничество с Толстым оказалось слишком опасным.

С. Венгеровъ.

Данилевскій (Николай Яковлевичъ, 1822—1885)—публицистъ, естествоиспытатель и практический дѣятель въ области народнаго хозяйства, въ главномъ своемъ литературномъ трудѣ «Россия и Европа» представившій особую теорію панславизма, которая образуетъ связующее звено между идеями старыхъ славянофиловъ и новѣйшимъ безыдейнымъ национализмомъ. Уроженецъ Орловской губ., сынъ заслуженнаго генерала, Д. воспитывался въ Александровскомъ лицѣ, а затѣмъ былъ вольнымъ слушателемъ на факультетѣ естественныхъ наукъ въ спб. унив. Занимаясь специально ботаникою, онъ вмѣстѣ съ тѣмъ съ увлеченіемъ изучалъ социалистическую систему Фурье. Получивъ степень кандидата и выдержавъ магистерскій экзаменъ, онъ былъ въ 1849 г. арестованъ по дѣлу Петрашевскаго. Проведя 100 дней въ Петропавловской крѣпости, онъ представлялъ оправдательную записку, въ которой доказалъ свою политическую невинность, и былъ освобожденъ отъ суда, но высланъ изъ Петербурга и опредѣленъ въ канцелярію сначала вологодскаго, а потомъ самарскаго губернатора; въ 1853 г. онъ былъ командированъ въ ученую экспедицію, подъ начальствомъ знаменитаго Бэра, для изслѣдованія рыболовства по Волгѣ и Каспійскому морю, а въ 1857 г., причисленный къ департаменту сельскаго хозяйства, онъ былъ отправленъ для такихъ же изслѣдованій на Бѣлое море и Ледовитый океанъ. Послѣ этой экспедиціи, продолжавшейся три года, онъ совершилъ много такихъ же, но менѣе значительныхъ, поѣздокъ въ различные края Россіи. Данилевскимъ выработана нынѣ дѣйствующее законодательство по части рыболовства во всѣхъ водахъ европ. Россіи. Приобрѣтя имѣніе на южномъ берегу Крыма, Д. вступилъ въ энергическую борьбу съ филоксерой. Главное сочиненіе Д.: «Россия и Европа» печаталось сначала въ журналѣ «Заря». Первое отдѣльное изданіе (ошибочно показанное вторымъ) вышло въ 1871 г., второе (ошибоч. 3-е) въ 1888 и третье (ошиб. 4-е) въ 1889 г. Другой обширный трудъ Д., «Дарвинизмъ», появившійся въ 1885 г. Въ двухъ толстыхъ книгахъ (къ которымъ послѣ смерти автора присоединенъ еще дополнительный выпускъ) Д. подвергаетъ теорію Дарвина подробному разбору съ предположеніемъ цѣлью доказать ея полную неосновательность и недѣльность. Къ этой критикѣ, вызвавшей восторженныя похвалы Н. Н. Страхова, безусловнаго приверженца Данилевскаго, специалисты-естествоиспытатели отнеслись вообще отрицательно. Кромѣ горячаго нападенія со стороны известнаго ботаника, московскаго профессора Тимирязева, вступившаго въ рѣзкую полемику съ г. Страховымъ, сочиненіе Д. было разобрано академикомъ Фамининымъ и Карпинскимъ. Первый, рассмотрѣвшій всю книгу по гла-

вамъ, приходитъ къ слѣдующимъ заключеніямъ: «Изъ числа приводимыхъ имъ возраженій, сравнительно лишь весьма немногія принадлежатъ автору *Дарвинизма*; громаднѣйшее большинство ихъ, и притомъ самыя вѣскія, болѣе или менѣе подробно заявлены были его предшественниками (даже указываются Негели, Агассисъ, Бэръ, Катрфажъ и въ особенности трехъ-томное сочиненіе Виганда); Д.-же они лишь обстоятельнѣе разработаны и мѣстами подкрѣплены новыми примѣрами... «Книгу Д. я считаю полезною для зоологовъ и ботаниковъ; въ ней собраны всѣ слѣданныя Дарвину возраженія и разработаны мѣстами интересныя фактическія данныя, за которыя наука останется благодарною Д.». Акад. Карпинскій, разбиравшій палеонтологическую часть *Дарвинизма*, даетъ слѣдующую ея оцѣнку: «въ авторѣ можно признать человѣка выдающагося ума и весьма разнообразныхъ и значительныхъ знаній; но въ области геологіи свѣдѣнія его, нерѣдко обнимающія даже детали, не лишены и крупныхъ пробѣловъ. Безъ сомнѣнія, это обстоятельство, а также предвзятое, утвердившееся уже до разсмотрѣнія вопроса съ геологической стороны, убѣжденіе въ несправедливости теоріи эволюціи было причиною, что Д. пришелъ къ выводамъ, съ которыми нельзя согласиться» (см. «Вѣсти Европы», 1889, кн. 2). Сочиненіе Д., представленное въ академію наукъ для соисканія преміи, не было ею удостоено.

Кромѣ двухъ названныхъ книгъ Д., напечаталъ въ различныхъ періодическихъ изданіяхъ много статей, частью по своей специальности, частью публицистическаго характера. Нѣкоторыя изъ нихъ изданы Н. Н. Страховымъ въ 1890 г., подъ заглавіемъ: «Сборникъ политическихъ и экономическихъ статей Н. Я. Д.»; тамъ же и подробный перечень всего имъ написаннаго. Основное воззрѣніе автора «Россіи и Европы», которое онъ, впрочемъ, не проводитъ съ совершенною послѣдовательностью, рѣзко отличается отъ образа мыслей прежнихъ славянофиловъ. Тѣ утверждали, что русскій народъ имѣетъ всемірно-историческое призваніе, какъ истинный носитель всечеловѣческаго окончательнаго просвѣщенія; Д., напротивъ, отрицая всякую общечеловѣческую задачу въ исторіи, считаетъ Россію и славянство лишь особымъ культурно-историческимъ типомъ, однако наиболѣе широкимъ и полнымъ. Видя въ человечествѣ только отвлеченное понятіе, лишенное всякаго дѣйствительнаго значенія, и вмѣстѣ съ тѣмъ опаривая общепринятая дѣленія: географическое (по частямъ свѣта), и историческое (древняя, средняя и новая исторія), Д., также какъ и нѣмецкій историкъ Генрихъ Рюккертъ, выставляетъ въ качествѣ дѣйствительныхъ носителей исторической жизни нѣсколько обособленныхъ «естественныхъ группъ», которыя онъ, какъ и названный иностранный авторъ, обозначаетъ терминомъ «культурно-историческіе типы». Всякое племя или семейство народовъ, характеризуемое отдѣльнымъ языкомъ, или группою языковъ довольно близкихъ между собою для того, чтобы средство ихъ ощущалось непосредственно, безъ глубокихъ филологическихъ изысканій, соста-

вляеть самобытный культ.-ист. типъ, если оно вообще по своимъ духовнымъ задаткамъ способно къ историческому развитію и вышло уже изъ младенчества. Такихъ типовъ, уже пролившихся въ исторію, Д. насчитываетъ 10: египетскій, китайскій, ассиро-вавилано-финикійскій [?], онъ же халдейскій (?) или древне-семитическій, индійскій, иранскій, еврейскій, греческій, римскій, ново-семитическій или арабскій и германо-романскій или европейскій. Россія съ славянствомъ образуютъ новый, имѣющій въ скоромъ времени проявиться культ.-ист. типъ, совершенно отличный и отдѣльный отъ Европы. Къ этимъ несомнѣннымъ по Д. естественнымъ группамъ, онъ причисляетъ еще два сомнительныхъ типа (американскій и перуанскій), «погибшихъ насильственною смертію и не успѣвшихъ совершить своего развитія». Что касается до новой Америки, то ея значеніе еще не выяснилось для Д., и онъ колеблется, признать ли ее, или нѣтъ, за особый вырабатывающійся культ.-ист. типъ. — Начала цивилизаціи одного культ.-ист. типа не передаются народамъ другого типа; каждый типъ вырабатываетъ ее для себя, при большемъ или меньшемъ вліяніи чуждыхъ ему предшествовавшихъ или современныхъ цивилизацій. Такое вліяніе Д. допускаетъ лишь въ смыслѣ «почвеннаго удобренія», всякое же образовательное и опредѣляющее воздѣйствіе чуждыхъ духовныхъ началъ онъ отрицаетъ безусловно. — Всѣ культ.-ист. типы одинаково самобытны и изъ себя самихъ почерпаютъ содержаніе своей исторической жизни, но не всѣ осуществляютъ это содержаніе съ одинаковою полнотою и многосторонностію. Д., какъ и Рюккертъ (хотя въ нѣсколько иномъ распредѣленіи), признаетъ четыре общихъ разряда культ.-ист. дѣятельности: дѣятельность религиозная, собственно культурная (наука, искусство, промышленность), политическая и социальное-экономическая. Нѣкоторые изъ историческихъ типовъ сосредоточивали свои силы на одной изъ этихъ сферъ дѣятельности (такъ евреи — на религіи, греки — на культурѣ въ тѣсномъ смыслѣ), другіе — проявляли себя разаръ въ двухъ или трехъ направленіяхъ; но только Россія и славянству, по вѣрованію Д., дано равномѣрно развить всѣ четыре сферы человѣческой дѣятельности и осуществить полную «четырёх-основную» культуру.

Признавая человечество за пустую абстракцію, Д. видитъ въ культ.-ист. типѣ высшее и окончательное для насъ выраженіе социальнаго единства. Если та группа, говорить онъ, которой мы придаемъ названіе культ.-ист. типа, и не есть абсолютно высшая, то она во всякомъ случаѣ высшая изъ всѣхъ тѣхъ, интересы которыхъ могутъ быть сознательными для человѣка, и составляетъ, слѣдовательно, послѣдній предѣлъ, до котораго можетъ и должно простирается вся подчиненіе низшихъ интересовъ высшимъ, пожертвованіе частныхъ цѣлей общимъ. — «Интересъ человечества» есть бесмысленное выраженіе для человѣка, тогда какъ слово «европейскій интересъ» не есть пустое слово для француза, нѣмца, англичанина. Точно также для русскаго и всякаго другого славянина «идея славянства» должна быть высшею идеей,

выше свободы, выше науки, выше просвѣщенія». Въ этомъ послѣднемъ словѣ теоріи Д. заключается ея самоосужденіе. Такъ какъ всякая культура состоитъ именно въ развитіи науки, просвѣщенія, истинной свободы и т. д., то помимо этихъ высшихъ интересовъ, имѣющихъ общечеловѣческое значеніе, предполагаемая «идея славянства» сводится лишь къ этнографической особенностію этого племени. Забывая, что для культурно-историческаго типа прежде всего нужна культура, Д. выставляетъ какое-то славянство *an und für sich*, признаетъ за высшее начало самую особенностъ племени, независимо отъ историческихъ задачъ и культурнаго содержанія его жизни. Такое противоестественное отдѣленіе этнографическихъ формъ отъ ихъ общечеловѣческаго содержанія могло быть сдѣлано только въ области отвлеченныхъ разсужденій; при сопоставленіи же теоріи съ дѣйствительными историческими фактами она оказывалась съ ними въ непримиримомъ противорѣчій. Исторія не знаетъ такихъ культурныхъ типовъ, которые исключительно для себя и изъ себя вырабатывали бы образовательныя начала своей жизни. Д. выставилъ въ качествѣ историческаго закона непередаваемость культурныхъ началъ, — но дѣйствительное движеніе исторіи состоитъ главнымъ образомъ въ этой передачѣ. Такъ, возникшій въ Индіи буддизмъ былъ переданъ народамъ монгольской расы и опредѣлилъ собою духовный характеръ и культурно-историческую судьбу всей восточной и сѣверной Азіи; разноплеменные народы передней Азіи и сѣверной Африки, составлявшіе, по Д., нѣсколько самостоятельныхъ культ.-ист. типовъ, усвоили себѣ selber просвѣтительныя начала эллинизма, потомъ римскую гражданственность, даіе, христіанство и наконецъ религію арабскаго пророка; христіанство, явившееся среди еврейскаго народа, даже въ два пріема нарушило мнѣмый «историческій законъ», ибо сначала евреи передали эту религію греческому и римскому міру, а потомъ эти два культурно-историческихъ типа еще разъ совершили такую невозможную передачу двумъ новымъ типамъ: германо-романскому и славянскому, помѣшавъ имъ исполнить требованіе теоріи и создать свои собственныя религиозныя начала. Въρισловѣдныя различія внутри самаго христіанства также не соотвѣтствуютъ теоріи, ибо единый по Д. германо-романскій міръ раздѣлился между католичествомъ и протестантствомъ, а славянскій міръ — между тѣмъ же католичествомъ и православіемъ, которое, къ тому же, не выработано самимъ славянствомъ, а цѣлкомъ принято отъ Византии, т. е. отъ другого, чуждаго культ.-ист. типа. — Помимо этихъ частныхъ противорѣчій, теорія отдѣльныхъ культ.-ист. группъ идетъ въ разрѣзъ съ общимъ направленіемъ всемірно-историческаго процесса, состоящаго въ послѣдовательномъ возрастаніи (экстензивному и интензивному) реальной (хотя на половину безотчетной и невольной) солидарности между всѣми частями человѣческаго рода. Всѣ эти части въ настоящее время, несмотря на вражду національную, религиозную и сословную, живутъ одною общею жизнью, въ силу той фактической неустранимой связи, которая вы-

ражается, во-первыхъ, въ знаніи ихъ другъ о другѣ, какого не было въ древности и въ средніе вѣка, во-вторыхъ,—въ непрерывныхъ сношеніяхъ политическихъ, научныхъ, торговыхъ, и наконецъ въ томъ невольномъ экономическомъ взаимодействіи, благодаря которому какой-нибудь промышленный кризисъ въ Соединенныхъ Штатахъ немедленно отражается въ Манчестерѣ и Калькуттѣ, въ Москвѣ и въ Египтѣ.

Логическую опору для своей теории Д. думаетъ найти въ совершенно ошибочномъ различеніи *рода* и *вида*. Человѣчество, по его мнѣнію, есть родъ, т. е. отвлеченное понятіе, существующее только въ обобщающей мысли, тогда какъ культурно-историческій типъ, племя, нація суть понятія видовыя, соответствующія опредѣленной реальности. Но логика не допускаетъ такого противоположенія. Родъ и видъ суть понятія относительныя, выражающія лишь сравнительно степень общности мыслимыхъ предметовъ. То, что есть родъ по отношенію къ одному, есть видъ по отношенію къ другому. Человѣчество есть родъ по отношенію къ племенамъ и видъ по отношенію къ міру живыхъ существъ; точно также славянство есть видъ по отношенію къ человечеству и родъ относительно русской или польской націи, которая, въ свою очередь, можетъ разсматриваться какъ родъ по отношенію къ болѣе тѣснымъ группамъ, ею обнимаемымъ. Съ точки зрѣнія эмпирическаго реализма «человѣкъ вообще» есть только отвлеченное понятіе, а не предметъ, существующій въ дѣйствительности, но точно также не существуетъ въ дѣйствительности и «европеецъ вообще», «славянинъ вообще», даже русскій или англичанинъ «вообще». Къ тому же дѣло идетъ не объ общемъ понятіи «человѣкъ», а о человѣчествѣ, какъ единомъ цѣломъ, и если можно отрицать реальность этого цѣлага, то лишь въ томъ же смыслѣ и на тѣхъ же основаніяхъ, которыя имѣютъ силу и противъ реальности племенныхъ и національныхъ группъ. Съ точки зрѣнія этической, признавать крайнимъ предѣломъ человѣческихъ обязанностей и высшею цѣлью нашей дѣятельности культурно-племенную группу, къ которой мы принадлежимъ, какъ нѣчто *болѣе конкретное и опредѣленное* сравнительно съ человечествомъ—значитъ для послѣдовательнаго ума открывать свободную дорогу всякому дальнѣйшему пониженію нравственныхъ требованій. Интересы національные (въ тѣсномъ смыслѣ) гораздо конкретнѣе, опредѣленнѣе и яснѣе интересовъ цѣлага культ.-ист. типа (даже предполагая дѣйствительное существованіе такихъ); столь же бесспорно, что интересы какого-нибудь сословія, класса или партіи всегда опредѣленнѣе и конкретнѣе интересовъ общенациональныхъ; и наконецъ, никакому сомнѣнію не можетъ подлежать, что для всякаго его личные эгоистическіе интересы суть изо всѣхъ возможныхъ самыя ясныя, самыя опредѣленные, и если этими свойствами опредѣлять кругъ нравственнаго дѣйствія, то у насъ не останется другой обязанности, какъ только думать о самихъ себѣ.

Въ изложеніе своего взгляда на исторію Д. оставилъ особый экскурсъ о вліяніи націо-

нальности на развитіе наукъ. Здѣсь онъ какъ будто забываетъ о своей теоріи; вмѣсто того, чтобы говорить о выраженіи культ.-ист. типовъ въ научной области, указывается лишь на воздѣйствіе различныхъ *национальныхъ* характеровъ: англійскаго, французскаго, нѣм. и т. д. Различая въ развитіи каждой науки нѣсколько главныхъ степеней (искусственная система, эмпирическіе законы, рациональный законъ), Д. находитъ, что ученые опредѣленной національности преимущественно способны возводить науки на ту или другую опредѣленную степень. Эти обобщенія оказываются, впрочемъ, лишь приблизительно вѣрными, и установленныя Д. правила представляютъ столько же исключеній, сколько и случаевъ примѣненія. Во всякомъ случаѣ этотъ вопросъ не находится ни въ какомъ прямомъ отношеніи къ теоріи культ.-ист. типовъ. Занимающія значительную часть книги Д. разсужденія объ упадкѣ Европы и объ отличительныхъ особенностяхъ Россіи (православіе, община и т. д.) вообще не представляютъ ничего новаго сравнительно съ тѣмъ, что было высказано прежними славянофилами. Болѣе оригинальны для того времени, когда появилась книга, политическіе взгляды Д., которые онъ резюмируетъ въ слѣдующихъ словахъ: «Въ продолженіи этой книги мы постоянно проводимъ мысль, что Европа не только нѣчто намъ чуждое, но даже враждебное, что ея интересы не только не могутъ быть нашими интересами, но въ большинствѣ случаевъ прямо имъ противоположны... Если невозможно и вредно устранить себя отъ европейскихъ дѣлъ, то весьма возможно, полезно и даже необходимо смотрѣть на эти дѣла всегда и постоянно съ нашей *особой* русской точки зрѣнія, примѣняя къ нимъ какъ единственный критеріумъ оцѣнки: какое отношеніе можетъ имѣть то или другое событіе, направленіе умовъ, та или другая дѣятельность вліятельныхъ личностей къ нашимъ *особеннымъ* русско-славянскимъ цѣлямъ; какое они могутъ оказать препятствіе или содѣйствіе имъ? Къ безразличнымъ въ этомъ отношеніи лицамъ и событіямъ должны мы оставаться совершенно равнодушными, какъ будто бы они жили и происходили на лунѣ; тѣмъ, которыя могутъ приблизить насъ къ нашей цѣли, должны всемірно содѣйствовать и всемірно противиться тѣмъ, которыя могутъ служить ей препятствіемъ, не обращая при этомъ ни малѣйшаго вниманія на ихъ безотносительное значеніе—на то, каковы будутъ ихъ послѣдствія для самой Европы, для человечества, для свободы, для цивилизаціи. Безъ ненависти и безъ любви (ибо въ этомъ чуждомъ мірѣ ничто не можетъ и не должно возбуждать ни нашихъ симпатій, ни нашихъ антипатій), равнодушные къ красному и къ бѣлому, къ демагогѣи и къ деспотизму, къ легитимизму и къ революціи, къ нѣмцамъ и французамъ, къ англичанамъ и итальянцамъ, къ Наполеону, Висмарку, Гладстону, Гарибальди,—мы должны быть вѣрнымъ другомъ и союзникомъ тому, кто хочетъ и можетъ содѣйствовать нашей единой и неизмѣнной цѣли. Если цѣною нашего союза и дружбы мы дѣлаемъ шагъ впередъ къ освобожденію и объ-

единенію славянства, приближаемся къ Цареграду, — не совершенно ли намъ все равно, купятъ ли эту цѣною Египетъ Франціей или Англіей, рейнская граница — французами или вогезская — нѣмцами, Бельгія — Наполеономъ или Голландія — Бисмаркомъ.... Европа не случайно, а существенно намъ враждебна; слѣдовательно, только тогда, когда она враждуетъ сама съ собою, можетъ она быть для насъ безопасной... Именно равновѣсіе политическихъ силъ Европы вредно и даже губительно для Россіи, а нарушеніе его съ чѣй бы то ни было стороны выгодно и благотворительно.... Намъ необходимо, слѣдовательно, отрѣшиться отъ мысли о какой бы то ни было солидарности съ европейскими интересами. Та цѣль, ради которой мы должны, по Д., отрѣшиться отъ всякихъ человѣческихъ чувствъ къ иностранцамъ и воспитать въ себѣ и къ себѣ *odium generis humani* — заключается въ образованіи славянской федераціи, съ Константинополемъ, какъ столицей. При составленіи плана этой федераціи, доставившаго ему нѣкоторую популярность въ литературно-политическихъ кружкахъ Богеміи и Краоціи, Д. значительно облегчилъ себѣ задачу: одна изъ главныхъ славянскихъ народностей обречена имъ на совершенное уничтоженіе, за измѣну будущему культурно-историческому типу; за то членами славянской федераціи должны «волей-неволей» сдѣлаться три неславянскія народности: греки, румыны и мадьяры. Этотъ планъ, основанный на раздѣлѣ Австріи и Турціи, осуществится послѣ ожесточенной борьбы между Россіей и европейскою коалиціей, предводимой французами; единственною союзницей нашею въ Европѣ будетъ Пруссія. — «Россія и Европа» приобрѣла у насъ извѣстность и стала распространяться лишь послѣ смерти автора, благодаря совпаденію ея основныхъ мыслей съ преобладающимъ общественнымъ настроеніемъ. Сторонники Д., способствовавшие вѣншему успѣху его книги, ничего еще не сдѣлали для внутренняго развитія и разработки его историческихъ взглядовъ, вѣроятно вслѣдствіе невозможности согласить эти взгляды съ дѣйствительнымъ содержаниемъ всемирной исторіи. Критически разбирали теорію Д.: Щебальскій, акад. Безобразовъ, проф. Карѣвъ, Вл. Соловьевъ, Милюковъ; безусловнымъ апологетомъ ея выступилъ неоднократно Н. Страховъ; сильное вліяніе оказалъ Д. на взгляды К. Леонтьева, признававшего его однимъ изъ своихъ учителей.

Независимо отъ оцѣнки его историко-публицистическаго труда, должно признать въ Д. человѣка самостоятельно мыслящаго, сильно убѣжденнаго, прямодушнаго въ выраженіи своихъ мыслей и имѣющаго скромныя, но безспорныя заслуги въ области естествознанія и народнаго хозяйства. *Вл. Соловьевъ.*

Данило — три личности въ русск. былинахъ и побывальщинахъ: 1) *Д. Деисевичъ* или *Ишатиновичъ* — лицо эпизодическое, упоминаемое, какъ старшій отецъ богатырскаго сына Ивана или Михайла. Былины о послѣднемъ богатырѣ обыкновенно начинаются описаніемъ пира у кн. Владиміра. Старшій богатырь Д., 90 лѣтъ, одинъ сидитъ невеселъ. На во-

прось князя о причинѣ грусти, онъ говоритъ, что желалъ бы идти въ монастырь душу спасать. Князь спрашиваетъ, на кого онъ оставляетъ Кіевъ. Д. отвѣчаетъ, что за Кіевъ будетъ стоять его малолѣтній сынъ Иванъ Даниловичъ. Далѣе идетъ разсказъ о подвигахъ сына (см. Иванъ Даниловичъ). Когда сынъ выѣзжаетъ противъ осадившихъ Кіевъ татаръ, онъ беретъ благословеніе въ м-рѣ у отца, который научаетъ его, какъ достать богатырскаго коня, сбрую и проч. Не дождавшись возвращенія сына, Д., безпокоясь о его судьбѣ, вооружается, выѣзжаетъ изъ м-ря на поиски и встрѣчаетъ богатыря, котораго принимаетъ за убійцу своего сына и хочетъ убить. Оказывается, что богатырь — неузнанный имъ сынъ. Дѣло разъясняется и Д. возвращается въ м-рѣ. Д. встрѣчается въ 4-хъ былинахъ: въ «Сборникѣ» Кирѣвскаго (вып. III, стр. 39 и 41), въ «Сборн.» Рыбникова (ч. III, № 22) и въ «Сборн.» Гильфердинга (№ 192), а также въ «Ист. о кіевск. богатырѣ, Михаилѣ сынѣ Даниловичѣ», напечатанной по рукописи XVIII в. акад. А. Н. Веселовскимъ въ его «Южнорусскихъ былинахъ» (I, стр. 20—27). Разборъ перечисленныхъ былинъ см. въ названномъ изслѣдованіи акад. Веселовскаго (№ 1). Типъ богатыря-монаха, на время покидающаго келію, чтобы отразить непріятеля или спасти сына, извѣстенъ и средневѣковымъ европейскимъ рыцарскимъ поэмамъ и романамъ (см. А. И. Кирпичникова, «Поэмы ломбардскаго цикла», стр. 206 и слѣд.). Ср. также Jakob Grimm, «Deutsche Heldensage» (стр. 340).

2) *Д. Ловчанинъ*. Трагическая судьба его составляетъ содержаніе только двухъ былинъ, вошедшихъ въ «Сборн.» Кирѣвскаго (вып. III, стр. 28—32, 32—33) и различающихся лишь въ частности. Разсказъ открывается пиромъ у кн. Владиміра и обычнымъ хвастовствомъ богатырей. Владиміръ жалуется, что всѣ богатыри переженены, а онъ холостъ. Коварный Путятинъ Путятювичъ (или Мишатко Путятювичъ) указываетъ ему на красавицу жену Д. Ловчанина и даетъ князю совѣтъ отправить Д. на опасную охоту за звѣремъ лютымъ или за львомъ. Д. ѣдетъ сначала къ женѣ, которая, подозрѣвая угрожающую мужу опасность, даетъ ему съ собою колчанъ съ 300 стрѣлъ. Счастливо убивъ звѣря, богатырь отдыхаетъ въ чистомъ полѣ. Въ это время къ нему подѣзжаетъ русская дружина, посланная противъ него кн. Владиміромъ. Д. избиваетъ русскую силу, но когда видитъ, что противъ него выѣзжаютъ два брата — родной, Никита, и названный, Добрыня Никитичъ, — онъ въ отчаяніи закалывается. Вѣрная жена Настасья (иначе Василіса) Никулична, за которую прѣзжаетъ самъ кн. Владиміръ, проситъ у послѣдняго позволенія проститься съ трупомъ мужа, лежащимъ въ чистомъ полѣ. Отправившись туда, она надъ трупомъ мужа вонзаетъ себѣ въ грудь булатный ножъ и падаетъ мертвая. Такимъ образомъ исполнились слова Ильи Муромца, предупреждающаго князя Владиміра: «Изведешь ты яснаго сокола, не поймать тебѣ белой лебеди». Содержаніе былины о Д. Ловчанинѣ и его женѣ, въ связи съ многочисленными аналогичными сказками, анализи-

ровано А. Н. Веселовскимъ въ его «Южно-рус. былинахъ» (№ XI) и въ «Мелкихъ замѣткахъ къ былинамъ» («Ж. М. Н. Пр.», 1866, декабрь). На древнее имя богатыря наслѣдись различныя сказочныя бродячіе сюжеты. Можно думать, что имя Д. принадлежало историческому лицу, котораго судьба была сначала предметомъ пѣсни, перешедшей затѣмъ на ступень былинъ. Обнаженный отъ прочихъ деталей, сюжетъ нѣсколько напоминаетъ трагическую смерть историческаго суздальскаго кн. Д. Александровича, описанную въ извѣстномъ сказаніи о началѣ Москвы («Временникъ моск. общества исторіи и древностей», 1851 г., кн. XL).¹ Можно предположить съ значительной вѣроятностью, что ползузабытое народное преданіе объ убіеніи князя Д. изъ-за жены, двумя близкими къ нему людьми и притомъ на охотѣ, могло повліять на наименованіе Д. Ловчаниномъ богатыря, трагически погибшаго на охотѣ изъ-за жены. Подтвержденіемъ вышеприведенному объясненію имени Д. Ловчанина можетъ служить и тотъ фактъ, что былины о немъ извѣстны не на сѣверѣ, а въ предѣлахъ Московскаго великаго княжества и царства. По многимъ признакамъ, онъ относится къ суздальскому и даже московскому періоду. Обстановкѣ, среди которой поставленъ Д. Ловчанинъ, по справедливому замѣчанію Ор. Миллера (Илья Муромецъ, стр. 620), только по внѣшности старая кievская, на самомъ же дѣлѣ иная, позднѣйшая. Дѣйствительно, на пиру Владиміра—*боляре*, которые хвалятся *помѣстьями, вотчинами*; Владиміръ своимъ деспотизмомъ напоминаетъ скорѣе Ивана Грознаго, чѣмъ кievское «Красное Солнышко»; богатырь Добрыня, нарушающій крестное цѣлованіе и выѣзжающій, по приказу князя, противъ названнаго брата, также мало похожъ на Добрыню другихъ былинъ и напоминаетъ царскаго опричника.

3) *Данило Безсчастный*, иначе Д. Горегорлянинъ или Дворянинъ—безсчастный молодецъ является героемъ нѣсколькихъ русскихъ повѣвалъ и сказокъ (см. Аванасьева, №№ 178 и 179; «Пѣсни» Рыбникова, вып. II, № 51; Садовникова, «Сказки и преданія Самарскаго края», № 18; Драгоманова, «Малорусскія народныя преданія и рассказы», стр. 295; Рудченка, «Народныя южно-русскія сказки», вып. II, № 34 и др.). Въ нѣкоторыхъ изъ сказокъ о Д. сохранились слѣды былиннаго склада. Главную роль въ нихъ играетъ вѣщая жена Д., помогающая мужу исполнить трудныя задачи, возложенныя на него княземъ Владиміромъ или царемъ. Разборъ сюжета сказокъ о Д. см. въ «Южно-русскихъ былинахъ» академика А. Н. Веселовскаго (№ XI) и въ его же «Мелкихъ замѣткахъ къ былинамъ» въ «Ж. М. Н. Пр.», 1866, декабрь. Кавказскія параллели того же сюжета указаны проф. Всев. Миллеромъ (см. его «Экскурсы въ область русск. народнаго эпоса, прилож. стр. 26—28). Соображенія проф. П. А. Безсонова о связи имени Д. Безсчастнаго съ именемъ Данила Заточника см. въ замѣткѣ ко 2 ч. «Пѣсень», собр. Рыбниковымъ, стр. LI. *Вс. Миллеръ.*

Данилова (Марья, по сценѣ, рожд. Перфильева)—извѣстная въ свое время танцовщица; прозванная «русской Тальони» (1793—1810). 8-ми лѣтъ поступила въ сб. театр. училище, гдѣ была лучшей ученицей Дидло. Публика принимала ее съ восторгомъ. Несчастная привязанность къ первому парижскому танцовщику Дюпору свела ее въ 17 лѣтъ въ могилу. Ея биографію см. въ «Пантеонѣ» 1840, № 2, Н. Мулда. *Ум.*

Даниловичи—польскіе и русскіе дворянскіе роды. Одинъ изъ нихъ, герба *Сасъ*, восходящій до XV в.; происходитъ изъ Венгрии. Николай Д. († 1624) былъ подскарбіемъ надворнымъ короннымъ и послѣмъ къ султану Амурату. Теофила Д., жена Якова Собѣскаго, была матерью польскаго короля Іоанна III. Существоющія до сихъ поръ вѣтви этого рода внесены въ I и VI части родословной книги Витебской, Виленской, Ковенской, Гродненской и Могилевской губ. Другой родъ Д., герба *Лисъ*, происходитъ отъ Петра Д., владѣвшаго помѣстьями въ 1588 г., и внесень въ VI часть родословной книги Виленской губ., а третій, герба *Прусъ*, восходящій до половины XVII в.—въ I часть родословной книги той же губ. Есть еще 8 родовъ Д., позднѣйшаго происхожденія.

Даниловичъ (Григорій Григорьевичъ)—ген.-адъют., ген.-отъ-инф.; происходитъ изъ дворянъ Черняговской губ.; образованіе получилъ въ дворянскомъ полку, откуда въ 1843 г. выпущень въ лейбъ-гвардію литовскій полкъ. Позже былъ инспекторомъ классовъ въ 2-мъ кадетскомъ корпусѣ и директоромъ 2-й сб. военной гимназіи, при которой, благодаря его усиліямъ учреждены были педагогическіе курсы. Былъ нѣсколько лѣтъ членомъ комитета литературнаго фонда. Сдѣланный членомъ главнаго военно-учебнаго комитета, Д. былъ вполнѣ назначенъ на высокій постъ воспитателя Настѣдника Цесаревича Николая Александровича и вел. князя Георгія Александровича.

Даниловичъ (Игнатій Николаевичъ; 1787—1843)—извѣстный литовско-русскій ученый, сынъ рус. униатскаго священника; первоначальное образование получилъ подъ руководствомъ своего дяди, ксендза-піара Михаила Д.; потомъ учился въ ломжинской піарской школѣ, бѣлостокской гимназіи и на юридическомъ факультетѣ виленскаго унив., гдѣ получивъ степень магистра правъ. Служилъ секретаремъ при губернаторѣ Бѣлостокской области, назначенномъ Наполеономъ, потомъ преподалъ въ Вильнѣ мѣстное право; постигъ Варшаву, Петербургъ и Москву, собирая матеріалы для исторіи древней Литвы. Виленскіе студенты привозили своему проф. цѣлыя груды пергаментныхъ и др. рукописей, преимущественно изъ униатскихъ церквей и м-рей. Съ 1821 г. Д. былъ членомъ комитета, учрежденнаго въ Вильнѣ для изготовленія исправленнаго изданія литовскаго статута. Послѣ того какъ въ Вильнѣ произошли беспорядки между студентами, въ числѣ профессоровъ, уволенныхъ правительствомъ, оказался и Д.; ему повелѣно было выѣхать изъ такъ назыв. польскихъ губ. (1824). Въ началѣ 1825 г. онъ былъ назначенъ въ харь-

ковский унив. проф. російскаго и провинціального права. Ко времени пребыванія Д. въ Харьковѣ относятся капитальныя изданія его, подготовленныя имъ еще въ Вильнѣ: «Statut Kazimierza IV, rolnik z XV wieku uszwat litew» (Вильно, 1826—первый законодательный памятникъ литовско-русскаго госуд. 1468 г., найденный Д. въ библиотекѣ гр. Румянцова и ошибочно отнесенный имъ къ 1492 г.) и «Latorpisiec Litwy i Kronika ruska» (Вильно 1827—лѣтопись Литвы и Руси, найденная Д. въ Бѣлостокской обл. и до сихъ поръ извѣстная подъ его именемъ). Въ 1830 г. Д. откомандированъ былъ для занятій ко II-му отдѣленію собственной Его Имп. Вел. канцелярія. Здѣсь имъ составленъ былъ *Сводъ мѣстныхъ правъ западныхъ губ.*—весьма обширный трудъ, которому суждено было остаться только проектомъ, такъ какъ рѣшено было примѣнить и къ западнымъ губ. общій Сводъ Зак. Въ 1835 г. Д. назначенъ проф. уголовного права во вновь открытый кievскій унив. Онъ былъ первымъ деканомъ юридическаго факультета и, помимо уголовного права, читалъ лекціи мѣстныхъ законовъ, подготавливая, въ то же время, изданіе перваго Литовскаго статута. Не имѣя на то собственныхъ средствъ, Д. щетно обращался за помощью къ археографической комиссіи, указывая на значеніе этого памятника, изданіе котораго «пополнить большой недостатокъ русскаго законодательства въ сей эпохѣ, ибо тогдашняа Литва управлялася русскими обычаями и преданіями». Въ 1839 г., послѣ временнаго закрытія кievскаго унив., служившіе въ немъ преподаватели - поляки были размѣщены по разнымъ другимъ университетамъ. Д. переведенъ былъ въ Москву, на кафедру законовъ благоустройства и благочинія; но и здѣсь онъ къ главной своей кафедрѣ присоединилъ чтеніе мѣстныхъ законовъ западн. губ. Въ половинѣ 1841—2 учеб. года онъ опять долженъ былъ взяться за новый предметъ и перейти на кафедру гражданскихъ законовъ Царства Польскаго. Эта новая перемена нанесла послѣдній и рѣшительный ударъ его здоровью и повела къ разстройству умственныхъ силъ. Въ 1842 г. онъ принужденъ былъ оставить службу и вскорѣ умереть.

Д. былъ патриотомъ-литвиномъ по преимуществу, гражданиномъ государства, давно исчезнушаго. Д. служилъ призраку XV и XVI вѣковъ. Онъ считалъ польскій яз. своимъ роднымъ только потому, что, научившись ему въ школѣ, узналъ, что этотъ языкъ былъ общепотребительнымъ въ Литвѣ раньше современнаго великорусскаго. Москва и Польша были для него одинаково чужды—и одинаково близки, какъ націи сосѣдственныя и родственныя. Соч. Д. по литовскому законодательству: «Opisanie bibliograficzne dotąd wiadomych rękopismow i drukowanych egzemplarzow Statutu Litewskiego» (въ «Dzienniku Wilenskim» 1823; на русск. яз. въ «Ж. М. Н. Пр. 1838, № 2); «Dorywcze uwagi o hypotekach» (Спб., 1835); «Historyczny rzut oka na prawodawstwo Litewskie» (Вильно, 1837; первоначально на нѣм. яз. въ «Dopg. Jahrbücher», 1834). Ст. Д.: «О литовскихъ лѣтописяхъ» (въ «Ж. М. Н. Пр.» 1840, № 11) до сихъ поръ остается полез-

нымъ руководствомъ по исторической библиографіи зап. Руси. Въмѣстѣ съ кн. Оболенскимъ Д. издалъ «Книгу посольскую метрики вел. княж. Литовскаго» (М., 1843). Кроме того, напеч. «Историческій взглядъ на древнее образованіе городовъ славянскихъ до XIII стол.» (въ «Сборн. общ. ист. и древн. росс.», IV, 1841) и др.

Даниловна (Дмитріевскій Чердымъ тожъ)—с. Саратовской губ., Петровскаго у. Жит. 1373. 4 промышленныхъ завед., трактиръ. У 4 домохозяевъ 107 ульевъ. Школа.

Даниловна—слобода Усть-Медвѣдичкаго округа Области Войска Донскаго, при озерѣ Ильменѣ, въ 178 верстѣ отъ окр. станицы. Населена крестьянами-собственниками и образуетъ волость, въ составъ которой входятъ 10 поселковъ; жителей въ слободѣ 5233, дворовъ 722. Церковь, школы церковно-приходская и народная, съ ремесленнымъ (сапожнымъ) отдѣленіемъ; складочная пристань; двѣ ярмарки.

Даниловка Большая (Мулявчино)—дер. Александрійскаго у. Херсонской губ., въ долинѣ р. Васуни. Извѣстныя гранитныя ломки; выдѣлываются разные тесы, ступени, бордюры, мозаичная облицовка; ежегодное производство до 12 тыс. куб. фут. Отъ мѣста ломокъ желѣзнодорожная вѣтвь до Харьковско-Николаевской жел. дор.

Данилово или **Даниловъ**—названіе извѣстнаго Выгорѣцкаго старообрядческаго общецжительства (см. VII, 486), усвоенное ему и самими старообрядцами, а чаще—официальными правительственными актами. Названіе происходитъ отъ Данила Якудина, основателя и перваго настоятеля Выгорѣцкаго общецжительства. Наиболее цвѣтущимъ положеніе Д. было въ послѣдней четверти XVIII и въ началѣ XIX ст., когда населеніе его, съ окрестными скитами, исчислось тысячами, а доходы простирались ежегодно до 200 т. р. Въ 30-хъ годахъ XIX ст. пахатной земли Д. имѣлъ 863 дес., при 12-ти пашенныхъ дворахъ, не считая сѣнокосовъ; скота рогатаго одинъ Д. въ XVIII вѣкѣ держалъ до 500 головъ. Въ 1841—1853 г. экономическому благосостоянію жителей Д. былъ нанесенъ сильный ударъ поселеніемъ на ихъ земляхъ, по распоряженію правительства, 100 чел. крестьянъ изъ Псковской губ., а въ 1853—1855 г. положенъ былъ конецъ и самому существованію Д.: всѣ его обитатели-старообрядцы были высланы въ другія мѣста. Моливенные дома, кладбище и даже ограды Д. были разорены. См. В. Майнова, «Поѣздка въ Обонежье и Корелу» (СПб. 1877).

Н. Б.

Даниловскій Троицкій 2-классный мужской монастырь—Владимірской губ., Переяславскаго у., въ 1½ в. отъ г. Переяславля; основанъ въ 1508 г. преподобнымъ Даниломъ (см.). Здѣсь въ 1753 г. была духовная семинарія.

Даниловъ мужской 3 классный монастырь, въ г. Москвѣ, основанъ во 2-й пол. XIII ст. кн. Даниломъ, сыномъ Александра Невскаго. Перестроенъ при царѣ Іоаннѣ Васильевичѣ, при чемъ вмѣсто старыхъ, деревянныхъ стѣнъ, возведены каменныя. Въ

и рѣ хранятся мощи св. князя Данила, скончавшагося въ 1303 г., 4 марта.

Даниловъ—уѣздн. гор. Ярославской губ., въ 60 в. отъ губ. г. Впервые Д. упоминается, подъ названіемъ Даниловой слободы, въ одной старинной рукописи: «Книга, глаголемая росскихъ святыхъ» (изъ собр. И. А. Вахрамѣева), подъ 7100 (1592) г. Историческимъ известіемъ городъ становится съ 1608 г., по случаю битвы русскихъ съ поляками. До 1777 г. городъ носилъ название «дворцовой Даниловой волости» и числился въ Любимскомъ у., Костромской провинціи, а съ этого года переименованъ въ у. г. и присоединенъ къ Ярославскому наместничеству. Пожаръ 1786 г. почти до тла уничтожилъ городъ, но вскорѣ онъ вновь обстроился. Въ настоящее время въ Д. домовъ каменныхъ 55, деревянныхъ 620, нежилыхъ строеній — каменныхъ 40 и деревянныхъ 55. Къ 11-му янв. 1892 г. жит. было 3616, изъ нихъ женщинъ—1758. Городскіе доходы въ 1891 г. 21292 р., расходы—22674 р. Городу принадлежатъ 972 дес. земли. Городской общественный банкъ располагаетъ капиталами: основнымъ—28799 р., запаснымъ—6939 р. и вѣчными вкладами—14497 р. 5 прк. (двѣ домовыя); двуклассное мужское и женское приходское училища, прк.-прих. школа, попечительное общество о бѣдныхъ, три богадѣльни, земская больница на 15 кроватей, съ приемнымъ покоемъ для приходящихъ. 5 врачей, 2 акушерки, 7 фельдшеровъ, 1 ветеринаръ. Торговля ведется преимущественно хлѣбомъ и холстомъ; ежегодно на базарахъ скупается холста на сумму до 200000 руб. и весь онъ отправляется въ СПб. и Москву. Въ 1891 г. по городу выдано 1069 торговыхъ свидѣтельствъ и билетовъ. Ярмарка одна; въ 1891 г. привезено товаровъ въ 31000 р., продано на 17800 р. Фабрикъ въ Д. нѣтъ, а заводская промышленность, въ прежніе годы довольно значительная, въ послѣднее время стала падать. Изъ 10 зав., дѣйствовавшихъ въ 60-хъ гг., теперь осталось только два—мѣдно-самоварный и салотопенный. Всѣхъ промышленныхъ заведеній, со включеніемъ мелкихъ, имѣется 12, на которыхъ работаютъ 43 чел.; сумма производства—12755 р. Есть еще крупчатая мельница, оборотъ которой не превышаетъ 1500 руб. Изъ городскихъ ремесленниковъ преобладаютъ печники, сапожники, стекольщики и портные. На участкахъ городской земли до 30 чел. занимаются земледѣліемъ и огородничествомъ. Населеніе города ежегодно выдѣляетъ изъ своей среды значительное число промышленниковъ на сторону: мѣстнымъ купцамъ и мѣщанамъ выдается около 600 паспортовъ въ годъ.

Даниловскій уездъ, въ восточной части Ярославской губ., занимаетъ пространство въ 1885,4 кв. в.; расположенъ на лѣвой, луговой сторонѣ Волги. Сѣв. часть уѣзда возвышенна, изрѣдка пересѣкается холмами, а южная, ближайшая къ Волгѣ, низменная; во время разлива Волга затопляетъ здѣсь покосу верстъ до 30 шириною. Почва обыкновенно суглинистая и только на возвышенностяхъ мѣстахъ изрѣдка встрѣчается супесчаная. Всѣ рѣки въ уѣздѣ принадлежатъ къ бассейну Волги, которая на

протяженіи около 16 в. составляетъ южную границу уѣзда, отдѣляя его отъ Костромской губ. Наибольше значительны изъ рѣкъ: Соть и ея притокъ Лунка, на притоки которой Пелендѣ расположенъ у. г.; Кастъ (притокъ Костромы), и Ухра (притокъ Шексны). Озера незначительны; упоминанія изъ нихъ заслуживаютъ: Яхроболовское (3 в. длины и 2 шир.), Великое и Согожское. Болота встрѣчаются въ южной части уѣзда. Д. у. дѣлится на 2 стана и 14 волостей, съ 173 сельскими обществами. Селеній 944. Жит. 73350: мужч. 32244 и женщ. 41106. Надѣльныхъ крестьянскихъ земель 105061 дес., земель частныхъ владѣльцевъ 63362 дес., казенныхъ земель 7080 дес. Подъ полями около 100000 дес. Сѣютъ преимущественно рожь и овесъ; въ продажу идетъ самое незначительное количество хлѣба. Развито льноводство и огородничество. Льняная пряжа идетъ на выдѣлку холста, занимающую весьма большое число рабочихъ рукъ зимою. Славятся такъ называемые «вятскіе огурцы», которые разводятся близъ с. Вятскаго и находятъ сбытъ далеко за предѣлами уѣзда. Въ нижней части уѣзда крестьяне высѣваютъ много картофеля на поляхъ, вслѣдствіе хорошаго сбыта на мѣстныхъ паточные заводы. Скотоводство мало развито, а молочнаго почти не существуетъ. Довольно развитъ скорняжный промыселъ. На заработки за предѣлы уѣзда уходятъ ежегодно до 19000 чел., преимущественно мужчины; большинство отхожниковъ направляется въ СПб. Заводовъ въ 1891 г. было 18: химическій, гончарный, клеевой, кожевенный, лѣсопильный, маслособойный, а остальные паточные и картофелютерочные. Сумма производства простиралась до 992265 р. 20 начальныхъ земскихъ и нѣсколько церк.-приходскихъ и школъ грамоты; учащиха въ теченіе 1891 г. въ земскихъ школахъ было мальч. 1385, дѣвоч. 507; окончили курсъ мальч. 133 и дѣвоч. 20; израсходовано средствомъ на народное образованіе 11111 р. Всѣ земскіе расходы — 53619 р., доходы — 56437 р. Наибольше значительное изъ селъ уѣзда — *Вятское*, имѣющее 1000 жит., двѣ прсл. прк., двѣ богадѣльни, много каменныхъ домовъ, мощеная улицы, такъ что это село можетъ быть названо небольшимъ городомъ. Въ с. *Вахтинъ*, на р. Ухрѣ, въ 12 в. отъ Данилова, прк.-приходское попечительство о бѣдныхъ; земская школа, судо-сберегательное товарищество, фельдшерскій пунктъ и маслодѣльный заводъ. Въ 1888 г. въ с. Вахтинѣ открыта сельскохозяйственная школа, одна изъ лучшихъ подобнаго типа въ Россіи. Въ 1889 г. въ ней обучались 15 учениковъ и 5 ученицъ; на школьной землѣ было засѣяно озимую рожью 10 дес., овсомъ 20 дес., кормовыми травами 60 дес.; при хозяйствѣ находилось 69 гол. крупн. рогат. скота и 10 лошадей. На содержаніе школы, кромѣ мѣстныхъ средствъ, ежегодно отпускается департаментомъ земледѣлія и сельской промышленности 1888 р. 88 к. При школѣ существуетъ метеорологическая станція. Ср. «Городъ Даниловъ и его уездъ», К. Д. Головицкова (Ярославль, 1890). С. Ш.

Даниловъ—поселокъ, перваго Донскаго округа области Войска Донскаго, на р. Кады-

мовкѣ. Жит. до 1000. Вблизи пласть антрацита, толщиной мѣстами отъ 0,5 до 1,0 фт.

Даниловъ-градъ—присоединенный въ 1871 г. къ Червогоріи гор. на рѣкѣ *Зетъ*. Жителей около 1000 человекъ. Въ 1876 г. близъ Д.-градъ происходила битва между червогорцами и турками, подъ предводительствомъ Дервиша-пашы; турки принуждены были отступить, потерпѣвъ уронъ въ 2850 челов. Въ 1877 г., послѣ девятидневной битвы (съ 17 по 25 юня) подъ Д. и близлежащимъ монастыремъ Ждрбанникомъ, Сулейманъ-паша былъ вытѣсненъ изъ предѣловъ Черной Горы.

Даниловъ, Кириша (т. е. Кирилъ).—Имя Кириши Данилова, связано безъ достаточныхъ основаній, со сборникомъ былинъ и историческихъ пѣсень, записанныхъ въ прошломъ столѣтіи. По капитальному интересу, который представляетъ этотъ сборникъ для изученія русскаго эпоса—и особенно представлялъ прежде, до появленія другихъ обширныхъ сборниковъ, изданныхъ въ 60-хъ годахъ,—открытіе его можетъ считаться такимъ же крупнымъ въ научномъ отношеніи событіемъ, какъ находка *Слова о полку Игоревѣ*, изданнаго лишь 4-мя годами раньше. Любопытно, что рукопись того и другого произведенія постигла одинаковая судьба: обѣ утратились безслѣдно. Сборникъ Д. былъ изданъ очень плохо въ первый разъ въ 1804 г. и притомъ не весь (только 26 стихотвореній изъ 70), безъ имени издателя (Якубовича) и безъ всякихъ свѣдѣній о происхожденіи рукописи. Но интересъ къ этому памятнику былъ настолько возбужденъ, что въ 1818 г. явилось уже вполне удовлетворительное изданіе, сдѣланное по порученію канцлера графа Н. П. Румянцева извѣстнымъ Калайдовичемъ. Заглавіе изданія: «Древнія російскія стихотворенія, собранныя Киришею Д. и вторично изданныя, съ прибавленіемъ 35 пѣсень и сказокъ, доселѣ неизвѣстныхъ, и нотъ для напѣва» (Москва 1818). Въ предисловіи Калайдовичъ сообщаетъ, что сборникъ былъ списанъ дѣтъ за 70 передъ тѣмъ, для извѣстнаго богача П. А. Демидова, у котораго и хранился до его смерти. Затѣмъ рукопись была, по порученію моск. почт.-директ. Ключарева, которому въ то время принадлежала, издана А. Якубовичемъ въ 1804 г. Составленіе сборника пѣсень приписывается Калайдовичемъ Киришѣ Д. на томъ основаніи, что, по увѣренію Якубовича, имя Кириши стояло на первомъ потерявшемся листѣ рукописи сборника. Кто былъ этотъ Кирилъ Даниловичъ—неизвѣстно, и гаданія Калайдовича, который считаетъ его казакъ и даже старается опредѣлить изъ указаній пѣсень мѣсто его рожденія и пребыванія, не имѣютъ твердой почвы.

По свѣдѣтельству Калайдовича, рукопись сборника была «писана въ листъ, на 202 страницахъ, скорописью, безъ наблюденія орфографіи и безъ раздѣленія стиховъ». Но если стихи были написаны сплошь то несомнѣнно, однако, составитель сборника ихъ различалъ слухомъ, такъ какъ надъ каждой пѣсною для игры на скрипкѣ приложены ноты (мотивы). Высказывая, далѣе, предположеніе, что пѣсни для Демидова были списаны (т. е. съ готоваго

оригинала), а не записаны со словъ, Калайдовичъ находитъ вѣроятнымъ, что «собира-тель древнихъ стихотвореній долженъ принадлежать къ первымъ десятилѣтіямъ XVIII в. Однако, доказательства, почерпаемая Калайдовичемъ для этого предположенія изъ текста пѣсень, не имѣютъ значенія, а письмо Прокофія Демидова къ историку Гергарду-Фридриху Мюллеру, относящееся къ 1768 г. и изд. по подлиннику Шезвыревымъ въ «Москвитянинѣ» (1854, №№ 1 и 2), даетъ основаніе думать, что сборникъ, приписываемый Киришѣ Данилову, былъ въ 60-хъ гг. XVIII в. составленъ съ голоса «сибирскихъ людей» по заказу Прокофія Демидова. Помимо высокаго научнаго интереса содержанія пѣсень сборника, самая запись ихъ представляетъ исключеніе среди другихъ дошедшихъ до насъ старинныхъ записей былинъ. Въ ней сохраненъ довольно отчетливо эпическій стихъ, хотя она и писана сплошными строками. Другія пѣсенныя записи XVIII в. не выдерживаютъ стиховъ и перелагаютъ ихъ въ прозаическую рѣчь. Въмѣстѣ съ тѣмъ въ нихъ замѣтны значительныя поправки и обороты въ книжномъ стилѣ: только мѣстами удается возстановить по нѣсколькимъ стиховъ. Соотвѣтственно прозаической формѣ, эти записи былинъ носятъ и книжныя названія: «Повѣсть», «Сказаніе» и даже «Гисторія».

Вс. Мюллеръ.

Даниловъ (Михаилъ Васильевичъ)—авторъ мемуаровъ (1723—90). Сынъ бѣднаго дворянина, Д. въ 1737 г. былъ опредѣленъ въ артиллер. школу. Въ 1743 г. онъ вышелъ изъ нея фурьеромъ и поступилъ на службу, заключающуюся въ приготовленіи военныхъ разрывныхъ снарядовъ, фейерверковъ, иллюминацій и т. д. Въ 1759 г. Д. вышелъ въ отставку и въ 1765 г. получилъ чинъ майора. Очень интересныя «Записки артиллеріи майора М. В. Д., написанныя имъ въ 1771 г.» изданы только въ 1845 г., П. М. Строевымъ. Изложенныя въ формѣ генеалогіи рода Д., онъ заключаютъ въ себѣ много данныхъ относительно быта и нравовъ провинціального общества XVIII в. Даниловъ, прошедшій дѣтство у своихъ родственниковъ, дворянъ-помѣщиковъ, сообщаетъ цѣлый рядъ эпизодовъ и фактовъ изъ этой жизни; рисуетъ яркую картину своего воспитанія и воспитанія своихъ сверстниковъ-недорослей; выводитъ рядъ типовъ, напоминающихъ типы комедій Фонвизина и Екатерины II. Записки эти переписаны въ «Русск. Арх.» (1833, № 3). Д. нап. еще: 1) «Начальное знаніе теоріи и практики въ артиллеріи, съ приобщеніемъ гидрографическихъ правилъ» (М. 1762); 2) «Довольное ясное показаніе, по которому всякій самъ собою можетъ приготовить и дѣлать всякіе фейерверки и разныя иллюминаціи» (М. 1779, 3-е изд. 1785 г.); 3) «Письма къ пріятелю, содержащія въ себѣ краткія, полезныя и любопытства достойныя для человѣка матеріи» (1777 г.). Въ «Письмахъ» Д. разсуждаетъ о совѣсти, о человѣкѣ, объ умѣ животныхъ, приводитъ цѣлый рядъ наблюденій надъ жизнью муравьевъ и т. д. Какъ «Письма», такъ и «Записки» обличаютъ въ Д. человѣка по тому времени гуманнаго, образованнаго и начитаннаго. О немъ: Пекарскій, «Русскіе мемуары

XVIII в.), въ «Современникъ», т. 50, стр. 77—85.

Даниловы — русскіе дворянскіе роды. Одинъ изъ нихъ происходитъ, по сказаніямъ древнихъ родословцевъ, отъ выхода «изъ Цесарія» Индриса, переселившагося въ 1353 году съ двумя сыновьями и съ дружиною въ 3000 человекъ въ Черниговъ. Отъ него происходятъ Толстые, Васильчиковы, Молчановы Дурново и др. Потомокъ Индриса въ IX, колѣнѣ, Данило Теодоровичъ Дурново, былъ родоначальникомъ Даниловыхъ. Многие Д. были столбниками, стряпчими и воеводами. Секундъ-майоръ Михаилъ Васильевичъ Д. (см. выше) оставилъ «Записки». Этого рода Д. внесены въ VI часть Родословной книги Орловской и Тульской губ. (Гербовникъ 1, 24). Другой родъ Д. происходитъ отъ Астафья Ивановича Д., владѣвшаго помѣстьями въ 1646 г., и внесены въ VI часть родосл. книги Курской губ. Три рода Д. восходятъ къ концу XVII и началу XVIII вѣка и внесены въ родословныя книги Воронежской, Орловской и Ярославской губ. Остальные 62 рода Д. позднѣйшаго происхожденія.

Данишменды, одинъ изъ потомковъ Угедэй-хана, былъ возведенъ на ханство въ Джагатаевомъ улусѣ всевластнымъ эмиромъ Казаномъ, въ половинѣ XIV стол., и имъ же былъ свергнутъ и убитъ.

Данишменды — династія, основанная въ Каппадокіи туркменцемъ Камшъ-тигиномъ Данишмендичемъ (сынъ Данишменда, т. е. ученаго), въ самомъ концѣ XI стол., когда онъ, овладѣвъ Малатіей, сдѣлалъ ее своею столицею. Известно всего 5 государей этой династіи. Въ 1200 г. иконійскій султанъ Рокнъ эд-динъ Сулейманъ снова взялъ Малатію.

Даничицъ (Юрій Daničić Gjurо) — знаменитый сербскій филологъ (1825—1882); былъ въ Бѣлградѣ профессоромъ «Великой школы», секретаремъ «Дружества српске словесности» и редакторомъ журнала «Гласникъ», органа этого «Дружества». Въ 1865 г., вслѣдствіе столкновенія съ сербскимъ правительствомъ и приверженцами старины, Д. былъ лишенъ каведры; его точасъ же пригласили въ Загребъ, гдѣ онъ сдѣлался членомъ и секретаремъ югославянской акад. Вся дѣятельность Д. была направлена къ тому, чтобы развить въ сознаниі своихъ соотечественниковъ чувство племенного единства Сербіи и Хорватіи, повидимому разрушеннаго вслѣдствіе различія культурныхъ условій и въ особенности въроисповѣданій. Еще студентомъ, Д. увлекся реформами Вука Караджича и сталъ его вѣрнымъ союзникомъ въ борьбѣ съ Давидовичемъ и Хаджичемъ; его сочиненіе «Ратъ за српски језикъ и правописъ», (1847) окончательно рѣшило споръ въ пользу теоріи Вука. Книгу эту запретили печатать въ Вѣнѣ, изъ «высшихъ политическихъ соображеній», и она была издана въ Пештѣ. Затѣмъ Д. перевелъ на народный сербскій языкъ Ветхій Заветъ, который былъ изданъ вмѣстѣ съ Новымъ Заветомъ, переведеннымъ Вукомъ; книга эта была запрещена въ Сербіи вплоть до 1860 г. Эту борьбу Д. со старыми предраз-

судками описалъ Новаковичъ въ книгѣ: «Гуро Даничић или филологија и књижевни језик српски» (1878). Въ изслѣдованіи о сербскомъ удареніи: «Акцентъ и glagola» (въ «Rad jugoslavenske akademje», 1869), Д. окончательно установилъ способъ обозначенія 4 родовъ сербскихъ удареній. Еще важнѣе труды Д. по исторіи сербохорватскаго языка: «Серпска грамматика» (Вѣна, 1850; седьмое изданіе подъ загл. «Облици српскога или хрватскога језика», Загребъ, 1874) и «Исторіја облика српскога или хрватскога језика до свршетка XVII вијека» (Бѣлградъ, 1876). Онъ издалъ краткій историческій словарь: «Рјечникъ изъ књижевнихъ старина српскихъ» (Бѣлградъ, 1863—64), а затѣмъ составилъ планъ и собралъ матеріалы для большаго историческаго словаря сербо-хорватскаго яз. «Рјечникъ hrvatskoga ili srpskoga jezika». Словарь издавался съ 1878 г.; при жизни Д. появился четыре выпуска. Весьма замѣчательны изданія Д. древнихъ памятниковъ сербохорватской литературы: Доментіановъ «Животъ св. Саве» (1860) и «Животъ св. Симеуна и св. Саве» (1865); Данила, «Животи кралева и архиепископа српскихъ» (1866); нѣкоторыя произведенія народно-апокрифической литературы въ специальныхъ журналахъ; сочиненія Нальшевкова и Дмитровича; замѣчательное собраніе сербскихъ пословицъ (1871).

Даниеле (Francesco Daniele, 1740—1812) — италіанскій историкъ и антикварі; былъ неаполитанскимъ королевскимъ историографомъ, оказалъ большія услуги при обнаруженіи первыхъ открытій въ Геркуланумѣ и Помпѣѣ. Его главнѣйшіе труды: «Le Forche Caudine illustrate» (Казерта 1778); «I Regali Sepolcri del duomo di Palermo riconosciati et illustrati» (Неаполь, 1802); «Cronologia della famiglia Carracciolo di Francesco de Pietri» (Неаполь, 1805). См. Castaldi, «Vita di Francesco D.» (1813).

Даниель (Арно Daniel) — провансальскій трубадуръ; жилъ въ концѣ XII в. при дворѣ Ричарда I, короля англійскаго, и при дворахъ южной Франціи. Лирика Д. туманна, стихи тяжеловѣсны, но Данте высоко цѣнилъ его рыцарско-придворныя пѣсни и называлъ Д. «первымъ пѣвцомъ любви». Д. впервые сталъ писать свои произведенія въ формѣ *секстины*.

Даниель (Габриель Daniel 1649—1728) — франц. историографъ; преподавалъ въ іезуитскихъ коллегіяхъ философію и богословіе и возбудилъ общее вниманіе своими «Entretiens de Cléandre et d'Endoxe sur les lettres provinciales» (1694), написан. въ защиту ордена противъ Паскаля. Его «Histoire de France» (1718; выдержала нѣсколько изданій) доставила ему титулъ королевскаго историографа. Написалъ еще: «Voyage au monde de Descartes» (2 изд. 1696); «Nouvelles difficultés touchant la connoissance des bêtes» (1739); «Ab-régé de l'histoire de France» (1724); «Histoire de la milice française» (1721). — *Лозефъ-Арни Д.* (1804—1884) — франц. скульпторъ, назыв.: Du commun du Locle. Ученикъ Бозіо и Корто, извѣстенъ многими бюстами и статуями; изъ нихъ «Клеопатра» въ музеѣ его родного гор.

Навта, группа «Музыка» въ Луврѣ, статуи на фонтанѣ въ Навтѣ и др.

Даниель (Германъ - Альбертъ Daniel, 1812—1871), нѣмѣцкій богословъ и географъ, былъ въ Галле проф. педагогич. Изъ его богословскихъ сочиненіи извѣстны: «Tadian der Arologet» (Галле, 1837), «Thesaurus hymnologicus» (1841—56) и «Codex liturgicus» (1847—55). Его сочиненія по географіи, выдержавшія массу изданій и переведенныя почти на всѣ европ. яз.: «Lehrbuch der Geographie für höhere Unterrichtsanstalten» (90-е изд. 1889); «Leitfaden für den geographischen Unterricht» (167-е изд., 1889); «Краткій учебникъ географіи» (перев. А. Корсака, 2 изд. Москва, 1866); «Handbuch der Geographie» (5 издание 1880—1883). «Deutschland nach s. physischen u. polit. Verhältnissen geschildert» (5 изд., Лпц., 1878).

Даниель (John-Frederick Daniell) — англійскій физикъ и химикъ (1790—1845). Получивъ въ домѣ отца своего, ученаго юриста, прекрасное воспитаніе и выказавъ большія способности къ естественнымъ наукамъ, Д. поступилъ на сахарный заводъ, изучая въ то же время химию подъ руководствомъ проф. Бранде; въ обществѣ съ послѣднимъ началъ въ 1816 г. издавать извѣстный научный журналъ «Quarterly Journal of Science and Arts», въ которомъ самъ дѣятельно сотрудничалъ статьями по технической химіи и метеорологіи; въ послѣднихъ описавъ между прочимъ извѣстный гигрометръ Д. Въ 1823 г. Д. собралъ свои работы въ сочиненіи «Meteorological Essays» (Лонд. 1823, 3-е изд. 1845) — первой попыткѣ объяснить явленія погоды и вѣтровъ на основаніи физическихъ и механическихъ законовъ. Въ 1824 г. въ сочиненіи «Essay on Artificial Climate», награжденномъ медалью лонд. общ. садоводства, Д. впервые далъ научныя условія наилучшей конструкціи парниковъ. Въ 1831 г. Д. былъ назначенъ профессоромъ химіи во вновь открытомъ королевскомъ колледжѣ (King's College), и посвятивъ себя главнымъ образомъ изученію вопросовъ физики, не переставая въ то же время принимать дѣятельное участіе въ различныхъ техно-химическихъ промышленныхъ предпріятіяхъ; къ этому времени относятся изобрѣтеніе парометра (1832), награжденное королевскимъ обществомъ медалью Румфорда, и извѣстнаго гальваническаго элемента (см. Гальваническіе элементы, т. VIII, стр. 11), за который изобрѣтателю дана была медаль Коплея. Въ 1839 г. Д. издалъ «Introduction to the Study of chemical philosophy» (2 изд., 1843), излагающее теорію молекулярныхъ химическихъ силъ, и далѣе цѣлый рядъ статей по различнымъ вопросамъ физики. Съ 1813 г. Д. состоялъ членомъ королевскаго общества, съ 1839 г. — секретаремъ того же общества: онъ былъ также однимъ изъ основателей British Association for Advancement of science, для которой написалъ «A treatise on Chemistry». Полный списокъ научныхъ работъ Д. помѣщенъ въ «Catalogue of Scientific Papers of the Royal Society» А. Г.

Даниель (Самуэль Daniel, 1562 — 1619) —англ. поэтъ, историкъ и драматургъ, со-

временный Шекспиру. Окончивъ курсъ наукъ въ оксфордскомъ унив., онъ довершилъ свое образование путешествіемъ въ Италію, откуда вынесъ основательное знакомство съ итальянскимъ яз. и поэзіей. По возвращеніи Д. поступилъ учителемъ въ домъ графини Пемброкъ, сестры сэра Филиппа Сиднея, и давалъ уроки юному лорду Пемброкъ, будущему покровителю Шекспира. Онъ былъ принятъ въ высшемъ обществѣ и занималъ нѣсколько придворныхъ должностей. Литературная извѣстность Д. начинается съ изданія имъ, въ 1592 г., сборника советовъ подъ заглав. «Делія», посвященнаго графинѣ Пемброкъ. Советы Д. имѣютъ важное значеніе въ исторіи англійскаго сонета: ими окончателью опредѣлилась форма этого рода лирическихъ стиховъ. Такъ какъ самое раннее упоминаніе о сонетахъ Шекспира относится къ 1598 году (первое же изданіе ихъ вышло въ свѣтъ только въ 1609), то естественнымъ образомъ возникло предположеніе, впервые высказанное Дрекомъ, что Д. былъ образцомъ для Шекспира и оказалъ на него сильное влияние. Новѣйшая критика пришла къ заключенію, что сходство между сонетами обоихъ поэтовъ объясняется отчасти общимъ источникомъ (сонеты Петрарки и Торквато Тассо), отчасти употребленіемъ однихъ и тѣхъ же традиціонныхъ образовъ и оборотовъ, свойственныхъ современнымъ имъ англійскимъ поэтамъ (Сиднею, Ватсону, Спенсеру и др.). Въ 1595 г. Д. издалъ длинную и довольно скучную историческую поэму: «The Civil Wars between the Houses of Lancaster and York» въ которой подражалъ Фарсалидъ Лукана, за что и получилъ прозвище англійскаго Лукана. Д. отличался легкостью стиха, изяществомъ выраженія и нравственнымъ духомъ, но ему недоставало огня, вдохновенія и силы чувства. Вотъ почему наряду съ восторженными отзывами современниковъ о Д. слышатся отзывы противоположныя. Бенъ-Джонсонъ, напр., не считалъ его поэтомъ; Драйтонъ называлъ его историкомъ въ стихахъ и утверждалъ, что его поэтическая манера умѣстнѣе въ прозѣ, чѣмъ въ поэзіи. Дѣйствительно, задатки историка были въ Д., и въ послѣдніе годы своей жизни онъ трудился надъ исторіей Англіи, которую довелъ до Генриха VI. Какъ драматургъ, Д. извѣстенъ двумя трагедіями: «Клеопатра» (1594) и «Филогасъ» (1605), въ которыхъ онъ безуспѣшно пытался возродитъ ложно-классической типъ драмы въ духѣ Сенеки, отвинутый на задній планъ дѣятельностью Марло и Шекспира. Въ виду того, что въ своей трагедіи «Филогасъ» Д. изобрѣстилъ въ симпатичномъ видѣ героя, составившаго заговоръ противъ Александра В., враги его пустили слухъ, что подъ именемъ Филогаса поэтъ хотѣлъ вывести графа Эссекса и слѣдов. почувствовалъ вооруженному возстанію послѣдняго противъ Елизаветы. Для опроверженія этихъ слуховъ, Д. издалъ въ 1605 г. самую трагедію, присоединивъ къ ней свою «Апологию». Кромѣ трагедій, которыя ставились въ залахъ университетскихъ коллѣгій и не попадали на народную сцену, Д. написалъ нѣсколько пастушескихъ драмъ и масокъ, которыя разыгрывались при дворѣ придворными

дамами и кавалерами. Д. былъ высокаго мнѣнія о своемъ поэтическомъ талантѣ, и въ одномъ изъ своихъ стихотвореній, жалуясь на равнодушіе публики, утѣшаетъ себя тѣмъ, что его будутъ читать, пока будетъ существовать англ. яз. Первое полное собраніе поэтическихъ произведеній Д. вышло еще въ началѣ прошлаго стол. (Л. 1718). Нѣсколько лѣтъ тому назадъ, Гроссартъ, въ своей «Hush Library», предпринялъ полное изданіе какъ прозаическихъ, такъ и поэтическихъ произведеній Д.; вышли пока первые тома; къ послѣднему изъ нихъ приложена прекрасная статья Sainbury о Д., какъ драматургѣ. О Д. см. Ward, «English Dramatic Literature» (Л. 1875); Minto, «Characteristics of English Poets» (Л. 1874); Sainbury, «Elizabethan Literature» (Л. 1887); обстоятельная біографія Д. у Leslie Stephen, «Dictionary of National Biography».

Н. Стороженко.

Даниэль-бекъ — султанъ лезгинскаго владѣнія Элису, долгое время отличался преданностью русскому правительству, такъ что даже пожалованъ былъ чиномъ генералъ-маіора; но въ 1845 году онъ неожиданно перешелъ на сторону Шамиля. Тогда русскія войска, собравшись на Лезгинской линіи, вступили во владѣнія Д.-бека и съ боя заняли его резиденцію, аудъ Элису. Д. успѣлъ бѣжать. Когда власть Шамиля окончателно пошатнулась и онъ бѣжалъ на Гунибъ (см.), Д.-бекъ, 7 августа 1859 г., явился съ повинною къ кн. Барятинскому, который объявилъ ему полное прощеніе.

Даниельсенъ (Daniel Cornelius Danielsen) — норвежскій врачъ, извѣстенъ своими изслѣдованіями о проказѣ и своей административной дѣятельностью въ организации призрѣнія прокаженныхъ. Род. въ 1815 г., былъ вначалѣ аптекаремъ, изучалъ медицину въ Христианіи. Совершалъ на счетъ правительства нѣсколько научныхъ путешествій съ цѣлью изученія проказы и съ 1847 г. главный врачъ больницы для прокаженныхъ. Въ томъ же году вышло его знаменитое (въ сотрудничествѣ съ д-ромъ Векомъ) сочиненіе о проказѣ на французскомъ и шведскомъ яз. Кроме этого, появилось еще нѣсколько дальнѣйшихъ изслѣдованій Д. о проказѣ, а также цѣлый рядъ зоологическихъ статей по норвежской фаунѣ.

Даниельсъ (Александръ - Иосифъ - Рейнгардъ Daniels, 1800—68)—нѣм. юристъ; былъ членомъ высшаго суда и проф. въ берлинскомъ университетѣ. Строій консерваторъ, Д. въ національномъ собраніи 1848 г. стоялъ за права короны избранъ въ 1849 г. въ первую палату; въ 1854 г. назначенъ пожизненнымъ членомъ палаты господъ и короннымъ синдикомъ. Его сочянія: «Lehrbuch des gemeinen preuss. Privatrechts» (2 изд., 1862); «De Sax. Speculi origine» (1852); «Handbuch der deutschen Reichs- u. Staatenrechtsgeschichte» (1859—63); «System des preuss. Zivilrechts» (1866) и др.

Даниилъ—одинъ изъ четырехъ «великихъ пророковъ» израильскаго народа. Еще въ молодости онъ уведень былъ въ плѣнъ, при первомъ взятіи Іерусалима Навуходоносоромъ (605

г. до Р. Хр.). Навуходоносоръ тогда же приказалъ выбрать изъ іудеевъ знатнѣйшихъ и способнѣйшихъ юношей, съ цѣлью «научить ихъ книгамъ и языку халдейскому», чтобы приготовить изъ нихъ впослѣдствіи преданныхъ слугъ престола въ Вавилонѣ. Въ числѣ ихъ оказался и Д., которому при этомъ, сообразно съ вавилонскимъ обычаемъ, дано было другое имя—Валтасаръ (по вавил. Валатшузуръ—«охраняей его жизнь»). При главныхъ вавилонскихъ храмахъ состояли тогда цѣлыя массы мудрецовъ или волхвовъ, которые постоянно, съ особыхъ обсерваторій или вершинъ пирамидальныхъ храмовъ, производили свои наблюденія и давали отчетъ царю о томъ, что именно совершится въ природѣ, политикѣ или частной жизни. «Мудрость» этихъ ученыхъ халдеевъ была славой и гордостью Вавилона. Такую-то мудрость и долженъ былъ изучать Д. Успѣхи его были блистательны, такъ что, по словамъ библейскаго историка, онъ «въ десять разъ сталъ выше всѣхъ тайновѣдцевъ и волхвовъ, какіе были во всемъ Вавилонскомъ царствѣ». Подобно Иосифу, Д. особенно выдвинулся при дворѣ тѣмъ, что оказался въ состояніи объяснить страшный сонъ Навуходоносора. За это онъ сдѣланъ былъ главою вавилонскихъ мудрецовъ, и кроме того, игралъ первостепенную политическую роль какъ во все царствованіе Навуходоносора, такъ и при его преемникахъ. При послѣднемъ вавилонскомъ царѣ, своемъ соименникѣ Валтасарѣ (см.), онъ, повидимому, впалъ въ немилость, но опять былъ приближенъ и удостоенъ высокаго почестей за то, что объяснилъ испуганному царю роковую надпись на стѣнѣ, и былъ сдѣланъ однимъ изъ трехъ главныхъ сатраповъ государства. Послѣ паденія Вавилона онъ пользовался милостіями и вниманіемъ замѣстителя Кира въ Вавилонѣ, Дарія Мидяннина, который сдѣланъ его однимъ изъ своихъ ближайшихъ соправителей. Это возбудило зависть въ туземныхъ князьяхъ, которые добились даже того, что Д., за неисполненіе придуманнаго ими царскаго указа, былъ брошенъ въ ровъ, въ которомъ содержались львы. Чудесно спасенный отъ смерти, Д. провелъ остальные годы своей жизни въ пророческомъ созерцаніи будущихъ судьбъ своего народа. Его любимой идеей была идея Мессіи, какъ избавителя своего народа, и время пришествія его онъ вычислялъ на основаніи такъ назыв. седмиачъ. Въ теченіе этихъ седмиачъ (70×7=490 лѣтъ) должно было состояться освобожденіе народа іудейскаго изъ плѣна, возстановленіе Іерусалима и храма и искупленіе міра «смертью Христа Владыки». Первое изъ этихъ событій совершалось еще при жизни Д.; престарѣлый пророкъ скончался въ самый годъ освобожденія указа, даннаго Киromъ (536 г. до Р. Х.). Подъ именемъ Д. въ Библии имѣется большая книга («Книга пророка Даниила»). Эта книга занимаетъ довольно исключительное положеніе въ Библии. Написанная отчасти на еврейскомъ и отчасти на халдейскомъ (вѣрнѣе—іудейско-арамейскомъ языкѣ), она, несмотря на свой пророчесвенный характеръ, стоитъ въ еврейской Библии не среди другихъ великихъ пророковъ, а въ числѣ такъ назыв.

агиографовъ, въ третьемъ отдѣлѣ канона. Какъ поэтому, такъ и на основаніи нѣкоторыхъ другихъ соображеній внутренняго свойства, новѣйшая рационалистическая критика дѣлала неоднократно нападенія на ея подлинность и подвергала сомнѣнію достовѣрность сообщаемыхъ въ ней историческихъ свѣдѣній. Но эти нападенія въ большей своей части уже нашли достаточное опроверженіе въ новѣйшихъ данныхъ ассиріологии, которая, съ каждымъ новымъ открытіемъ все болѣе проливаетъ свѣта на страницы этой замѣчательной книг. Она состоитъ изъ трехъ частей. Въ первой разсказывается жизнь и судьба самого Д. при вавилонскомъ дворѣ; во второй излагаются бывшія ему видѣнія и высказанныя имъ пророчества, а въ третьей передаются неканоническія исторія — о Сусаннѣ, о жрецахъ Вила или Вела и др. Эти исторія Филаретъ московскій назвалъ въ своей Библ. исторіи «сомнительными происшествіями»; новѣйшая ассиріология представила, однако, много данныхъ, подтверждающихъ общій характеръ этихъ разсказовъ. А. Л.

Даниилъ — препод. переяславскій, чудотворецъ, † 1540 г. Мощи его, открытыя въ 1652 г., почиваютъ въ переяславскомъ Троицкомъ-Даниловомъ м-рѣ. Память празднуется 7 апр. (въ день преставленія), 30 декаб. (въ день открытія мощей его) и 28 іюля (въ день переложенія ихъ въ новую раку). Родился ок. 1460 г., отъ благородныхъ родителей, въ Переяславѣ. Въ мірѣ назывался Дмитріемъ. Еще въ дѣтствѣ стремился подражать святымъ подвижникамъ; на 17-мъ году ушелъ въ Пафнугіевъ м-рѣ и здѣсь принялъ постриженіе. Двѣнадцать лѣтъ спустя онъ возвратился въ Переяславль и поселился сначала въ Никитскомъ, а потомъ въ Горичовомъ (Переяславскомъ) м-рѣ. Въ послѣднемъ онъ жилъ около 30 лѣтъ, получилъ священство и былъ настоятелемъ. Нечаянно умерше, убитые разбойниками и брошенные на дорогахъ съ особою заботливостію были имъ разыскиваемы и предаваемы погребенію. На мѣстѣ погребенія несчастныхъ Д. построилъ храмъ во имя Всѣхъ Святыхъ. Многие стали строить здѣсь келіи; основалась обитель, во главѣ которой сталъ Д. Предъ смертію онъ отказался отъ настоятельства, и на мѣсто его, по его просьбѣ, назначенъ былъ настоятелемъ его ученикъ Иларіонъ (1539). Житіе его написано тридцать лѣтъ послѣ его смерти, неизвѣстными по имени учениками его. См. Барсуковъ, «Агиографія», стр. 146 и сл.

Даниилъ — митрополитъ моск. и всея Руси. По свѣдѣтельству Герберштейна, онъ род. въ 1492 г.; судя по прозвищу «рязанца», происходилъ изъ Рязанской области. Образование получилъ, вѣроятно, въ Волоколамскомъ монастырѣ, подъ руководствомъ его игумена Иосифа Волоцкаго, послѣдователемъ котораго Д. явился въ своей дѣятельности. Въ 1515 г. Иосифъ, чувствуя приближеніе смерти, предложилъ братіи монастыря избрать преемника ему; выборъ монаховъ палъ на Д. и былъ утвержденъ Иосифомъ. Въ санѣ игумена Д. дѣятельно заботился о благосостояніи монастыря, расширилъ монастырскую бібліотеку и ревностно поддерживалъ строгую дисциплину, за-

веденную Иосифомъ. Въ это же время началъ онъ и свою литературную дѣятельность. Въ рус. церкви происходила тогда борьба двухъ направлений, извѣстныхъ подъ именемъ іосифлянъ и заволжскихъ старцевъ (см.). Иосифляне (ученики Иосифа Волоцкаго) отождествляли црк. и государство, подчиняя духовную іерархію верховной свѣтской власти, но требуя отъ нея за то подчиненія церковнымъ интересамъ, въ смыслѣ защиты всѣхъ правъ и привилегій церкви, въ томъ числѣ особенно права монастырей владѣть населенными имѣніями, а также охраны религіи, путемъ преслѣдованія еретиковъ. Послѣдователи Нила Сорскаго, иначе заволжскіе старцы, допускали исправленіе въ церковныхъ обрядахъ и правилахъ и стремились отгородить церковь отъ государства, обезпечивая ея независимостію въ духовныхъ дѣлахъ и не допуская ни вышательства іерархіи въ свѣтскія дѣла иначе, какъ во имя защиты религіозно-нравственныхъ принциповъ, ни воздѣйствія на еретиковъ какимъ-либо другимъ оружіемъ, кромѣ духовнаго; во имя тѣхъ же нравственныхъ принциповъ они требовали отнятія у монастырей ихъ населенныхъ имѣній. Первые примыкали къ зарождавшемуся абсолютизму московскихъ государей, вторые — къ старымъ удѣльнымъ и боярскимъ традиціямъ и къ земскому началу. Первый періодъ борьбы былъ законченъ еще при Іоаннѣ III, когда вопросы объ отношеніи къ еретикамъ и о монастырскихъ имѣніяхъ были разрѣшены въ пользу іосифлянъ, благодаря усиліямъ самого Іосифа и архіеп. новгородскаго Геннадія (VIII, 339 — 341). Литературная полемика продолжалась и послѣ соборовъ 1490 и 1503 гг., а съ вокняженіемъ Василія Іоанновича, когда приближенъ былъ ко двору Василіанъ Патрикѣевъ или Косой (V, 627—628) и сбѣжалъ митрополитомъ приверженецъ заволжскихъ старцевъ Варлаамъ, перевѣсъ склонялся, повидному, на сторону побужденной было партіи. Вскорѣ, однако, Варлаамъ своею независимостію въ частыми «печалованиями» за осужденныхъ навлекъ на себя гнѣвъ вел. князя и 17 дек. 1521 г. былъ смѣщенъ съ митрополіи, а на его мѣсто Василій безъ всякаго собора назначилъ (27 февраля 1522) Д., съ мнѣніями и характеромъ котораго успѣлъ ознакомиться. На митрополитчьемъ престолѣ Д. явился типичнымъ іерархомъ-іосифляниномъ, не только не противодѣйствуя, своими «печалованиями», злоупотребленіямъ власти, но не стѣсняясь, ради желанія Василія, поступиться своею совѣстію и самыми церковными правилами. Въ 1523 г. вел. князь, возмѣтивъ подозрѣнія на съверскаго князя Василія Ивановича Шемячича (V, 597), вызвалъ его въ Москву, при чемъ Шемячичу, опасавшемуся прѣхатъ, были посланы «опасныя грамоты» вел. князя и митрополита, въ которыхъ послѣдній бралъ его «на образъ Пречистыя, да на чудотворцевъ, да на свою душу». Тѣмъ не менѣе Шемячичъ черезъ нѣсколько дней по прѣздѣ былъ схваченъ и посаженъ въ заточеніе, а Д. и не подумавъ за него вступиться. Когда нѣсколько позже Василій Іоанновичъ замыслилъ развестись съ своей супругой Соломоніей, многие и осе-

бенно духовенство, принадлежавшее къ заволжскимъ старцамъ, съ Вассіаномъ Косымъ и Максимомъ Грекомъ. во главѣ, возстали противъ развода, несогласнаго съ учениемъ церкви. Д. сперва повелъ себя осторожно, посоветовавъ обратиться за разрѣшеніемъ развода къ восточнымъ патріархамъ и на аеонскіе монастыри; но когда получился отказъ и отъ патріарховъ, и съ Аеона, а вел. кн. стоялъ на своемъ, митрополитъ рѣшился исполнить его волю. Соломонія была насильно пострижена въ монахини и отправлена въ м-рь, и затѣмъ Д. самъ обвѣнчалъ вел. кн., при живой жень, съ Еленой Глинской. Подобныя дѣйствія въ глазахъ многихъ современниковъ роняли авторитетъ митрополита: его называли «потаковникомъ», не хотѣли въ немъ видѣть пастыря. «Не вѣдаю де и митрополитъ, не вѣдаю простой чернецъ», говорилъ про него бояринъ Версень: «учительнаго слова отъ него нѣтъ никотораго, а не печалуется ни о комъ, а прежніе святители сидѣли на своихъ мѣстахъ въ манатяхъ и печаловались государю о всѣхъ людехъ». Это нисколько не уменьшило вліянія Д. въ дѣлахъ государственныхъ и церковныхъ. Послѣ того, какъ вел. князь отнялъ свою поддержку отъ противниковъ іосифлянъ, участь ихъ была рѣшена. Сперва Максимъ Грекъ былъ подвергнутъ суду по обвиненію въ ереси и соборами 1524 и 1531 гг. осужденъ на заточеніе въ монастырь, а за нимъ привлеченъ былъ къ суду и Вассіанъ, въ 1531 г., по такому же обвиненію. Признанный еретикомъ, онъ былъ сосланъ въ Волоколамскій м-рь, гдѣ, по словамъ Курбскаго, его «яноки уморша вскорѣ». При отправленіи въ ссылку и Максиму, и Вассіану воспрещено было писать что бы то ни было. Іосифляне, добившіеся тѣснаго союза съ свѣтскою властью, торжествовали полную побѣду, и какъ бы въ ознаменованіе ея Д. 1 мая 1531 г., еще до второго собора надъ Максимомъ Грекомъ, торжественно канонизовалъ Пафнутія Боровскаго, учителя Іосифа Волоцкаго. Послѣ смерти Василя Д. попрежнему ревностно служилъ цѣлямъ и задачамъ правительства. Въ 1534 г. съ его помощью былъ привлеченъ въ Москву кн. Андрей Старицкій. Митрополитъ бралъ его «на свои руки» въ случаѣ пріѣзда и грозилъ церковнымъ отлученіемъ за ослушаніе. Но, подобно Шемяичу, и кн. Андрей попалъ въ темницу. Прежнимъ значеніемъ, однако, Д. не пользовался и долженъ былъ спокойно смотрѣть, какъ новое правительство, подъ вліяніемъ бояръ, покушалось на матеріальныя права духовенства и на владѣнія монастырей. Въ 1535 г. вышелъ законъ, воспрещавшій монастырямъ покупать и брать въ закладъ вотчинныя земли служилыхъ людей безъ вѣдома и согласія на то правительства. По смерти Елены Д. принялъ сторону кн. Ив. Вѣльскаго противъ Шуйскихъ и, послѣ паденія Вѣльскаго, былъ сведенъ Иваномъ Шуйскимъ съ митрополія, 2 февр. 1539 г., и сосланъ въ Волоколамскій м-рь, гдѣ † въ 1547 г. На его мѣсто бояре возвели сперва представителя противоположной партіи, игумена Троицкаго м-ря Іоасафа; но строгій охранитель нравственныхъ принци-

повъ оказался неудобнымъ и уже въ 1542 г. былъ замѣненъ іосифляниномъ, архіеп. новг. Макаріемъ. Дѣло Д. не пропало, такимъ образомъ, и послѣ его паденія; этому въ значительной мѣрѣ способствовало и то, что за время своего управленія онъ наполнилъ іерархію людьми своего образа мыслей. Личный характеръ Д. не отличался большими достоинствами: челоуѣкъ практическаго ума, онъ былъ честолюбивъ, мстителенъ и жестокъ, любилъ пышность и великолѣпіе и охотно пользовался благами жизни, противъ которыхъ такъ вооружался въ проповѣдяхъ. В. М.—нз.

Сочиненія Д.: 1) такъ называемый «Сборникъ», содержащій въ себѣ шестнадцать «словъ» Д.; 2) Сборникъ, содержащій въ себѣ четырнадцать общирныхъ посланій; 3) «Окружное посланіе къ паствѣ о согласіи и любви и о соблюденіи прав. вѣры»; 4) отдѣльное «Почуеніе м-та Д. всея Руси»; 5) посланіе къ кн. Юрію Ивановичу; 6) посланіе къ неизвѣстному; 7) наказъ епископу Досіею; 8) отвѣтъ нѣкому христіюбцу о здравіи; 9) рядъ «посыльныхъ грамотъ по всѣхъ владыкъ»; «грамоты» разнымъ лицамъ; 10) «отреченная грамота». Имъ была составлена не сохранившаяся до насъ «Кормчая». Въ сочин. Д. довольно полно и съ замѣчательною даже и не для его времени эрудиціей изложено догматическое и нравственное ученіе церкви. Особенную цѣну имѣютъ для исторіи сочиненія Д. правообличительныя. Онъ энергично обличал пороки вельможъ, общества, самого духовенства, оставивъ, такимъ образомъ, всестороннее и яркое изображеніе быта и нравовъ для потомства своей эпохи. Онъ вооружался противъ увеселеній, пьянства и разгула, роскоши, противъ разводовъ, нарушенія цѣломудрія и супружеской вѣрности (любопытно, что ревнуя о цѣломудріи проповѣдникъ одобряетъ даже оскотленіе, т. е. впаденіе въ ересь), противъ астрологіи, занесенной на Русь нѣмцами, противъ ложныхъ доносовъ и сплетней, противъ поединковъ; касался положенія женщины въ обществѣ и семьѣ, воспитанія дѣтей, положенія рабовъ, угнетенія низшихъ классовъ высшими, несправедливости властей по отношенію къ подвластнымъ; особенно хорошо обрисованы типы тогдашнихъ франта и волокиты. Въ нѣсколькихъ сочиненіяхъ объ иночествѣ изложена подробная регламентація трехъ видовъ монашеской жизни и нарисованъ идеальный образъ монаха. Особеннымъ уваженіемъ пользуются сочиненія Д. между старобрядцами, такъ какъ въ четвертомъ его словѣ содержится ученіе о двоеверствѣ для крестнаго знаменія, заимствованное изъ извѣстнаго подложнаго «Слова Феодоритова». Подробнѣе см. «Митрополитъ Даниилъ и его сочиненія» изслѣдованіе, В. Жмакина (М. 1881); Вѣляевъ, «Даниилъ митрополитъ Московскій» (Историч. чтенія о языкѣ и словесности въ заведеніяхъ II отд. Имп. Акад. Н., 1856—7 г., 96—118. Извѣстія Имп. Акад. Н. по отдѣленію русск. языка и словесности, т. V, 1856 г., 195—209); Николаевскій, «Русская проповѣдь въ XV и XVI вв.» («Ж. М. Н. Пр.», 1868 г. СХХХVII и СХХХVIII); Преосв. Макарій, «Сочиненія московскаго митрополита Даниила» (Христіан-

ское Чтеніе, 1872, ч. III) и его же, «Исторія русск. церкви» (т. VI и VII). *И. В.*

Данилъ—одиннадцатый и послѣдній сербскій архіепископъ (преемникъ его, Іоанникій, принявъ титулъ патріарха), сербскій писатель XIV в.; раньше былъ игуменомъ Хиландарскаго м-ря на Афонѣ. Ум. въ 1338 г. Сочиненіе Д. «Хвальная житія» сербскихъ королей и архіепископовъ важно и какъ историческій источникъ, и какъ литературный памятникъ. Не все здѣсь написано Д.: житія самого Д. и королей, начиная со Стефана Дечанскаго, принадлежать неизвѣстному по имени ученику Д. Трудъ Д. страдаетъ всѣми недостатками того времени: авторъ въ описываемыхъ короляхъ видитъ не правителей страны, но полководцевъ, даже не членовъ семьи, а только благочестивыхъ людей, которые, не будучи монахами, стараются однако вести монастырскую жизнь. Издано Даничемъ подъ загл. «Животи Краљева и архіепископа српскихъ» въ 1866 г. *И. Л.*

Данилъ—игумень, первый русскій паломникъ, оставившій описаніе Св. Земли. «Хожденіе» его относится къ 1106—1107 гг. Д., былъ, по всей вѣроятности, южнорусъ; это заключаютъ на основаніи упоминанія имъ въ концѣ его паломника однихъ южно-русскихъ князей. Весьма вѣроятно предположеніе Карамзина о тождественности игумена Д. съ поставленнымъ въ 1115 г. въ Юрьевѣ (южномъ) еп. Даниломъ, скончавшимся 9 окт. 1122 года.—«Хожденіе» Д. было очень популярно и сохранилось въ большомъ количествѣ списковъ; изъ нихъ древнѣйшій относится къ 1475 г. Оно носитъ разныя заглавія: «Житіе и хожденіе Д., «Русскія земли игумена», «Паломникъ Д. иг.», «Странникъ», «Книга глаголемая Странникъ». Описаніе Св. Земли носитъ по преимуществу религіозный колоритъ. Путь начинается съ Царяграда. Авторъ весьма мало касается политическаго положенія Палестины и одинъ только разъ случайно упоминаетъ о небольшомъ походѣ Балдуина къ Дамаску. Но зато весьма полно и подробно говоритъ онъ о святыхъ церквяхъ, монастыряхъ и пересказываетъ связанныя съ ними легенды. Точность описанія и обстоятельность наблюденій дѣлаютъ этотъ памятникъ весьма важнымъ при изученіи топографіи Палестины XII в. Д. является большимъ русскимъ патриотомъ и глубоко вѣрующимъ человѣкомъ. «Хожденіе» издано въ 1837—1839 гг. И. П. Сахаровымъ, въ 1864—А. С. Норовымъ; лучшее изд.—палест. общ. подъ ред. М. А. Веневитинова, СПб. 1885.—Ср. ст. Веневитинова «Хожденіе иг. Д. въ Св. Землю» въ «Лѣтописи завѣтій археогр. комиссіи», вып. VII, СПб., 1884. Франц. и новогреч. переводы «Хожденія» сдѣланы Норовымъ (СПб. 1864), нѣмец.—Лескинымъ (Лпц. 1884). По поводу послѣдняго см. статью Веневитинова въ «Ж. М. Н. Пр.» 1884, авг. *А. Ляшенко.*

Данилъ Заточникъ—уроженецъ южнаго Переяслава (XII в.). Съ его именемъ связано знаменитое «Слово Д. Заточника», литературный памятникъ XII в., подвергшійся значительнымъ переделкамъ и не дошедшій до насъ въ первоначальномъ видѣ. О Д., какъ историческомъ лицѣ, есть случайная за-

мѣтка въ лѣтописяхъ (1378). Память о немъ сохранилась въ пословицѣ «Какъ Данило безсчастливъ не заслужилъ ни хлѣба мягкаго, ни слова гладкаго», въ сказкахъ о Данилѣ безсчастливомъ, въ былинѣ о Ставрѣ, иногда называемомъ Даниломъ. Будучи по неизвѣстной намъ причинѣ сосланъ на оз. Лаче (въ нынѣшней Олонецкой губ.), Д. шлетъ просительное посланіе о помилованіи своему князю, «сыну великаго царя Владимира» (Мономаха). Этими княземъ могъ быть Андрей Владим. Добрый переяславскій (1135—1141), (въ «Словѣ» приводится поговорка этого князя: «Лѣпше бы ми смерть, неже курское княженіе»). На мѣсто Андрея переписчикомъ поставленъ былъ князь Ростиславъ Юрьевичъ переяславскій, потомъ Ярославъ Всеволодовичъ (въ Переяславлѣ 1201—1206), названный «сыномъ великаго царя Всеволода»; въ нѣкоторыхъ же спискахъ является кн. Ярославъ Владимировичъ новгородскій (1182—1199). Д. былъ до ссылки близкимъ къ князю лицомъ; быть можетъ, это—бывшій дружинникъ. Онъ—типическій представитель русскаго книжника, черпающего «сладость словесную и разумъ... аки пчела» изъ разныхъ книгъ, обращавшихся въ его время. «Слово» представляетъ рядъ изреченій изъ книгъ св. Писанія, Премудрости Іисуса сына Сирахова, Притчей Соломона, Псалтири, Пчелы, Слова о злыхъ женахъ. Этими заимствованіямъ соответствуетъ и тонъ «Слова»—поучительный, а положеніе жаждущаго на свою судьбу опальнаго человѣка сообщаетъ «Слову» характеръ сатиры на современное ему положеніе общества. Д. возмущается противъ богачей, княжескихъ тиуновъ и рядовичей, угнетающихъ народъ, дурныхъ совѣтниковъ князя; но самой рѣзкой сатирѣ подвергаютъ «злыя жены». Въ послѣднемъ случаѣ Д. слѣдовалъ греческимъ поученіямъ, направленнымъ противъ разращенныхъ византійскихъ женщинъ, и, кромѣ того, внесъ въ «Слово» свое личное нерасположеніе къ женщинамъ. Планъ въ «Словѣ» отсутствуетъ. Это—просто подборъ изреченій и пословицъ на различныя темы. Такой гномическій его характеръ много способствовалъ позднѣйшимъ дополненіямъ и искаженіямъ, сдѣлавъ его какъ бы народнымъ протестомъ противъ злоупотребленій намѣстниковъ, монастырскихъ безпорядковъ, безнравственности, оскорбленія слабаго сильнымъ. Позднѣе былъ прибавленъ разсказъ о томъ, какъ Заточникъ бросилъ заложенное свое посланіе въ озеро; его проглотила рыба, поданная къ княжескому столу, и такимъ образомъ посланіе дошло до князя. Несмотря на наслоеніе, «Слово» имѣетъ большой историческій интересъ. Важны приводимыя имъ пословицы и поговорки, какъ зачатки рѣмы и аллитераціи. Составлено ли «Слово» самимъ Д. или кѣмъ-либо другимъ отъ его лица, сказать трудно. Древнѣйшая дошедшая до насъ редакція этого памятника (XII в.) носитъ заглавіе «Слово Д. Заточника», «Слово о Д. Заточн.». Вторая редакція (XIII в.): «Посланіе или моленіе Д. Заточн. къ вел. кн. Ярославу Владимировичу», сохранила нѣсколько древнихъ чертъ, отсутствующихъ въ 1-й редакціи. Есть и другія

поздѣйшія передѣлки, напр. XVII в. Изданія по разнымъ редакціямъ: въ «Памятн. XII в.» Калайдовича; въ «Извѣст. акад. наукъ по отд. рус. яз.», X, СПб., 1862—И. Срезневскаго; въ «Сказан. рус. нар.» Сахарова, т. I; въ «Рус. Вѣстѣ», 1856—Ундольскаго; въ «Прав. Собес.» 1882, VI—Порфирьева; въ «Чтен. Общ. ист. и древн.», 1884—А. Н. Попова. Изданіе по всѣмъ спискамъ, съ предисл. И. Шляпкина, въ «Памятн. древн. письмен.» 1889. Изслѣдованія: П. А. Безсонова, «Москвит.», 1856, № 7—8; Ѡ. Буслаева, «О народности въ др. рус. лит.», «Рус. Вѣст.», 1857, № 15, и въ «Истор. Очерк.», II; Модестова, «ЖК. М. Н. Пр.», 1880, X).

А. Лашенко.

Даниль Александровичъ—младшій сынъ Александра Невскаго, родоначальникъ кн. московскихъ (1261—1303); получилъ въ удѣлъ Москву не поздѣе 1283 г. Въ 1283 г. съ братомъ Андреемъ онъ дѣйствовалъ противъ старшаго брата, вел. кн. Дмитрія. Когда великокняжескій столъ занялъ Андрей, Д. дѣйствовалъ противъ него въ союзѣ съ племянникомъ Иваномъ, кн. переяславскимъ, и дядей Михаиломъ тверскимъ (1296). Въ 1301 г. Д. ходилъ къ Переяславию и здѣсь въ битвѣ «нѣкакою хитростью» взялъ въ плѣнъ кн. рязанскаго Константина Романовича. Въ 1302 г. умеръ Иванъ Дмитріевичъ переяславскій, отказавшій отчину свою, за немѣннѣемъ дѣтей, дядѣ, Д. Андрей, давно уже «посыгавшій» на Переяславль, отправилъ въ послѣдній своихъ бояръ и тиуновъ; но Д. выгналъ ихъ оттуда и посадилъ тамъ своихъ намѣстниковъ. Въ слѣдующемъ году, 4 марта, онъ скончался. Церковь причла его къ лику святыхъ. Мощи его обрѣтены 1652 г. августа 30 и, по повелѣнію царя Алексѣя Михайловича, перенесены въ основанный имъ Даниловъ м-рь. Ср. «Полян. собр. рос. лѣт.» (I, 203, 209; III, 64; IV, 45, 46; V, 200, 202, 204; VII, 176, 181, 183, 220, 230); Филаретъ, «Житія г. св.», 4 марта и 30 авг. А. Э.

Даниль Борисовичъ—сынъ Б. Константиновича, кн. суздальскаго - нижегородскій (1390—1418). Въ 1392 г. вел. кн. моск. отобралъ у отца Д. Нижній-Новгородъ и развелъ семейство его по разнымъ городамъ. Освободившись изъ неволи, Д. жилъ сначала въ Орду, потомъ у казанскихъ татаръ, въ Болгаріи, откуда покушался вырвать свою отчину изъ рукъ моск. князя. Послѣдній послалъ на защиту Нижняго-Новгорода брата своего Петра (1411), который встрѣтился съ Д. и бывшими съ нимъ болгарскими, жукотинскими и мордовскими князьями при с. Лысовѣ и потерпѣлъ совершенное пораженіе. Въ томъ же году Д. привелъ съ собою татарскаго царевича Галыча и послалъ его съ боариномъ Карамышевымъ на Владимиръ, который страшно былъ опустошенъ и разоренъ. Затѣмъ Д. отправился въ Орду хлопотать о ярлыкѣ на нижегородское княжество, который и получилъ, благодаря тому, что ханъ Зелени-Салтанъ (Джелалъ-Эддинъ) гнѣвался на московскаго князя. Послѣдній самъ отправился въ орду, нашелъ тамъ уже новаго хана, брата и убійцу Зелени-Салтана, Керимбердея, который утвердилъ Нижній-Новгородъ за вел. кня-

земь. Опять началась борьба между моск. княземъ и Борисовичами, которыхъ, въ 1414 г., Юрий Дмитріевичъ гали кій прогналъ за р. Суручи. Видя безполезность своихъ усилій, Борисовичи въ 1416 г. явились въ Москву и примирились съ вел. княземъ, однако не надолго: зимой слѣдующаго года они бѣжали изъ Москвы—куда, неизвѣстно. Ср. «Полян. собр. р. лѣт.» (I, 235; III, 104; IV, 12, 112; V, 258, 261; VI, 141; VIII, 85, 88—90; XV, 446, 485, 487); «Никон. лѣт.» IV, 241; V, 36—39, 44, 70); «Нижегород. лѣтоп.» въ изд. Гацскаго, и «Кратк. очерки ист. Нижняго-Новгорода» Храповскаго, ч. I. А. Э.

Даниль Романовичъ—король галицкій, сынъ Романа Мстиславича, кн. галицкаго и волынскаго, род. въ 1201 г. Въ 1205 г. отецъ его Романъ былъ предательски убитъ, оставивъ двухъ сыновей: 4-хъ лѣтнаго Д. и 2-хъ лѣтнаго Василька. О смутахъ во время ихъ малолѣтства см. Василько Романовичъ (V, 613), Володиславъ, бояринъ галицкій (VII, 66) и Галицкое княжество (VII, 911). Когда Мстиславъ Мстиславичъ Удалой, князь Торонецкій, овладѣлъ Галичемъ, онъ породнился съ Д., за котораго выдалъ свою дочь Анну-Лешко, князь польскій, поссорясь съ нимъ, выгналъ Мстислава и посадилъ въ Галичъ королевича венгерскаго (1220). Мстиславъ опять пришелъ къ Галичу и при помощи Д., оказавшаго чудеса храбрости, изгналъ угровъ (1221). Въ 1223 г. Д. участвовалъ въ битвѣ на Калкѣ; здѣсь онъ былъ раненъ въ грудь; неудачный исходъ битвы заставилъ его искать спасенія въ бѣгствѣ. Вскорѣ возникла распря между Д. и его тестемъ, ибо послѣдній владѣлъ Галичемъ, который Д. считалъ своимъ наслѣдіемъ; еще болѣе поссорилъ ихъ двоюродный братъ Д., Александръ Всеволодовичъ Бельзскій, который въ смутное время пытался овладѣть Волынію, что ему не удалось. Въ 1225 г. онъ вооружаетъ Мстислава противъ Д., который воюетъ Галичъ въ союзѣ съ Лешкомъ польскимъ; Мстиславъ призываетъ половцевъ, а Александръ, между тѣмъ, увѣряетъ его, что Д. намѣренъ его убить; но клевета обнаруживается: тестъ мирится съ зятемъ и въ слѣдующемъ году оба они воюютъ съ угорскимъ королемъ. Въ томъ же, однако, году бояре галицкіе, въ особенности Судиславъ, уговариваютъ Мстислава передать Галичъ не зятю своему, какъ того хотѣло населеніе, а королевичу угорскому. Когда въ 1228 г. умеръ Мстиславъ, бояре уговорили его не призывать къ себѣ Д., съ которымъ онъ хотѣлъ проститься и поручить ему своихъ дѣтей. Противъ Д. образовалась сильная коалиція южно-русскихъ князей, съ киевскимъ великимъ княземъ Владиміромъ Рюриковичемъ во главѣ. Союзные князья, приведя съ собою половцевъ, осадили Каменецъ. Д. удалось отдѣлать половцевъ отъ союза; оставшіеся князья принуждены были снять осаду. Д., съ помощью польскаго князя, пошелъ на Кіевъ; вслѣдствіе такого оборота дѣла, союзники успѣшали помириться съ нимъ. Въ 1229 г. преданная Д. галичане пригласили его на столъ; Д. осадилъ городъ и, несмотря на сожженіе моста черезъ Днѣстръ, взялъ его. Выпущенный имъ изъ плѣна, въ па-

мать прежних хороших отношеній, королевичъ, по внушенію врага Д., боярина Судислава, выступилъ въ походъ противъ Галича; съ нимъ былъ и король, отецъ его. Городъ защищался мужествомъ, и король, по случаю открывшейся въ станѣ его болѣзни, отступилъ. Но и по овладѣніи Галичемъ, затрудненія ожидали Д.: бояре, сговорясь съ Александромъ Белзскимъ, рѣшились его убить; братъ его Василько случайно открылъ заговоръ. Д. великодушно простилъ заговорщиковъ; противъ Александра послалъ сначала Василька, а потомъ пошелъ самъ. Александръ бѣжалъ въ Угрію и снова поднялъ короля. Галич бояре сдали уграмъ. Королевичъ пошелъ противъ Д. и хотя побѣдилъ, но такъ много потерялъ воиновъ, что возвратился въ Галичъ. Въ 1232 г. Д., въ союзѣ съ вел. кн. кievскимъ Владиміромъ и половцами, выступилъ противъ венгровъ, но безъ успѣха; зато въ 1233 г. на его сторону перешли бояре; скоро умеръ королевичъ, и Д. занялъ столъ отца своего. Въшатательство Д. въ ссору южно-русскихъ князей повело къ тому, что Михаилъ Черниговскій занялъ Галичъ (1233). Но когда Михаилъ былъ отозванъ событіями кievскими изъ Галича и уѣхалъ въ Кіевъ, оставивъ на своемъ мѣстѣ сына Ростислава. Д., въ отсутствіе Ростислава, приступилъ къ городу и обратился съ воззваніемъ къ его жителямъ; бояре должны были покориться общему желанію и сдали городъ. Д. помиловалъ ихъ. Въ 1239 г., когда татары уже появились въ южной Руси, Д. взялъ Кіевъ, изъ котораго бѣжалъ Михаилъ, и оставилъ здѣсь своего намѣстника Дмитрія, которому въ 1240 году пришлось защищать Кіевъ отъ татаръ. Городъ былъ взятъ, и татары пошли на Волынь и Галичъ. Д. тогда былъ въ Угріи. Земля его была опустошена; но чтобы спасти хотя что-нибудь, Дмитрій убилъ Батюгу идти на угровъ. Встрѣтя отпоръ въ Силезіи и Молдавіи, послѣдній долженъ былъ вернуться. Во время татарскаго разгрома Д. не былъ въ своей области: онъ ѣздилъ въ Угрію съ сыномъ Львомъ сватать дочь королевскую; получивъ отказъ, проѣхалъ въ Польшу, гдѣ и пробылъ до отхода татаръ. Возвратясь домой, онъ нашелъ страну разоренною. Пользуясь отсутствіемъ князя, бояре самовольничали въ Галичинѣ. Едва Д. справился съ боярскою смутю, какъ всталъ старый врагъ его Ростиславъ Михайловичъ, сынъ Михаила Черниговскаго: нѣсколько разъ въ теченіе 4-хъ лѣтъ (1241—45) наступалъ онъ на Галицкую землю, то въ союзѣ съ русскими князьями, то съ войскомъ тестя своего, короля угорскаго, и союзниками своими поляками. Въ 1245 г. Д. и братъ его Василько разбили окончательно Ростислава при Ярославѣ на р. Санѣ. Съ тѣхъ поръ Д. безспорно владѣлъ Галицкимъ княжествомъ. Жилъ тогда Д. во вновь устроенномъ имъ Холмѣ, украшеніемъ котораго очень озабочивался. Князь ни силенъ былъ Д., но ему пришлось ѣхать въ Орду, по требованію Батюга-хана. Хотя его приняли тамъ довольно милостиво, но перенеся тяжелаго заставили киево-русскаго лѣтописца заключить рассказъ свой словами: «О злѣе зла честь татарская!» Хорошія отношенія

съ татарами принесли, однако, пользу Д.: король угорскій Бела согласился на бракъ своей дочери съ сыномъ Д.—Львомъ; эта родственная связь повела къ тому, что Д. принялъ участие въ борьбѣ короля угорскаго съ чешскимъ изъ-за австрійск. наслѣдства, при чемъ сынъ его Романъ женился на наслѣдницѣ австрійскаго герцогства и заваялъ свой притязаніа на эту область. Походъ Д. былъ, впрочемъ, неудаченъ. Между тѣмъ необходимость подчиненія татарамъ—баскаки ханскіе появились и въ его области—тяготила Д. Вотъ почему онъ склонялся на предложеніе, идущія изъ Рима. Знаменитый Плато-Карпини, по дорогѣ въ Орду, заговорилъ съ Василькомъ о соединеніи церквей (1246). Д., возвратясь изъ Орды, завязалъ сношенія объ униі, на которыя склонялась даже часть духовенства. Тѣмъ не менѣе Д. медлилъ, но, подъ влияніемъ уговора своихъ западныхъ союзниковъ, согласился принять королевскій вѣнецъ и въ 1253 или 1254 г. коронованъ въ Дрогочинѣ. Пана объявилъ крестовый походъ противъ татаръ; когда же на его воззванія никто не откликнулся, Д., сохранивъ королевскій титулъ, прекратилъ сношенія съ папою и началъ готовиться къ сопротивленію собственными силами: онъ укрѣпилъ свои города, вошелъ въ союзъ съ литовскимъ княземъ Миндовгомъ. Время было благоприятно: по смерти Батюга начались смуты въ Ордѣ; темникомъ (намѣстникомъ) татарскимъ въ этой части южной Руси былъ слабый Куремсъ. Д. удалось отстоять отъ татаръ Бакоту (въ Подоліи) и отнять занятые ими города по Волыни; удалось отбить Куремсу отъ Луцка (1259). Но въ Ордѣ утвердился Кубилай, а въ южную Русь назначенъ предприимчивый Бурундай (см. V, 51). Онъ поссорилъ Д. съ Миндовгомъ и даже достигъ того, что въ его походѣ на Литву участвовали галицкія дружины, несмотря на то, что сынъ Д., Романъ, былъ женатъ на дочери Миндовга. Союзниковъ у Д. не оказалось: Бела ослабленъ пораженіемъ, нанесеннымъ ему чехами въ его новыхъ попыткахъ овладѣть австрійскимъ наслѣдствомъ. Когда Бурундай потребовалъ, чтобы Д. пріѣхалъ къ нему, онъ отправилъ за себя сына своего Льва, а самъ уѣхалъ въ Польшу. Татары потребовали уничтоженія городскихъ укрѣпленій; пришлось уступить; удалось сохранить только Холмъ. Вслѣдъ затѣмъ татары заставили галицкія дружины принять участіе въ ихъ походѣ на Польшу. Слѣдствіемъ похода на Литву было нападеніе литовцевъ на Галицкую область и убійство Романа Д. Только побѣда надъ нимъ Василька склонила Миндовга къ миру (1262). Изъ всѣхъ вѣншихъ дѣйствій Д. всего счастливѣе былъ его походъ на ятвяговъ, которыхъ удалось ему не разъ разбивать и наконецъ заставить платить себѣ дань. Въ 1264 скончался Д. Лѣтописецъ, оплакивая его смерть, называетъ его «вторымъ по Соломонѣ». Историки нашего времени указываютъ на то, что безъ его дѣятельности созданное имъ государство не продержалось бы. Дѣйствительно, онъ подчинилъ себѣ князей, усмиривъ крамолу боярскую, устроилъ войско, которое не уступало войскамъ сосѣднихъ народовъ; построилъ много новыхъ

городовъ, изъ которыхъ особою красотою отличался любимый имъ Холмъ, возбуждавшій удивленіе современниковъ; началъ вызывать отовсюду колонистовъ: «нѣмцы и русь, иноязычники и ляхи» (подъ иноязычниками, вѣроятно, разумѣются армяне); принималъ всѣхъ мастеровъ, бѣжавшихъ отъ татаръ: сѣдльяниковъ, луниковъ, тульниковъ, кузнецовъ; покровительствовалъ торговлѣ. Лично онъ отличался не только государственной мудростію, блестящею храбростію, заявленною имъ еще въ ранней молодости, и чрезвычайною дѣятельностію, но и замѣчательнымъ благодушіемъ: онъ положилъ условіемъ въ войнѣ съ поляками, чтобы сражались только войска, а «не воевати ляхамъ русскихъ челяди, ни Руси лядьской». Отличался онъ также любовью къ правдѣ. Во время несогласія съ лужичскимъ княземъ, онъ посѣтилъ монастырь близъ Лудка; его уговаривали, пользуясь отсутствіемъ князя, занять городъ; Д. отказался дѣйствовать хитростію. Суровыя мѣры противъ бояръ онъ принималъ рѣдко, несмотря на то, что ему говорили: «пчелъ не передавити, меду не ясти»; трогательная дружба его съ братомъ Василькомъ свидѣтельствуеетъ тоже въ его пользу. Источникомъ для біографіи Д. служатъ лѣтописи русскія (преимущественно Ипат., дополняемая Лавр., Новг., Ник. и Воскр.), польскія (важнѣе другихъ Длугошъ, пользовавшійся неизвѣстнымъ источникомъ, и Стрыйковскій), угорскія и австрійскія; изъ литовскихъ нѣкоторые свѣдѣнія въ лѣтописи такъ назыв. Выховца, издан. Нарбутомъ. Акты сохранились только папскіе, въ «Hist. Ros. Mon.». Важно также путешествіе Плато-Карпини (русскій переводъ изданъ Лыковымъ: «Пут. къ татарамъ»). Изъ пособій, кромѣ общихъ исторій Россіи и Галиціи (Зубрицкій, Шараневичъ): Н. П. Дашкевичъ, «Княженіе Д. галицкаго» (Кіевъ 1873 и въ «Учен. Зап.»); Соловьевъ, «Д. Галицкій» («Соврем.» 1847). К. Б.-Р.

Даниэль—имя черногорскихъ князей и владыкъ, см. Нѣвошъ.

Даниэль (Битюковскій, 1763—1811)—сначала извѣстный расколуучитель еоюдсѣвской секты, затѣмъ, по обращеніи въ православіе, монахъ Троице-Сергіевой лавры, авторъ еоюдсѣвскаго соч. «Оплоть» и многочисленныхъ «посланій» къ общинамъ и отдѣльнымъ лицамъ старообрядческаго міра, съ наставленіями относительно поведенія ихъ среди «Никоніанъ». Пользовался извѣстностію у раскольниковъ также его «Уставъ о пищѣ, винѣ и елѣ» на цѣлый годъ. Н. В.

Даниэль (Викулинъ, 1653—1733)—основатель и первый настоятель Выговской раскольничьей «киновіи», до совершенія въ расколь—дѣячекъ прк. Шунгскаго погоста. См. Выгорѣцкая пустынь (VII, 486) и Денисовы.

Даниэль (Матвѣевъ, 1687—1776)—знаменитый между раскольниками богословъ и писатель поморской секты, монахъ Выгорѣцкаго м-ря, искусный иконописецъ, завѣдывавшій въ м-рѣ иконописною школою. Сочиненія его, въ числѣ восемнадцати, посвящены опроверженію «Жезла», «Увѣта» и «Скрижали», защитѣ трисоставнаго креста противъ латин. «крыжа», поморскаго ученія о молитвѣ за «вишнихъ

владыкъ міра» противъ еоюдсѣвцевъ. Д. былъ «бракоборъ», т. е. доказывалъ невозможность и излишество для раскольниковъ брака въ антихристово время, направляя рѣчь гл. обр. противъ еоюдсѣвскаго «пастыря» Ковылина и др.

Данія (датск. Danmark, нѣм. Dänemark, англ. Denmark, фр. Danemark, ит. Danimarca)—наименьшее изъ трехъ скандинавскихъ государствъ. Въ составъ его входятъ собственно королевство Датское и другія владѣнія. Собственно Д. состоитъ изъ полу-ва Ютландія и группъ о-вовъ, лежащихъ въ трехъ проливахъ—Зундъ, Большой и Малый Бельтъ—и въ Балтійскомъ морѣ; поверхность ея 38318,3 кв. км.; населеніе (1890) 2172205 чел. Другія владѣнія: 1) Фарерскіе о-ва (см.), 1333 кв. км. и 12954 жит.; 2) Исландія (см.), 104735 кв. км. и 69224 жит. (1888); 3) Гренландія (см.), гдѣ на свободныхъ отъ ледниковъ частяхъ запад. берега до 73° сѣв. ш. находится рядъ поселеній, съ поверхностью въ 88100 кв. км. и 10221 жит.; 4) о-ва св. Креста (216 кв. км.), св. Томы (86 кв. км.) и св. Іоанна (54 кв. км.), въ Вестъ-Индіи, съ населеніемъ около 40 т. чел. Вся монархія имѣетъ такимъ образомъ пространство въ 232896,7 кв. км. и населеніе болѣе 2300 тыс. чел. Собственно Д. лежитъ между 54° 34' Гедсероде — Gjedserodde—на Фальстерѣ) и 57°45' (мысъ Скагена) сѣв. ш. и между 8°6' (Блавандсгукъ — Blaavandsbuk—на зап. берегу Ютландіи) и 15°10' (Эртолмене при Борнгольмѣ) вост. д. (отъ Гринича), и, за исключеніемъ Борнгольма (см.), относится къ Сѣверогерманской низменности. Борнгольмъ геологически относится къ Скандинавскому полуострову; остальные острова раздѣляются на двѣ группы: восточную (Зеландія, Менъ, Лааландъ, Фальстеръ и мелкіе) и западную (Фіонія, Таасинге, Лангеландъ и Аррѣе). Большие о-ва изрѣзаны заливами (фіордами) на сѣв. берегахъ, Ютландія—на восточномъ; самый сѣверный и глубокий изъ нихъ, Лимфюртъ (см.), послѣ прорыва въ Нѣмецкое море въ 1825 г., отрѣзываетъ сѣверную оконечность Ютландіи въ видѣ о-ва. Западный берегъ Ютландіи покрытъ дюнами и не имѣетъ ни фіордовъ, ни гаваней. На протяженіи отъ Скагена до Блавандсгукка есть лишь три прохода въ гафообразные соленоводные бассейны; южнѣе берегъ болѣе разрушенъ.

Поверхность однообразна, низменна и по большей части волниста, высота въ 30 м. кажется уже значительной, выше 60 м. поднимаются лишь немногія точки. На Зеландіи высшая точка 126 м., на Борнгольмѣ—156 м. Вдоль Ютландіи тянется хребетъ, раздѣляющій ее на меньшую запад. и большую восточн. части и дающій боковыя вѣтви; на одной изъ вѣтвей находится и высшая точка Д.—Эйерсбавнехѣй, вышиною въ 172 м. Ютландскій хребетъ служитъ водораздѣломъ между Балтійскимъ и Нѣмецкимъ морями. Въ Балтійское море впадаетъ Гуден-о (Guden-Aa), длиною 189 км., самая большая рѣка Д. Въ Д. много озеръ. Ютландія и острова покоятся на мѣловомъ основаніи, которое обнажается въ видѣ пояса, тянущагося съ СЗ на ЮВ (напр. у Лимфюрта, на Менѣ, Зеландіи и въ другихъ мѣстахъ). На западъ къ нему примыкаетъ формація бу-

раго угля; на островѣ Морсъ, въ Лимфюрдѣ и въ другихъ пунктахъ находятся пласты бурого угля. Это основаніе покрыто дилувіальными отложениями на островахъ, и на восточномъ берегу полуострова преобладаетъ глинистая обломочная порода (представляющая основную морену скандинавскихъ ледниковъ), образуя холмистую, очень плодородную страну, гдѣ разводится пшеница, рожь, ячмень, овесъ, горохъ, рапсъ и растутъ прекрасные буквые лѣса. Далѣе къ западу, на грядѣ возвышенностей лежитъ дилувіальный песокъ, отчасти съ волнообразной поверхностью, поросшій верескомъ и скудными остатками прежнихъ дубовыхъ лѣсовъ, но не безплодный. Особенно удается здѣсь гречиха, а также рожь и овесъ. Съ 3 примыкаетъ плоская безплодная Альхейде, ютландская вересковая степь, лишь мѣстами пересѣкаемая болотами и заросшими тростникомъ пространствами и покрытая отдѣльными насаждениями хвойнаго лѣса. Вдоль западнаго берега тянется область летучаго песка съ дюнами въ 10—30 м. вышины, которыя по большей части укрѣплены лѣсомъ. Климатъ морской, мягкій и безъ рѣзкихъ крайностей, но отъ преобладанія западныхъ вѣтровъ непостоянный и влажный. Средняя температура зимы въ Д. равна отъ $-1/2^{\circ}$ до $+1 1/2^{\circ}$, лѣта $+14$ до $+16,5^{\circ}$, всего года $+6 1/2$ до $+8 1/2^{\circ}$ Ц.; теплѣ всего берегъ Нѣмецкаго моря и Лангеландъ. Годовое количество атмосферныхъ осадковъ равно 45—75 стм.; дней, когда выпадаютъ атмосферные осадки, въ среднемъ 137, въ томъ числѣ сѣвѣжныхъ 32. Зима длится съ конца декабря до конца марта. По отношенію къ растительности Д. дѣлится на три пояса: поясъ лѣса (острова и вост. Ютландія; въ остальныхъ частяхъ лишь $5^{\circ}/_{10}$), вересковыхъ степей и поясъ южной растительности. Изъ лѣсныхъ породъ преобладаетъ букъ; обыкновенны также дубъ и береза. Фауна Д. представляетъ нѣсколько обдѣлѣвшую сѣверо-германскую; за исключеніемъ нѣкоторыхъ насѣкомыхъ, въ ней находятся лишь германскіе виды. Населеніе сѣверо-германскаго корня, говорить на особомъ языкѣ; на Исландіи (менѣе чисто на Фарерскихъ островахъ) въ народѣ сохранился древне-норвежскій языкъ. Изъ всей цифры населенія въ 1890 г. на города (числомъ 69) приходилось 663121 ч. Большой городъ лишь одинъ: Копенгагенъ (см.) — столица Д. Гуще всего населенъ Аррѣе, рѣже всего Ютландія, особенно сѣв. и зап. берегъ. Главныя занятія жителей — земледѣліе и скотоводство. 80% всей поверхности пригодны для сельскаго хозяйства; въ томъ числѣ 34% занимаютъ поля, 41% дуга и пастбища, 5% — лѣса. Средняя жатва даетъ 1,68 милл. гектол. пшеницы, 5,50 милл. гектол. ржи, 7,47 м. г. ячменя и 10,1 овса. Въ 1888 г. было лошадей 375533, рогатаго скота — 1459527 шт., овецъ — 1225196, свиней — 770735, козъ — 13405. Особенно развито молочное хозяйство; въ этомъ отношеніи Д. превосходить всѣ страны Европы. Промышленность, кромѣ столицы, незначительна; винокуренныхъ заводовъ 113, сахарныхъ 6; рыболовство важно лишь для нѣкоторыхъ мѣстностей. Большое значеніе имѣетъ торговля, которой благоприятствуетъ изрѣзанность бе-

реговъ, но мѣшаетъ бурный характеръ моря и мелководье у береговъ. На всемъ западномъ берегу нѣтъ ни одной гавани, да и вообще большинство гаваней менѣе 4 м. глубины, лучшая — Копенгагенъ. Торговый флотъ Д. все увеличивается; въ 1890 г. онъ состоялъ изъ 11252 мелкихъ судовъ (4 тонны и менѣе) и 3543 крупныхъ, въ томъ числѣ 330 паровыхъ, въ 112783 рег. тоннъ, и 3213 парусныхъ, въ 139406 тоннъ. Въ 1890 г. прибыло въ гавани Д. 28414 морскихъ судовъ въ 2,04 милл. т. и 30414 каботажныхъ судовъ въ 0,52 милл. т.; ушло 28998 морскихъ судовъ въ 0,58 милл. т. и 31386 кабот. судовъ въ 0,50 милл. рег. т. Главный предметъ вывоза — зерновой хлѣбъ, затѣмъ масло, рогатый скотъ, шкуры и кожа, лошади. Главные предметы ввоза — колоніальные и мануфактурные товары, желѣзные издѣлія, дерево. Главная торговля — съ Англіей ($1/3$ всей торговли) и Германіей ($1/3$). Цѣнность ввоза въ 1890 г. равнялась 307,03 милл. кронъ, вывоза — 233,83 милл. кронъ. Длина телеграфныхъ линий въ 1890 г. достигала 4495 км. Желѣзныхъ дорогъ въ 1890 г. было 2009 км., въ томъ числѣ частныхъ 243 км. Въ Копенгагенѣ имѣется національный банкъ (прежде правительственный, съ 1818 г. частный, но контролируемый правительствомъ), съ филиальными отдѣленіями въ другихъ городахъ, и нѣсколько частныхъ. Господствующая церковь — лютеранско-евангелическая; къ ней долженъ принадлежать и король. Вообще допускается полная религіозная свобода (поскольку не нарушается нравственность и общественный порядокъ). Въ 1890 г. было лютеранъ 2149153, реформатовъ 1252, методистовъ 2301, католиковъ 3647, баптистовъ 4556, ирвингитцевъ 2609, мормоновъ 941, евреевъ 4080 и непричастившихся ни къ какому вѣроисповѣданію 384.

Въ церковномъ отношеніи Д. раздѣляется на 7 епархій, не считая Исландіи, имѣющей особаго епископа. Университетъ, основанный въ 1478 г., имѣется въ Копенгагенѣ. Въ столицѣ сосредоточены всѣ вообще высшія учебныя заведенія и богатыя собранія (особенно музей сѣверныхъ древностей, основанный въ 1807 г., и музей Торвальдсена, открытый въ 1848 г.). Академія въ Соррѣе на Зеландіи и въ Герлуфсгольмѣ, 11 ученыхъ школъ и 5 учительскихъ семинарій. Въ Исландіи есть семинарія для приготовленія проповѣдниковъ и ученая школа. Общеобязательное посѣщеніе школъ и бесплатное обученіе неимущихъ проведены давно; образованіе народа стоитъ на высокой ступени. Народн. школъ 2940, съ 231940 учениками. Датское правительство ревностно содѣйствуетъ процвѣтанію наукъ и искусствъ. Особенно разрабатывается въ Д. сѣверная археологія.

Въ административномъ отношеніи Д. дѣлится на 18 округовъ, кромѣ столицы. Въ каждой епархіи высшій правительственный чиновникъ. Общины и города имѣютъ свои выборные совѣты. Въ Копенгагенѣ во главѣ администраціи стоятъ президентъ, назначаемый королемъ. Исландіей управляетъ ландсгевдингъ, Фарерскими островами — амтманъ, Вестиндскими — губернаторъ, Гренландіей — 2 инспектора. Берховый судъ (3-я

выстанція) находится въ Копенгагенѣ. Въ 1890—91 г. ожидалось 56976375 кронъ доходовъ и 66287089 кронъ расходовъ. Государственный долгъ къ 31 марта 1891 г. равнялся: внутренней 176316672 кр., внешней—10294250 кронъ. Законы 1867 и 1880 г. сохранили рекрутские наборы, но отменили замѣстительство. Обязанность нести военную службу начинается съ 22 лѣтъ и продолжается по 8 лѣтъ для линейныхъ войскъ (первый призывъ) и для резервовъ (2-й призывъ). Пѣхота состоитъ изъ 801 офицера и 33192 солдатъ первого призыва, 245 офицеровъ и 13525 солдатъ—второго; въ кавалеріи числится 139 офицеровъ и 2420 солдатъ; въ артиллеріи—12 полевыхъ батарей и 2 баталіона крѣпостной артиллеріи, 175 офицеровъ и 4755 солдатъ и во 2-мъ призывѣ еще 49 офицеровъ и 2793 солдата. Инженерный полкъ состоитъ изъ 61 офицера и 1366 солдатъ; генеральный штабъ—изъ 25 офицеровъ и 16 унтеръ-офицеровъ. Флотъ состоитъ изъ 8 панцирныхъ судовъ, 2 миноносцевъ, 2 фрегативъ, 3 корветовъ, 8 желѣзныхъ канонирокъ, 19 миноносковъ и 2 колесныхъ судовъ, съ 202 орудіями. Склады арміи и флота, верфи и т. п. сосредоточены въ Копенгагенѣ. По основному закону 5 июня 1849 г., съ измѣненіями 28 іюля 1866 г., народнымъ представителемъ служитъ сеймъ, собирающійся въ Копенгагенѣ и состоящій изъ фолькетинга (102 члена, выбираемыхъ на 3 года прямой подачей голосовъ) и ландстинга (66 членовъ; изъ нихъ король назначаетъ 12 на всю жизнь изъ лицъ, участвовавшихъ уже въ сеймѣ; остальные избираются на 8 лѣтъ; выборы двухстепенные: половину избирателей выбираютъ всѣ имѣющіе избирательное право, другую половину—наиболѣе крупные плательщики налоговъ). Избирательнымъ правомъ пользуются граждане, достигшіе 30 лѣтъ, незапятнанной репутаціи, имѣющіе право располагать собою и прожившіе по крайней мѣрѣ 1 годъ въ избирательномъ округѣ. Члены обѣихъ палатъ получаютъ одинаковое суточное содержаніе; чиновники могутъ принять избраніе безъ особаго на то разрѣшенія. Каждая палата избираетъ президента и его замѣстителя и пользуется правомъ инициативы; но финансовыя вопросы должны прежде подвергаться обсужденію фолькетинга. Король имѣетъ право абсолютнаго veto и можетъ распустить одну или обѣ палаты. Для измѣненія основнаго закона нужно согласіе избраннаго адъ-хокъ сейма и санкція короля. Государственный судъ состоитъ изъ членовъ высшаго суда и равнаго числа избранныхъ на 4 года членовъ ландстинга; оный рѣшаетъ дѣла по обвиненію министровъ королемъ или фолькетингомъ. Судья не можетъ быть смѣщенъ или перемѣщенъ противъ воли, кромѣ случая реорганизациіи суда. Семь отвѣтственныхъ министровъ, вмѣстѣ съ королемъ и наслѣдникомъ престола, составляютъ тайный государственный совѣтъ. По закону 31 іюля 1853 г. о престолонаслѣдіи датская корона наслѣдственна по мужскому потомствѣ нынѣ царствующаго короля Христіана IX. *Ил.*

Метрологія. Введеніе десятичной (франц.) системы мѣръ и вѣса въ Д. есть рѣшенное дѣло,

однако еще до сихъ поръ не назначенъ тому окончательный срокъ; поэтому старыя мѣры въ полномъ употребленіи.

Линейныя мѣры: докоть (Allen)=2 фут. (Fod) по 12 дм. (topmer) въ 12 линій; футъ=0,31385 м.; фавнъ (Favn) содержитъ 6 фут.; родъ (Rode)=10 фут.; миля=7,533 км. *Поземельная мѣра:* тонна земельная=14000 кв. фут.=55,30 арамъ. *Мѣры сыпучихъ тѣлъ и жидкостей.* Зерновая мѣра: тонна зерновая (Kornlunde)=8 шеффелямъ (Skjæpper)=144 потамъ (Pot)=139,12 л.; даять зерна (Kornlæst)=12 зерн. тоннамъ. Мѣры жидкостей: канна=2 потамъ=8 пегаямъ; 3 пегая=фляжкъ (Flase); пота=0,96612 л. Большая мѣра для вина и пива: анкеръ по закону=38³/₄, обыкновенно же считается въ 39 потъ; 6 анкеровъ=1 оксофту (Oxehoved); амъ (Am)=4 анкерамъ=155 потамъ, но въ оптовой торговлѣ принимается въ 160 потъ. Пивная тонна=136 потамъ. *Вѣсъ торговый:* центнеръ въ 100 фунтовъ (Pund), по 100 квинтиновъ, по 10 ортъ=50 кгр. Корабельный фунтъ (Skippund) въ 20 лисфунтовъ=320 фн. Регистровая тонна=1000 кгр. *Монетный вѣсъ*—французскій. *П.*

Монета.—До 1872 г. датская монетная единица была серебряный далеръ (галеръ)—Rigsdalger=6 маркамъ въ 16 скиллинговъ каждая. Золотую монету были простые и двойные христіандоры и фридрихсоры. Съ 18 дек. 1872 г. Швеція, Данія и Норвегія заключили между собою монетный союзъ, въ силу котораго въ настоящее время и чеканится датская монета. Принята *простая золотая система*; монетную единицу составляетъ *крона* (Krone; мн. число Kroner) въ 100 эръ (øre), содержащая 0,4032 гр. чистаго золота=1,39 франка=34,72 коп. Монета чеканится въ Копенгагенѣ; полноцѣнная *золотая*—по 2480 кронъ изъ одного кгр. чистаго металла—въ 20 и 10 кронъ (2232 кроны въ кгр. сплава), изъ золота 900 пробы, вѣсомъ въ 8,96057 грм. и 448029 грм. (монета эта носитъ названіе *христіандоръ* и *полу-христіандоръ*). Терпимость *въ пробѣ*=0,0015; *въ вѣсѣ:* 1) для отдѣльныхъ монетъ въ 20 кронъ=1¹/₂ тысячныхъ, для 10-ти кронъ=2 тысячныхъ; 2) при приѣмѣ монетъ обѣихъ сортовъ, партіями, въ кажлыхъ 10-ти кгр. можетъ быть недоставъ въ 5 гр. Монета должна приниматься несмотря на потерю въ вѣсѣ отъ обращенія до 1¹/₂‰—при платежахъ между частными лицами и до 2⁰/₁₀—при платежахъ казнѣ.

Серебряная монета. 1) Обязательный приѣмъ до 20 кронъ—изъ серебра 800 пробы, въ 2 и 1 крону, вѣсомъ въ 16 и 7,5 гр. 2) Обязательный приѣмъ до 5 кронъ: а) 600-й пробы—50, 40 и 25 эръ, вѣсомъ въ 5, 4 и 2,42 гр.; б) 333¹/₃ пробы—10 эръ, вѣсомъ въ 1,44 гр. Терпимость въ пробѣ для серебряной монеты всякаго сорта 0,003. Терпимость въ вѣсѣ: для 2 кр.=0,003; 1 кр.=0,005; 50 эръ=0,006; 40 эръ 0,01; 25 и 10 эръ=0,015. Монета можетъ находиться въ обращеніи до потери въ вѣсѣ 4⁰/₁₀. *Бронзовая монета* (95⁰/₁₀ мѣди, 4⁰/₁₀ олова и 1⁰/₁₀ цинка)—обязательна къ приѣму лишь до 1 кроны; чеканится въ 5, 2 и 1 эру, вѣсомъ въ 8, 4 и 2 гр. Терпимость въ вѣсѣ 5⁰/₁₀. *П. ф.-Винклеръ.*

Исторія Даніи. Среди государств скандинавскаго Сѣвера, Д. заняла по ходу своего историческаго развитія особое мѣсто, рѣзко отличающее ее отъ Норвегіи и Швеціи. Ближе, чѣмъ эти страны, находилась она къ континенту, тѣснѣе была ея связь съ населеніемъ южнаго побережья Балтійскаго моря. Доведенное до крайнихъ размѣровъ развитіе могущества высшихъ классовъ, на счетъ и въ полный ущербъ остальнаго населенія; сосредоточеніе, мало-по-малу, этого могущества въ рукахъ одного лишь свѣтскаго землевладѣльческаго класса; созданіе, затѣмъ, абсолютной королевской власти, постепенно истощившей страну и доведшей ее до роли второстепенной державы—таковы отличительныя черты историческаго развитія Д. почти вплоть до 1848 г., когда Д. вступила, главнымъ образомъ подъ давленіемъ внѣшнихъ условий, на путь конституціоннаго развитія. Отсюда тѣ періоды, на которые распадается ея исторія: 1) періодъ выработки могущественныхъ землевладѣльческихъ классовъ—духовенства и дворянства; 2) періодъ торжества сначала обобщеннаго землевладѣльческаго класса, а затѣмъ одного дворянскаго; 3) періодъ абсолютизма (enevaeldet), и 4) наконецъ, періодъ конституціонный.

I.—(до 1819 г.). Какъ и Швеція и Норвегія, Д. обязана своимъ возникновеніемъ племенамъ такъ называемымъ *готскимъ*, заселившимъ, повидимому въ очень отдаленныя времена, Скандію, Зеландію, Фіонію съ сосѣдними островами, а позже часть Ютландіи и Шлезвигъ. Только часть Ютландіи первоначально не была занята ими, такъ какъ здѣсь жило германское племя англовъ. Выселеніе послѣднихъ въ Англію открыло возможность готскому племени ютивъ засѣлать и эту часть страны, и рѣка Эйдеръ сдѣлалась уже весьма рано крайней южной границей скандинавскаго датскаго племени. За ней начинались уже чисто германскія, главнымъ образомъ саксонскія поселенія, превратившіяся позже въ Дитмарскую марку, Голштинію и т. д. Здѣсь-то, южнѣе устья и теченія Эйдера, какъ гласитъ преданіе, устроена была стѣна, должная была обезопасить Д. отъ вторженія сосѣднихъ племенъ (см. Давенеркъ). Населившее Д. племя, рано создавшее себѣ репутацію паратовъ, викинговъ, и совершавшее, особенно въ VIII и IX в., рядъ набѣговъ какъ на сосѣднія, такъ и на болѣе отдаленныя мѣстности западно-европейскаго побережья; только мало-по-малу становилось осѣдлымъ, земледѣльческимъ. Насколько можно судить на основаніи преданій и сагъ, до X в. датчане (какъ ихъ впервые называетъ Торнадъ) представляли группу совершенно почти независимыхъ другъ отъ друга племенъ, жизнь которыхъ регулировалась началами родового быта. Вся Д. представляла рядъ мелкихъ «королевствъ» (Smaa kongar). Союзъ нѣсколькихъ племенъ образовалъ округъ (Syssel), дѣлвшійся на сотни (Herred). Всѣ члены рода были людьми свободными и носили названіе Bonder (обыватели), лишь въ послѣдствіи перешедшее на однихъ крестьянъ. Они всѣ владѣли поземельными участками. Они пользовались племенной, общинной землею, участвовали въ собраніяхъ (thing), на которыхъ

производился судъ, избирались вожди, рѣшались вопросы о войнѣ и мирѣ и т. п. На ихъ обязанности лежало братья за оружіе, по зову короля, и содержать его, въ качествѣ гостя, во время объѣздовъ его по королевству. Какъ свободные люди, они противопологались лишь рабамъ; тѣмъ, кто состоялъ при королѣ въ качествѣ ярловъ (jarl), т. е. вождей, герцоговъ, правителей, или гирдовъ (Hirder), т. е. дружинниковъ, не присваивалось никакихъ исключительныхъ правъ. Тодко королю уже весьма рано предоставлены были нѣкоторыя права, дававшія ему возможность расширять сферу вліянія. Ему принадлежали пени за преступленія; онъ распоряжался доходами съ храмовъ; ему же отведены были, въ качествѣ доменовъ, особыя земли, управляемыя особыми лицами (brute, управитель) по его избранію. Неполноправное населеніе, не входившее въ составъ того или другаго рода, носило общее названіе трелей (thrael); то были либо рабы, либо вольноотпущенные, составлявшіе предметъ собственности членовъ племени и приобретаемые или путемъ войны и плѣна, или путемъ купли, долговыхъ обязательствъ, преступленія (рѣже всего), добровольной сдѣлки и т. п. Этотъ классъ, сначала многочисленный, постепенно исчезъ къ XIV в. Къ серединѣ X в. произошло сліяніе отдѣльных племенныхъ группъ въ одно территориальное государство. Сказаніе приписываетъ это Горму Старому, успѣвшему подчинить своей власти мелкихъ князей, хотя и чисто внѣшнимъ образомъ. Законы, управленіе въ каждой группѣ остались прежними; король избирался по старому, на thing'ѣ, но обязанъ былъ для признанія побывать на всѣхъ мѣстныхъ thing'ахъ. Въ XI или XII в. образовалось общее собраніе свободныхъ людей (датскій дворъ, Dannehof), собиравшееся то въ Зеландіи, въ Изѣре, то въ Ютландіи, въ Виборгѣ, гдѣ и происходило избраніе короля, (начиная съ Свенда Эстридсена), подтверждаемое затѣмъ во время его путешествія на мѣстныхъ собраніяхъ, Landthing'ахъ. Одною изъ главныхъ причинъ этой перемѣны было распространеніе христіанства, послѣ упорной и кровавой, болѣе чѣмъ полуторавѣковой борьбы. Попытки распространить христіанство въ Д. начались еще при Карлѣ V, но проповѣдь апостола Скандинавіи, Ансгарія (IX в.), не въ силахъ была обезпечить торжество христіанству. Только завоеваніе Англій сначала Свендомъ, а затѣмъ Канутомъ V. (1018—35), дало христіанству возможность укрѣпиться. Благодаря покровительству Канута V., англійскіе проповѣдники явились въ Д. и были первыми ея епископами. При Свендѣ Эстридсенѣ и особенно при Канутѣ Св. (XI в.) побѣда христіанства была почти полною. Сначала датская црк. зависѣла отъ архіепископа бременскаго-гамбургскаго; но въ 1104 г. епископъ Лунда былъ сдѣланъ архіепископомъ, а папскій легатъ провозгласилъ самостоятельность датской црк. Союзъ между церковью и королями уже при Канутѣ Св. привелъ къ тому, что духовенство обособилось въ богатое и могущественнѣйшее сословіе, располагавшее крупной поземельной собственностью (въ X в.—

около $\frac{1}{4}$ территории Д.), было избавлено отъ общаго суда во всѣхъ своихъ религиозныхъ дѣлахъ, а при Нилсе (нач. XII в.) — и во всѣхъ остальныхъ. Ни одно духовное лицо не могло быть болѣе призываемо къ суду thing'a. Въ XII в. многія категории дѣлъ были отнесены къ вѣдомству духовнаго суда; пени, взыскивавшіяся по этимъ дѣламъ, обращались въ доходъ духовенства. Попытка Канута Св. установить въ пользу церкви десятину привела къ возстанію и убійству короля, но всетакі окончилась успѣхомъ. Къ 1162 г. архіепископамъ Эскилю и Абсалону удалось добиться у народнаго собранія утвержденія особѣ законовъ для церкви (Kirkeget). Архіепископу и епископамъ было дозволено содержать войско, строить укрѣпленные замки, чеканить собственную монету. Духовенство стало опорой королей, заставляя ихъ, въ свою очередь, служить интересамъ церкви и подавлять встрѣчаемое ею противодѣйствіе. Постоянныя войны съ сосѣдними народами, главнымъ образомъ съ вендами, завоевательная политика ряда датскихъ королей, направленная на Норвегію, Померанію, Мекленбургъ и Англію, походы въ Эстонию и т. п., наконецъ, внутреннія междуусобія, въ значительной степени усилившіяся при династіи Естридсе-новъ, постепенно создали рядъ существенныхъ измѣненій въ племенномъ датскомъ строе. Кануть В., нуждавшійся въ правильно-организованной военной силѣ, преобразовалъ дружину въ постоянное войско, численностью отъ 3 до 6 тыс. чел. Ему дано было право самостоятельныхъ собраній и самостоятельнаго суда, а также специальное законодательство, выдѣлившее его изъ племени. Правда, поступать въ это войско могъ каждый свободный, но фактически доступъ былъ возможенъ лишь для лицъ, обладавшихъ средствами или получившихъ эти средства отъ короля. Послѣдній, благодаря выработавшемуся обычаю считать пустошоронія и общинныя земли собственностью короны (особенно со времени Канута Св.), могъ легко давать земли въ награду за службу. При Вальдемарѣ I и его преемникахъ (Кануть VI, Вальдемаръ II Побѣдитель) раздача леновъ приняла обширные размѣры, чему много способствовалъ примѣръ Германіи. Къ концу XII и началу XIII в. образовалась особая группа такъ назыв. королевскихъ людей, вассаловъ или военныхъ, Haegtaend (отсюда и слово Hægtand, сеньоръ). Всѣ они были освобождены отъ натуральной повинности по сооруженію крѣпостей, почтъ и дорогъ и отъ военнаго налога, и получили, вмѣстѣ съ другими привилегіями, право покупать и занимать столько земли, «сколько они въ силахъ» — право, положившее начало созданію крупной поземельной собственности. Остальное население, все еще въ значительной массѣ считавшееся свободнымъ, продолжало нести воинскую повинность; но характеръ повинности измѣнился. Сначала основаніемъ для ея отправления являлся налѣзъ общинной земли (bol), на который имѣлъ право каждый свободный. Въ концѣ XII и въ нач. XIII в. bol'емъ стали называть участокъ, который обсьемывался опредѣленнымъ, довольно значитель-

нымъ количествомъ зерна. Вслѣдствіе этого, при все большемъ и большемъ размельчаніи поземельной собственности свободныхъ крестьянъ, крестьянину приходилось платить на вооруженіе одного воина то $\frac{1}{4}$, то $\frac{1}{8}$ и болѣе налога, слѣдовавшаго съ одного bol'a. Это обращало многихъ крестьянъ исключительно въ податную силу, усиливая, наоборотъ, значеніе командующихъ лицъ, которыя уже въ XII — XIII в. стали передавать свое званіе дѣтямъ. То были Stygrismand'ы, капитаны кораблей, получавшіе отъ короля опредѣленной количество зерна въ видѣ платы за управленіе округомъ и кораблемъ отъ этого окр. Зависимые отъ короля и все еще, въ большинствѣ, не наследственные ленники далеко не могли соперничать съ духовенствомъ и нуждались въ его поддержкѣ. Между тѣмъ духовенству все чаще приходилось вступать въ столкновенія съ королями, требовавшими отъ него средствъ на веденіе войнъ. При Эрику Plovreping'ѣ, добывшемся у папы разрѣшенія взимать съ церкви десятину на военныя надобности, взаимное раздраженіе усилилось, а при Христорфѣ I перешло въ настоящую войну архіепископа и церкви съ королемъ. Назначеніе и утвержденіе на должности архіепископа, епископа и т. д. перешло всецѣло въ руки папы, и высшіе духовные сановники считали себя какъ бы совершенно независимыми отъ короля. Архіепископъ Яковъ Эрландсеизъ первый подаль примѣръ возстанія, создавъ соборъ въ Вейле (1256), на которомъ было постановлено, что если король арестуетъ кого-либо изъ членовъ церкви, богослуженіе обязательно и немедленно должно быть прекращено во всей странѣ. Когда король, которому отказано было въ коронованіи, арестовалъ архіепископа, онъ былъ отравленъ (1259) однимъ священникомъ. Чтобы примириться съ церковью, преемнику Христорфа I, Эрику Глиппингу, пришлось уплатить крупную сумму денегъ. Борьба возобновилась при Эрику Менведѣ I и архіепископѣ Іоаннѣ Грандѣ, принадлежавшемъ, какъ и Яковъ Эрландсеизъ, къ богатому датскому роду Skjalm-Nvide. Въ теченіе 70 лѣтъ шла эта борьба, закончившаяся полной побѣдой духовенства въ началѣ XIV в. Ударами, нанесенными духовенствомъ королевской власти, воспользовалось и дворянство, нашедшее себѣ вождей въ членахъ королевской семьи, претендовавшихъ на управленіе отдѣльными областями, главнымъ образомъ герцогствомъ южной Ютландіи, все болѣе и болѣе отдѣлявшимся отъ Д. (см. Шлезвигъ). Рядъ царубійствъ ознаменовалъ собою начало борьбы дворянства съ королями. Духовенство, въ союзѣ съ Вальдемаромъ Шлезвигскимъ, и дворянство потребовали отъ короля, на сеймѣ въ Ниборгѣ (1282), подтвержденія сословныхъ привилегій, и когда Эрикъ Глиппингъ не исполнилъ данныхъ обѣщаній, 12 дворянъ, занимавшихъ высшія должности въ государствѣ, составили заговоръ и звѣрски убили короля (1286). Затѣмъ, когда при Эрику Менведѣ пришлось прибѣгнуть, для войны съ Швеціей и Германіей, къ призыву новыхъ военныхъ силъ, дворянство (1309) категорически отказалось продолжать службу королю, покинуло

лагерь и, опираясь на крестьянъ сѣв. Ютландіи, начало открытую борьбу съ королемъ. Хотя многие изъ дворянъ и поплатились головой за участие въ бунтѣ, но королевская власть выиграла очень мало. Поддерживаемое духовенствомъ, дворянство вновь подняло знамя возстанія. Масса коронныхъ земель была въ это время уже роздана въ видѣ леновъ, и королямъ пришлось прибѣгать къ займамъ подъ залогъ земельныхъ имуществъ, главнымъ образомъ у нѣмецкихъ дворянъ. Къ концу царствованія Эрика Менведа дѣло дошло до того, что король лишился почти всѣхъ своихъ доходовъ. Внутри страны королевской власти не на что было опереться. Многочисленный и могущественный классъ свободныхъ крестьянъ потерялъ прежнее свое значеніе. Разореніе, являвшееся результатомъ войнъ и въ особенности вторженій вендовъ, вынудило многихъ свободныхъ крестьянъ превращаться въ полузависимыхъ арендаторовъ, исполонниковъ, простыхъ земледѣльцевъ или рабочихъ. Не было уничтожено лишь право крестьянъ-собственниковъ участвовать въ thing'ахъ и подавать голоса по вопросамъ о налогахъ и о законахъ. Въ теоріи принципъ, что «никакой налогъ не можетъ быть установленъ безъ согласія страны», а равно «никакое судебное рѣшеніе не можетъ быть произнесено, если оно противорѣчитъ закону, утвержденному королемъ и принятому народомъ, и никакой законъ отмѣненъ, если не дано на то согласія націи» (ютландскій законъ), все еще сохранялся; но съ Вальдемара В. фактически многи изъ правъ народа были отмѣнены. Вопросы о войнѣ и мирѣ были мало-по-малу изъяты изъ вѣдѣнія народныхъ собраній и перешли всецѣло на рассмотрениеъ ближайшихъ совѣтниковъ короля, его вассаловъ и чиновниковъ. Ограничено было и право выбора короля, путемъ установленія на практикѣ обычая предлагать собранію въ кандидаты на королевское мѣсто извѣстное лицо и даже короновать его при жизни избраннаго короля. Жители Скании протестовали противъ этихъ ограниченій и начали возстаніе, подавленное соединенными силами дворянства, духовенства и короля.

Возникавшіе въ Д. города не въ силахъ были оказать сколько-нибудь сильную поддержку королевской власти. Правда, какъ особое сословіе они выступаютъ уже при Абельѣ (1250). Еще раньше имъ дано право особого суда, а также право имѣть свой выборный свѣтъ и выборнаго голову (borgomester); но эти права уже въ XIII в. подверглись ограниченіямъ. Короли употребили всѣ усилія, чтобы возвысить власть своихъ чиновниковъ (foged, advocatus) на счетъ городскихъ властей, ограничивая компетенцію послѣднихъ дѣлами strictly-административными; даже свободный выборъ былъ постепенно замѣненъ назначеніемъ и бургомистровъ, и членовъ городского совѣта. Города даже не пытались возстать на защиту своихъ вольностей. Незначительные по населенію, они долго не могли сдѣлаться сколько-нибудь значительной экономической силой (по крайней мѣрѣ до XV в.). Несмотря на торговыя привилегіи, которыми они пользова-

лись, ихъ торговое значеніе было ничтожно. Ганзейскіе города, и въ особенности Любекъ, одно время (съ 1203 по 1226 г.) бывшій датскимъ городомъ, приобрѣли настолько обширныя права и привилегіи, что о конкуренціи съ ними нечего было и думать. Торговаго флота въ Д. не было; всѣ продукты перевозились на ганзейскихъ корабляхъ. Д. могла доставлять одно сырье—хлѣбъ и главнымъ образомъ скоть, все остальное получая изъ Германіи.

II. Результаты такого положенія дѣлъ не замедлили проявиться въ полной силѣ послѣ смерти Эрика Менведа, при избраніи королемъ одного изъ дѣятельныхъ участниковъ въ борьбѣ дворянства и духовенства съ королемъ. Отъ новаго короля, Христофора II (1320), потребовали подписанія и скрѣпленія клятвою такихъ условій (Haandfaestning), которыя лишали короля почти всякой власти. Король обязался не начинать войны и не заключать мира безъ согласія дворянства и духовенства, не давать леновъ нѣмцамъ; въ то же время было постановлено, что никакіе законы не могутъ быть издаваемы или отмѣняемы иначе, какъ на ежегодныхъ народныхъ собраніяхъ, да и то по предложенію, исходящему исключительно отъ дворянъ или прелатовъ. Для всего населенія создавались гарантіи личности: никто не могъ быть заключаемъ въ тюрьму до разбора его дѣла сначала мѣстнымъ судомъ, а затѣмъ и королевскимъ. Осужденному послѣднимъ предоставляется право апеллировать въ сеймъ. Когда Христофоръ II обнаружилъ стремленіе не исполнять условій капитуляціи, дворянство, поддерживаемое голштинцами, возстало; король былъ разбитъ, бѣжалъ изъ Д. и былъ низложенъ. На ново-избраннаго короля Вальдемара (1326) наложены были еще болѣе тяжелыя условія: дворянство было освобождено отъ несенія воинской повинности на свой счетъ даже внутри государства и получило право свободно строить и укрѣплять замки, тогда какъ король долженъ былъ срыть свои замки; у короля отнято было право предлагать при жизни преемника; вожди дворянства получили въ управленіе цѣлыя округа, съ титуломъ герцоговъ, правомъ чеканки монеты и т. д. Временное торжество Христофора II не создало для него прочнаго положенія: его авторитетъ былъ доведенъ до минимума, и ему пришлось спасаться бѣгствомъ отъ враждебныхъ ему дворянъ. Смерть его въ 1332 г. окончательно развязала руки дворянству, въ теченіе 8 слѣд. лѣтъ отказывавшемуся избирать новаго короля и самостоятельно управлявшему государствомъ (междуцарствіе 1332—1340). Превращеніе дворянства въ замкнутое, наследственное сословіе, начавшееся уже и раньше, въ половинѣ XIV в. становится вполне совершившимся фактомъ. Въ связи съ этимъ дворянство приобретаетъ и наследственные права на всѣ заселенныя земли, данныя ему прежде въ пожизненное владѣніе, въ качествѣ леновъ. Въ его рукахъ сосредоточивается почти ^{1/2}, всѣхъ земель государства, безъ платежа налоговъ въ пользу государства. Единственной обязанностью дворянъ является участіе въ управленіи, приобретающее характеръ полноправнаго распоряженія госуд. дѣлами. Созывъ на сеймъ всѣхъ

свободныхъ, какъ крестьянъ, такъ и горожанъ, еще продолжается; но высшія сословія играютъ первенствующую роль, да и самыя собранія сейма, прежде обязательно ежегодныя, съ конца XIV в. становятся все болѣе и болѣе рѣдкими и случайными. Мѣсто сейма занимаетъ собраніе только двухъ высшихъ сословій (herredage). Преній королевскій совѣтъ (kongeligt Raad), состоявшій изъ лицъ, приглашенныхъ королемъ и обладавшихъ исключительно совѣщательнымъ голосомъ, сталъ постепенно превращаться въ независимый, государственный, а не королевскій совѣтъ (Riges Raad или det danske Riges Raad), нѣсколько позже, по капитуляціи Христіана I, получившій окончательно право высшаго контроля надъ всѣми дѣлами и надъ королемъ. Въ составъ совѣта входили 20 представителей высшей знати и высшаго духовенства.

Междоусобице поведо за собою не только расчлененіе Д. и переходъ многихъ областей въ чужія—шведскія и нѣмецкія—руки, но и сильнѣйшую анархію, уже къ 1840 г. вызвавшую національную реакцію въ странѣ и даже среди самого дворянства, главнымъ образомъ въ Ютландіи (въ лицѣ Нильса Эббесена). Результатомъ явилось избраніе королемъ сына Христіфора II, Вальдемара, прозваннаго Atterdag'омъ, которому пришлось заново собирать земли датскія въ одно цѣлое (см. V, 451). Его блестящіе успѣхи не только вооружили противъ него всѣхъ его сосѣдей и въ особенности ганзейскіе города, но возбудили опасенія и внутри, среди дворянства. Рядъ возстаній дворянства Ютландіи, въ союзъ съ отягощаемымъ налогами крестьянствомъ, недовѣріе къ королю со стороны совѣта, заправлявшаго дѣлами во время постоянного почти отсутствія его, ставили не разъ Вальдемара въ затруднительное положеніе и не дали ему возможности осуществить волю объединенія и расширенія Д. Мирь въ Стральзундѣ (1870 г.), заключенный совѣтомъ съ Ганзой, еще болѣе усилилъ ея торговое господство надъ Д. Избраніе королемъ малолѣтняго Олафа (1876), затѣмъ регентшею—Маргариты (1837) и, наконецъ, королемъ ея племянника, Эрика Померанскаго (1888), дало возможность повести далѣе дѣло усиленія внѣшняго могущества Д., начатое Вальдемаромъ, и постепенно исправить зло, навнесенное Д. Стральзундскимъ миромъ. Соединеніе Д. съ Норвегіей было первымъ шагомъ въ этомъ направленіи. Энергическая поддержка, оказанная Маргаритѣ со стороны духовенства Д., Швеціи и Норвегіи, и отчасти и дворянства этихъ странъ и особенно Норвегіи, поведо въ 1897 г., послѣ войны Маргариты съ шведскимъ королемъ Альбрехтомъ и ряда совѣщаній съ шведскою знатью, ко второму и еще болѣе крупному шагу—къ Кальмарской уніи (см.) и къ избранію Эрика Померанскаго королемъ трехъ скандинавскихъ государствъ. Король не получалъ неограниченныхъ правъ: въ каждомъ изъ королевствъ онъ могъ управлять не иначе, какъ въ согласіи съ мѣстными совѣтниками.

Если ожидаемые отъ уніи результаты и не получились, несмотря на возобновленіе ея въ 1896 г., благодаря, главнымъ образомъ, реак-

ціи противъ нея, возбужденной свободными крестьянами и отчасти дворянствомъ въ Швеціи, зато подчиненіе Норвегіи датскимъ интересамъ было на много столѣтій упрочено. Всего болѣе выиграло отъ уніи датское дворянство: объ этомъ свидѣлствуютъ низложеніе Эрика Померанскаго датскимъ совѣтомъ, уступка герцогу шлезвигскому о-ва Эре и города Гадерслебена, въ награду за отказъ поддерживать сѣверо-ютландскихъ крестьянъ, начавшихъ возстаніе противъ дворянства и духовенства; наконецъ, выборъ въ короли тѣмъ же совѣтомъ, а не народнымъ собраніемъ, Христіфора Баварскаго. Подавивъ возстаніе крестьянъ въ С. Ютландіи (1441—3), дворянство окончательно подорвало значеніе крестьянства, лишавъ его права носить оружіе. Подъ влияніемъ зарождавшагося среди дворянства стремленія къ обогащенію путемъ торговли, оно же, въ лицѣ совѣта и въ согласіи съ королемъ, отняло у Ганзы право исключительной торговли, предоставивъ ее и другимъ націямъ, отказалось утвердить привилегіи Ганзы и вновь возстановило зундскую пошляну, отмененную Стральзундскимъ миромъ.

Капитуляція, заключенная датскими высшими сословіями сначала съ Христіаномъ I (Ольденбургскимъ), а затѣмъ съ Гансомъ (Юановомъ), окончательно упрочила господство обоихъ высшихъ сословій въ Даніи, предоставивъ имъ самыя широкія права, а Rigsraad'у—первенствующую роль въ государствѣ. Только этотъ послѣдній, дѣйствуя «отъ имени народа», избралъ въ короли Христіана I, оставивъ выборъ такими условіями, которыя были выгодны и исключительно для высшихъ классовъ. Датская монархія была торжественно объявлена избирательною, король былъ ограниченъ въ своей власти и совѣтомъ, и народнымъ собраніемъ. Безъ согласія совѣта онъ не имѣлъ права ни раздавать леновъ, ни назначать въ члены совѣта, ни взимать налоги, ни объявлять войны или заключать мира, ни вообще рѣшать какія-либо дѣла, касающіяся государства, ни даже управлять своими доменами. Капитуляція, подписанная Гансомъ (1483 г.), дала духовенству право полного выбора епископовъ. Она установила, что членами совѣта могутъ быть исключительно одни благородные (aetling), датчане родомъ, и что если какой-либо членъ совѣта отдѣлится отъ сотоварищей и начнетъ заискивать благорасположеніе у короля,—онъ немедленно долженъ быть съ позоромъ изгнанъ изъ совѣта. Rigsraad долженъ былъ разбирать и всѣ дѣла самого короля; на случай, если бы король осмѣлился не выполнитъ этого, каждому датчанину предоставлялось право всѣми зависящими средствами принуждать къ тому короля. При Христіанѣ I изданъ былъ уставъ о торговлѣ, имѣвшій въ виду поднять торговлю датчанъ, а при Гансѣ Д. начала открытую войну съ ганзейскими городами, окончившуюся полной побѣдой датчанъ. Договоромъ Ганса съ Генрихомъ VII Англійскимъ англичане уравнины были въ правахъ съ ганзейцами. Полною неудачей для Д. окончилась война, затѣянная при Гансѣ противъ демократической Дитмарской марки, одного изъ немногихъ въ Германіи

оплотовъ крестьянской свободы. Дворянство рассчитывало покончить съ дитмарскими «мужиками» съ такой же легкостью, какъ справилось съ ютландскими, но было разбито на голову при Геммингштедтѣ (1500).

Еще болѣе рѣшительный шагъ къ преобладанію сдѣланъ былъ высшимъ сословіемъ при Христіанѣ II, вынужденномъ подписать капитуляцію, по которой членамъ совѣта однимъ предоставлялось право получать лучшіе лены королевства. Всѣ судебныя функціи должны были отнынѣ находиться въ рукахъ однихъ дворянъ. Королевскимъ чиновникамъ дано было право назначенія на всѣ крестьянскія судебныя мѣста и за присяжными осталась лишь тѣнь прежняго значенія. Дворянамъ предоставлено даже право смертной казни. Право возводить простыхъ людей въ дворянское званіе ограничено согласіемъ совѣта. Наслѣдованіе крестьянъ въ свободной землѣ было ограничено постановленіемъ, что впередъ такая земля обязательно переходитъ къ дворянамъ, обязаннымъ уплатить наслѣдникамъ стоимость ея.

До XV—XVI вв. о веденіи самостоятельнаго хозяйства на дворянскихъ земляхъ не было и рѣчи; лишнюю землю сдавали обыкновенно арендаторамъ изъ числа крестьянъ. Доходъ дворянина состоялъ изъ судебныхъ пеней в штрафовъ и тѣхъ неизмѣнныхъ платежей, которыми обязаны были жившіе на территоріи дворянина свободные крестьяне. Къ концу XV в., а особенно въ XVI в., отношеніе Неггемандовъ къ землѣ и сельскимъ продуктамъ рѣзко измѣняется. Начинается усиленная работа по части округленія владѣній и образованія обширныхъ имѣній, съ самостоятельнымъ хозяйствомъ. Приобрѣтенное политическое вліяніе, широкія судебныя права ускоряютъ этотъ процессъ превращенія дворянъ въ помѣщиковъ, въ главную экономическую силу въ странѣ, сельскіе продукты которой были всегда главными источниками ея богатства. До XV—XVI в. торговля хлѣбомъ и скотомъ находилась въ рукахъ горожанъ и самихъ крестьянъ. Къ концу XV в. дворяне начинаютъ конкурировать съ горожанами по части хлѣбной вывозной торговли; они получаютъ право безплатнаго ввоза хлѣба въ города и такого же вывоза всякаго рода товаровъ, вопреки городскимъ привилегіямъ, а затѣмъ сами скупаютъ хлѣбъ и продаютъ Ганзѣ и др. иноземцамъ. Нѣкоторые заводятъ собственные корабли и пытаются вывозить хлѣбъ прямо за границу. Въ XVI в. у нихъ устанавливаются непосредственныя сношенія съ Голландіей, главнымъ рынкомъ по торговлѣ хлѣбомъ. Продажу скота дворяне также стремятся сдѣлать своею монополіей. Усиленно происходящій обмѣнъ разбросанныхъ имѣній на сосѣднія коронныя земли, затѣмъ усиленно производимый сносъ крестьянскихъ дворовъ расширяютъ помѣстья, въ которыхъ ведется крупное хозяйство. Въ результатъ является сильное уменьшеніе свободныхъ крестьянъ и ихъ земель, съ 15% въ XV в. до 8% въ началѣ XVII в. Параллельно съ этимъ идетъ, съ XV в., послѣдовательное закрѣпощеніе крестьянства, обложеніе его неограниченной барщиной.

Въ началѣ XVI в. сдѣлана была попытка остановить дальнѣйшее политическое и экономическое усиленіе дворянства. Уже въ первые годы царствованія Христіана II деспотическія замашки его обнаружались съ полною ясностью, въ отношеніяхъ какъ къ духовенству, важнѣйшимъ сановниковъ котораго онъ сажалъ въ тюрьму и сѣдилъ по произволу, такъ и къ дворянству, права и привилегіи котораго онъ игнорировалъ. Онъ видимо стремился подвать и расширить датскую торговлю и подорвать не только значеніе Ганзы, но и роль высшихъ классовъ въ этой торговлѣ. Дворянству и духовенству онъ воспретилъ скупать продукты въ деревняхъ въ большемъ количествѣ, чѣмъ сколько то необходимо для ихъ потребленія, и предоставилъ право исключительной покупки для торговыхъ цѣлей какъ хлѣба, такъ и скота, однимъ горожанамъ, которымъ, сверхъ того, также однимъ дозволил и вывозъ ихъ за границу. Изъ Копенгагена онъ желалъ сдѣлать главный пунктъ датской торговли, и всѣ вопросы, касающіеся торговли, передалъ вѣдѣнію совѣта изъ бургомистровъ и городскихъ совѣтниковъ (по 1 отъ кажлаго города), который долженъ былъ собираться ежегодно. Въ 1521 г. онъ объявилъ себя защитникомъ «бѣдныхъ крестьянъ» и ограничилъ крѣпостное право, возстановивъ вновь право перехода, исчезнувшее въ Зеландіи, Лааландѣ и Мэнѣ еще въ XV в. Онъ сталъ открыто покровительствовать распространенію въ Д. ученія Лютера, вызвавъ изъ Виттенберга проповѣдника Мартина Рейнгарда, дѣйствовавшего заодно съ первымъ датскимъ протестантомъ, проф. Павломъ Еліезеномъ. Какъ король всѣхъ трехъ скандинавскихъ королевствъ, Христіанъ II рассчитывалъ создать абсолютную власть, подавивъ сперва свободу политическую въ Швеціи, гдѣ одно время (1520 г.) ему удалось укрѣпиться и истребить значительное число ненавистнаго ему дворянства (Стокгольмская рѣзня). Но полная неудача въ Швеціи, возстаніе Густава Вазы (см.), а затѣмъ союзъ Любека и Швеціи, къ которому присоединились и высшія датскія сословія, подорвалъ въ корнѣ начатое дѣло. На сеймъ, созванный въ Kallundborg'ѣ, дворянство и духовенство отказались явиться; они собрались самовольно въ Vyborg'ѣ (1523) и здѣсь торжественно провозгласили низложеніе Христіана II. Несмотря на полное сочувствіе и энергическую поддержку, которую оказывали ему горожане и крестьянство, Христіанъ II бѣжалъ изъ Д., предоставивъ ее вновь власти высшихъ сословій. Новозабранный король, Фридрихъ I, утвердилъ и даже расширилъ права и привилегіи дворянства и духовенства и отмѣнилъ все сдѣланное Христіаномъ II. Въ 1524 г. дворянамъ удалось заставить возставшіе города, Копенгагенъ и Мальмѣ, сдать на капитуляцію. Попытка Христіана II вернуть датскій тронъ не удалась; онъ былъ взятъ въ плѣнъ и посаженъ въ крѣпость; но въ народной массѣ началось опасное для дворянъ броженіе. Бургомистры Копенгагена в Мальме подняли знамя возстанія во имя Христіана II, вызвали движеніе въ средѣ крестьян-

ства и, опираясь на помощь главы демократического движения в Любекѣ, Вулленвебера, и на военные силы графа Христофора Ольденбургскаго, начали открытую войну съ дворянствомъ (графская война). Часть дворянства вынуждена была вновь признать Христіана II королемъ; но энергія ютландскаго дворянства и духовенства повернула ходъ дѣла въ пользу высшихъ классовъ. На собраніи въ Ру избранъ былъ королемъ герцогъ Христіанъ, которому удалось примириться съ Любекомъ и затѣмъ, нанести крестьянамъ рядъ рѣшительныхъ поражений (1535). Копенгагенъ вынужденъ былъ сдаться на капитуляцію (1536). Могущество дворянства достигло апогея; новымъ орудіемъ для этого явилась реформація. На сеймахъ въ Одензе (1526), затѣмъ въ Копенгагенѣ (1530) была провозглашена свобода совѣсти; къ концу царствованія Фридриха I реформа охватывала почти всю Д. Новый король, Христіанъ III, нанесъ католической црк. окончательный ударъ, хотя всѣми выгодами ея паденія воспользовался не онъ, а одно дворянство. На тайномъ собраніи короля и свѣтскихъ членовъ Riggsdaag'a (1536) было рѣшено внезапно арестовать всѣхъ епископовъ. Копенгагенскій сеймъ того же года узаконилъ это насиліе, ввелъ лютеранское ученіе, какъ религію государства, декретировалъ отміну епископата и замѣну его суперинтendenteми, и, самое главное, провозгласилъ секуляризцію церковныхъ имуществъ. Лишь небольшая ихъ часть была сохранена для благотворительныхъ цѣлей, копенгагенскаго унив., школъ и т. п.; всѣ остальные перешли въ руки дворянства, какъ путемъ пожалованій и обмѣна, такъ и въ силу даннаго дворянству права требовать возврата всѣхъ тѣхъ земель, которыя когда-либо подарены были дворянами церкви. Дворянство не только освобождено было отъ десятины, не только получило право собирать ее съ своихъ крестьянъ, но захватило ее въ свою пользу, съ обязательствомъ поддерживать храмы. Съ 25% дворянская поземельная собственность дошла до 40%. Лишенное поддержки въ дворянствѣ, протестантское духовенство начало все больше и больше склоняться въ пользу союза съ подавленными классами, буржуазіей и крестьянами, отличаясь, вмѣстѣ съ тѣмъ, величайшею нетерпимостью и враждою къ свободѣ мысли. Капитуляціи, заключенныя съ Христіаномъ III, Фридрихомъ II, Христіаномъ IV и Фридрихомъ III, были послѣдовательными стадіями усиленія дворянства какъ въ политической, такъ и въ экономической сферѣ. Доведено было до minimum'a вліяніе короля и на Riggsdaag, такъ какъ назначать новаго члена на мѣсто выбывшаго онъ могъ только изъ кандидатовъ, избранныхъ самимъ Riggsdaag'омъ. Назначенія на высшія должности обставлены были тѣми же условіями. У короля отнята была возможность вооружать флотъ или армию безъ полученія заранѣе согласія на то Riggsdaag'a. Доходы, получаемые съ казенныхъ земель, съ 36 т. пали въ XVII в. до 10 т. ригсдалеровъ.

Въ первое время торжество дворянства и полное ограниченіе королевской власти отразилось самымъ, повидимому, выгоднымъ обра-

зомъ на роль Д. въ международныхъ отношеніяхъ. Ея силы возросли благодаря полному подчиненію Норвегіи, которую Riggsdaag, вопреки Кальмарской уніи, обратилъ изъ равноправнаго члена союза въ подвластную провинцію (см. Норвегія). Цѣлый рядъ талантливыхъ дѣятелей въ военной и политической сферѣ былъ выдвинутъ датскимъ дворянствомъ, и всѣ вѣщныя столкновенія оканчивались побѣдами Д. Демократическая Дитмарская марка, при Фридрихѣ II, вынуждена была подчиниться волѣ датчанъ. Семилѣтняя война съ Швеціей изъ-за вопроса о Ливоніи и господствѣ на Балтійскомъ морѣ окончилась побѣдой Д.; по Штеттинскому миру (1570) Швеція отказалась отъ спорныхъ областей въ пользу Д. Вторая война съ Швеціей, при Христіанѣ IV, или такъ называемая Кальмарская война, также какъ и первая, закончилась изъ-за вопроса о Балтійскомъ морѣ, гдѣ датскій флотъ сталъ играть первенствующую роль, и также, какъ и первая, закончилась выгоднымъ для Д. миромъ въ Sjöred (1613), несмотря на то, что Голландія, раздраженная возвышеніемъ зундской пошлины, приняла сторону Швеціи. Въ силу этого мира шведы обязались признать исключительное право Д. на Зундъ и на взысканіе пошлины съ проходящихъ кораблей, свободу торговли Д. съ Ливоніей и Курляндіей. Пренная зависимость Д. отъ Ганзы была совершенно уничтожена. При Фридрихѣ II на Зундѣ построена была крѣпость Кронборгъ (1574—83) и затѣмъ послѣдовательно увеличивается была пошлина, являвшаяся «золотымъ дномъ» для Д. Главнымъ образомъ эта мѣра была направлена противъ Любека, вступившаго въ союзъ съ Швеціей въ 7-лѣтнюю войну. Силы Д. были такъ теперь велики, что Любекъ принужденъ былъ ограничиться протестами и вернуть раніе сроки о-въ Борнгольмъ, находившіяся у него въ залогѣ. Попытка Гамбурга, выгнать по отношенію къ Д. ту же роль, какую сыграла игралъ Любекъ, окончилась полной неудачей. Расширеніе флота; экспедиціи въ отдаленныя страны съ торговыми цѣлями; пріобрѣтеніе колоній въ вост. Индіи (Транкебаръ на Коромандельскомъ берегу); образованіе торговыхъ компаній—исландской (1602), въ руки кот. перешла торговля, которую вела Д. чрезъ посредство Ганзы, восточно-индійской (1616) и т. п.;—покровительство фабричной дѣятельности, приведшее къ отміну (временно) цеховъ при Христіанѣ IV (1622) и провозглашенію свободы занятія ремеслами: все это въ совокупности содѣйствовало обогащенію страны, поднятію денежныхъ средствъ и дворянства и средняго класса, начинавшаго уже при Христіанѣ IV созавать свою силу. Это постепенное обогащеніе городской буржуазіи, въ связи съ переходомъ духовенства на сторону низшихъ классовъ и съ все болѣе и болѣе тяжелымъ положеніемъ, въ какое всевластное дворянство ставило остававшихся еще свободными крестьянъ, породило къ концу XVI в. и особенно въ началѣ XVII в. новое теченіе политической мысли. Отсюда протесты обоеихъ Любвалдовъ противъ всевластія дворянъ; отсюда открыто выражаемое и буржуазіей, и крестьянами недовольство на то,

что дворяне титулуютъ ихъ «Ufrige» (т. е. несвободные, подчиненные, крѣпостные). Въ 1639 г. города Ютландіи потребовали реформъ, главнымъ образомъ направленныхъ противъ дворянства и въ пользу крестьянъ. Подъ вліяніемъ этого настроенія общественнаго мнѣнія король Христіанъ IV задумалъ было освободить крестьянъ отъ барщины, замѣнить ее денежными платежами или просто выкупить. Но попытка его потерпѣла неудачу, какъ и предложеніе его образовать постоянную армію. Дворянство добилося спеціальнаго закона, воспрещавшаго всѣмъ сословіямъ (кромѣ дворянскаго) обращаться съ петиціями къ королю безъ предварительнаго разсмотрѣнія и одобренія этихъ петицій мѣстными властями, т. е. тѣми же дворянами. При такихъ обстоятельствахъ только высшія причины могли придать силу оппозиціи. Въмѣстельство Христіана IV въ Тридцатилѣтнюю войну, повѣдшее за собою рядъ поражений и страшное разореніе страны войсками Тилли и Валленштейна, въ теченіе 2 лѣтъ владѣвшими ею по миру въ Любекѣ (1629), было первымъ шагомъ въ этомъ отношеніи. И страна, и финансы были истощены—а исправить тяжелое положеніе, жертвуя для этого привилегіями, дворянство отказывалось. Усиленіе Швеціи, стремившейся въ XVII в. играть роль первенствующей державы на Балтійскомъ морѣ, представляло крупную опасность, тѣмъ большую, что и Англія, и Голландія, страдавшія отъ повышенія зундской пошлины, были раздражены противъ Д. Почти непосредственно слѣдовавшая одна за другой войны съ Швеціей, поддерживаемой Голландіею, обнаружали во всей яркости безсиліе Д. По миру въ Вроенсверго (1645) Д. вынуждена была освободить Швецію отъ платежа зундской пошлины, что понизило доходы съ 300 т. до 80 т. ригск. Послѣ новой войны, окончившейся миромъ въ Рoeskilde (1658), Д. оказалась въ необходимости отдать Швеціи Сканию и другія провинціи, а по миру еще болѣе позорному для Д. (въ Копенгагенѣ, 1660) уступка эта была признана вѣчною. Д. потеряла значительную часть территоріи, право исключительнаго владѣнія Зундомъ и вышла изъ войнъ страшно разоренною. Если энергія въ дѣлѣ защиты страны и была обнаружена, то лишь одной буржуазіей (особенно копенгагенской): дворянство оказалось въ критическую минуту совершенно почти безучастнымъ къ судьбѣ Д. Король успѣлъ склонить въ свою пользу нѣкоторыхъ изъ дворянъ, членовъ Rigsdaag'a. Когда созванъ былъ въ 1660 г. сеймъ въ Копенгагенѣ, духовенство и буржуазія открыто выступили противъ дворянства; буржуазная милиція стала подъ ружье, и дворянство было побѣждено. Избирательное право по отношенію къ королю было отмѣнено, отмѣнены и капитуляціи: монархія была провозглашена наследственной, а права и привилегіи дворянства отмѣнены. По плану буржуазіи Д. должна была превратиться въ наследственную сословно-конституціонную монархію. И сеймъ изъ представителей трехъ сословій, и Rigsdaag должны были бытъ сохранены, съ присоединеніемъ лишь къ послѣднему по 4 депутата отъ буржуазіи и по

2 отъ духовенства изъ каждой области государства. Сверхъ того, предполагалось уничтожить крѣпостное право. Увѣренность, что такъ и будетъ, была до того велика, что Копенгагенъ былъ наводненъ крестьянами (ихъ не призывали на сеймъ, вопреки стариннымъ обычаямъ), подавшимъ специальную петицію королю, съ требованіемъ реформъ. Никакого акта объ этихъ реформахъ и гарантіяхъ не было, однако, составлено, и Д. обратилась въ абсолютную, неограниченную монархію. X

III.—Переворотъ 1660 г. не оправдалъ надеждъ, которыя возлагались на него. Соціальный порядокъ вещей, существовавшій въ Д. до 1660 г., существенно измѣненъ не былъ. Дворянство было сохранено, какъ сословіе; его судебныя права въ помѣстьяхъ оставлены безъ измѣненій, равно какъ и цѣлый рядъ выгодныхъ для него въ экономическомъ отношеніи привилегій. Ограничена была только его свобода отъ платежа пошлинъ и акцизовъ, отмѣнено его исключительное право на покупку земель и на занятіе высшихъ государственныхъ должностей. Бюргеры получили привилегію наравнѣ съ дворянами быть призываемыми въ совѣты и управленіе, право покупать и брать въ залогъ дворянскія земли, ѣздить въ каретахъ, даже судить, въ качествѣ членовъ верховнаго суда, дворянъ; освобождены были отъ титула ufrige, приобрѣли право непосредственной подачи петицій королю, исключительную привилегію заниматься ремеслами и т. п. Копенгагенскіе бюргеры, въ вознагражденіе за геройскую защиту города, получили рядъ особыхъ правъ, впрочемъ, отнятыхъ у нихъ еще до конца XVII в. Ничего не было сдѣлано только для однихъ крестьянъ, положеніе которыхъ даже ухудшилось, благодаря ряду мѣръ, принятыхъ абсолютною властью въ фискальныхъ и военныхъ видахъ.

Управленіе, сосредоточенное прежде въ Rigsdaag'a, было расчленено между 6 независимыми другъ отъ друга коллегіями, члены которыхъ назначались королемъ, пользовались лишь совѣтательнымъ голосомъ и состояли въ первое время на-половину изъ дворянъ, на-половину изъ бюргеровъ. Изъ председателей коллегій образованъ былъ тайный совѣтъ, а для дѣлъ особенной важности всѣ члены коллегій собирались въ общее засѣданіе королевской коллегіи. Рѣшеніе этого послѣдняго предполагалось сначала передавать для обсужденія всѣмъ сословіямъ королевства, т. е. чему-то въ родѣ сейма, но такое предположеніе никогда не было приведено въ исполненіе. Изданъ былъ, подъ названіемъ королевскаго закона (Kongelov), сборникъ законовъ, позже замѣненный новымъ (Christian den Vdanske Lov). При Христіанѣ V, первомъ изъ датскихъ королей, вступившемъ на престолъ помимо избрания и безъ подписанія капитуляціи, бюрократическая организація государства и общественный строй получили окончательную отдѣлку, настолько прочную, что она удержалась болѣею частью до 1848 г. Стремясь создать изъ Д. Францію Людовика XIV, а изъ Копенгагена—Версаль, король приближалъ къ себѣ блестящее украшеніе трона, дворянство, но дворянство новое, состоявшее изъ вновь

пожалованных графовъ, бароновъ и т. п. Между ними было много лицъ нѣмецкаго происхожденія. Дворяне сдѣланы были ответственными за правильное вношеніе податей и за правильное отбываніе крестьянами рекрутской повинности. Сообразно съ этимъ возросла ихъ дисциплинарно-полицейская власть, доведенная до права не только судить и съѣчь крестьянъ или инымъ образомъ наказывать ихъ, но и ссылатъ на работы въ крѣпости и т. д. Законъ о рангахъ 1671 г. образовалъ еще новый привилегированный классъ—чиновниковъ, возводимыхъ за выслугу въ дворянское званіе. Члены стараго дворянства систематически устранялись отъ высшихъ государственныхъ должностей.

Результаты такой системы управленія не замедлили обнаружиться уже при Христіанѣ V, въ видѣ разоренія и доведенія до нищенства крестьянъ, на которыхъ обрушивалась вся тяжесть рекрутчины и налоговъ. О возвращеніи Д. той роли, которую она играла въ XVI в. въ международную политику, не могло быть и рѣчи. Попытка вернуть области, перешедшія къ Швеціи, окончилась полной неудачей. Лундскій миръ (1679 г.) еще разъ утвердилъ право владѣнія ими за Швеціей. Не большій успѣхъ имѣлъ Фридрихъ IV, принявшій участіе въ Сѣверной войнѣ противъ Карла XII: только благодаря побѣдамъ союзниковъ и разоренію Швеціи, ему удалось (по миру 1720 г.) добиться крупной контрибуціи и отказа Швеціи отъ правъ на Зундъ. Нѣкоторымъ вознагражденіемъ за потерю территории было лишь присоединеніе Шлезвига, *тѣмное* владѣніе которыхъ гарантировали тогда Д. Франція и Англія. Нѣмецкое вліяніе съ тѣхъ поръ еще усилилось, такъ какъ Шлезвигъ, несмотря на преобладавшее въ немъ датское населеніе, находился въ рукахъ нѣмецкихъ выходцевъ, и нѣмецкій языкъ сдѣлался здѣсь языкомъ управленія, суда и школы. Съ Христіана V онъ сталъ языкомъ двора. До 1784 г. внутренняя исторія Д. представляла собою постоянную смѣну попытокъ реформъ реакціями. При Фридрихѣ IV было отмѣнено крѣпостное право (1702) и помѣщикамъ запрещено было произвольно стогнать крестьянъ съ дворовъ и земель. Но уже въ 1731 году, при Христіанѣ VI, законъ 1702 г. былъ истолкованъ въ смыслѣ отицанія за крестьянами, подлежащими воинской повинности, права перехода, подъ угрозой наказанія, какъ за дезертирство. Въ то же время помѣщикамъ предоставлялось право сдавать негодныхъ и неспособныхъ рабочихъ въ солдаты. Исуганные крестьяне толпами бросились бѣжать за границу, но ихъ арестовали и подвергли тяжелой карѣ. Въ 1733 г. дѣйствіе закона 1702 г. было отмѣнено; всѣхъ крестьянъ отъ 14 до 36 лѣтъ приказано занести въ списки и строжайше воспрещенъ имъ всѣмъ переходъ. Дворянамъ было дозволено, въ видахъ улучшенія и расширенія хозяйствъ, сносить крестьянскіе дворы. Духъ нетерпимости, въ то же царствованіе, былъ возведенъ въ систему. Въ 1735 г. всѣмъ подданнымъ предписано было по воскресеньямъ обязательно присутствовать при богослуженіи и запрещены работы по праздникамъ. Увеселенія, игры, пѣсни и пляски въ деревняхъ были строжайше воспрещены. Для

наблюденія за исполненіемъ этихъ правилъ учреждена была коллегія генеральной церковной инспекціи, съ чисто инквизиционными правами. Ей была предоставлена высшая цензура надъ книгами, даже дозволенными епископами и университетомъ. Король сдѣлался доступнымъ только для высшей знати. При Фридрихѣ V срокъ прикрѣпленія крестьянъ къ общности продолженъ до 40 лѣтняго возраста, часть государственныхъ имуществъ продана спекулянтамъ, раздѣлены общинныя земли, уничтожено общинное владѣніе. Чтобы сколько-нибудь пополнить дефицитъ, одинъ изъ министровъ Фридриха V прибѣгъ къ такому отчаянному средству, какъ поголовное обложеніе всѣхъ и каждого, безъ различія пола, возраста и состоянія, 8 шилл. въ мѣсяць. Правда, заботы о развитіи торговли и фабрикъ были почти непрерывны; но въ ихъ основѣ лежали чисто меркантильные принципы: оказывалось усиленное покровительство торговымъ компаніямъ, раздавались монополіи, въ ущербъ массѣ населенія. Реакція была приостановлена, но всего на одинъ годъ (1770—71), при Христіанѣ VII, когда министромъ былъ назначенъ одинъ изъ «реформаторовъ» XVIII в., Струензе, сразу опредѣлившій свою программу провозглашеніемъ полной свободы печати и уничтоженіемъ цензуры. Тайный частный совѣтъ короля былъ упраздненъ, упрощено дѣлопроизводство, отицнено различіе между сословіями при опредѣленіи на ту или иную должность, упрощено судопроизводство; суду дана большая независимость, отицнена пытка, нѣкоторые доходы (какъ зундская пошлина) перечислены изъ королевскихъ въ государственныя, сокращены расходы и вообще, и на королевскій дворъ, установлена опредѣленная барщина, въ соответствии съ количествомъ земли. Предполагалось еще замѣнить натуральныя повинности денежными, прекратить поддержку оказываемую государствомъ фабрикамъ и заводамъ и т. д. Но Струензе не пришлось выполнить до конца свои намѣренія; придворная интрига, во главѣ которой стояли вдовствующая королева и проф. Гульдбергъ, погубила Струензе. Онъ былъ схваченъ, преданъ суду смѣшанной комиссіи, обвиненъ въ связи съ королевой и въ стремленіи разрушить нравы и религію, и казненъ. Возстановленъ былъ весь прежній порядокъ, включая и пытку. Признано было, что всестороннее образованіе должно быть дано только тѣмъ, кто обязанъ служить государству, т. е. главнымъ образомъ дворянамъ; для купцовъ и ремесленниковъ—достаточно читать, писать и немного считать, а для крестьянъ—всякое знаніе вредно. Значительно подвинулась впередъ только торговля, благодаря Бернсторфу (см. III, 573), возстанію америганскихъ колоній и акту о вооруженномъ нейтралитетѣ. Финансы были приведены въ плачевное состояніе: долгъ съ 16 милл. возросъ до 29 милл., а долгъ въ билетахъ—съ 5 до 16 милл. Лишь въ одномъ отношеніи Гульдбергъ отступалъ отъ старыхъ традицій: онъ преслѣдовалъ въ отношеніи языка чисто національную политику, оказывая поддержку всему датскому.

Какъ ни была могущественна реакція, господствовавшая въ Д., она не въ силахъ

была подавить общественное мнѣніе. Традиціи сейма 1660 г. не вовсе угасли: проникали въ Д. и новыя воззрѣнія, вырабатывавшіяся въ друг. странахъ. Молодому кронъ-принцу Фридриху (будущему королю Фридриху VI), въ качествѣ регента государства, удалось сдѣлать первые шаги къ перевороту. На первомъ планѣ стояла крестьянская реформа (1786). Судебная власть помѣщиковъ была упразднена. Отмѣнено было прикрѣпленіе къ землѣ, для лицъ до 14 лѣтъ и послѣ 36 лѣтъ сразу, для всѣхъ остальныхъ—съ 1 января 1800 г. Варшина переведена на деньги или признана подлежащей выкупу. Принятъ рядъ мѣръ съ цѣлю созданія мелкой крестьянской собственности. Законами 1795—96 гг. у дворянъ отнято право назначенія судей, а закономъ 1809 г.—право патронажа надъ церковью и право презентациі. Свободѣ дворянства отъ налоговъ былъ постепенно положенъ конецъ. Законами 1788 и 1814 гг. евреи уравнины въ гражданскихъ правахъ со всѣмъ остальнымъ населеніемъ. Торговля неграми уничтожена въ датскихъ колоніяхъ закономъ 1792 г., первымъ въ Европѣ актомъ этого рода. Въ 1796 г. учреждены мировыя суды; реорганизовано все судебное вѣдомство, установлена нѣкоторая независимость судей и сдѣланы первые шаги къ отдѣленію суда отъ администраціи; отмѣнено наказаніе палками; въ селахъ открыто много школъ, основано нѣсколько учительскихъ семинарій и т. п. Результатомъ этой реформаторской дѣятельности было сильное умственное движеніе, сдѣлавшее періодъ реформъ однимъ изъ блестящихъ періодовъ умственной жизни. Правительство, однако, не дѣлало уступокъ въ вопросѣ о возвращеніи старой политической свободы, уничтоженной въ 1660 г. Въ 1790 г. проступки по дѣламъ печати были подчинены суду; но сильное возбудженіе общественнаго мнѣнія побудило правительство начать рядъ процессовъ противъ печати, а затѣмъ издать строгій ограничительный законъ 1799 г. Тогда же изданъ былъ законъ, грозившій смертною казнью всякому, кто осмѣлился бы требовать или совѣтовать отмѣны неограниченной формы правленія, и вѣчной каторгой—тѣмъ, кто высказалъ бы порицаніе дѣйствіи правительства. Во внѣшней политикѣ датское правительство держалось принципа невмѣшательства (подъ вліяніемъ министра Андрея Берсторфа). Тѣсный союзъ съ Россіей заставилъ, правда, Д. поднять оружіе противъ Швеціи, но война эта велась Д. вяло и не измѣнила положенія дѣлъ. Благодаря нейтралитету своему, Д. въ состояніи была играть крупную роль въ европ. внѣшней торговлѣ Д. Но здѣсь-то и коренилась опасность для такой маленькой страны, какъ Д. Борьба между Англіей и Франціей повлекла мало-по-малу Д. въ круговоротъ европейскихъ сложныхъ отношеній и привела ее къ тяжелому по послѣдствіямъ столкновенію сначала съ Англіей, затѣмъ съ европейскою коалиціей. Участіе Д. въ вооруженномъ нейтралитетѣ, совмѣстно съ Россіей, Швеціей и Пруссіей (1800), повело къ открытому нападенію Англіи на Д., закончившемуся миромъ (1801), когда новый русскій императоръ отказался отъ лиги нейтральныхъ государствъ.

Д. успѣла поправиться послѣ тяжелаго пораженія, испытаннаго въ эту войну, вновь поднять торговую дѣятельность и даже отчасти укрѣпить свои владѣнія въ Германіи, вслѣдствіе уничтоженія имперіи (1806), когда Голштинія была объявлена неотъемлемою и полною собственностью Д. (9 сентября 1806 г.); но континентальная система Наполеона создала новую опасность для Д. Требованіе, обращенное къ Д. императорами франц. и русскимъ—объявить войну Англіи, вызвало со стороны послѣдней нападеніе на Д., безъ объявленія ей войны, ужасающую бомбардировку Копенгагена (1 сентября 1807 г.) и захватъ большей части датскаго флота. Чтобы избѣжать вторженія Наполеона, Д. вынуждена была продолжать войну и съ Англіей, и съ присоединившейся къ ней Швеціей. Съ послѣдней Д. удалось выгодно примириться въ 1809 г. (миръ въ Jœnkering'ѣ); съ Англіей борьба затянулась до 1813 г. Когда Наполеонъ палъ, Д. пришлось полатиться за союзъ съ нимъ потерей Норвегіи, отнятой у нея по миру въ Килѣ (1814) и отданной Швеціи (см. Норвегія). Предѣлы Д. были ограничены датскимъ полу-вомъ и о-вами, герцогствомъ Лауенбургъ (обвиненнымъ у Пруссіи на шв. Померанію и Рюгенъ) и Голштиніей. По Вѣнскому трактату датскій король, какъ владѣтель Голштиніи и Лауенбурга, былъ включенъ съ составъ Германскаго союза. Нѣмецкій элементъ теперь, съ присоединеніемъ Лауенбурга, еще болѣе усилился. Попытка Фридриха VI придать датскому языку, на которомъ говорила преобладающая численно масса крестьянскаго шлезвигскаго населенія, первенствующее значеніе не удалась и вызвала лишь раздраженіе въ средѣ богатаго нѣм. дворянства, и безъ того враждебно настроеннаго противъ короля за реформу крестьянскихъ отношеній. Включеніе Голштиніи въ составъ Германскаго союза и статья союзнаго акта, въ силу которой каждое государство союза должно было получить сеймъ, послужили сильной опорой для голштинскаго дворянства въ агитаціи противъ датскаго правительства, съ цѣлю добиться большей политической независимости, а также соединенія въ одно политическое цѣлое Голштиніи и Шлезвига. Цѣлый рядъ петицій въ этомъ смыслѣ былъ поданъ королю, но всѣ онѣ были отвергнуты (датчане, въ свою очередь попытавшіеся—было добиться конституционныхъ правъ, заплатили за свою попытку жестокими карами). Въ 1823 г. шлезвигское и голштинское дворянство перенесло спорный вопросъ въ германскій союзный сеймъ, рѣшеніе котораго, однако, было благопріятно для датскаго правительства. Агитація дворянства возобновилась подъ вліяніемъ іюльской революціи 1830 г. Королу, въ виду неспокойнаго настроенія умовъ въ самой Д., пришлось до нѣкоторой степени уступить. Въ 1831 г. общаю было введеніе конституционныхъ учрежденій, въ формѣ сеймовъ, въ Шлезвигѣ и Голштиніи, но для каждой области *отдѣльно*; три года спустя, совѣщательные сеймы были учреждены также въ Ютландіи и Зеландіи. Часть членовъ сейма назначалась королемъ; для выбора остальныхъ былъ установленъ высокій цензъ.

Громадное большинство на сеймахъ, особенно въ Шлезвигѣ, составляли дворяне-крупные собственники. Засѣданія сеймовъ не были публичны; печатать дозволялось лишь резюме прений и постановленія. Зеландскій и ютландскій сеймы ревностно принялись за дѣло; но проекты, ими составленные, большею частью отвергались правительствомъ. Такая участь постигла, между прочимъ, просьбу обоимъ сеймовъ о соединеніи ихъ въ одно цѣлое. Въ результатъ явился уже при Фридрихѣ VI († 1839) нѣкоторый разладъ между страной и королемъ. Агитація въ пользу свободы прессы и расширения конституціи распространялась быстро, особенно благодаря популярной тогда газетѣ проф. Давида: «Føedrelandet». Положеніе дѣлъ не измѣнилось къ лучшему и при Христіанѣ VIII, на котораго, какъ на либеральнаго правителя Норвегій (до отнятія ея у Д.), возлагались большія надежды. Правда, король въ 1842 г. организовалъ постоянные комитеты, изъ представителей 4 сеймовъ, для обсуждения, совместно съ королемъ, текущихъ дѣлъ; но такъ какъ они, подобно и сеймамъ, являлись лишь совѣщательнымъ учрежденіемъ, то никого не удовлетворили. Волненіе охватило и крестьянское населеніе и повело къ организаціи среди него политическаго союза, а затѣмъ и политической партіи, съ рѣзко демократическимъ характеромъ. Въ 1845 году было основано «общество друзей крестьянства» (Bondevenner), начавшее играть выдающуюся роль. Рядомъ шло и чисто національное движеніе, возникшее въ литературѣ еще въ началѣ XIX ст., а теперь выработавшееся, подъ влияніемъ историческихъ воспоминаній, въ такъ назыв. скандинавизмъ (см.). Правительство воспротивилось образованію скандинавскаго общества въ Кюенгагенѣ, и только къ концу царствованія, подъ влияніемъ сепаратистскаго нѣмецкаго движенія въ Шлезвигѣ, Христіанъ VIII рѣшился сдѣлать уступки требованіямъ и скандинавомановъ, и чибраловъ. Скандинавское общество было разрѣшено; въ глубокой тайнѣ былъ выработанъ проектъ конституціи.

IV. — Торжественно объявленъ былъ проектъ конституціи нѣсколько дней спустя послѣ смерти Христіана VIII, преемникомъ его Фридрихомъ VII (28 января 1848). Онъ создавалъ общій парламентъ для всѣхъ областей Д., который долженъ былъ собираться поочередно то въ королевствѣ, то въ герцогствѣхъ. Для разсмотрѣнія проекта предполагалось созвать собраніе, на половину назначенное королемъ, на половину выбранное сеймомъ. Все это вызвало сильнѣйшее неодобреніе и недовольство въ странѣ: категорически высказывалось требованіе новой конституціи, общей для всей Д. до Эйдера, съ выдѣленіемъ Голштиніи, какъ вполне самостоятельной области. Волненіе умовъ было усилено вѣстью о февральской революціи. Король уступилъ; въ октябрѣ было открыто учредительное собраніе. Выборы въ собраніе произведены были на основаніи избирательнаго закона, вводившаго всеобщую подачу голоса. 5 июня 1849 г. конституція была утверждена; она должна была распростра-

ниться какъ на королевство, такъ и на герцогство Шлезвигъ. Но въ Шлезвигѣ еще до изданія конституціи вспыхнуло революціонное движеніе, вызвавшее вмѣшательство Германіи и войну ея съ Д. Уже король Фридрихъ VI сдѣлалъ крупную ошибку, сохранивъ административную связь Шлезвига съ Голштиніей и предоставивъ выборы въ сеймъ почти исключительно однимъ дворянамъ, проникнутымъ анти-датскими тенденціями. Христіанъ VIII, несмотря на протесты шлезвигскихъ крестьянскихъ депутатовъ, издалъ распоряженіе, которымъ датскій языкъ, какъ официальный, вводился лишь въ суды и въ администрацію той части Шлезвига, гдѣ населеніе было исключительно датское; языкомъ школъ былъ даже здѣсь оставленъ языкъ нѣмецкій. Въ дѣйствительности единственнымъ официальнымъ языкомъ остался нѣмецкій, такъ какъ сеймъ отказался допускать рѣчи на датскомъ языкѣ. Главою мѣстнаго управленія былъ назначенъ одинъ изъ вождей нѣмецкаго движенія — принцъ Фридрихъ Неръ (Noer), братъ герцога Августенбургскаго (см. Августенбургская линия, 1, 63—64). Политика правительства измѣнилась только тогда, когда герцогъ Августенбургскій опротестовалъ законъ о престолонасліи 1846 г., въ силу котораго неразрывная связь Шлезвига съ Д. была вновь подтверждена, и когда шлезвигскій сеймъ представилъ королю адресъ, угрожавшій жалобой германскому сейму. Революція 1848 г. и особенно созваніе франкфуртскаго сейма развязали руки шлезвигскимъ нѣмцамъ. На собраніи въ Рендсбургѣ, 18 марта рѣшено было послать королю рѣшительное требованіе соединить въ одно цѣлое Шлезвигъ и Голштинію и включить первый въ составъ Германскаго союза. Король отвѣтилъ категорическимъ отказомъ; въ Голштиніи, а потомъ и въ Шлезвигѣ вспыхнуло уже ранѣе подготовленное возстаніе (см. Шлезвигъ-Голштинія). Датскому правительству удалось сразу подавить возстаніе, но побѣда его произвела взрывъ негодованія въ Германіи. Пруссія открыла военные дѣйствія; ея войска нанесли датчанамъ сильное пораженіе и заняли даже Ютландію, очищенную лишь вслѣдствіе энергическаго требованія имп. Николая. Изъ державъ, гарантировавшихъ цѣлость и неприкосновенность датскихъ владѣній, лишь Франція попыталась — было вступить за Д. Помощи со стороны Швеціи оказано не было, и Д. пришлось заключить перемиріе въ Мальме, на 7 мѣсяцевъ. Послѣ возобновленія войны датчане одержали побѣду при Фридерикіи (1850); но миръ, заключенный въ Берлинѣ 2 іюля 1850 г., не обезпечивалъ Д. отъ возможности новаго вмѣшательства Германіи въ дѣла Шлезвига и Голштиніи. Пруссія предоставила Д. право подавать силою оружія возстаніе въ Шлезвигѣ, что и было достигнуто Д. послѣ побѣды при Иштедтѣ (25 іюля 1850 г.). Возстаніе въ Голштиніи было подавлено Австріей. Датское правительство предложило проектъ общей конституціи для Д. королевства и Шлезвига (такъ наз. Eiderstat); но Австрія, вначалѣ одобрившая его, потребовала его измѣненія, вслѣдствіе протеста голштинцевъ

и, поддерживаемая Россіей и при полномъ равнодушіи Англіи и Франціи, стала настаивать на организаціи государства на началахъ равноправности трехъ областей: королевства, Шлезвига и Голштиніи. Одно министерство падало въ Даніи за другимъ, въ виду несогласія депутатовъ на требованія державъ, пока, наконецъ, министерству Влуме (см. IV, 108) не удалось уладить дѣло, согласно видамъ Австріи и Пруссіи. Шлезвигъ получилъ независимое въ административно-политическомъ отношеніи положеніе; 28 января 1852 г. сеймы шлезвигскій и голштинскій изъ совѣщательныхъ превращены были, для вопросовъ мѣстныхъ, въ законодательные, при чемъ избирательный законъ для Шлезвига составленъ былъ такъ, что право представительства попало почти исключительно въ руки крупныхъ землевладѣльцевъ. Установленъ былъ и новый законъ о престолонаслѣдствѣ, съ согласія вѣропейскихъ государствъ, выраженаго въ Лондонскомъ трактатѣ 1852 г. За отказомъ императора Николая отъ правъ на Голштинію и принца Гессенскаго—отъ правъ на датскую корону, преемникомъ утсавшей съ Фридрихомъ VII линіи былъ объявленъ Христианъ Глюксбургскій. Согласіе сейма на всѣ эти мѣры удалось получить, съ большимъ трудомъ, только въ 1853 г. По новой конституціи (1855) союзный совѣтъ (Rigsraad), для дѣлъ общихъ всей Даніи, долженъ былъ состоять изъ 100 членовъ (20 назнач. королемъ 80 избранныхъ). Въ первомъ же его собраніи (1856) 11 его членовъ (7 изъ Голштиніи, 1 изъ Лауенбурга и 3 изъ Шлезвига) опротестовали новую конституцію, съ ея избирательнымъ закономъ, невыгоднымъ для нѣмецкаго дворянства въ Шлезвигѣ. Требованіе ихъ передать конституцію на обсужденіе герм. союзнаго сейма было отвергнуто подавляющимъ большинствомъ голосовъ; но Австрія и Пруссія примкнули къ протесту 11-ти и потребовали измѣненія конституціи, какъ противорѣчащей союзнымъ германскимъ законамъ. Датскому правительству пришлось дѣлать уступку за уступкой, вызывая въ нѣмецкомъ населеніи все новыя требованія. Въ 1859 г. франкфуртскій союзный сеймъ потребовалъ отъ Д., на основаніи «обязательствъ», принятыхъ ею въ 1852 г., чтобы никакой общій налогъ или законъ не примѣнялись къ герцогствамъ безъ согласія ихъ сеймовъ. Дѣло шло уже здѣсь не объ одной Голштиніи, но и о Шлезвигѣ, въ дѣла котораго Германія вмѣшивалась впервые прямо и открыто. Только въ 1863 г., однако, датское правительство рѣшилось дать прямой отпоръ требованіямъ Германіи. Оно объявило, что конституціонная связь Голштиніи и Лауенбурга съ остальной монархіей отмѣняется; въ то же время выработана была датско-шлезвигская конституція, въ духѣ требованій 1848 г., т. е. въ смыслѣ Д. до Эйдера. Тогда послѣдовало грозное требованіе отъ германскаго сейма (1 октября) отмѣнить все сдѣланное, подъ угрозой экзекуціи. Шесть недѣль дано было Д. для принятія мѣръ къ объединенію Шлезвига съ Голштиніей. 15 ноября 1863 г. умеръ Фридрихъ VII, послѣдній представитель правившей Д. линіи. Смерть короля открывала

широкій путь для предъявленія притязаній на право владѣнія герцогствами—притязаній, которыя не переставали заявлять герцогъ Августенбургскій. Онъ немедленно принялъ имя Фридриха VIII, между тѣмъ какъ на датскій престолъ вступилъ, согласно Лондонскому трактату, новый король, въ лицѣ Христиана IX. Патриотическая Германія, съ саксонскимъ мин. Бейстомъ во главѣ, а также большинство союзнаго сейма высказывались за Августенбурга. Проектъ Вейста занять Голштинію, впрелъ до новаго рѣшенія вопроса о наслѣдованіи, былъ встрѣченъ съ восторгомъ. Пруссія, однако, признала короля Христиана IX, но потребовала, въ согласіи съ Россіей, Англіей и Франціей, отмѣны конституціи 1863 г. Датское правительство въ отвѣтъ на это очистило Голштинію и окончательно утвердило конституцію 1863 г. 16 января 1864 г. со стороны Пруссіи и Австріи послѣдовалъ ультиматумъ: отмѣнить для Шлезвига *въ 24 часа* конституцію 1863 г. Не смотря на справедливые протесты Д., ея указанія на фактъ подтвержденія самой Пруссіей правъ Д. на Шлезвигъ, военныхъ дѣйствій были открыты (см. Германско-датская война, VIII, 512). Разбитая въ неравномъ бою, Д. уступила Пруссіи и Австріи не только Голштинію и Лауенбургъ, но и Шлезвигъ, съ частями безспорно датскими, относительно которыхъ дано было Пруссіей не выполненное до настоящей минуты, хотя и подтвержденное Пражскимъ миромъ 1866 г., обѣщаніе просить населеніе, къ какой изъ двухъ монархій, датской или прусской, желаетъ оно принадлежать. Изъ нѣкогда крупной державы Д. окончательно обратилась во второстепенное государство.

Потерявъ Шлезвигъ и населенныя германскимъ племенемъ области, Д. сосредоточила все вниманіе на внутреннихъ дѣлахъ. Вопросъ объ измѣненіи конституціи сталъ на первомъ планѣ, такъ какъ союзная конституція не вмѣла и не могла имѣть болѣе смысла. Несмотря на энергическую оппозицію крестьянской партіи, конституція 1849 г. была подвергнута измѣненіямъ, благопріятнымъ скорѣе интересамъ крупнаго землевладѣнія, чѣмъ демократическимъ. Въ общихъ чертахъ новая конституція, за малыми исключеніями удержавшаяся до настоящаго времени, была повтореніемъ конституціи 1849 г., съ отмѣной только всеобщей подачи голосовъ для выборовъ въ ландстингъ. Большой неопредѣленностью отличается статья 25 конституціи, гласящая, что «въ случаяхъ крайней необходимости король можетъ въ промежутки между сессіями сейма издывать временные законы». Съ помощью этой статьи, а также новой организаціи верховнаго суда (Rigsret), члены котораго наполовину избираются ландстингомъ и которому принадлежить право толкованія законовъ, правительству удавалось обходить оппозицію фолькетинга или кассировать ее путемъ распушенія, къ которому оно прибѣгало почти ежегодно, опираясь на сочувствіе ландстинга. Отсюда преимущественно obstructивная политика фолькетинга и отсутствія крупныхъ преобразованій. Поводами къ столкновеніямъ между

фолькетингомъ и министерствомъ служить въ особенности бюджетные вопросы, а также вопросъ о вооруженіи и управленіи Копенгагена, которому упорно противится демократическая партія, желающая для Д. полного нейтралитета.

Несмотря на протестъ фолькетинга, на выраженіе имъ открытаго недоверія къ министерству Эструпа, последнее въ теченіе 17 лѣтъ оставалось неизмѣненнымъ. Нерѣдки были случаи преданія суду оппозиціонныхъ депутатовъ за рѣчи ихъ въ народныхъ собраніяхъ, манифесты къ народу и т. п. Многократное распущеніе фолькетинга не приводило къ цѣли: всякій разъ страна избирала оппозиціонныхъ депутатовъ. Съ 1885 г. настроеніе страны стало принимать тревожный характеръ. Въ палатѣ образовались двѣ новыхъ группы: наиболѣе значительная группа крайнихъ лѣвыхъ и сравнительно немногочисленная группа социалъ-демократовъ. Министерство воспретило покупку оружія, усилило наказанія за сопротивленіе властямъ, увеличило составъ полиціи и т. п. Выборы нынѣшняго, 1893 г. обнаружели, повидимому, нѣкоторый, хотя и слабый поворотъ въ общественномъ настроеніи, такъ какъ впервые съ 1870 г. партія оппозиціонная потеряла нѣсколько мѣстъ.

Списокъ королей Даніи:

Линія Гарма Старого: Гормъ старый (около 860), Гаральдъ Блаагандъ (ок. 936), Свендъ Tveskjaeg (985), Гаральдъ (1014), Кануть Великій (1018), Гардекануть (1035).

Подчиненіе Норвегій: Магнусъ Добрый (1042). *Домъ Эстридсеновъ:* Свендъ Эстридсенъ (1047), Гаральдъ Гейнъ (1076), Кануть Святой (1080), Олафъ Hunger (1086), Эрикъ Эйголдъ (1095), Нильсъ (1103), Эрикъ Емуне (1134), Эрикъ Lam (1137), Кануть V и Свендъ III (1147), Вальдемаръ I (1157), Кануть VI (1182), Вальдемаръ II Seig Побѣдитель (1202), Эрикъ Пловенингъ (1241), Абель (1250), Христофоръ I (1252), Эрикъ V Глиппингъ (1259), Эрикъ VI Менвельдъ (1286), Христофоръ II (1319), междуцарствіе (1332), Вальдемаръ III Аттердагъ (1340), Олафъ II (1375), Маргарита Великая (1387).

Соединеніе съ Норвегій: Эрикъ Померанскій (1412), Христофоръ III Ваварскій (1439).

Домъ Олденбургскій: Христіанъ I (1448), Гансъ (1481), Христіанъ II (1513), Фридрихъ I (1523), Христіанъ III (1533), Фридрихъ II (1559), Христіанъ IV (1588), Фридрихъ III (1648), Христіанъ V (1670), Фридрихъ IV (1699), Христіанъ VI (1730), Фридрихъ V (1746), Христіанъ VII (1766), Фридрихъ VI (1808), Христіанъ VIII (1839), Фридрихъ VII (1848).

Домъ Глюксбургскій: Христіанъ IX (1863).

См. также ст. Датскій яз. и литература.

Литература. Mallet, «Hist. de Danemark» (1758—77); Suhm, «Historie of D.» (1782—1828); Baden, «Danmarks Rigeshistorie» (1829—32); Dahlmann, «G. von Dänemark» (1840—48); Allen, «H. de Danemark» (1878); Bache, «Danmarks, Norges og Sveriges H.» (1867—76); Hammerich, «D. under Adelsvaelden (съ 1523 по 1660)» (1854—59); Holm, «D. indre historie»

(1885—86); его же, «D. historie fra 1720—1814»; Thorsoc, «den danske Statshistorie fra 1814—1848» (1877—79); Helveg, «den d. Kirkes historie til Reformatjonen» (1862—70); его же, «Исторія церкви съ реформациіи» (1851—55); Kofod Ancher, «D. Lovhistorie» (1769—76); Kolderup-Rosendinge, «Grundrids af den d. Retshistorie» (1832—33); Stemann, «den d. Retshistorie indtil Christian V Lov» (1871); Aschehough, «Stats forfatningen i D. indtil 1814» (1866); его же, «den nordiske Statsforfatnings ret» (1885); Baden, «Udkast til en H. af Danmarks Handel og Naerings veie» (1806); Nyrop, «Bidrag til den Danske Industrie H.» (1873); Olufsen, «Bidrag til oplisning om Danmarks indvortes Forfatning i aeldre Tider» (въ «Vidensk. Selskabs h. Afhandlinger», т. 1); Christensen, «Agrarhistoriske Studier» (1886) и др. Bergsøe, «die Wirksamkeit der d. Provincialstände» (въ «Archiv f. P. Oeconomie», изд. Rau, 1846, V, 3). См. два спец. историч. датск. журн.: «Danske Magazin», изд. съ 1745 г., и «Historisk Tidsskrift» (я ныт h. Tidsskrift, изд. съ 1840 г. *И. Лучицкий.*

Данкара (Dankara)—африканское королевство, подъ британскимъ протекторатомъ, на З отъ земли Амантеевъ; богатія золотыя россыпи. Столица—того же имени.

Данкарвилль (Шверъ-Франсуа Dancaurville, 1729—1805)—археологъ; вель въ Пруссіи и Италиіи жизнь авантюриста. Его сочин.: «Antiquités étrusques, grecques et romaines» (1766); «Veneres et Priapi uti observantur in gemmis antiquis» (1771); «Monuments de la vie privée des douze Césars d'après une suite de pierres gravées sous leurs règnes» (1780); «Mémoires du culte secret des dames romaines» (1784); «Recherches sur l'origine, l'esprit et les progrès des arts dans la Grèce» (1785); они всѣ снабжены очень цѣнными рисунками, гравиров. на мѣди.

Данквартъ—соврем. нѣмецкій публицистъ, адвокатъ въ Ростокѣ, авторъ небольшихъ по объему, но богатыхъ содержаніемъ этюдовъ по гражданскому праву, въ которыхъ онъ стремился установитъ связь между юриспруденціей и наукой народнаго хозяйства и опредѣлитъ экономическую основу институтовъ гражданскаго права, не отрицая, однако, что иные институты являются прямымъ порожденіемъ нравственнаго чувства и потому состоятъ только въ косвенной связи съ общественной экономіей. Этюды Д. изданы въ одной книгѣ: «Nationalökonomie und Jurisprudenz» (Ростокъ, 1859); одинъ изъ нихъ переведенъ на русскій яз. Цитовичемъ, подъ заглавіемъ: «Гражданское право и общественная экономія» (СПб., 1866).

Данкеничъ (Лука)—галицко-русскій писатель (1791—1867), священникъ въ Коломыжѣ, одинъ изъ первыхъ по времени пробудителей галицко-русскаго національнаго самосознанія и просвѣщенія. Въ «Вѣвѣкъ руссиямъ» (1847) онъ помѣстилъ 3 стихотворенія. Позднѣе писалъ басни, подъ псевдонимомъ Луки изъ Ракова.

Н. С.

Данкельманъ (Бернгардъ-Энгельбертъ-Іосифъ Danckelman n, род. въ 1831)—лѣсоводъ; кончилъ эберсвальдскую лѣсную акад., гдѣ съ

1866 г. состоитъ директоромъ и профессоромъ. Авторъ сочиненія: «Forstakademien oder allgemeine Hochschulen» (1872); «Die Forstakademie Eberswalde von 1830 bis 1880» (1880); «Die Ablösung und Regelung der Waldgrundgerechtigkeiten» (3 части 1830—38); «Gemeindewald und Genossenwald» (1882); «Die deutschen Nutzholzzölle» (1883); «Ueber die Grenze des Servitutrechts etc.» (1884); «Denkschrift vom 5 März 1885 betreffend die Erhöhung der Nutzholzzölle» (1885). Съ 1867 г. редактируетъ основанный имъ журналъ «Zeitschrift der Forst- und Jagdwesen» съ «Jahrbuch der Preussischen Forst- und Jagd-Gesetzgebung und Verwaltung». Ср. Ramelé, «Lebensabriss des Oberförstmeisters Dr. E. D.» въ «Zeitschrift für Forst- und Jagdwesen» (1892).

Данкельманъ (Эбергардъ - Христофъ Балътазаръ баронъ фонъ Danckelmann, 1643—1722) — бранденбург. госуд. дѣятель; былъ съ 1863 г. гувернеромъ принца Фридриха (будущаго Фридриха I), занималъ по востребованію его на престолѣ (1688) разные должности и въ 1695 г. сдѣлавъ оберъ-президентомъ госуд. совѣта и первымъ министромъ. Подъ его управленіемъ поднялись торговля, промышленность и финансы, учреждена академія наукъ, основана въ Галле университетъ, украшенъ Берлинъ. Уже въ 1697 г., вслѣдствіе происковъ завидовавшей ему придворной партіи, заручившейся помощью курфюрстини Софіи Шарлотты, Д. былъ внезапно отставленъ, безъ суда подвергнутъ заключенію и лишень званія и правъ состоянія. Въ 1707 г. оны получилъ свободу, но призванъ опять ко двору лишь при Фридрихъ-Вильгельмѣ I. Ср. Bresslau u. Isaacsohn, «Der Fall zweier preuss. Minister: D. und d. Grosskanzler Fürst» (Б. 1878).

Николай - Бартоломей Д. (1650 — 1739) — бранденб. дипломатъ, братъ предыдущаго, былъ посланникомъ въ Вѣнѣ и при заключеніи Ресвикскаго мира (1697); родоначальникъ всѣхъ нынѣ живущихъ членовъ этой фамиліи. **Адольфъ - Альбрехтъ - Генрихъ - Леопольдъ Д.** (1736 — 1807) — прусскій министръ юстиціи; возведенъ въ 1798 г. въ графское достоинство. **Фридрихъ-Карлъ**, баронъ Д. († 1837) переселился въ концѣ XVIII вѣка въ Россію, гдѣ существуетъ его потомство.

Данкертеъ (Danckerts) — фамилія нѣсколькихъ голландскихъ художниковъ: 1) **Корнелисъ Д.**, прозванный де-Рейемъ (de Ru, 1661—1634), скульпторъ и архитекторъ, соорудившій въ Амстердамѣ нѣсколько зданій, отличающихся красотой и цѣлесообразностью плана и распредѣленія (Южн., Зап. и Сѣв. прк. и несуществующія нынѣ биржа и Гарлемскія ворота). Строилъ каменные мосты чрезъ большія рѣки, по новой системѣ; кромѣ того, написалъ сочиненіе по части строительнаго искусства и перевелъ на голланд. яз. трактатъ Скамоци.—2) **Данкеръ Д.** (1600, † послѣ 1660), граверъ и торговецъ эстампами, особенно извѣстенъ воспроизведеніями композиціи К. Берхема—3) **Гендрихъ Д.** (1630—78) сначала занимался гравированіемъ, затѣмъ писалъ пейзажи—4) **Иттеръ Д.** (1605 — 61), прозванный де-Рейемъ, портретистъ и жанристъ. Нап-

болѣе извѣстны его «Портретъ польскаго короля Владислава IV» и картина: «Крестьянская пляска». *А. Н.—ст.*

Данкла (Jean-Charels Dancla), — извѣстн. франц. скрипачъ, профессоръ парижской консерваторіи и композиторъ, род. въ 1818 г. Сочиненій Д. насчитываютъ до 140; между ними много сочиненій для скрипки: концертовъ, варьяцій, фантазій, квартетовъ, трио, дуэтовъ; кромѣ того, Д. написалъ много школъ для изученія игры на скрипкѣ: «Méthode élémentaire et progressive pour le violon», «Le progrès», «Ecole du mécanisme», «Ecole de l'expression», «Ecole de cinq positions», «Art de moduler sur le violon». Написалъ также симфоніи, увертюры, гимны и пр. Изъ музыкально-литературныхъ его произведеній извѣстны: «Les compositeurs chefs d'orchestre» (П., 1873), «Miscelannée musicale» (П., 1877). *Н. С.*

Данковскій (Грегоръ Dankovsky, 1784—1857)—венгерскій историкъ и филологъ, былъ проф. греческаго языка въ Раабѣ и Пресбургѣ. Его сочин., на венгерскомъ, латинскомъ, нѣмецкомъ яз. касаются, главнымъ образомъ, исторіи и этнографіи Венгріи, славянъ и др. Важнѣйшія: «Hungariae constitutionis origines etc.» (1826); «Fragmente zur Geschichte der Völker ungar. u. slaw. Zunge» (1825); «Die Völker ungar. Zunge, Urgeschichte, Religion, Kultus, Kleidertracht, 550 Jahre v. Chr.» (1827); «Magyaricae linguae Lexicon criticotymologicum» (1833—36) и др. Его «Homerus slavicus dialectis cognata lingua scripsit» (1829) и «Anakreon, der fröhliche Grieche sang vor 2370 Jahren griechisch-slawisch» (1847) вызвали противъ него сильныя и заслуженныя нападки.

Данковъ—уѣздный городъ Рязанской губерніи, на правомъ берегу Дона, при впаденіи въ него рѣки Вязовни, въ 162 в. отъ губернскаго города. Соединенъ особою вѣтвью съ главной линіей Рязанско-Уральской желѣзной дороги. Современный Д. (или, правильнѣе, Донковъ) основанъ въ 1571 г. для защиты южныхъ границъ Московскаго государства отъ набѣговъ крымскихъ татаръ; первоначально же городъ находился въ 32 в. отъ нынѣшняго, на мѣстѣ, гдѣ теперь село Стрѣшнево*). Въ 1708 г. Д. принадлежалъ къ Елецкой провинціи Воронежской губ., въ 1778 г. сдѣланъ уѣзднымъ городомъ Рязанскаго намѣстничества, въ 1796 г. оставленъ за штатомъ, но въ 1804 г. вновь наименованъ уѣзднымъ городомъ. Жит. 2518 (1289 мжч. и 1229 жнщ.). Въ 1860 г. насчитывалось жит. 3971. Домовъ 350 (61 каменный, 289 деревянныхъ). Церквей 3, каменные. Покровскій заштатный монастырь; въ соборной прк. сохранились два древнихъ Евангелія. Лавокъ 88, изъ нихъ 15 каменныхъ; трактировъ 11; ренсковыхъ погребовъ 6; каретное заведеніе, типографія и 12 различныхъ промышленныхъ заведеній; 2 училища свѣтскихъ и одно духовное. Учащихся болѣе 200 ч. Земская больница на 40 кроватей. Ссудо-сберегательное товарищество съ оборотомъ до 30000 руб.

* Уцѣлѣвшее Старо-Данковское городище представляло обширную насыпь, мѣстами сохранилась выкопки. Вокругъ попадаются въ землѣ различнаго рода древности: оружіе, монеты, складки, кирпичи и пр.

Въ 1892 г. городскіе доходы—12877 руб.; городской земли 383 дес. Оптовая торговля производится лишь хлѣбомъ, на сумму свыше милл. руб. Жители занимаются садоводствомъ, огородничествомъ и отчасти хлѣбопашествомъ. Ежедневно два базара; въ году 3 ярмарки (лошади, скоть, овощи), съ незначительными оборотами. На станціи ж. д. хлѣбный элеваторъ.

Данковскій уѣздъ—одинъ изъ южныхъ у. Рязанской губ. *Площадь* уѣзда, по Стрѣльбицкому, заключаетъ въ себѣ 2204,4 кв. в., или 229255 десятинъ. Данковскій у. расположенъ по южному отрогу входящей въ Рязанскую губ. Средне-Русской возвышенности и принадлежитъ къ степной сторонѣ губ. *Поверхность* уѣзда возвышена и орошается главнымъ образомъ системою р. Дона, протекающей въ узкой долинѣ, сжатой высокими, крутыми и каменистыми берегами, которые часто пересѣкаются глубокими оврагами. Правый берегъ преимущественно командуетъ надъ лѣвымъ и мѣстами весьма крутъ, какъ напр. при селѣ Анниномъ-Верхъ, составляющемъ самую возвышенную точку у. Донъ въ предѣлахъ Данковского у. не судоходенъ и застроенъ мельницами. Теченіе его обыкновенно довольно тихое, но весной нерѣдко срываются плотины и затрудняется сообщеніе. Притоки Дона незначительны, за исключеніемъ Вязовня, впадающей въ Донъ съ правой стороны. Рѣка Ранова, принадлежащая къ системѣ Оки и составляющая притокъ Прони, принадлежитъ у. верховьямъ; долина ея изобилуетъ хорошими заливными лугами. Озеро и болотъ нѣтъ. Вообще у. страдаетъ отъ недостатка влаги. Вслѣдствіе уничтоженія лѣсовъ въ верховьяхъ овраговъ, засоренія источниковъ и быстрого ската весеннихъ водъ по мерзлой землѣ, многія мѣстности у., отличавшіяся въ прежніе годы плодородіемъ, обратились въ голую и сухую степь, хронически страдающую засухами. Въ 1892 г. въ Д. у. были предприняты работы по устройству запрудъ въ верховьяхъ овраговъ съ цѣлю удержанія влаги и воспрепятствованія быстрому скату весеннихъ водъ. *Почва* черноземная, отчасти съ примѣсью глины. Обрывы береговыхъ возвышенностей представляютъ обнаженія известняковъ и мергелей девонской формации и мѣстами замѣчаются вмѣстѣ съ пластами песчаниковъ и глинъ горно-известковой формации (такъ назыв. малевско-мураевинской) пласты каменнаго угля, который разрабатывается въ дачахъ с. Мураевни. Уголь не отличается высокими качествами. Въ окрестностяхъ селъ Круглаго и Остраго Камня встрѣчается большими глыбами жерновой камень, изъ котораго дѣлаются жернова—предметъ вывоза за предѣлы губ. По берегамъ Дона и рч. Кочурь, а также въ оврагахъ, впадающихъ въ р. Ранову, добывается красножелтая охра и грунтовая краска хорошаго качества (въ оврагахъ Аннинъ-Верхъ). 20 волостей, 2 стана, 4 земскихъ участка. Всѣхъ селеній 201, крестьянскихъ общинъ 313. *Жителей* въ у. (не считая города) въ 1892 г. было 118892 (59913 мѣж. и 58979 женщ.); изъ нихъ 1477 раскольниковъ, 45 католиковъ, 9 протестантовъ, 4 евреев. Крестьянскаго населенія, въ 1882 г.

было 98224 д. обоего пола, изъ нихъ помѣщичьихъ 62425 (въ томъ числѣ съ дарственными надѣломъ 1376). Средній годичный приростъ населенія съ 1858 по 1882 г. равнялся 1¹/₂%. Пахатной земли 184562 дес., лѣсной—10738 д., прочей удобной 23573 дес. Пахатная земля составляетъ 76,3⁰/₁₀₀ всей площади у. Крестьянамъ принадлежитъ 130082 дес. надѣльной и 2125 дес. купчей или внѣнадѣльной земли. Они занимаются главнымъ образомъ земледѣліемъ. Отхожіе промыслы незначительны. Полевое хозяйство ведется по трехпольной системѣ. На 100 дес. общаго количества крестьянской надѣльной земли было подъ посѣвами въ 1886 г.: ржи—49,8⁰/₁₀₀, овса—24,6⁰/₁₀₀, проса—13,7⁰/₁₀₀, картофеля—6⁰/₁₀₀, стручковыхъ растений—1,7⁰/₁₀₀, гречихи—2,6⁰/₁₀₀, льна—0,8⁰/₁₀₀, конопли—0,5⁰/₁₀₀, пшеницы—0,2⁰/₁₀₀. Средній урожай за 20 лѣтъ ржи—самъ-5,2 и овса—самъ-3,9. Въ обыкновенные годы урожая хлѣбовъ съ избыткомъ удовлетворяютъ потребность населенія въ продовольствіи. Въ 1882 г. изъ числа домохозяевъ, обрабатывающихъ надѣль своимъ инвентаремъ было 69⁰/₁₀₀, чужимъ—19,9⁰/₁₀₀ и сдающихъ надѣль 11,1⁰/₁₀₀. Безземельныхъ крестьянъ 667 семей, съ 2330 душ. об. пола. Количество крестьянскаго скота по переписи 1891 г.: лошадей—19795, коровъ—12174, молодого и мелкаго скота—57225 шт. Всего въ уѣздѣ скота, по свѣдѣніямъ полиціи за 1892 г.: лошадей 25960 шт., рогатаго скота—17559 и равнаго мелкаго—62190. По земскимъ свѣдѣніямъ за 1882 г. приходилось на каждую крестьянскую семью въ среднемъ: лошадей—1,4, коровъ—0,7, молодого и мелкаго—5,7, а всего скота въ переводѣ на крупный—3,2. На 10 работниковъ лошадей приходилось—9,1, а на 100 душъ обоего пола: лошадей 22, коровъ 11, молодого мелкаго скота—88. На 10 дес. пахатной надѣльной земли приходилось лошадей 2, коровъ 1, молодого и мелкаго скота 8, всего скота въ переводѣ на крупный—4,6. На 100 крестьянскихъ надѣльныхъ дворовъ безлошадныхъ было 34, съ 1 лошадыю—25, съ 2 лошадыми—20, съ 3—14, съ 4 и болѣе—7. Дворовъ безъ лошади и коровы—25⁰/₁₀₀. Ремесленной промышленности почти не существуетъ. Побочныя занятія населенія—извозъ въ зимнее время, значительно уменьшившіяся съ проведеніемъ желѣзной дороги, ломка камня и выдѣлка жернововъ. *Фабрика и заводовъ* въ у. насчитывается 262, съ общей суммой производства до 400000 р., при 475 рабочихъ. Изъ заводовъ первое мѣсто занимаютъ винокуренные (три, съ производствомъ въ 300000 р.). Бывшіе прежде крахмальные заводы прекратили свою дѣятельность по случаю паденія цѣны на картофель. 20 водяныхъ млн., 40 вѣтрян., 30 крупорушекъ, 35 маслобоенъ, 34 кирпичн. завод., 80 кузницъ, 8 овчинныхъ заведеній, 2 синильныхъ, 1 кожевенное заведеніе, 1 солодовое, 1 гончарный заводъ, 1 чугуново-литейный, 1 слесарный заводъ и 1 каменноугольная копъ. Ярмарки бываютъ въ с. Воейковѣ; товара привозится на 20000 р. *Школъ* въ у.: земскихъ—42, церковно-приходскихъ—10, школъ грамотности—17. Всего обучающихся въ сельскихъ училищахъ въ 1892 г. мальчиковъ 2492 и дѣвочекъ 529, что

составляетъ 73% для мальчиковъ и 16% для дѣвочекъ школьнаго возраста (9 — 11 лѣтъ). Кромѣ земской больницы въ г. Данковѣ, въ у. имѣется 2 земскихъ пункта съ больницами, каждая на 6 кроватей; 2 земскихъ врача и 4 фельдшера. *Бюджетъ* земства 1890 г.: приходъ 114352 р. 99 к., въ томъ числѣ окладного сбора 63764 р. 33 к.; въ расходѣ 83479 р. 67 к., въ томъ числѣ по управленію—8277 р. 64 к., на народное образованіе 12130 р. 34 к., на медицинскую часть 17041 р. 78 к. Ср. «Сборн. Стат. Свѣд. по Рязанской губ.»—т. II, вып. II, «Д. уѣздъ»; т. XI, «Сводъ данныхъ объ экономич. под. крестьянъ Рязанской губ.»; т. XII, «Начальная школы Рязанской губ.». Остальная литература см. Рязанск. губ. А. В. С.

Д'Анкона (Alessandro D'Ancona)—итальянскій писатель, род. въ 1835 г.; проф. литературы въ Туринѣ, потомъ въ Пизѣ; принималъ участіе въ освободительномъ движеніи 50-хъ гг. Главнѣйшіе изъ его многочисленныхъ трудовъ: «La Beatrice di Dante» (Пиза, 1865), «La vita nuova di Dante Alighieri» (Пиза, 1872), «I precursori di Dante» (Флоренція, 1874), «Le antiche rime volgari» (Болонья, 1875), «Sacre rappresentazioni dei secoli XIV, XV e XVI» (Флор., 1872), «Origini del Teatro in Italia» (Флор., 1877), «La poesia popolare italiana» (Ливорно, 1878), «Poesie politiche del secolo XIV» (Пиза, 1879), «Studj di critica e di storia letteraria» (Болонья, 1880). Автобиографію Д'А. см. въ сборникѣ «Il primo passo» (Флор., 1882).

Данкуръ (Флоранъ-Картовъ Dancourt, 1661—1725)—франц. драматическій писатель и актеръ временъ Людовика XIV. Д. род. въ богатой буржуазной семьѣ и готовился въ адвокаты. Любовь къ красивой и талантливой актрисѣ Терезѣ Ленуаръ де ла Ториллиеръ, на которой онъ женился, привела его на сцену. Въ 1685 г. онъ написалъ комедію «Le poilaire obligé, ou les fonds perdus». Успѣхъ поощрилъ его и въ слѣдующія 30 лѣтъ Д. написалъ болѣе 60 пьесъ, изъ которыхъ болѣе замѣчательны: «Le chevalier à la mode»—пятиактная комедія, одно изъ лучшихъ его произведеній; «Les vendanges de Suresnes»; «La Foire de Bezons»; «Moulin de Javel»; «Le galant Jardinier». Д., обнаруживъ большое умѣнье находить въ повседневной жизни интересныя матеріалы для своихъ пьесъ. Кромѣ того, онъ былъ первымъ, отважившимся писать цѣлыя пьесы на нарѣчи крестьянъ, изображеніе которыхъ, особенно мельниковъ, ему очень удавалось. Д. написалъ еще нѣсколько поэтическихъ переводовъ псалмовъ и одну трагедію, которая утеряна. Первое собраніе его сочин. появилось въ 1710 г., затѣмъ въ 1711, 1729 и др.; лучшее изданіе 1760 г. Избранныя соч. изд. въ 1783 г. Ср. Lemazurier, «Galérie des acteurs du Théâtre-Français» (1810); E. Campardon, «Les Comédiens du Roi de la troupe française» (1879); Jules Lemaitre, «La comédie après Molière et le Théâtre de Dancourt» (1882).

Другой Д., тоже франц. актеръ и драматургъ, род. около 1725 г., ум. въ 1801 г. Онъ много писалъ для театра; но изъ его

пьесъ сохранились лишь: «Les deux amis» и «Le mariage par capitulation». Извѣстна также весьма остроумная брошюра, направленная имъ противъ разсужденій Руссо о театрѣ, подъ заглавіемъ: «L. H. Dancourt, arlequin de Berlin, à J. J. Rousseau, citoyen de Genève» (Амстердамъ, 1759). И. К.

Данная грамота—см. Грамота (IX, 533).

Данная крѣпость, или просто «данная» есть актъ, совершаемый, при участіи власти, на недвижимое имущество, купленное съ публичнаго торго. Она отличается отъ купчей крѣпости по основанію, содержанію и формѣ. Въ прежнемъ порядкѣ судопроизводства, мѣста и лица, производившія публичную продажу, обязаны были, въ три дня по внесеніи покупателемъ всей покушной суммы, сдѣлать постановленіе объ утвержденіи за покупателемъ проданнаго имущества и затѣмъ немедленно войти въ сношеніе съ кѣмъ слѣдуетъ о написаніи крѣпостного акта, т. е. Д. (ст. 1507, X т., 1 ч., 2172—2175, X т., 2 ч.). По Уст. Гр. Суд., мѣсто или лицо, производившее публичную продажу, по истеченіи семи дней со дня торго, постановляетъ опредѣленіе объ укрѣпленіи имѣнія за покупателемъ, и ему, на основаніи этого опредѣленія, выдается Д., съ показаніемъ въ ней проданнаго имѣнія, на точномъ основаніи описи, по которой производилась продажа (ст. 1164 и 1165). По своему содержанію Д., въ отличіе отъ купчей крѣпости, есть актъ *односторонній*, совершаемый и выдаваемый общественною властью на имя приобретателя, въ удостовѣреніе приобретеннаго имъ права собственности на недвижимое имущество. Порядокъ совершения Д. слѣдующій: приобретатель имѣнія представляетъ нотаріусу копію описи, по которой производилась продажа, и постановленія объ укрѣпленіи имѣнія за покупателемъ. Нотаріусъ удостовѣряется въ *самоличности* (но не въ правоспособности, такъ какъ имѣніе за просителемъ уже укрѣплено) просителя, совершаетъ Д. по правиламъ совершения нотаріальныхъ актовъ вообще и выдаетъ выписъ Д. просителю, который представляетъ ее старшему нотаріусу, *для отмычки въ реестръ крѣпостныхъ дѣлъ*. Старшій нотаріусъ лишь *отмѣчаетъ* въ реестрѣ крѣпостныхъ дѣлъ о совершившемся переходѣ права собственности къ другому лицу, но не *утверждаетъ* выписи Д., такъ какъ сдѣлка уже утверждена компетентною властью и нѣтъ основанія вновь повѣрять законность продажи и права прежняго собственника (ст. 167, 168 и 181 Пол. Нот., 71 врем. прав. по нот. части). Д. совершается также въ случаяхъ приобретѣнія недвижимаго имущества съ публичнаго торго въ какомъ-либо кредитномъ установленіи (ст. 1505 X т. 1 ч. и 1137 Уст. Гр. Суд.).

Въ законѣ указано много случаевъ, когда совершаются и выдаются Д. на имѣнія, приобретенныя не съ публичнаго торго, а по *вольной цѣнѣ* и по другимъ основаніямъ; такъ, напр., Д. выдается на выкупленные крестьянами земли (т. IX, Особ. прил. II ст. 109 и прим. 2 прил. ст. 1), на имущество, отчуждаемое для государственной или общественной пользы (ст. 593, X т., 1 ч.), на казенныя

оброчныя статьи (т. IX, Особ. прил. VII, ст. 2), на землю, обмѣняваемую между крестьянами и другими лицами (тамъ же III, ст. 86) и др.

Съ момента получения Д. приобретатель имѣнія вступаетъ въ полное право собственности и можетъ свободно отчуждать имѣніе; до получения этого акта уступка приобретеннаго права не дозволяется (ст. 1509, X т., 1 ч.). Такимъ образомъ съ получениемъ Д. право собственности на имѣніе, *приобретенное* съ публичнаго торго, *укрѣпляется* за покупщикомъ. Въ законѣ, однако, недостаточно опредѣлено, въ какой именно моментъ совершается переходъ права собственности: со дня ли публичнаго торго, или со дня утверждения его, или же со времени получения Д. По общему смыслу дѣйствующаго законодательства и сравнительно существующей у насъ крѣпостной системѣ есть основаніе утверждать, что вещное право на купленное съ публичнаго торго имущество устанавливается съ получениемъ Д. (ст. 707, X т., 1 ч., 66, Пол. Нот.; см. Вербловскій, «О значеніи данной крѣпости по русскому законодательству», въ «Журн. Гр. и Уг. Пр.», кн. IV, 1892). По проекту вѣтчаннаго устава Д. замѣняется внесеніемъ приобретателя въ вѣтчинную книгу. *Г. Вербловскій.*

Даннебодъ (Thyre Dannebod, т. е. «краса датчанъ») — супруга Горма Дреннаго (Gorm den Gamle), одна изъ любимѣйшихъ королевъ датскаго народа, увѣковѣчившая свое имя сооруженіемъ землянаго укрѣпленія «Данневеркъ» (см.). *П. Г.—нѣ.*

Даннекеръ (Иоганнъ-Генрихъ von Dannecker) — знам. нѣм. скульпторъ (1758—1841). Сынъ коноха при дворѣ герцога Карла вюртембергскаго, онъ былъ опредѣленъ, въ 1771 въ военное училище и выказалъ здѣсь способность къ искусству; былъ чрезъ два года допущенъ въ скульптурный классъ, въ которомъ его наставниками были по ваянію Леженъ, а по живописи Гибаль и Гарнеръ. По окончаніи курса былъ сдѣланъ герцогскимъ придворнымъ скульпторомъ (1780). Но, желаніе довершить свое художественное развитіе побудило его поступить ученикомъ въ мастерскую скульптора Пажу въ Парижѣ. Съ 1785 по 1790 гг. онъ жилъ въ Римѣ, гдѣ сблизился съ Гердеромъ, Гёте и Кановой. Вліяніе послѣдняго произвело крутой переворотъ въ направленіи его таланта. До той поры Д. былъ приверженцемъ господствовавшей въ скульптурѣ кокетливой, изысканной французской граціи; отнынѣ онъ сталъ стремиться къ классической красотѣ, провѣренной строгимъ изученіемъ природы. Въ Римѣ исполнены первыя мраморныя произведенія художника — статуи «Церера» и «Бахусъ», обратившія на него вниманіе знатоковъ искусства и доставившія ему званіе члена болонской и моденской академій. По возвращеніи своемъ на родину, въ 1790 г., онъ получилъ должность проф. скульптуры въ Штутгартѣ. Подъ старость его постигло несчастіе — полная потеря памяти. Несмотря на свою усидчивость въ работѣ, Д. исполнилъ на своемъ вѣку сравнительно небольшое количество произведеній; но относящіяся къ порѣ полного развитія его таланта, свидѣтельствуютъ о томъ, что онъ основательно зналъ

анатомію, съ любовью вникалъ въ натуру и антики, обладалъ превосходною техникой и имѣлъ даръ создавать въ высшей степени благородныя и, вмѣстѣ съ тѣмъ, полныя жизни образы, выражать возвышенныя идеи и глубокое чувство, которое дѣлаетъ особенно привлекательными его женскія фигуры и нѣкоторыя изъ портретныхъ работъ. Въ исторіи новѣйшаго искусства Д. принадлежитъ одно изъ самыхъ видныхъ мѣстъ, какъ первому поборнику новыхъ художественныхъ идей въ Германіи, какъ возродителю ея ваянія, влчавшагося предъ тѣмъ въ оковахъ подражательности, какъ художнику, имѣвшему вообще огромное вліяніе на нѣмецкихъ скульпторовъ послѣдующаго поколѣнія. Главныя произведенія Д.: «Женщины, совершающія жертвоприношеніе»; статуи Сафо (1796) «Скорбящая дружба» (1804), «Амуръ» (1812), «Психея» (1816, нах. въ замкѣ Розенштейнъ, близъ Штутгарта), «Ариадна на пантерѣ» (1809, произведеніе, лучшее изъ всѣхъ созданий Д.; нах. въ музей Ветмана, во Франкфуртѣ на-Майнѣ), «Христосъ» (любимое, также весьма значительное произведеніе художника, изваянное имъ въ двухъ экземплярахъ, изъ которыхъ первый, исполненный для имп. Маріи Феодоровны, нах. въ Царскомъ Селѣ, а второй, относящійся къ 1831 г., принадлежитъ семейству кня. Туръ-и-Таксиса, въ Регенсбургѣ), «Геній астрономіи» (барельефъ въ Регенсбургскомъ соборѣ), «Плачъ Цереры» по Шиллеру (1818, для мавзолея герцога Ольденбургскаго), «Св. евангелистъ Іоаннъ» (1826, въ усыпальницѣ вюртемб. королевъ Екатерины); барельефные портреты Лафатера и Юнга-Штилинга, и пѣтый рядъ портретныхъ бюстовъ, между которыми заслуживаютъ вниманія въ особенности колоссальный бюстъ Шиллера (1793, нах. въ веймарской библиотекѣ). Ср. С. Grüneisen und Th. Wagner «Danneckers Werke» (Гамб. 1841).

Даннемора — приходъ въ шведской губ. Упсала, въ 46 км. къ С отъ г. Упсала, съ 1400 жит.; знаменитъ своими превосходными желѣзными рудами, дающими отъ 20 до 80, въ среднемъ 50%, чистаго желѣза, употребляемаго для притовленія лучшихъ сортовъ стали; руда почти совершенно свободна отъ фосфора. Рудникъ представляетъ провалъ 3000 м. длиною, до 650 м. шириною и болѣе 130 м. глубиною; число шахтъ 79, изъ нихъ теперъ работаютъ лишь въ 10. Поднятіе руды, а также подниманіе и опусканіе рудокоповъ производится съ помощью воротовъ, приводимыхъ въ дѣйствіе лошадьми. Добыча рудъ въ 1888 году равнялась 66399 тоннамъ.

Данненбергъ (Германъ Dannenberg) — нѣм. нумизматъ. Род. въ 1824 г. въ Берлинѣ. Извѣстенъ своими изслѣдованіями средневѣковыхъ монетъ, результаты которыхъ онъ печаталъ въ «Berliner Blätter für Münz-, Siegel- und Wapenkunde» (1863—73); «Zeitschrift für Numismatik, herausg. von Sallet» (1874—81) и «Wiener numismatische Zeitschrift» (1869—81). Самое выдающееся его соч.: «Münzen der sächs.-und fränk. Kaiserzeit» (1876).

Данненбергъ (Петръ Андреевичъ) — ген.-отъ-инфантеріи (1792 — 1872); окончивъ образованіе въ лѣсномъ инст., поступилъ въ

учились коловожатахъ, а оттуда въ военную службу. Участвовалъ въ походахъ 1812, 13 и 14 г. и въ польской войнѣ 1830—31 г., до которой состоялъ при цесаревичѣ Константиѣ Павловичѣ. Командуя 4-мъ пѣхотн. корпусомъ, вступилъ въ 1853 г. въ предѣлы дунайскихъ княжествъ, гдѣ участвовалъ, отчасти какъ самостоятельный распорядитель, въ разныхъ дѣлахъ съ турками. Въ 1854 г., 24 окт., несчастнымъ Инкерманскимъ сраженіемъ Данневбергъ завершилъ свое боевое поприще; онъ былъ назначенъ членомъ военнаго совѣта.

Данневштернь — русскій дворянскій родъ. Родоначальникъ ихъ, Эрнстъ Метцю, родомъ изъ Голландіи, шведскій комиссаръ въ Ригѣ, былъ возведенъ въ 1699 г. въ шведское дворянское достоинство. Его потомство внесено въ VI часть родословной книги о-ва Эзеля и Минской губ.

Данневштернь (Владиміръ Антоновичъ фонъ-Д.)—инженеръ, ген.-м. (ум. въ 1873). По выпускѣ изъ института инженеровъ путей сообщенія въ 1832 г., онъ былъ оставленъ при институтѣ репетиторомъ. Въ этомъ званіи участвовалъ въ первомъ учебномъ изданіи, которое было предпринято профессорами инст. подъ скромнымъ названіемъ «Чертежи по части строительнаго искусства», которое теперь сдѣлалось библиографическою рѣдкостью. Въ то же время Д. участвовалъ въ постройкѣ окрестныхъ дорогъ около СПб.: но болѣе обширное поприще инженернаго труда досталось Д. при работахъ Николаевской жел. дор. новымъ въ Россіи дѣлѣ, при чемъ Д. съ честію преодолѣлъ большія техническія затрудненія. Послѣ окончанія работъ ген.-м. Крафтъ, сдѣланный начальникомъ дороги, избралъ Д. своимъ помощникомъ. Но скоро ему пришлось перенести свою дѣятельность на болѣе обширное дѣло. Вост. война, закрывъ наши балтійскіе и черноморскіе порты, направила всю нашу торговлю къ прусскимъ портамъ по шоссейнымъ дорогамъ, ведущимъ къ зап. границамъ и устроенымъ только для легкой почтовой ѣзды. Д. былъ сдѣланъ начальникомъ XII округа путей сообщенія, въ составъ котораго входили западныя пути Россіи по шоссейнымъ дорогамъ, которыя не могли выдерживать тяжелаго движенія, и поправила всѣ упущенія. По окончаніи войны настала пора усиленной дѣятельности по жел. дор., которыя были открыты для частной предпримчивости. Образовалось главное общество русскіихъ жел. дор. (см.). По удаленіи Кальиона и прочихъ прибывшихъ съ нимъ франц. инженеровъ, администрація общества поручила Д. главное начальство надъ Варшавскою жел. дор. Здѣсь ему предстоялъ громаднй трудъ изгладить тѣ слѣды беспорядочности, которые внесены были во всѣ части первыми дѣятелями Главнаго общества. Такая усиленная работа не осталась безъ вліянія на его здоровье. Отказавшись отъ управления дорогою, онъ былъ назначенъ членомъ отъ правительства въ совѣтъ Главнаго общества, и до самой смерти оставался однимъ изъ дѣятельныхъ членовъ этого совѣта.

А. Т.

Даннеръ (Луиза-Христина Расмуссенъ,

графиня Д.; 1815—1874) — мorganaticкая супруга датскаго короля Фридриха VII. Родъ въ Копенгагенѣ въ мѣщанской семьѣ, была нѣсколько лѣтъ губернанткой, затѣмъ танцовала въ балетѣ, содержала модныя магазины въ Копенгагенѣ; въ это время познакомилась съ наслѣднымъ принцемъ Фридрихомъ и вступила съ нимъ въ связь, послѣ его восшествія на престолъ освященную бракомъ. Съ большимъ тактомъ умѣла поставить себя по отношенію къ политическимъ партіямъ и охраняла свое вліяніе при различныхъ управленіяхъ двора и кабинета; приобрѣла большое состояніе. Послѣ смерти короля покинула Данію.

Данникъ—терминъ, употребляющій въ древне-русской юридической номенклатурѣ для обозначенія лица, платящаго дань, какъ военную контрибуцію; данникъ-князь противоплагается князю-самодержцу, который никому не уплачиваетъ дани и ни отъ кого не зависитъ.

Данныя. Въ вопросахъ математики Д. суть величины, значенія которыхъ извѣстны или предполагаются извѣстными; зная ихъ, требуется въ разсматриваемомъ вопросѣ определить искомыя неизвѣстныя величины.

Д. (Аѳобрева) есть заглавіе одного изъ сочиненій Эвклида, составляющаго продолженіе его «Элементовъ». Можно указать нѣсколько изданій этой книги: Гарди въ 1625 г. съ греческимъ текстомъ, и Баррова въ 1659 г. Эвклидъ называетъ *даннымъ* все то, что на основаніи теоремъ, заключающихся въ элементахъ, непосредственно слѣдуетъ изъ условій задачи. Напримѣръ, если проводимъ изъ данной точки прямую, касательную къ данному кругу, то эта прямая есть *данная* по величинѣ и положенію. Д. В.

Данная деньги—см. Дань.

Дауремонъ (Шарль-Мари-Дени, графъ de Daurémont)—франц. генералъ (1783—1837); участвовалъ въ наполеоновскихъ войнахъ, въ испанскомъ походѣ 1823 г. и въ алжирской экспедиціи 1830 г. Назначенный въ 1837 г., послѣ неудачнаго исхода первой экспедиціи противъ Константины, генералъ-губ. Алжиря, съумѣлъ энергійей и кроткими мѣрами держать туземцевъ въ повиновеніи. Предпринявъ новую экспедицію противъ Константины, Д. былъ убитъ при рекогносцировкѣ, наванувъ взятія города.

Данская книга—древнѣйшій терминъ для обозначенія писцовой книги, встрѣчающійся въ «Актахъ, относящихся до юридическаго быта древней Россіи», т. I, стр. 110. Это названіе писцовой книги указываетъ на платежную связь членовъ волостной сотни, какъ группы селеній, тянувшихъ въ дань къ одному сотскому—древнѣйшему представителю такой общины съверо-восточной Руси, ведущему свое начало отъ татарскихъ переписей. В. Ст.

Данские люди—терминъ, служащій для обозначенія тяглыхъ людей въ XIV и XV вв., равнозначущій съ выраженіями: «люди письменные», «тяглые люди данскіе», «тяглые люди письменные». Всѣ эти термины ведутъ свое начало со времени татарскихъ переписей. Д.

люди появляются вмѣстѣ съ писмомъ и даншикомъ; ихъ удерживаютъ на мѣстѣ не запрещеніемъ уходить, а запрещеніемъ владѣльцамъ другихъ земель принимать ихъ къ себѣ. Татарская дань платилась съ опредѣленнаго количества сохъ, насчитаннаго переписью; сидѣли на мѣстѣ всѣ работники или часть ихъ уходила въ Орду—все равно надо было платить одно и то же количество дани: отсюда стремленіе удерживать на мѣстѣ людей, написанныхъ въ дань и группировавшихся въ волостныя и городскія сотни, съ сотниками во главѣ (иногда и дань, какъ прямая подать, взимавшаяся съ членовъ сотни, называется сотною, напр. въ жалованной грамотѣ 1538 г.).

В. Ст.

Дансъ (Жанъ-Баптистъ-Гаспаръ Дансе)—франц. эллинистъ (1750—1805), проф. греч. яз. въ collége de France, издатель греч. и латин. писателей, съ очень цѣнными комментаріями.

Дантанъ (Dantan)—фамилія франц. художниковъ: 1) *Антуанъ-Лоранъ Д.* (1798—1878), скульпторъ, ученикъ своего отца. Получивъ въ 1828 г. отъ парижской академіи художествъ большую премію за статую: «Умирающій Геракулесъ», онъ, въ теченіе нѣсколькихъ лѣтъ, совершенствовался въ Римѣ, и, по возвращеніи оттуда въ Парижъ, составилъ себѣ почетную извѣстность многочисленными статуями и портретными бюстами, по прекрасной характеристикѣ изображенныхъ лицъ и по мастерству лѣпки. Главныя его произведенія: мраморная статуя «Молодой купальщикъ» (1833, въ Люксембургскомъ музеѣ, въ Парижѣ); «Пьяный Сизень» — мраморный барельефъ, задуманный и исполненный совершенно въ античномъ духѣ (1835); бронзовая статуя Абр. Дюкена, для его памятника въ Діеппѣ (1844), и такая же статуя Малерба, для г. Кана (1847). Статуи его работы украшены церкви св. Гервасія, св. Клотильды и св. Лаврентія, С.-Жерменъ д'Оксерруа, башня св. Іакова, Новый Лувръ и многія другія парижскія зданія. — 2) *Жанъ-Пьеръ Д.* (1800—69), братъ предыдущаго, также скульпторъ, ученикъ сперва своего брата, а потомъ парижской акад. худ. и Возіо. Его спеціальность составляли портретные бюсты, въ которыхъ онъ съ удивительною вѣрностью передавалъ внѣшнія черты и характеръ своихъ моделей. Изъ произведеній его въ этомъ родѣ можно указать на мраморные или бронзовые бюсты Пьера Леско, Суфлѣ и Бино (въ Версалѣ), Жана Барта (въ Луврѣ), Беллини, Боельды и Карла Вернѣ (въ Руанскомъ музеѣ). Ему принадлежатъ, кромѣ того, бронзовая статуя Боельды въ памятникѣ, воздвигнутомъ этому композитору въ Руанѣ, и нѣкоторыя другія портретныя статуи. Но въ особенности онъ прославился своими бюстиками и статуэтками, представляющими, въ карикатурномъ видѣ, знаменитости его времени, напр., Тальерана, Рогшильда, Листа, пѣвицу Малибранъ, прусскаго короля Вильгельма IV, Россниа, В. Гюго, пѣвца Лаблаша, Фр. Сулье и т. д. Въ работахъ этого рода Д. выказалъ рѣдкое умѣнье подмѣчать комическія особенности фізіономіи и воспроизво-

дить ихъ съ благодушіемъ и чувствомъ мѣры, не оскорбляя самолюбія позировавшихъ предъ нимъ оригиналовъ. — 3) *Жозефъ-Эдуардъ Д.* (род. въ 1848), историческій живописецъ, сынъ предыдущаго, ученикъ Пилса и А. Лемана. Изъ его картинъ наиболѣе извѣстны: «Эпизодъ изъ послѣдняго дня Помпеи», «Уголокъ мастерской художника» (въ Люксембургскомъ музеѣ), «Геркулесъ у ногъ Омфалы», «Монахъ, вырѣзающій изъ дерева распятіе» (въ Нантск. музеѣ) и «Пресв. Троица» (пис. восков. красками въ капеллѣ Безенской богадѣльни на Маряѣ).

А. С.—въ.

Дантасъ (Манозъ Пинто-де Суза Dantas)—бразилскій гос. дѣят. по профессіи адвокатъ. Род. въ 1831 г. Избранный въ палату депутатовъ, онъ, благодаря ораторскому таланту, занявъ видное мѣсто и скоро примкнувъ къ либеральной партіи. Въ кабинетѣ Захарія Васковселлоса (1866—68) Д. занималъ постъ мин. земледѣлія и торговли. Въ этой должности онъ подписалъ договоры, открывшія р. Амазонскую иностраннымъ судамъ. Въ 1880—81 г. Д. былъ мин. юстиціи; въ 1884 г. ему было поручено составленіе кабинета, въ которомъ онъ самъ занялъ постъ министра финансовъ и президента совѣта. Соудѣйствуя стремленіямъ аболіціонистовъ, онъ отъ имени правительства внесъ въ палату проектъ, составленный депутатомъ Родольфомъ Д. (см. ниже), но палата отвергла проектъ. Императоръ распустилъ палату, но новые выборы не измѣнили ея состава и проектъ снова не прошелъ. Д. долженъ былъ подать въ отставку (въ маѣ 1885 г.). Отмѣна рабства осуществилась, однако, въ 1888 г., и въ проведеніи этой реформы Д., бывший тогда въ оппозиціи, игралъ немаловажную роль. Послѣ государственнаго переворота 1889 г. Д. стоитъ въ сторонѣ отъ политической жизни. Его сынъ, *Родольфъ-Эуфианіо де Суза Д.* — тоже политикъ дѣятель. Род. въ 1864 г., занимался адвокатурой въ Багії, въ 1878—1885 году засѣдалъ въ палатѣ депутатовъ, въ 1882 г. исполнялъ обязанности министра внутреннихъ дѣлъ и народнаго просвѣщенія въ либеральномъ кабинетѣ Кампоса. Въ 1884 г., какъ вождь партіи аболіціонистовъ, подалъ въ палату проектъ объ отмѣнѣ рабства (о судьбѣ проекта см. выше). Основалъ независимый органъ «Jornal do Brazil».

Данте *Алигери* (1265—1321)—величайшій древне-итальянскій поэтъ, единственный изъ средневѣковыхъ, котораго мы не изучаемъ только, но и продолжаемъ читать, чьи образы и терцины живутъ въ памяти каждаго, запечатлѣнные его личнымъ чеканомъ. Мы и знаемъ его, главнымъ образомъ, какъ поэта; новѣйшая критика разрушила почти все, что долгое время ходило подъ именемъ его внѣшней, фактической біографіи. Изъ своихъ предковъ онъ поминаетъ лишь одного, *Каучьягвиду*; объ его отцѣ и матери ничего не извѣстно, какъ неизвѣстны обстоятельства его ранней юности; онъ самъ признаетъ свое первоначальное образование недостаточнымъ, а мнѣніе о томъ, что Брунетто Латини былъ его учителемъ, слѣдуетъ окончательно устранить; впоследствии онъ овладѣлъ въ значительной мѣрѣ схоластическою ученостью, чи-

таль доступных ему классиковъ, Виргили. Въ 1274 г. девятилѣтній мальчикъ залюбовался на майскомъ праздникѣ дѣвочки однихъ съ нимъ лѣтъ, дочери сосѣда, Беатриче Портинари; это его первое автобиографическое воспоминаніе. Онъ и прежде ее видалъ, но впечатлѣніе именно этой встрѣчи обновилось въ немъ, когда девять лѣтъ спустя (въ 1283 г.) онъ увидѣлъ ее снова уже замужнею женщиной и на этотъ разъ увлекся ею. Она становится на всю жизнь «владычицей его помысловъ», прекраснымъ символомъ того нравственно-поднимающаго чувства, которое онъ продолжалъ дѣлать въ ея образѣ, когда Беатриче уже умерла (1290), а самъ онъ вступилъ въ одинъ изъ тѣхъ дѣловыхъ браковъ, браковъ по политическому расчету, какіе въ то время были въ ходу. Семья Д. держала сторону флорентійской партіи Черки, враждовавшей съ партіей Донати; Д. женился (до 1298 г.) на Джеммѣ Донати. Джемма и Беатриче, мирная поэзія домашняго долга и идеальная страсть на сторонѣ—обычныя явленія средневѣкового общества, вырывавшагося изъ оковъ обрядовой семьи къ требованіямъ свободнаго чувства. Когда Д. былъ изгнанъ изъ Флоренціи, Джемма осталась въ городѣ съ его дѣтьми, блюдя остатки отцовскаго достоинства; она—типъ тѣхъ честныхъ матронъ, которыя сидѣли у колыбели и разсказывали у очага старыя сказки про троянецъ, Физоле и Римъ (Рай, XV, 121 и сл.). Д. слагалъ тогда свои пѣсни въ прославленіе Беатриче, свою Божественную Комедію, и въ ней Джемма не упомянута ни словомъ.) Въ послѣдніе годы онъ жилъ въ Равеннѣ; вокругъ него собрались его сыновья, Якопо и Пьетро, поэты и будущіе его комментаторы, и дочь Беатриче; Джемма была еще въ живыхъ, но вдале отъ семьи. Воккаччио, одинъ изъ первыхъ биографовъ Д., обобщилъ все это: будто Д. женился по принужденію и уговорамъ и въ долгіе годы изгнанія на разѹ не подумалъ вызвать къ себѣ жену. Джемма очутилась какою-то Ксантиспой.

Первое актовое упоминаніе о Д., какъ общественномъ дѣятелѣ, относится къ 1296 и 1297 годамъ; въ 1800 и 1801 г. мы встрѣчаемъ его въ числѣ пріоровъ; въ 1802 г. онъ былъ изгнанъ, вмѣстѣ съ своей партіей, и никогда болѣе не увидѣлъ Флоренціи, «прекраснаго логовища», гдѣ онъ покоился агнекомъ и къ которому продолжалъ страстно стремиться въ теченіе всей своей жизни.

Беатриче опредѣлила тонъ его чувства, опытъ изгнанія—его общественные и политическіе взгляды, ихъ архаизмъ. Гвельфы и гибеллины, какъ папская и имперская партіи, уже отжили въ Италиі; въ городахъ ведется социальная борьба оптиматовъ и буржуа, за которыя поднимается плескъ и го-товая явиться къ захвату власти тиранніи. Въ гвельфской Флоренціи боролись такимъ образомъ оптиматы—партія черныхъ, съ семьей Донати, во главѣ, и бѣлые—пополаны, среди которыхъ наибольшимъ вліяніемъ пользовалась семья Черки. Первыхъ поддерживалъ папа, вторыхъ обвиняли въ гибеллинскихъ симпатіяхъ, въ тайномъ союзѣ съ раз-

сѣянными по Италиі и Тосканѣ обрывками стараго имперскаго гибеллинства. Новыя городскія партіи естественно искали матеріальной помощи на сторонѣ; еще естественнѣе было требованіе идеальнаго оправданія борьбы, и его находили въ готовыхъ формулахъ гвельфства и гибеллинства, но подъ условіемъ новаго пониманія. Пораженные своими противниками, людьми той же партіи, гвельфы поднимали гибеллинское знамя. Такъ было и съ Д., но при особыхъ условіяхъ, характеризующихъ его, какъ мыслителя и поэта: онъ постоянно искалъ принципіальнаго основанія всему, что происходило въ немъ самымъ и вокругъ него, въ жизни аффекта и общественной. Эта вдумчивость, эта жажда общихъ началъ, опредѣленности, внутренней дѣятельности не исключали у него ни страстности, ни воображенія; то и другое мирилось, опредѣляя качества его поэзіи, его стили, образность его абстракціи. Любовь къ Беатриче получала для него дѣйствительный смыслъ; онъ вносилъ его въ каждый ея моментъ, расчленяя его путемъ аллегорическихъ толкованій—и онъ слагаетъ поѣтъ своей молодой, обновившей его любви: «Обновленную жизнь» (Vita Nuova). Смѣлые и граціозные, порой сознательно грубые образы фантазіи складываются въ его Комедіи въ опредѣленный, строго рассчитанный рисунокъ, симметричность котораго продумана до мельчайшей черты. Онъ очутился въ водоворотѣ партій, умѣетъ быть завзятымъ даже муниципалистомъ; но у него потребность сосчитаться съ собой, уяснить себѣ принципы дѣятельности — и онъ пишетъ свой латинскій трактатъ «De Monarchia», своеобразный апоѳеозъ гуманитарнаго императора, рядомъ съ которымъ онъ желалъ бы поставить столь же идеальное паństwo. Онъ гибеллинь, но личнаго, идеальнаго пошиба; это одно должно было отшатнуть его отъ его сверстниковъ; уже въ первые годы изгнанія ему пришлось стать одному (Рай, XVII, 68, 9).

Годы изгнанія были для него годами скитальчества, тревожныхъ надеждъ и неудачныхъ попытокъ вернуться на родину; ему пришлось испытать, какъ горекъ чужой хлѣбъ и трудно подниматься по чужимъ лѣстницамъ (Рай, XVII, 55). Уже въ ту пору онъ былъ лирическимъ поэтомъ среди тосканск. поэтовъ «новаго стили»—Чино изъ Пистойи, Гвидо Кавальканти и другихъ,—вышедшимъ изъ условности провансальцевъ и любовной метафизики болонской школы къ пониманію поэзіи, какъ голоса сердца (Чист. XXIV ст. 52 и сл.). Его Vita Nuova уже написана; изгнаніе настроило его серьезнѣе, поставило передъ нимъ новыя задачи, воспитало, за вопросами партій и областныхъ самолюбіи, идею культурной родины, Италиі. Онъ продолжаетъ работать надъ собою, писать съ перебодами и оstanovkami, понятными въ условіяхъ скитальческаго существованія. Онъ затѣваетъ свой «Пиръ», Convivio, аллегорическо-схоластическій комментарий къ четырнадцати канционамъ, желая уяснить въ немъ общіе этические вопросы на итальянскомъ языкѣ, въ назиданіе тѣмъ, которые, подобно ему, не сидѣли за трапезой священной, т. е. латинской науки, но готовы подобрать крохи, падающія съ ея стола. Но «Convivio» не конченъ: напи-

само было лишь введение и толкование къ 3-мъ канонамъ. Не конченъ, обрываясь на 14-ой главѣ 2-ой книги, и латинскій трактатъ о народномъ языкѣ или краснорѣчии (*De vulgari eloquentia*), полный блестящихъ просвѣтовъ на родственныя отношенія романскихъ языковъ (*lingua d'osc, lingua d'oïl и lingua d'it-st*), но возвращающій историческую точку зрѣнія, потому что латинскій языкъ, т. е. языкъ знакомой Д. письменности (*grammatica*), становится не въ началѣ ихъ развитія, а въ концѣ: это—языкъ условно созданный по уговору многихъ народовъ, переставшихъ понимать другъ-друга, такъ разошлись ихъ родные говоры. Одно изъ преимуществъ итальянской рѣчи—ея близость къ условной грамматической латыни.

Въ годы изгнанія создались постепенно, и при тѣхъ же условіяхъ работы, три кантики Божественной Комедіи. Время написанія каждой изъ нихъ можетъ быть опредѣлено лишь приблизительно. Рай дописывался въ Равеннѣ, и нѣтъ ничего невѣроятнаго въ разсказѣ Боккаччіо, что послѣ смерти Д. его сыновья долгое время не могли доискаться тринадцати послѣднихъ пѣсень. Понятна психологически и легендарная обстановка разсказа, сложившаяся въ равеннскихъ кружкахъ.

Вѣщная судьба Д. за все это время полна неясностей; онъ постоянно исчезаетъ изъ глазъ; фактическихъ свѣдѣній о немъ мало. На первыхъ порахъ онъ нашелъ пріютъ у властителя Вероны, Бартоломео делла Скала; поражение въ 1304 г. его партіи, пытавшейся силой добиться водворенія во Флоренцію, обрекло его на долгое странствованіе по Италиі. Мы видимъ его въ Болоньѣ, въ Луниджанѣ и Казентино. Въ 1308—9 гг. онъ очутился въ Парижѣ, гдѣ выступалъ съ честью на публичныхъ диспутахъ, обычныхъ въ университетахъ того времени. Здѣсь застала его вѣсть, что императоръ Генрихъ VII собирается въ Италию. Идеальныя грезы его «Монархин» воскресли въ немъ съ новой силой; онъ вернулся въ Италию (вѣроятно, въ 1310-мъ, либо въ началѣ 1311 г.), чая ей обновленія, себя—возвращенія гражданскихъ правъ. Его «посланіе къ народамъ и правителямъ Италиі» полно этихъ надеждъ, восторженной увѣренности; онъ самъ спѣшитъ поклониться передъ цезаремъ—освободителемъ, въ которомъ воплощалъ свои политическія грезы; онъ надѣялся, торжествовалъ и грозилъ; это даетъ содержание его письмамъ къ императору и гражданамъ Флоренціи, этому «смирданому логовищу лисицы». Но императоръ-идеальность внезапно скончался (1313), а 6 ноября 1315 г. Раньери ди Заккарія изъ Орьетто, намѣстникъ короля Роберта во Флоренціи, подтвердилъ противъ Д., его сыновей и многихъ другихъ декретъ изгнанія, осудивъ ихъ на казнь, если бы они попались въ руки флорентійцевъ. Есть извѣстіе, что Д. было предложено вернуться, но подъ условіями унижительными для его достоинства, и будто бы Д. горделиво отказался. Такъ говоритъ Боккаччіо и дантовское письмо къ одному безыменному флорентійскому другу, заподозрѣнное новѣйшей критикой, какъ многія другія посланія Д.

Съ 1316—17 г. онъ поселился въ Равеннѣ,

куда его вызвалъ на покой синьоръ города, Гвидо да Полента, представитель нарождавшагося типа культурнаго тирана и поэтъ. Здѣсь писались или дописывались пѣсни Рай, въ кругу дѣтей, среди друзей и поклонниковъ, которыхъ Боккаччіо засталъ уже стариками, и разсказы которыхъ онъ записалъ. Латинскія эклогы, которыми Д. обмѣнялся въ послѣдніе годы жизни съ болонскимъ эрудитомъ и поэтомъ Джіованни ди Вирджиліо, бросаютъ вечерній свѣтъ на интимныя отношенія старѣвшаго поэта. Джіованни звалъ его въ Болонью, манилъ лавровымъ вѣнкомъ; и Д. онъ когда-то снился, но во Флоренціи, на берегахъ роднаго Арно. Теперь уже поздно, говорить онъ, да и друзья тревожно спрашиваютъ: неужели онъ согласится? Сцена дѣйствія эклогы, въ которыхъ бесѣдующія лица—пастухъ съ классическими именами, подсказана идилліей и вмѣстѣ дѣйствительностью: отъ нея вѣетъ прохладою сосноваго лѣса, знаменитой равеннской Пинеты, поэтъ которой вспоминался Д. въ видѣніяхъ земнаго рая (*Purg. XXVIII, 19 и сл.*).

Д. скончался 6 сентября 1321 г. и похороненъ въ Равеннѣ; великолѣпный мавзолей, который готовилъ ему Гвидо да Полента, не былъ воздвигнутъ за смертью послѣдняго; нынѣ сохранившася гробница относится къ болѣе позднему времени. Всѣмъ знакомый портретъ Д. лишенъ достовѣрности: Боккаччіо изображаетъ его бородачьемъ, вмѣсто легендарнаго, гладко выбритаго, но въ общемъ его изображеніе отвѣчаетъ нашему традиціонному: продолговатое лицо, съ орлинымъ носомъ, большими глазами, широкими скулами и выдающейся нижней губой; вѣчно грустный и сосредоточенно-задумчивый.

Въ трактатѣ о «Монархин» сказался Д.—политикъ; для пониманія поэта и человѣка важнѣе всего знакомство съ его трилогіей: *Vita Nuova, Convivio* и Божественной Комедіей. Это, въ самомъ дѣлѣ, трилогія, хотя не въ томъ смыслѣ, какъ понимаетъ ее новѣйшая нѣм. критика, переноса въ средніе вѣка обостренную борьбу современнаго человѣка, переходящаго отъ дѣтски непосредственной вѣры въ періодъ рационалистическихъ сомнѣній, изъ которыхъ полнота знанія можетъ снова вернуться къ сознательному утвержденію того, во что наивно вѣрило сердце. Д. былъ человѣкъ строго редигозный и не пережилъ тѣхъ острыхъ нравственныхъ и умственныхъ колебаній, отраженіе которыхъ видѣли въ *Convivio*; тѣмъ не менѣе за *Convivio* остается среднее, въ хронологическомъ смыслѣ, мѣсто въ развитіи дантовскаго сознанія, между *Vita Nuova* и Божественной Комедіей. Связью и объектомъ развитія является Беатриче, въ одно и то же время и чувство, и идея, и воспоминаніе, и принципъ, объединившіеся въ одномъ образѣ.

Въ числѣ юношескихъ стихотвореній Д. есть одинъ хорошенкій сонетъ къ его другу, Гвидо Кавальканти, выраженіе реальнаго, игриваго чувства, далекаго отъ всякой трансцендентности. Беатриче названа уменьшительнымъ отъ своего имени: Биче. Она, очевидно, замужемъ, ибо, съ титуломъ монна (= мадонна), рядомъ съ нею упоминаются и двѣ другія

красавицы, которыми увлекались и которых восхваляли друзья поэта, Гвидо Кавальканти и Лапо Джияни: «хотѣлъ бы я, чтобы какии-нибудь волшебствомъ мы очутились, ты, и Лапо, и я, на кораблѣ, который шелъ бы по всякому вѣтру, куда бы мы ни пожелали, не страшась ни бури, ни непогоды, и въ насъ постоянно росло бы желаніе быть вмѣстѣ. Хотѣлъ бы я, чтобы добрый волшебникъ посадилъ съ нами и монну Ванну (Джованну), и монну Биче (Беатриче), и ту, которая стоитъ у насъ подъ номеромъ тридцатымъ, и мы бы вѣчно бесѣдовали о любви, и онѣ были бы довольны, а какъ, полагаю, довольны были бы мы!»

Но Д. былъ способенъ къ другому, болѣе выпрессованному чувству. Когда онъ выходилъ изъ игриваго тона и вдумывался въ голосъ своего сердца, любовь казалась ему чѣмъ-то священнымъ, таинственнымъ, въ чемъ плотскіе мотивы улетучивались до желанія лицезрѣть Беатриче, до жажды одного ея привѣта, до блаженства гдѣ ей хвалы. Чувство настраивалось до крайностей одухотворенія, увлекая за собою и образъ милой: она уже не въ обществѣ веселыхъ поэтовъ; постепенно одухотворяемая, она становится призракомъ, «молодой сестрой ангеловъ»; это божій ангелъ, говорили о ней, когда она шла, вѣнчанная скромностью; ее ждуть на небѣ. «Ангелъ вѣщаетъ въ божественномъ провидѣніи: Господи, свѣтъ не надвигается дѣянїямъ души, сіяніе которой проникаетъ въ самое небо; и оно, ни въ чемъ не знающее недостатка, кромѣ недостатка въ ней, проситъ ее у Господа, всѣ святые молятъ о томъ его Милость, одно лишь Милосердіе защищаетъ нашу (людскую) долю». Господь, вѣдающій, что говорятъ о мадоннѣ (Беатриче), отвѣчаетъ такъ: «Милые моя, подождите спокойно, пусть ваша надежда пребываетъ пока, по моей волѣ, тамъ, гдѣ кто-то страшится ее утратить, кто скажетъ грѣшникамъ въ аду: я видѣлъ надежду блаженныхъ». Это — отрывокъ одной канцоны изъ «Vita Nuova» (§ XIX), еще не предвѣщающій Божественной Комедіи, но уже родственнѣй еѣ по настроенію, по идеализации Беатриче.

Когда она умерла, Д. былъ неутѣшенъ: она такъ долго питала его чувство, такъ сроднилась съ его лучшими сторонами. Онъ напоминаетъ исторію своей недолговѣчной любви; ея послѣдніе идеалистическіе моменты, на которые смерть наложила свою печать, невольно заглушаютъ остальные: въ выборѣ лирическихъ пьесъ, навѣянныхъ въ разное время любовью къ Беатриче и дающихъ канву Обновленной жизни, есть безочетная предантрвенность; все реально-игривое устранено, какъ напр. сонетъ о добромъ волшебникѣ; это не шло къ общему тону воспоминаній. «Обновленная жизнь» состоитъ изъ нѣсколькихъ сонетовъ и канцонъ, перемежающихся короткимъ рассказомъ, какъ биогрифическою нитью. Въ этой биогрифии нѣтъ казыхъ фактовъ; зато каждое ощущеніе, каждая встрѣча съ Беатриче, ея улыбка, отказъ въ привѣтѣ—все получаетъ серьезное значеніе, надъ которымъ поэтъ задумывается, какъ надъ совершившейся надъ нимъ тайной; и не

надъ нимъ однимъ, ибо Беатриче—вообще любовь, высокая, поднимающая. Послѣ первыхъ весеннихъ свиданій, нѣтъ дѣйствительности начинается теряться въ мїрѣ чаяній и ожиданій, таинственныхъ соответствій чиселъ три и девять и вѣнчихъ видѣній, настроенныхъ любовно и печально, какъ бы въ тревожномъ сознаніи, что всему этому быть недолго. Мысли о смерти, пришедшія ему во время болѣзни, невольно переносятъ его къ Беатриче; онъ закрылъ глаза и начинается бредъ: ему видятся женщины, онѣ идутъ съ распущенными волосами и говорятъ: и ты также умрешь! Страшные образы шепчутъ: ты умрешь. Бредъ усиливается, уже Д. не сознаетъ, гдѣ онъ: новыя видѣнія: женщины идутъ, убитыя горемъ и плачутъ; солнце померкло и показались звѣзды, блѣдныя, тусклыя: онѣ тоже проливаютъ слезы; птицы падаютъ мертвыми на-лету, земля дрожитъ, кто-то проходитъ мимо и говоритъ: неужели ты ничего не знаешь? твоя милая покинула этотъ свѣтъ. Д. плачетъ, ему представляется сонмъ ангеловъ, они несутся къ небу со словами: «Осанна въ вышнихъ»; передъ ними свѣтлое облачко. И въ то же время сердце подсказываетъ ему: твоя милая въ самомъ длѣлѣ скончалась. И ему кажется, что онъ идетъ поглядѣть на нее; женщины покрываютъ ее бѣлымъ покрываломъ; ея лицо спокойно, точно говоритъ: я сподобилась созерцать источникъ міра (§ XXII). Однажды Д. принялся за канцону, въ которой хотѣлъ изобразить благотворное на него вліаніе Беатриче. Принялся и, вѣроятно, не кончилъ, не—крайней мѣрѣ онъ сообщаетъ изъ нея лишь отрывокъ (§ XXVIII): въ это время ему принесли вѣсть о смерти Беатриче, и сдѣлающій параграфъ «Обновленной жизни» начинается словами Іереміи (Плачь I): «какъ одиноко стоитъ городъ вѣкогда многолюдный! Онъ сталъ, какъ вдова; великій между народами, князь надъ областями, сдѣлался данникомъ». Въ его аффектѣ утрата Беатриче кажется ему общественной; онъ оповѣщаетъ о ней именитыхъ людей Флоренціи и также начинается словами Іереміи (§ XXXI). Въ годовщину ея смерти онъ сидитъ и рисуетъ на дощечкѣ: выходитъ фигура ангела (§ XXXV).

Прошелъ еще годъ: Д. тоскуетъ, но вмѣстѣ съ тѣмъ ищетъ утѣшенія въ серьезной работѣ мысли, вчитывается съ трудомъ въ Боэціево «Объ утѣшеніи философіи», слышитъ впервые, что Цицеронъ писалъ о томъ же въ своемъ разсужденіи «О дружбѣ» (Сопривіо II, 13). Его горе настолько улеглось, что, когда одна молодая красивая дама взглянула на него съ участіемъ, соблазнула ему, въ немъ проснулось какое-то новое, неясное чувство, полное компромиссовъ съ старымъ, еще не забытымъ. Онъ начинаетъ увѣрять себя, что въ той красотѣ пребываетъ та же любовь, которая заставляетъ его дить слезы. Всякій разъ, когда она встрѣчалась съ нимъ, она глядѣла на него такъ же, блѣднѣя, какъ бы подъ вліаніемъ любви; это напоминало ему Беатриче: вѣдъ она была такая же блѣдная. Онъ чувствуетъ, что, начинаетъ заглядываться на незнакомку и что тогда какъ прежде ея страданіе вызывало въ немъ слезы, теперь онъ

не плачетъ. И онъ спохватывается, корить себя за невѣрность сердца; ему больно и совѣстно. Беатриче явилась ему во снѣ, одѣтая такъ же, какъ въ тотъ первый разъ, когда онъ увидѣлъ ее еще дѣвочкой. Это была пора года, когда паломники толпами проходили черезъ Флоренцію, направляясь въ Римъ на поклоненіе нерукотворному образу. Д. вернулся къ старой любви со всей страстностью мистическаго аффекта; онъ обращается къ паломникамъ: они идутъ задумавшись, можетъ быть о томъ, что покинули дома на родинѣ; по ихъ виду можно заключить, что они издалека. И должно быть—издалека: идути по неизвестному городу и не плачуть, точно не вѣдаютъ причины общаго горя. «Если вы остановитесь и послушаете меня, то удалитесь въ слезахъ; такъ подсказываетъ мнѣ тоскующее сердце; Флоренція утратила свою Беатриче, и то, что можетъ о ней сказать человѣкъ, всякаго заставить заплакать» (§XLI). И «Обновленная жизнь» кончается: общаніемъ поэта самому себѣ не говорить болѣе о ней, блаженной, пока онъ не въ состояніи будетъ сдѣлать это достойнымъ ея образомъ» («Для этого я тружусь, насколько могу,—про то она знаетъ; и если Господь продлитъ мнѣ жизнь, я надѣюсь сказать о ней, чего еще не было сказано ни объ одной женщинѣ; а затѣмъ да сподобитъ меня Богъ увидѣть ту, преславную, которая мнѣ созерцаетъ ликъ Благословеннаго отъ вѣка»).

Такъ высоко поднятѣмъ, чистѣмъ явилось у Д. его чувство къ Беатриче въ заключительныхъ мелодіяхъ «Обновленной жизни», что какъ будто готовится опредѣленіе любви въ его «Пирѣ»: «это—духовное единеніе души съ любимымъ предметомъ (III, 2); любовь разумная, свойственная только человѣку (въ отличіе отъ другихъ сродныхъ аффектовъ); это—стремленіе къ истинѣ и добродѣтели» (III, 3). Не всѣ посвященны были въ это сокровенное пониманіе: для большинства Д. былъ просто амурнымъ поэтомъ, одѣвшимъ въ мистическія краски обыкновенную земную страсть, съ ея восторгамъ и паденіями; онъ же оказался невѣрнымъ дамѣ своего сердца, его могутъ упрекнуть въ непостоянствѣ (III, 1), и изготъ упрекъ онъ ощущалъ, какъ тяжелый укоръ, какъ позоръ (I, 1). Ему хотѣлось бы забыть мимолетную невѣрность сердца, возстановить для себя и для другихъ внутреннюю чѣстность—и онъ вноситъ поправку въ автобіографію, убѣждая себя, что невѣрность была только кажущаяся, перерыва не было; что та сострадательная красавица, которая видимо нарушала его чѣстнѣ, въ сущности питала его: она не кто иная, какъ «прекраснѣйшая и чѣломудренная дочь Владыки міра, та которую Пнегоръ называлъ Философіей» (II, 16). Философскія занятія Д. какъ разъ совпали съ періодомъ его скорби о Беатриче: онъ жилъ въ мірѣ отвлеченій и выразившихъ ихъ аллегорическихъ образовъ; не даромъ сострадательная красавица вызываетъ въ немъ вопросъ—не въ ней ли та любовь, которая заставляла его страдать о Беатриче. Эта складка мыслей объясняетъ бессознательный процессъ, которымъ преобразилась реальная біографія Обновленной жизни: мадонна Фило-

софія приготовляла пути, возвращала къ видимо забытой Беатриче.

Когда на 35-мъ году (сна половинѣ жизненнаго пути) вопросы практики обступили Д., съ ихъ разочарованіями и неизбѣжною измѣною идеалу, и онъ самъ очутился въ ихъ водоворотѣ, границы его самоанализа расширились, и вопросы общественной нравственности получили въ немъ мѣсто на ряду съ вопросами личнаго преуспѣянія. Считаясь съ собой, онъ считается со своимъ обществомъ. Ему кажется, что всѣ плутоуютъ въ темной чащѣ заблужденій, какъ самъ онъ въ первой пѣсни «Божественной Комедіи», и всѣмъ загордили путь къ свѣту тѣ же символическіе звѣри: пантера—сладострастіе, левъ—гордыня, волчица—любожаніе. Последняя, въ особенности, заподонила міръ; можетъ быть, явится когда-нибудь освободитель, святой, нестяжательный, который, какъ борзой песъ (Veltro), загонитъ ее въ нѣдра ада; это будетъ спасеніемъ бѣдной Италіи. Но пути личнаго спасенія всѣмъ открыты: разумъ, самопознаніе, наука выводитъ человѣка къ разумнѣю истинѣ, открываемой вѣрою, къ божественной благодати и любви. Это та же формула, какъ и въ «Обновленной жизни», исправленной мирозерпаніемъ: *Convivio*. Беатриче уже готова была стать символомъ дѣятельной благодати; но разумъ, наука представляется теперь не въ схоластическомъ образѣ «мадонны Философіи», а въ образѣ Виргилія. Онъ водилъ своего Энея въ царство тѣней; теперь онъ будетъ руководителемъ Д., пока ему, язычнику, дозволено идти, чтобы сдать его на руки поэта Стація, котораго въ средніе вѣка считали христіанномъ; тотъ поведетъ его къ Беатриче. Такъ къ блужданію въ темномъ лѣсу пристраивается хожденіе по тремъ загробнымъ царствамъ. Связь между тѣмъ и другимъ мотивомъ нѣсколько вышняя, воспитательная: странствованіа по обителямъ Ада, Чистилища и Рая—не выходъ изъ юдоли земныхъ заблужденій, а назиданіе примѣрами тѣхъ, которые нашли этотъ выходъ, либо не нашли его, или остановились на полпути. Въ иносказательномъ смыслѣ, сюжетъ «Божественной Комедіи»—человѣкъ, поскольку, поступая праведно или неправедно, въ силу своей свободной воли, онъ подлежитъ награждающему или карающему Правосудію; цѣль поэмы—«вывести людей изъ ихъ бѣдственнаго состоянія къ состоянію блаженства». Такъ говорится въ посланіи къ Канъ Гранде делла Скала, властителю Вероны, которому Д., будто бы, посвятилъ последнюю часть своей комедіи, толкуя ея дословный и сокровенный аллегорическій смыслъ. Посланіе это заподозрѣно, какъ дантовское; но уже древнѣйшіе комментаторы комедіи, въ числѣ ихъ и сынъ Д., пользовались имъ, хотя и не называя автора; такъ или иначе, но возвращенія посланія сложились въ непосредственномъ содѣствѣ съ Д., въ кружкѣ близкихъ къ нему людей.

Загробныя видѣнія и хожденія—одинъ изъ любимыхъ сюжетовъ стараго апокрифа и средневѣковой легенды. Они таинственно настраивали фантазію, пугали и манили грубымъ реализмомъ мученій и однообразной рос-

кошью райских яствъ и сіяющихъ хороводовъ. Эта литература знакома Д., но онъ читалъ Виргілія, вдумался въ аристотелевское распределение страстей, въ церковную лѣствицу грѣховъ и добродѣтелей, — и его грѣшники, чающіе и блаженныя, расположились въ стройной, логически-продуманной системѣ; его психологическое чутье подсказало ему соотвѣстствіе преступленія и праведнаго наказанія, поэтический тактъ — реальные образы, далеко оставившіе за собой обветшалые образы легендарныхъ виднѣй. Весь загробный міръ очутился законченнымъ зданіемъ, архитектура котораго рассчитана во всёхъ подробностяхъ, опредѣленія пространства и времени отличаются математическою и астрономическою точностью; имя Христа премоетъ только съ самимъ собою, и не упоминается вовсе, равно какъ и имя Маріи, въ обители грѣшниковъ. Во всемъ сознательная, таинственная символика, какъ и въ «Обновленной жизни»; число три и его производное, девять, царитъ невообразно: трехстрочная строфа (терцина), три кантики Комедіи; за вычетомъ первой, вводной пѣсни, на Адъ, Чистилище и Рай приходится по 33 пѣсни, и каждая изъ кантикъ кончается тѣмъ же словомъ: звѣзды (stelle); три символическихъ жены, три цвѣта, въ которые облечена Беатриче, три символическихъ звѣря, три части Люцифера, и столько же грѣшниковъ, имъ пожираемыхъ; тройственное распределение Ада съ девятью кругами и т. д.; девять уступовъ Чистилища и девять небесныхъ сферъ. Все это можетъ показаться мелочнымъ, если не вдуматься въ міросозерцаніе времени, въ ярко-сознательную, до педантизма, черту дантовскаго міросозерцанія; все это можетъ остановить лишь внимательнаго читателя при связаномъ чтеніи поэмы, и все это соединяется съ другой, на этотъ разъ поэтической послѣдовательностью, которая заставляетъ насъ любоваться скульптурной опредѣленностью Ада, живописными, сознательно-блѣдными тонами Чистилища и геометрическими очерками Рая, переходящими въ гармонию небесъ.

Такъ преобразовалась схема загробныхъ ходеній въ рукахъ Д., можетъ быть единственнаго изъ средневѣковыхъ поэтовъ, овладѣвшаго готовымъ сюжетомъ не съ внѣшнелитературной цѣлью, а для выраженія своего личнаго содержанія. Онъ самъ заблудился на половинѣ жизненнаго пути; передъ нимъ, живымъ человѣкомъ, не передъ духовидцемъ старой легенды, но передъ списателемъ назидательнаго разсказа или пародистомъ фавль, развернулись области Ада, Чистилища и Рая, которыя онъ населилъ не одними лишь традиционными образами легенды, но и лицами живой современности и недавняго времени. Надъ ними онъ творитъ судъ, какой творилъ надъ собою съ высоты своихъ личныхъ и общественныхъ критеріевъ: отношеній знанія и вѣры, имперіи и папства; онъ казнитъ ихъ представителей, если они не вѣрны его идеалу. Недовольный современностью, онъ ищетъ ей обновленія въ нравственныхъ и общественныхъ нормахъ прошлаго; въ этомъ смыслѣ онъ *laudator temporis acti*, въ условіяхъ и от-

ношеніяхъ жизни, которымъ Боккаччіо подводитъ итогъ въ своемъ Декамеронѣ: какія-нибудь тридцать лѣтъ отблѣяютъ его отъ послѣднихъ пѣсенъ Божественной Комедіи. Но Д. нужны принципы; погляди на нихъ и ступай мимо! — говорить ему Виргілій, когда они проходятъ около людей, которые не оставили по себѣ памяти на землѣ, на которыхъ не взглянетъ Божественное Правосудіе и Милость, потому что они были малодушны, не принципиальны (Адъ, III, 51). Какъ бы высоко настроено міросозерцаніе Данте, названіе «пѣвца правосудія», которое онъ даетъ себѣ (De Vulg. El. II, 2), было самообольщеніемъ: онъ хотѣлъ быть неумытнымъ судьей, но страстность и партійность увлекли его, и его загробное царство полно несправедливо осужденныхъ или возведенныхъ не въ мѣру. Боккаччіо разсказываетъ о немъ, качая головою, какъ, бывало, въ Равеннѣ, онъ настолько выходилъ изъ себя, когда какая-нибудь женщина или ребенокъ бранили габеллиновъ, что готовъ былъ забросать ихъ камнями. Это, можетъ быть, анекдотъ, но въ XIII-й пѣснѣ Ада Д. треплетъ за волосы предателя Бокку, чтобы дознаться его имени; общается другому подъ страшной клятвой («пусть утку я въ глубь аскаго ледника», Адъ XIII, 117) очистить его заледѣвшіе глаза, и когда тотъ назвалъ себя, не исполняя обѣщанія съ сознательнымъ злорадствомъ (loc. cit. v. 150 и сл. Адъ VIII, 44 и сл.). Иной разъ поэтъ бралъ въ немъ перевѣсъ надъ носителемъ принципа, либо имъ овладѣвали личные воспоминанія, и принципъ былъ забытъ; лучшіе цвѣты поэзіи Д. выросли въ минуты такого забвенія. Д. самъ видимо любитъ и грандіознымъ образомъ Капанея, молчаливо и угрюмо простергаго подъ огненнымъ дождемъ и въ своихъ мукахъ вызывающаго на бой Зевса (Адъ, п. XIV). Д. покаралъ его за гордыню, Франдеску и Паоло (Адъ V) — за грѣхъ сладострастія; но онъ окружилъ ихъ такой поэзіей, такъ глубоко взволнованъ ихъ повѣстью, что участіе граничитъ съ сочувствіемъ. Гордость и любовь — страсти, которыя онъ самъ признаетъ за собой, отъ которыхъ очищается, восходя по уступамъ Чистилищной горы къ Беатриче; она одухотворилась до символа, но въ ея упрекахъ Д. среди земаго рая, чувствуется человѣческая нота «Обновленной жизни» и небѣрность сердца, вызванная реальной красавицей, не Мадонной-философіей. И гордость не покинула его: естественно самосознаніе поэта и убежденнаго мыслителя. «Послѣдуй своей звѣздѣ и ты достигнешь славы и цѣли», говоритъ ему Брунетто Латини (Адъ, XV, 55); «міръ будетъ внимать твоимъ вѣщаніямъ», говоритъ ему Каччягвида (Рай, XVII, 130 и слѣд.), и самъ онъ увѣряетъ себя, что его, отстранившаго отъ партіи, онъ еще позовутъ, ибо онъ будетъ имъ нуженъ (Адъ, XV, 70).

Программа Божественной Комедіи охватывала всю жизнь и общіе вопросы знанія и давала на нихъ отвѣты: это — поэтическая энциклопедія средневѣковаго міросозерцанія. На этомъ пьедесталѣ выросъ образъ самого поэта, рано окруженный легендой, въ чин-

ственномъ свѣтѣ его Комедіи, которую самъ онъ называлъ священной поэмою, имѣя въ виду ея цѣли и задачи; названіе Божественной случайно и принадлежитъ позднему времени. Тотчасъ послѣ его смерти являються и комментаторы, и подражанія, спускающіяся до полународныхъ формъ «видній»; терцины комедіи распѣвали уже въ XIV в. на площадяхъ. Комедія эта—просто книга Данте, el Dante. Боккаччио открываетъ рядъ его публичныхъ истолкователей. Съ тѣхъ поръ его продолжаютъ читать и объяснять; поднятіе и паденіе итальянскаго народнаго самосознанія выражалось такими же колебаніями въ интересѣ, который Д. возбуждалъ въ литературѣ. Въ Италіи этотъ интересъ совпадалъ съ идеалистическими теченіями общества; но отвѣчалъ и цѣлымъ школьной эрудиціи, и субъективной критикой, видѣвшей въ Комедіи все, что ей угодно: въ империалистѣ Д.—что-то въ родѣ карбонара, въ Д.—католикѣ—іересіарха, протестанта, чловѣка, томившагося сомнѣніями. Новѣйшая экзегеза обѣщаетъ повернуть на единственно возможный путь, съ любовью обращаясь къ близкимъ къ Д. во времени комментаторамъ, жившимъ въ полосѣ его міросозерцанія или усвоившимъ его. Тамъ, гдѣ Д.—поэтъ, онъ доступенъ каждому; но поэтъ смѣшанъ въ немъ съ мыслителемъ, а онъ требуетъ прежде всего сула себѣ равныхъ, если мы хотимъ выдѣлить изъ дебрей схоластики и аллегорій, изъ-подъ «покрова загадочныхъ стиховъ» скрытое въ нихъ поэтическое содержаніе.

Главные труды, выражающіе современное состояніе литературы о Д.: Bartoli, «Storia della letteratura italiana» (Флор., 1878 и слѣд., т. IV, V и VI); Scartazzini, «Prolegomeni della Divina Commedia» (Лпц., Брокгаузъ, 1890); его же, «Dante-Handbuch» (I. c., 1892); у Скартаццини богатая библиографія предмета, со включеніемъ переводовъ дантовскихъ произведеній. Изъ біографій Д., имѣющихся на русскомъ языкѣ, книга Вегеле (русскій пер. Алексѣя Веселовскаго, Москва) значительно устарѣла, хотя еще можетъ служить въ извѣстной мѣрѣ къ характеристикѣ эпохи; недавній трудъ Симонда: «Д., его время, его произведенія, его гений» (пер. съ англ. М. Корнъ, СПб., 1898) даетъ нѣсколько красивыхъ эстетическихъ оцѣнокъ, но свѣдѣнія автора въ средневѣковой литературѣ недостаточны и устарѣли, а въ вопросѣ о Д. далеко отстали отъ движенія современной науки.

— Русскіе переводы: А. С. Норова, «Отрывокъ изъ 3-й пѣсни поэмы Адъ» («Сынъ Отечества», 1823, № 30); его же, «Предсказанія Д.» (изъ XVII пѣсни поэмы Рай; «Литературные листы», 1824, № IV, 175; его же, «Графъ Уголинъ» («Новости литер.», 1825, кн. XII, июнь); «Адъ», пер. съ итал. Ф. Фанъ-Димъ (Е. В. Кологривова; СПб. 1842—43; прозой); «Адъ», пер. съ итал. размѣромъ подлинника Д. Мина (М., 1855); Д. Минъ, «Первая пѣснь Чистилища» («Русск. Вѣст.», 1865, № 9); В. А. Петрова, «Божественная Комедія» (пер. съ итал. терцинами, СПб., 1871, 3-е изд. 1872; перев. только Адъ); Д. Минаевъ, «Божественная Комедія» (Лпц. и СПб. 1874, 1875, 1876, 1879, перев. не

съ подлинника, терцинами); «Адъ», пѣснь 3-я, перев. П. Вейнберга («Вѣстн. Евр.», 1875, № 5); «Паоло» и Фрэнческа» (Адъ, перев. А. Орловъ, «Вѣстн. Евр.» 1875, № 8); «Божественная Комедія» («Адъ», изложеніе С. Заруднаго, съ объясненіями и дополненіями, СПб., 1887); «Чистилище», перев. А. Соломона («Русское Обозрѣніе», 1892 г., бѣлыми стихами, но въ формѣ терцинъ). Переводъ и пересказъ Vita Nuova въ книгѣ С. «Триумфы женщины» (СПб., 1892). *Александръ Веселоскій.*

Данте (Alfred Langue Dantès, 1850—91) — франц. публицистъ и библиографъ. Издалъ: «Tables biographiques et bibliographiques des sciences, des lettres, des arts» (1865); «Dictionnaire biographique et bibliographique» (1876) и др.

Данте да Майано (Dante da Majano)— итальянскій поэтъ второй половины XIII ст., современникъ Д. Аллигери. Его пѣсни доставили ему у современниковъ славу лучшаго народнаго поэта. Онъ—авторъ нѣсколькихъ балладъ, сонетовъ, лирическихъ стихотвореній, написанныхъ въ духѣ провансальской поэзіи. Нѣкоторые его стихотворенія посвящены сицилянкѣ Нинѣ, которая въ честь его называла себя «La Nina di Dante». Его сочиненія помѣщены въ «Raccolta di rime antiche toscane» (1817), въ «Sonetti e Canzoni di diversi antichi autori Toscani» (1527), въ «Manuale della letteratura Italiana del primo secolo» (1856) Мануччи и др. Ср. Borgognoni, «D. da Majano» (1882); Novati, «D. da Majano et Adolfo Borgognoni» (1883).

Дантесъ, д'Антессъ (Георгъ-Карлъ Dantès, Dantess, d'Antesse, вѣрнѣе d'Anthès) — убившій на дуэли Пушкина, родился въ 1812 г.; былъ камеръ-пажемъ герцога Беррійской, которая письменно рекомендовала его императору Николаю Павловичу, какъ сына ея преданнѣйшей камеръ-фрау. Графиня Фикельмонъ, пользовавшаяся особеннымъ благоволеніемъ императрицы Александры Федоровны, и большая часть знати приняли юнаго искателя фортуны подъ особое свое покровительство. Д., по отзывамъ лицъ, близко его знавшихъ, былъ красивый блондинъ скорѣе остроуменъ, нежели уменъ, образованія поверхностнаго; незначительною чертою его характера была чисто гасконская хвастливость успѣхами у прекраснаго пола. Въ судьбѣ Д. живѣйшее участіе приняла также франц. колонія въ Петербургѣ, въ особенности баталійскій живописецъ Ладорнеръ, мастерская котораго находилась въ Эрмитажѣ и нѣрѣдко посѣщалась императоромъ Николаемъ. По Высоч. повелѣнію Д. былъ допущенъ къ офицерскому экзамену въ военной академіи (1834), по программѣ школы гвардейскихъ юнкеровъ и подпоручиковъ, при чемъ былъ освобожденъ отъ испытанія по русской словесности, военному уставу и военному судопроизводству. Экзаменъ, не особенно блестящій, былъ, однако, признанъ удовлетворительнымъ, и Д. былъ определенъ въ кавалергардскій полкъ корнетомъ, а въ 1836 г. произведенъ въ поручики. При определеніи Д. въ полкъ ему изъ собственной шкапки государя назначено было 5000 р. асс. въ годъ содержанія, дана казенная квартира, изъ

придворной конюшни подарены два коня и проч. Вскорѣ по опредѣленіи въ полкъ, этотъ баювень счастья до того полюбился барону Гекеренъ де-Бевеарвардъ, состоявшему тогда въ Петербургѣ голландскимъ посломъ, человѣку холостому и богатому, что тотъ уснывилъ его, съ единственнымъ условиемъ, чтобы Д. принять его фамилію. Зимой 1834—35 гг. баронъ Гекеренъ и его нареченный сынъ Д. встрѣчались у Карамзинныхъ, кн. Вяземскаго, графа Строганова, фрейлины Загряжской, съ Пушкинымъ и его женою. Лѣтомъ 1836 г., послѣ одного или двухъ баловъ на минеральныхъ водахъ, гдѣ были Пушкины и Д., по городу разнеслись слухи объ ухаживаніи его за Натальей Николаевною. Пушкины перестали принимать Д., но продолжали встрѣчаться съ нимъ въ домахъ общихъ знакомыхъ, при чемъ отецъ-Гекеренъ не упускалъ случая говорить съ Натальей Николаевной о чувствахъ его сына, о страданіяхъ его вслѣдствіе отказа отъ дому и проч. Въ началѣ ноября тогоже 1836 г. Пушкины и многие изъ близкихъ ему людей стали получать анонимныя письма, въ которыхъ содержался дипломъ Пушкину на оскорбительное званіе. Пушкинъ заподозрилъ въ авторствѣ этихъ писемъ отца Гекерена. Отсюда непримиримая ненависть его къ обоимъ Гекеренамъ. Онъ послалъ вызовъ Д.; отецъ-Гекеренъ попросилъ отсрочки на двѣ недѣли, втеченіе которыхъ Д. сдѣлалъ предложеніе свояченицѣ Пушкина, Екатериинѣ Николаевнѣ Гончаровой. Тогда Пушкинъ взялъ свой вызовъ обратно. Бракосочетаніе Д. состоялось 10 янв. 1837 г.; но и послѣ этого Пушкинъ наотрѣзъ отказался имѣть что-либо общее съ Д. и принимать его у себя. Тогда поэтъ подвергся возмутительной травлѣ со стороны многихъ представителей большого свѣта; подробности объ этомъ, а равно и о дуэли Пушкина съ Д., см. Пушкинъ. На этой дуэли, состоявшейся 27 янв. 1837 г., Пушкинъ получилъ смертельную рану въ животъ, а Д.—легкую рану въ правую руку, отъ которой онъ уже 8 февр. совершенно выздоровѣлъ. Судъ, наряженный по поводу дуэли, приговорилъ Д. къ смертной казни, но постановилъ ходатайствовать о смягченіи этого наказанія. Приговоръ суда былъ Высочайше конфирмованъ 18 марта: Д. разжалованъ въ рядовые и высланъ за границу. Въ такъ наз. большомъ свѣтѣ многие соболѣзновали не о смерти поэта, а о высылкѣ авантюриста. По высылкѣ изъ Россіи, Д.-Гекеренъ оставался въ неизвестности до 1851 г., когда онъ, игравшій въ Россіи роль роялиста, поступилъ на службу къ Наполеону III, сдѣлавшему его сенаторомъ и камергеромъ, съ жалованьемъ 60000 франковъ. Это тотъ самый Гекеренъ, о которомъ съ такимъ презрѣніемъ говоритъ Викторъ Гюго въ своихъ «Châtiments» и въ частности въ стихотвореніи: «Ecrit le 17 juillet 1851, en descendant de la tribune». Въ 1892 г. онъ былъ еще живъ.

Данти (Игнатій Danti, 1536—1586)—доминиканецъ, космографъ великаго герцога флорентискаго и проф. математики въ болонскомъ университетѣ, впоследствии епископъ въ Алатри. Былъ приглашенъ папою Григоріемъ

XIII участвовать въ измѣненіи календаря и составлять географическія карты древняго и новаго міра. Въ одномъ изъ своихъ сочиненій («Trattato del' Astrolabio», 1569) говорить объ уменьшеніи наклонности эклиптики. Во Флоренціи и въ Болоннѣ опредѣлили направление меридіана. Д. В.

Дантистъ—см. Зубной врачъ.

Дантиѣ (Апри-Альфювь Dantier) — фр. историкъ, р. въ 1810 г., по образованію юристъ. Его «Description monumentale et historique de N. D. de Noyon» (1844) обратило на себя вниманіе, и Д. былъ съ научными цѣлями отправленъ въ Италію; результаты его поездки появились въ «Revue contemporaine» («Recherches des monuments primitifs de l'épigraphie chrétienne»). Другія его сочиненія: «Histoire du moyen âge» (1852); «Les monastères bénédictins d'Italie» (1866); «L'Italie, études historiques» (1874); «Les Femmes dans la société chrétienne» (1878) и др.

Дантонъ (Жоржъ-Жакъ Danton, 1759—5 апр. 1794) — знаменитый дѣятель франц. революціи. Сынъ прокурора балъжа Арси, дѣтство провелъ въ сельской обстановкѣ; въ семинаріи и въ свѣтскомъ пансіонѣ въ Труа проникся поклоненіемъ древнему міру. Готовясь къ адвокатской профессіи въ Парижѣ, Д. ознакомился съ литературой XVII и XVIII вв. и принималъ горячее участіе въ масонствѣ. Въ 1787 г. онъ купилъ мѣсто адвоката при совѣтѣ короля, считая тогда еще возможнымъ переворотъ сверху; но въ 1791 г., при ликвидаціи старыхъ судебныхъ должностей, Д. не принявъ въ обмѣнъ никакой новой, чтобы вполнѣ отдаться революціонной дѣятельности. Уже съ 1789 г. Д. дѣятельно проводилъ крайнія революціонныя и республиканскія идеи въ разныхъ собраніяхъ и клубахъ, игралъ видную роль въ событіяхъ 14 іюля и 5—6 октября, въ основаніи клуба Кордильеровъ. Всюду и всегда Д. былъ противъ двора, министерства, національнаго собранія; 17 іюля 1791 г. онъ призывалъ народъ на Марсовомъ полѣ подписывать петицію о низложеніи короля. Послѣ подавленія этого движенія, Д. недѣлю на шесть скрылся въ Англію и вернулся только къ выборамъ въ законодательное собраніе. Въ депутаты онъ не попалъ, но сталъ въ Парижѣ готовить низложеніе короля, то въ качествѣ администратора департамента, то въ званіи товарища прокурора париж. коммуны, то въ клубѣ, то среди отрядовъ народнаго войска—федератовъ Марселя и Бретани или Enfants-Rouges, изъ предмѣстья С.-Антуана. Въ ночь съ 9 на 10 авг. Д. далъ толчокъ къ образованію новаго, болѣе республиканскаго генеральнаго совѣта коммуны, арестовавъ Манда, преемника Лафайета въ командованіи національной гвардіи, и замѣнилъ его Сантерромъ. Послѣ 10 авг. Д. былъ назначенъ министромъ юстиціи; опираясь на парижскую коммуну, онъ сдѣлался вождемъ въ борьбѣ противъ роялистовъ внутри и оборонѣ границъ противъ Австріи и Пруссіи. Враги Д. обвиняли его въ подкупности, растратахъ, организаціи сентябрьскихъ убійствъ. Первые обвиненія не подтверждаются никакими документами; предудить или остановить сентябрьскія убійства

Д., по собственному признанию, не чувствовал себя в силах, и отнесся к кровопролитию с тем же равнодушием, как впоследствии к своей собственной гибели. Д. был выбран депутатом въ конвентъ отъ Парижа и подвергался здѣсь нападкамъ Жиронды за свою предвзятую дѣятельность въ министерствѣ. Онъ стоялъ въ конвентѣ за свободу печати, за законы противъ эмигрантовъ, за осужденіе короля, былъ одно время председателемъ клуба якобинцевъ и членомъ перваго комитета общенациональнаго спасенія. Послѣ побѣды при Жемапѣ Д. былъ посланъ конвентомъ въ Бельгію для организаціи завоеванной области. Позднѣе, въ виду раздраженія, которое политика вмѣшательства вызывала въ сосѣднихъ государствахъ, Д. настоялъ въ конвентѣ на рѣшеніи не вмѣшиваться во внутреннія дѣла другихъ націй (13 апр. 1793 г.), не предпринимать ни наступательныхъ войнъ, ни завоеваній (15 июня 1793 г.). Цѣлью дальнѣйшихъ дипломатическихъ сношеній и военныхъ вооруженій онъ ставилъ миръ и признаніе республики другими державами. Д. содѣйствовалъ замѣнѣ парламентскаго правленія Жиронды временной революціонной диктатурой комитета общенациональнаго спасенія и сталъ вести борьбу съ противниками революціи внутри и внѣ Франціи посредствомъ революціонныхъ трибуналовъ и колоссальныхъ наборовъ. Періодъ времени съ апр. 1793 по сент. 1793 г.—эпоха наибольшаго вліянія Д. Во внѣшнихъ сношеніяхъ онъ намѣтилъ цѣлую систему политики для своихъ преемниковъ: въ Англіи поддерживать всѣ оппозиціонные элементы противъ Питта, добиться нейтралитета мелкихъ державъ — Даніи, Швеціи и т. д., попытаться отдѣлать Пруссію и Баварію отъ коалиціи, силой укротить Сардинію и Испанію, бороться непримиримо противъ Австріи, создавая ей затрудненія на Востокѣ агитаціей въ Польшѣ и Турціи. Со времени учрежденія втораго комитета общ. спас. начинается переходъ власти, съ одной стороны, къ гебертистамъ, съ другой — къ Робеспьеру. Д. неоднократно противодѣйствовалъ этому переходу, часто находясь въ отсутствіи изъ Парижа и слишкомъ разсчитывая на свою популярность. Онъ не одобрялъ продолженія казней; его стали обвинять въ излишней снисходительности. Послѣ паденія гебертистовъ, когда вліяніе Робеспьера достигло апогея, Д. и его друзья были арестованы, по постановленію соединенныхъ комитетовъ обществ. спасенія и общей безопасности; эта мѣра была одобрена конвентомъ, по докладу С.-Жюста, составленному согласно наброскамъ Робеспьера. Процессъ съ самаго начала велся съ нарушеніемъ всѣхъ формальностей, существенныхъ для обвиняемыхъ; новымъ постановленіемъ конвента, по предложенію С. Жюста, обвиняемые прямо поставлены были внѣ обычныхъ законовъ. Дантонисты (К. Дюмуленъ, Геро-десшелль, Фабръ д'Эглантинъ и др.) обвинялись въ составленіи заговора, съ цѣлью ниспровергнуть національное представительство и республику; они были осуждены и пали на гильотинѣ. Ср. Robinet, «D., mémoires sur sa vie privée»; «D., homme d'Etat» Въ 1891 г. парижскій городской совѣтъ поставилъ Д. статую. *Е. Ш.*

Дантрекасто (Госифъ - Антоній - Брунъ и D'Entrecasteaux) — франц. мореплаватель (1739—1793); первоначальное образованіе получилъ въ іезуитской коллегіи, откуда 15 л. былъ отданъ во флотъ. Въ 1769 г., командуя фелукою, участвовалъ въ покореніи Корсики; въ 1778 г., когда возгорѣлась война между Франціей и Англіей, Д. получилъ въ командованіе фрегатъ, на которомъ удачно отразилъ нападеніе двухъ корсаровъ, пытавшихся овладѣть конвоируемыми имъ купеческими судами. Въ 1783 г. онъ получилъ назначеніе командовать французскою эскадрою въ водахъ Ост-Индіи. Въ это время Д. совершилъ съ эскадрою замѣчательный переходъ изъ Индіи въ Китай противнымъ муссономъ, пройдя новымъ путемъ черезъ Зондскій архипелагъ, кругомъ Маріанскихъ и Филиппинскихъ о-вовъ. Когда въ 1791 г. было рѣшено послать экспедицію для отысканія слѣдовъ Лаперуза, Д. былъ назначенъ командовать ею. 29 сент. 1791 г. экспедиція, въ составѣ двухъ фрегатъ, вышла изъ Бреста. Въслѣдствіе плохихъ морскихъ качествъ судовъ, они только 17-го янв. 1792 г. достигли мыса Д.Надежды, гдѣ новыя свѣдѣнія заставили Д. измѣнить планъ пугешествія; англичанинъ Гентеръ, возвращаясь съ о-ва Норфолька въ Батавію, видѣлъ на о-хъ Адмиралтейства туземцевъ, носившихъ одежды похожія на французскую морскую форму. Предполагая, что гдѣ-нибудь по близости и разблнсь суда Лаперуза, Д. рѣшилъ идти прямо на о-ва Адмиралтейства. Противные вѣтры задержали суда въ пути; пришлось обогнуть Австралію съ Ю, при чемъ попутно были обследованы южн. берега Австраліи и Вандименовой Земли; отсюда суда пошли къ Новой Каледоніи и, преодолевъ большія трудности, описали южн. берега этого острова на протяженіи около 200 миль. Отсюда Д. направился къ о-вамъ Адмиралтейства и по дорогѣ открылъ нѣсколько небольшихъ острововъ, посѣтилъ Новую-Ирландію, осмотрѣлъ многіе изъ зап. острововъ группы Адмиралтейства, не найдя никакихъ слѣдовъ Лаперуза. Для освѣженія команды и запасовъ Д. рѣшилъ идти на Молуккскіе о-ва и по дорогѣ обследовалъ много о-вовъ. Такъ какъ осмотръ о-вовъ Адмиралтейства не далъ ожидаемыхъ результатовъ, Д. рѣшилъ выполнить первоначальную программу изслѣдованія, для чего и пошелъ къ сѣв.-вост. берегамъ Австраліи, гдѣ описалъ много новыхъ острововъ. Послѣ остановки на островѣ Тасманіи и изученія нѣкоторыхъ частей его, суда пошли на о-ва Дружбы, опредѣливъ по пути сѣв. оконечность Новой Зеландіи. Не найдя здѣсь никакихъ остатковъ судовъ Лаперуза, Д. снова пошелъ къ Новой Каледоніи, гдѣ поиски были также безуспѣшны. Затѣмъ онъ посѣтилъ и описалъ о-ва: Соломоновы, Луизіады, Санта-Круцъ и др. Умеръ отъ цынги, на пути къ Молуккскимъ о-вамъ. Хотя одна изъ главныхъ цѣлей экспедиціи, отысканіе слѣдовъ Лаперуза, не была достигнута, но тѣмъ не менѣе плоды этого плаванія весьма богаты, не столько по важности открытій, сколько по числу и точности произведенныхъ изслѣдованій. Карты, построенныя гидрографомъ экспедиціи Воганъ - Вопрэ, отличаются большою достовѣрностью. Суда экспедиціи дошли до

Явы, гдѣ и были оставлены, въ виду совершившейся революціи во Франціи. Описание путешествія Д. было издано нѣсколькими лицами: первое—Лабиллардьеромъ, натуралистомъ экспедиціи: «Relation du voyage à la recherche de La Pérouse» (Пар., 1800); второе—однимъ изъ офицеровъ экспедиціи, Росселемъ: «Voyage de D'Entrecasteaux, envoyé à la recherche de La Pérouse» (Пар., 1808), и третье—Фременвиллемъ, въ Брестѣ, въ 1838 г.

Д'Антрекасто (D'Entrecasteaux)—проливъ, отдѣляющій о-въ Тасманію отъ о-ва Бруни; лежитъ подъ 43°25' ю. ш. и 147°15' в. д.

Д'Антрекасто—о-ва въ Тихомъ океанѣ, подъ 10° ю. ш. и 151° в. д.

Д'Антрекасто—мысль на З Австраліи. **Дантышскіе** (Янъ Dantiscus, Dantyszek, собственно Hoffen) или F'lachsbinder—одинъ изъ замѣчательныхъ польско-латинскихъ стихотворцевъ, мѣщанинъ г. Гданска, нѣм. происхождения (1485—1548). Учился въ краковской акад. и въ Италиі, путешествовалъ по Палестинѣ, посѣтилъ Аравію и многія страны Европы. По возвращеніи получилъ придворную должность при Сигизмундѣ I. Ставъ священникомъ, онъ долгое время былъ посланникомъ при импер. Максимилианѣ и Карлѣ V; въ 1530 г. снова возвратился въ Польшу и былъ назначенъ сперва хелминскимъ, а потомъ варминскимъ епископомъ. Д. былъ типомъ тогдашняго гуманиста и поклонника возрожденія: немножко вольнодумецъ, врагъ фанатизма и всего менѣе поклонникъ воздержанія. Изъ его сочиненій замѣчательны сатиры въ тонѣ Ювенала; самая важная изъ нихъ,—«Jonas propheta», гдѣ Гданскъ сравнивается съ Ниневіей. Сочиненія Д. изданы Вемомъ 1764 г. въ Лейпцигѣ; «Jonas» напечатанъ въ «Исторіи польской литературы» Вишневека. *И. Л.*

Данубій—см. Дунай.

Даносъ-Рошро (Пьеръ-Марія Аристанъ Denfert-Rochereau, 1823—78)—франц. полковникъ, прославившійся защитой Бельфора (см. III, 409—410) во время франко-прусской войны 1870—71 г. Д. принималъ участіе и въ Крымской кампаніи и былъ раненъ при первомъ штурмѣ Малахова кургана; въ 1860—63 г. служилъ въ Алжирѣ. Послѣ войны 1870—71 г. былъ членомъ національнаго собранія, гдѣ принадлежалъ къ лѣвой. Въ 1876 г. избранъ въ палату депутатовъ. При его содѣяствіи написана «Histoire de la défense de Belfort» (4 изд. 1874). Д.—авторъ «Des droits politiques des militaires» (1874) и др. Фортъ Бель-вю при Бельфорѣ дано въ 1878 г. его имя; въ 1880 г. ему въ Бельфорѣ поставленъ памятникъ. Ср. Marais, «Un Français: Le colonel D.» (1885).

Данцель (Theodor Wilh. Danzel)—глубокообразованный и даровитый, рано умершій эстетикъ и историкъ литературы, род. въ 1818 г. въ Гамбургѣ. Болѣзненный съ дѣтства, онъ рано началъ писать стихи, но не для печатанія, а для удовлетворенія внутренней потребности; еще въ школѣ онъ возбудилъ вниманіе учителей своимъ изслѣдованіемъ ученія Платона о душѣ. Занимаясь, въ лейпцигскомъ унив., филологіей и философій, онъ часто ѣз-

дилъ въ Дрезденъ, для развитія въ себѣ эстетическаго вкуса; позже онъ въ Галле и Берлинѣ изучалъ философію Гегеля. Въ 1843 г. напечаталъ обширную статью: «Ueber Goethes Spinozismus», которая обратила на него всеобщее вниманіе. Въ 1845 г. онъ выступилъ въ Лейпцигѣ, какъ приватъ-доцентъ, и съ большимъ успѣхомъ читалъ курсы по исторіи литературы и эстетикѣ (при чемъ свои эстетическія положенія всегда выводилъ изъ литературныхъ фактовъ). Но ему приходилось бороться съ болѣзнями и съ бѣдностью, такъ какъ профессоромъ его не дѣлали, несмотря на несомнѣнный талантъ и знанія; онъ принужденъ былъ зарабатывать себѣ хлѣбъ журнальными статьями. Въ 1848 г. вышла его книга: «Gottsched und seine Zeit». Она внесла новый свѣтъ въ исторію нѣм. литературы XVIII в., и, несмотря на массу новыхъ документовъ, послѣ того открытыхъ, остается и теперь классическимъ трудомъ; личность Готтшеда (см.) здѣсь въ первый разъ получила объективную оцѣнку. Въ 1850 г. вышелъ первый томъ его книги: «Gotthold Ephraim Lessing», имѣвшая огромный и вполнѣ заслуженный успѣхъ. Книгопродавецъ Гирдель предложилъ ему работу, которая должна была надолго обезпечить его, а именно—составить экзегетическое руководство къ изученію Гете; но въ 1850 г. Д. скончался. Воспользовавшись оставшимися послѣ него бумагами, Гурауеръ въ 1853 г. закончилъ его трудъ о Лессингѣ; только съ тѣхъ поръ и опіененъ по достоинству великій преобразователь нѣм. литературы. Извѣстная монографія Чернышевскаго о Лессингѣ основывается почти исключительно на книгѣ Д. Лучшія статьи его изданы Отто Яномъ подъ заглав.: «Gesammelte Aufsätze» (Лпц., 1855). Его біографію см. въ «Biographische Aufsätze v. Otto Jahn» (Лпц. 1866). *А. Курничниковъ.*

Данцеръ (Иосифъ - Мельхиоръ Danzer, 1739—1800)—нѣм. богословъ и физикъ. Съ 1774 г. онъ былъ проф. физики и математики въ Страубингѣ, затѣмъ въ Мюнхенѣ, гдѣ оказалъ большія услуги школьному дѣлу. Д. прилагалъ особенныя старанія для распространенія среди молодежи охоты къ изученію естеств.-истор. наукъ. Д. извѣстенъ нѣсколькими полезными изобрѣтеніями и усовершенствованіями; между прочимъ, его имя носить усовершенствованныя имъ «Данцерскія печи».

Данцеръ (Якобъ Danzer, 1743—1796)—нѣм. катол. богословъ. Въ 1784 г. Д. получилъ кафедру въ Зальцбургѣ. Его преподаваніе христ. морали, которую Д. хотѣлъ освободить отъ оковъ казуистики и предразсудковъ, возбудило противъ него обскурантовъ, и въ 1792 г. онъ долженъ былъ отказаться отъ профессуры. Его сочиненія: «Reflexionen über Deutschlands XVIII Jahrh. und seine Verfasser etc» (1782); «Gedanken über das Bücherzensurrecht der Bischöfe» (1785); «An den Klub des Obscuranten-systems» (1792); «Magazin zur Verbesserung des dogmatischen Lehrbegriffs der Katholiken» (1794) и др.

Данцигъ (по-польски Gdańsk, по-лат. Gedanum)—главный городъ прусской провин-

ціи Западной Пруссіи, важный торговый пунктъ и крѣпость, при впаденіи соединенныхъ Мотлау и Родауна въ Вислу, приблизительно въ 4 км. отъ Данцигской бухты, представляющей безопасный рейдъ, и въ 140 км. отъ русской границы. Висла въ 1840 г. провала дюны въ 8 км. выше Д. и такимъ образомъ прежнее нижнее теченіе Вислы на протяженіи 12 км. превратилось въ удобную внутреннюю гавань. Городъ занимаетъ площадь въ 20,75 кв. км. Внутренняя часть города окружена валомъ, съ 22 бастіонами и рвомъ; между ними и наружнымъ рядомъ укрѣпленій, съ цитаделями Вишофсбергъ и Гавельсбергъ, нѣсколько новыхъ городскихъ частей. Пять предмѣстій отдѣлены отъ города крѣпостными районами, который не позволяютъ застраивать. Одно изъ нихъ, Нейфарвассеръ, съ сильно посѣщаемыми морскими купаньями Вестерплате, представляетъ собственно гавань Данцига, защищенную отъ бурь и засыпаня пескомъ гранитнымъ молозомъ въ 850 м. длины. Два маяка. Гавань сильно укрѣплена. Д. очень интересенъ по архитектурѣ. Узкіе и высокіе дома часто украшены искусными каменными работами и фигурами, сдѣланными изъ песчаника. Ратуша, постройка которой начата въ 1379 г., съ башней въ 83 м. выш.; Артус- или Юнкергофъ, построенный уже въ началѣ XIV ст., служащій биржей и мѣстомъ для собраній; прежній францисканскій м-рь, въ которомъ теперь помѣщается городской музей (преимущественно новыя картины); древняя башня якорныхъ мастеровъ (теперь тюрьма). Изъ 23 богослужебныхъ зданій (14 еванг. и 5 католическихъ церквей, 1 еванг. и 1 менонитская моленная, 2 снагоги) особенно замѣчательна построенная въ 1343—1503 г. црк. св. Маріи, съ многочисленными произведеніями искусства. Много учебныхъ заведеній (между прочимъ, школы коммерческая, навигаціонная, ремесленная и художественная); библиотека съ 100000 томовъ и богатыхъ городскимъ архивомъ; нѣсколько ученыхъ и литературныхъ обществъ. Въ Д. выходитъ 9 ежедневныхъ политическихъ газетъ и справочныхъ листовъ, нѣсколько правительственныхъ изданій и 5 спеціальныхъ журналовъ. Данцигъ прежде, вслѣдствіе отсутствія чистой воды, принадлежалъ къ самымъ нездоровымъ городамъ Германіи и часто посѣщается холерою; съ 1868 г. онъ обильно снабжается чистой водою; городъ канализованъ и нечистоты не только удаляются изъ города самымъ короткимъ путемъ, но съ помощью ихъ превращается въ плодородную землю обширное пространство дюнь. Жителей въ Д., съ причисленными къ нему мѣстностямъ, 120338 (1890 г.), въ томъ числѣ 80723 протестанта, 35851 католикъ и 2635 евреевъ. Казна имѣетъ здѣсь верфь, оружейную фбр. и артиллерійскую мастерскую. Два большихъ машиностроительныхъ и литейныхъ завода. Старая промышленность Д.—обработка янтаря, пивовареніе и приготовленіе ликера—сохраняетъ свое значеніе; кромѣ того, устроены химическіе заводы, фабрика для приготовленія волкнистаго вещества изъ дерева и стеклян-

ный заводъ. Торговля очень значительна, хотя Д. и не сосредоточиваетъ болѣе въ своихъ рукахъ всю торговлю съ Польшей. Въ гавань вошло въ 1891 г. съ моря, не считая ненагруженныхъ, 1294 судна, въ 450873 рег. тонны; вышло въ море 1637 судовъ, въ 522616 т. Внизъ по Вислѣ проходитъ ежегодно по 5000 судовъ, вверхъ уходятъ 3—4000 лодокъ. Ежегодный ввозъ съ моря 50—60 милл. марокъ, по рѣкѣ 30 м., по желѣзнымъ дорогамъ 54 мил.; цѣнность соответственнаго вывоза 50—55, 15—25 и 50 милл. Главные предметы вывоза: зерновой хлѣбъ (ежегодно 200000—300000 тоннъ по 1000 кгр.; болѣе всего пшеницы, въ Великобританію, Голландію, Бельгію и т. д.) и дерево (ежегодно на 16—22 милл. мар.). Главные предметы ввоза: селѣта, соль, каменный уголь, керосинъ и вино. Флотъ Д. въ 1881 г. состоялъ изъ 109 судовъ въ 44460 т. Ежегодно двѣ очень многолюдныя ярмарки. Много банковыхъ учреждений, страховых, пароходныхъ и иныхъ обществъ. Доходы города въ 1889—90 г. равнялись 3948467 маркамъ, расходы—3412537 м. Имущество Д. = 10—15 милл. марокъ, долги—7173000 м. *Кл.*

Д. Исторія. Когда и какъ возникъ Д.—неизвѣстно. Впервые упоминается о немъ подъ 997 г., а подъ именемъ Гданска онъ является въ первый разъ лишь въ одномъ актѣ 1198 г. Территорія, на которой онъ находился—Померелія,—переходила изъ рукъ въ руки, и Д. подчиненъ былъ то герцогамъ померанскимъ, то Польшѣ, то Бранденбургу, то Даніи, то вновь Польшѣ. Первоначальное населеніе его было, повидимому, не нѣмецкое; только къ XII—XIII в. начали присоединяться къ нему выходцы изъ Германіи, Даніи, Голландіи и др. Въ XIII в. они обладаютъ уже независимой организаціей, на началахъ нѣмецкаго права. Рядомъ со стариннымъ рыбацкимъ населеніемъ уже существуетъ классъ ремесленниковъ и торговцевъ. Выгодное положеніе Д., при устьѣ Вислы, рано обратило вниманіе купцовъ на это поселеніе, тѣмъ болѣе, что вблизи находились мѣста добыванія янтаря. Любекскіе купцы уже до XIII в. имѣли здѣсь свою контору. Война между Польшей и Бранденбургомъ въ началѣ XIV в., слѣдствіемъ которой была уступка Д. нѣмецкому ордену (ратификованная Калишскимъ договоромъ 1343 г.), повлекла за собою полное разореніе города. Населеніе, однако, быстро вернулось на прежнее мѣсто, и уже къ 1330 г. образовалось 4 поселка. Главный изъ нихъ, собственно Д. или Rechtstadt, былъ зерномъ будущаго города, объединившаго въ одно цѣлое всѣ поселки, во второй половинѣ XV в. Городъ былъ подчиненъ вѣдѣнію городского совѣта (Rath), состоявшаго изъ управы и общаго собранія. Судебная власть находилась въ рукахъ отдѣльныхъ членовъ общаго совѣта. Всѣ купцы въ совокупности образовали особую корпорацію, Arthushüderschaft. Попытки цеховъ приобрѣсти участіе въ управленіи городомъ были всегда успѣшно подавляемы. Торговля Д. расширялась такъ быстро, что уже въ половинѣ XIV в. онъ могъ примкнуть къ союзу прусскихъ городовъ, а затѣмъ и къ Ганзѣ, и вошелъ въ торговыя сношенія какъ со всѣми западно-

европейскими странами, такъ и съ Польшей, южн. Русью, Новгородомъ и т. п.; успѣлъ даже основать свои конторы въ Вильнѣ и Ковнѣ. Въ 1390 г. однихъ торговыхъ пошлинъ въ пользу ордена Д. уплатилъ 550 марокъ, тогда какъ Торнѣ, пользовавшійся правомъ склада товаровъ (Stapelrecht), внесъ ихъ всего на сумму въ 165 мар. Сумма всѣхъ торговыхъ оборотовъ Д. доходила къ началу XV в. до 2 мил. тал., а 40 лѣтъ спустя почти удвоилась, хотя торговля города сильно подрывалась конкуренціей со стороны другихъ городовъ, ордена и рыцарей. На монополіи и привилегіи ордена города жаловались уже съ конца XIV в., и во главѣ агитаціи ихъ стоялъ Д. Во время войны съ Польшей, завершившейся Грюнвальдской битвой, Д. попытался было освободиться отъ власти ордена; но такъ какъ по договору въ Торнѣ орденъ получилъ отъ Польши всѣ свои земли обратно, Д. пришлось, послѣ упорной борьбы, смиряться, а позже, въ 1416 г., заплатить штрафъ въ 24 т. марокъ за новую попытку къ освобожденію. Почти 40 лѣтъ продолжалось еще господство ордена надъ Д., все болѣе и болѣе стѣснительное для города. При гермейстерѣ Ерлингсгаузенѣ борьба приняла рѣзкій характеръ: Д. и города союза стали подавать жалобы на орденское управление и императору, и польскому королю, пока не вспыхнула новая война, закончившаяся полнымъ освобожденіемъ Д. Въ 1455 г. (по миру въ Торнѣ) Зап. Пруссія съ Д. была присоединена къ Польшѣ. Но подчиненіе было номинальное: Д. получилъ широкія вольности. Привилегія Казимира давала Д. право свободного выбора всѣхъ чиновниковъ, право собственнаго суда по городскимъ законамъ, право чеканки монеты, свободу отъ пошлинъ и налоговъ, право независимо рѣшать вопросы о войнѣ, мирѣ, союзахъ и т. д. Верховная власть короля выражалась лишь въ присылкѣ имъ оберъ-графа, который засѣдалъ въ думѣ. Д. предоставлено было право посылать представителя въ польскій сеймъ и участвовать въ выборахъ короля.

Съ этого времени, въ теченіе почти 2-хъ столѣтій, Д., эта «сѣверная Венеція», игралъ крупную роль. Вліяніе его простиралось далеко вглубь на Ю., захватывая даже Малороссію. Подчиненіе Польшѣ было полнымъ торжествомъ торговой политики Д., такъ какъ для всѣхъ польскихъ областей Д. сдѣлался главнымъ центромъ торговли. Торговля остальныхъ бывшихъ прусскихъ городовъ и въ особенности Торна была почти вполне подорвана Д., захватившимъ въ свои руки всѣ торговые водные пути, какъ по направленію къ Галичнѣ, такъ и по Зап. Бугу на югъ Руси. Въ 1509 г. формально было отнято право Торна на Stapelrecht, и всѣ привилегіи Торна переданы Д. Прежде торговая дѣятельность Д. не носила ясно опредѣленнаго характера: лѣсъ, кожа (изъ Смоленска), воскъ, медъ, хлѣбъ, пенька и т. п. въ одинаковой мѣрѣ являлись предметомъ вывоза. Съ половины XV в. вывозъ хлѣба начинаетъ играть въ торговой дѣятельности Д. все болѣе и болѣе выдающуюся роль. Благодаря многочисленнымъ торговымъ агентамъ въ польскихъ областяхъ, массѣ кон-

торъ и удобству путей сообщенія, Д. удалось захватить почти всю хлѣбную торговлю въ свои руки и мало-по-малу вытѣснить и подорвать штеттинскихъ купцовъ. Съ XVI в. вся польская пшеница, рожь, затѣмъ пенька — монополія Д., получавшаго эти продукты даже изъ Волыни, а позже и изъ Заднѣпровья. Измѣненіе въ направленіи и характерѣ торговой дѣятельности, вызванное открытіемъ Америки и перемѣщеніемъ центра торговой дѣятельности на берега Сѣв. моря, въ Голландію, оказало не малое вліяніе на Д. Онъ сдѣлался главнымъ агентомъ Голландіи по хлѣбной торговлѣ. Еще въ XVIII в., во время упадка торговли, чрезъ Д. шло одного польскаго хлѣба 50—60 т. ластовъ, на сумму въ миллионъ дукатовъ, что составляло около половины всего вывоза изъ Польши.

Хотя и членъ Ганзы, даже глава одной изъ четвертой Ганзейскаго союза (пруссскихъ и лифляндскихъ городовъ), Д. тѣмъ не менѣе держался вполне самостоятельной торговой политики: всѣ торговые его связи съ зап. Европой были независимы отъ Ганзы, съ которой ему нѣрѣдко приходилось вступать во враждебныя отношенія. Во время демократическаго движенія, возбужденнаго въ Любекѣ въ первой полов. XVI в. Вулленвеберомъ, Д. открыто сталъ противъ Любека, помогая революціонному движенію въ Швеціи, снабдивъ деньгами Густава Вазу. Съ такой же независимостью держалъ себя городъ и по отношенію къ Польшѣ. Съ успѣхомъ боролся онъ противъ польскаго короля, когда вспыхнула такъ наз. «поповская война» (1472—1480) изъ-за вопроса о назначеніи поляка, а не нѣмца, епископомъ Вармии. Въ борьбѣ Польша за Лифляндію, Д. держался строгаго нейтралитета; съ 1518 г., вопреки волѣ польск. королей, онъ допустилъ въ своихъ стѣнахъ проповѣдь лютеранизма и добился въ 1554 г. признанія свободы совѣсти. Д. протестовалъ противъ выбора Стефана Баторія и съ успѣхомъ отбилъ его нападеніе на городъ (1577), но позже добровольно ему подчинился. Въ 1656 г. шведскій король осадилъ было Д., но былъ отбитъ подоспѣвшимъ на помощь голландскимъ флотомъ и войсками Іоанна Казимира. Съ XVIII в. начинается постепенный упадокъ Д. Ослабленіе Польши, упадокъ торговаго значенія Голландіи, наконецъ усиленіе Пруссіи, все тѣснѣе и тѣснѣе охватывавшей Д. и его территорію,—все это привело какъ къ паденію независимости Д., такъ и къ сокращенію его торговыхъ оборотовъ. Хлѣбная торговля все болѣе и болѣе переходила въ руки соперниковъ Д.—Штеттина и Кенигсберга. Большая часть прежнихъ рынковъ Д., теперь находившихся въ рукахъ Пруссіи, была потеряна для Д. Въ видахъ поднятія Эльбингской гавани, хлѣбъ, идущій изъ Д.—главнымъ образомъ хлѣбъ польскій,—былъ обложенъ высокими пошлинами. Провозная пошлина на всѣ другіе товары, шедшіе въ Д., установлена была въ размѣрѣ 8% и болѣе. Пруссія старалась приобрести Д. уже при первомъ раздѣлѣ Польши, но этому помѣшало въ особенности противодѣйствіе Англіи; затѣмъ она вела переговоры объ уступкѣ его Польшей, въ видѣ вознагражденія за союзъ съ Прус-

сией, но добилась своей цѣли только при второмъ раздѣлѣ Польши, въ 1793 г. Сопротивленіе, оказанное при этомъ жителями Д., было подавлено силою оружія. Послѣ взятія Д. франц. войсками, въ 1807 г., онъ былъ объявленъ вольнымъ городомъ, получилъ независимую территорию, но обязанъ былъ подчиниться континентальной системѣ, принять въ свои стѣны франц. генерала Раппа, содержать франц. гарнизонъ, помогать возведенію укрѣпленій и т. п. Послѣ осады 1813 г. Д. былъ возвращенъ Пруссіи въ совершенно разоренномъ видѣ и только съ величайшимъ трудомъ могъ подняться до той высоты, на какой находился до 1807 г. Даже и теперь, вновь достигнувъ процвѣтанія, Д. занимаетъ лишь пятое мѣсто по нѣкогда обширной торговлѣ лѣсомъ, а его торговля хлѣбомъ по развѣтрамъ вдвое меньше, чѣмъ его соперника, Кенгсберга.

И. Лучинскій.

Въ военной исторіи Д. особенно замѣчательны три дорого стоившія ему осады. Въ 1738 г. въ Д. заперся Станиславъ Лещинскій, и городъ въ исходѣ февраля 1734 г. былъ обложенъ рус. корпусомъ, состоявшимъ сначала подъ начальствомъ ген. Ласса, а потомъ гр. Миниха. Попытка приверженцевъ Станислава освободить крѣпость отъ осады не имѣла успѣха. 3 июня русскій осадный корпусъ былъ усиленъ саксонскими войсками, но и франц. эскадра высадилась на берегъ 4 пѣхотн. полка, которые заняли тамъ укрѣпленный лагерь. Вслѣдъ затѣмъ подошелъ къ устью Вислы русскій флотъ адмир. Гордона и принудилъ какъ французовъ, такъ и крѣпостцу Вейксель-Мюнде къ сдачѣ. Тогда Станиславъ, перодѣвшись крестьяниномъ, бѣжалъ, а 8 июля Д. сдался на капитуляцію. Находясь подъ властью Пруссіи, въ апрѣлѣ 1807 г., Д. былъ осажденъ франц. корпусомъ Лефевра. Осадою и обороною руководили известные инженеры: съ фр. стороны — Шасслу, съ прусской — Бусмаръ. Послѣ 52-хъ дневной осады, губернаторъ Д., гр. Калькрейтъ, вслѣдствіе истощенія пороха и снарядовъ, принужденъ былъ подписать капитуляцію. Въ 1813 г., въ нач. января, къ Д., занятому франц. войсками, придвинута была часть арміи Витгенштейна, но, по недостатку силъ, она ограничивалась лишь наблюденіемъ за крѣпостью, а въ февралѣ, когда Витгенштейнъ съ главными силами направился къ Одеру, подъ Д. оставленъ былъ корпусъ ген. Левина (около 19 т.), которому до середины марта приходилось почти ежедневно, съ перемѣннымъ успѣхомъ, отражать смѣлыя вылазки гарнизона. Въ концѣ марта прибыло подкрѣпленіе изъ Россіи; въ продолженіе перемирія войска наши подъ Д. усилились до 35 тыс. Начальство надъ ними поручено было герцогу Александру Вюртембергскому, и 12 августа, по полученіи изъ Англіи 218 осадныхъ орудій, рѣшено было приступить къ правильной осадѣ. Со стороны обороняющихся сдѣлано было все, что требуется военнымъ искусствомъ и отвагою, и только 17 декабря генералъ Раппъ, не видя возможности долѣе держаться, сдался въ плѣнъ со всѣмъ гарнизономъ. За время обложенія и осады Данцига французы лишились убитыми и умер-

шими отъ болѣзней около 19 тыс. чел., союзники—до 10 тыс.

Литература: Cyricke, «Historische Beschreibung D.» (1687); Gralath, «Gesch. D.» (1789); Duisburg. «Gesch. der Belagerungen D.» (1808); его же: «Historisch-topographische Beschreibung D.» (1816); Blech, «Gesch. der 7-jähr. Leiden D.» (1816); Löschin, «Gesch. D.» (1822); Döring, «Danziger Bilder» (1840); Hirsch, «Caspar Weinreich's Danziger Chronik» (1855); его же, «Pommerellische Studien» (1853); его же, «D. Handels- und Gewerbs-Gesch.» (1858); Fакten, «Ueber die Gewerbs- und Handelsgeschichte Danzigs bis 1808» (1853); см. также «Economista» за 1879 г., статью Bloch'a; «Dawny naszy porty na Baltyku»; Falke, «Gesch. des deutschen Handels» (1860); Schanz, «Englische Handelspolitik» (т. I, гл. 3-я). О военной исторіи Д.: Hобurg, «Die Belagerung des Stadt D. im J. 1734» (1858); Kirgener, «Précis du siège de D.» (П., 1807); Artois, «Rélations de la défense de D. en 1813» (П., 1820); Mémoires du gen. Rapp» (П., 1823).

Данць (Генрихъ-Эмиль-Августъ Danz) — нѣм. юристъ (1816—81), сынъ известнаго церковнаго историка Іоганна-Траугота-Лебрехта Д.; былъ проф. въ іенскомъ унив. Изъ его произведеній важнѣйшія: «Lehrbuch der Geschichte des römischen Rechts» (1840); «Der sacrale Schutz im römischen Rechtsverkehr» (1857); «Aus Rom und Byzanz» (1867).

Данць (Іоганнъ-Андреасъ Danz) — выдающійся нѣм. гебраистъ (1654—1727), проф. іенскаго унив.

Данше (Антуанъ Danchet, 1671—1748) — французскій писатель. Очень большой успѣхъ имѣли его оперы, которыхъ онъ написалъ около 12. Онъ авторъ также 4 трагедій («Cyrus», «Les Tyndarides», «Les Héracrides» и «Nitétis»). Собраніе его сочиненій вышло въ 1751 г. Избранію своему въ акад. (въ 1712 г.) онъ болѣе обязанъ своей благотворительности, чѣмъ своимъ литературнымъ трудамъ. Вольтеръ, постоянно въ своихъ эпиграммахъ осмѣивавшій Д., писалъ про его избраніе, «qu'on peut gagner l'Académie, comme on gagne le paradis».

Данцишки — чиновники, собиравшіи въ эпоху удѣльнаго порядка княжескаго владѣнія дань съ населенія вост.-европейской равнины. Д. известны изъ ханскихъ ярлыковъ XIII и начала XIV в.; первоначально они — и княжескіе и ханскіе чиновники вмѣстѣ, фигурировали обыкновенно на ряду съ писцами; въ XIV и XV вв. это уже настоящіе княжескіе чиновники, играющіе значительную роль, какъ сборщики не только дани, но и другихъ податей, при чемъ и въ грамотахъ они постоянно встрѣчаются вмѣстѣ съ писцами: писцы описываютъ земли, кладутъ въ сошное письмо, а Д. собираютъ дань съ сошнаго письма. Мѣста изъ грамотъ, относящихся къ Д., подобраны П. Н. Милюковымъ въ «Спорныхъ вопросахъ финансовой исторіи Моск. государства», стр. 19—20. *В. См.*

Дань — одинъ изъ двѣнадцати сыновей Іакова (отъ Рахилевой служанки Валлы). Отъ него въ Египтѣ произошло особое колѣно, которое носило на себѣ печать личности своего

родоначальника, охарактеризованнаго въ предсмертномъ благословеніи Іакова какъ «змѣй на дорогѣ и аспидъ на пути, уязвляющій ногу ковыя» (Быт. XLIX, 16—17). Данитяне всегда отличались хитростью и коварствомъ, но изъ нихъ выходили замѣчательные художники. По завоеваніи Палестины, Данову колыну дань была сравнительно небольшою, но плодородный удѣлъ близъ Средиземнаго моря. Стѣнные въ своихъ владѣніяхъ филистимлянами, данитяне вынуждены были искать себѣ новаго мѣста для поселенія; значительная колонія ихъ переселилась на крайній пунктъ сѣверной Палестины, гдѣ и основанъ былъ городъ Д., сдѣлавшійся въ послѣдствіи синонимомъ сѣверной границы Обѣтованной земли. При политическомъ непостоянствѣ, данитяне отличались и религиозною неустойчивостью: основанный ими Д. сдѣлался мѣстомъ особаго незаконнаго культа, въ послѣдствіи превращеннаго Іеровоамомъ въ культъ золотого тельца. Эта сѣверная колонія Д. колына завязала тѣсныя торгово-промышленныя отношенія съ своими сосѣдями, финикійцами, принося въ жертву своимъ коммерческимъ расчетамъ интересы отечества и народа. Послѣ Соломона (при немъ изъ Данова колына происходилъ по матери знаменитый художникъ Хирамъ) о немъ уже не упоминается среди другихъ израильскихъ колынь.

А. Л.

Данъ (Dan) — имя нѣсколькихъ легендарныхъ датскихъ королей. Самый извѣстный—это Д., прозванный Мюкилатъ (Mucillati, т. е. великодушный, щедрый), жившій, по однимъ, въ III вѣкѣ до Р. Х., по другимъ—въ I в. по Р. Х. Онъ—сынъ Дага, владѣтеля Скани. Его признали своимъ государемъ и юты, жители Югландіи, которымъ онъ помогъ противъ саксовъ, жившихъ въ Голштиніи, а затѣмъ и побѣжденные имъ саксы. Соединивъ подъ своей властью главнѣйшія части выѣшней Дани, онъ далъ начало государству, носящему его имя (Danemark, т. е. земля Д.).

Данъ (Федалькъ Dahn) — извѣстный нѣм. юристъ, историкъ и поэтъ, род. въ 1834 г. въ семействѣ извѣстнаго актера; будучи уже проф. въ Вюрцбургѣ, былъ раненъ въ Седанскомъ сраженіи. Съ 1872 г. онъ состоялъ проф. нѣм. и государственнаго права и философіи права въ Кенигсбергѣ, а въ 1888 г. перешелъ въ Бреславль. Въ 1854 г. онъ издалъ юридическую монографію: «Ueber die Wirkung der Klagverjährung bei Obligationen» (Мюнх.); затѣмъ выступилъ какъ поэтъ, съ «Harald und Theano» (Берл., 1856; въ 1885 г. въ Лейпц. вышло иллюстрир. изданіе этой поэмы) и «Gedichte» (Лпц., 1857; второй сборникъ, Штутг. 1873). Изъ юридическихъ его сочиненій главныя: «Das Kriegsrecht» (Вюрцбургъ, 1870); «Handelsrechtliche Vorträge» (Лпц., 1875); «Das deutsche bürgerliche Recht der Gegenwart» (Нёрдл., 1876); «Grundriss des deutschen Privatrechts» (Лпц., 1878); «Die Vernunft im Recht. Grundlagen des Rechtsphilosophie» (Берл., 1879); «Rechtsphilosophische Studien» (Берл., 1883). Какъ переходъ отъ юриспруденціи къ средневѣковой исторіи: «Studien zur Geschichte der germanischen Gottesurtheile» (Мюнхенъ,

1858); «Westgotische Studien» (Вюрцб., 1875). По исторіи: «Die Könige der Germanen» (2 изд. 1885); «Procopius von Caesarea» (Б., 1865); «Longobardische Studien. I. Paulus Diaconus, Leben und Schriften» (Лпц., 1876). Въ новомъ изд. Герена и Укерта, подъ ред. Гизебрехта, Д. взялъ на себя исторію Германіи до Верденскаго договора (Гота, 1882). Въ коллекціи Онкена онъ написалъ: «Urgeschichte der germanischen u. romanischen Völker» (Б., 1881—1887). Большой успѣхъ имѣетъ его популярная книга, составленная имъ вмѣстѣ съ женой, Терезой Д. «Walhalla. Germanische Götter und Heldensagen» (9 изд. 1886). Другія его беллетристическія произведенія: «Sind Götter? Die Halfred Sigskaldsaga» (6 изд. Лпц., 1887); «Zwölf Balladen» (Лпц., 1875); «Markgraf Rüdiger» (драма, ibid.); «König Roderich» (драма, ibid., 2 изд., 1876; идея: борьба государства съ церковью); «Deutsche Treue» (драма ibid.; идея: побѣда государственности надъ партикуляризмомъ); «Ein Kampf um Rom» (романъ, Лпц., 1876; содержаніе: паденіе царства Готовъ; переводъ на русскій яз.: «Борьба за Римъ»; въ Германіи въ 10 лѣтъ выдержалъ 12 изд.); «Odin's Trost» (ром. изъ сѣв. жизни XI ст., Лпц., 1880); «Kleine Romane aus der Völkerwanderung» (Лейпцигъ, 1882—1885); «Die Kreuzfahrer» (ром., 4 изд. 1885); «Gelimor» (ром., 6 изд. 1886, перев. въ «Вѣстникѣ Европы»). Д. написалъ также рядъ комедій и оперныхъ либретто. Въ своихъ большихъ историческихъ трудахъ Д. является одною изъ тѣхъ полезностей, которыя не пробиваютъ новыхъ путей, но искусно подводятъ итоги всему сдѣланному. Какъ поэтъ, онъ мастеръ стиха и поэтическаго слога и проводникъ здравыхъ идей, не возвышающихся, впрочемъ, надъ уровнемъ большинства нѣм. общества. Его историческіе романы показываютъ серьезное изученіе эпохи и дѣятелей, читаются легко и съ пользою, хотя и не оставляютъ глубокаго впечатлѣнія. Его спеціальныя работы отличаются прекраснымъ методомъ и рядкою ясностью изложенія. О значеніи Д. въ юридической наукѣ и о его спорѣ съ Герингомъ см. А. А. Борзенко: «Интересъ и право» и пр. статьи (Яросл., 1880).

А. К.

Дань-хэ — значительная рѣка, берущая начало въ горахъ Гумбольдта и орошающая оазисъ Ша-чжоу (Дунь-хуань); впадаетъ въ Булузирь (Хэй-цзы, Шулей-хэ). Г. Гр.-Гр.

Дань — терминъ древне-русскаго финансоваго права. Древне-русскіе лѣтописные своды употребляютъ его прежде всего въ смыслѣ военной контрибуціи, которую подвластныя племена славянскія платили своимъ побѣдителямъ: на С — варягамъ, на Ю — хазарамъ. Данью облагали коренныя племена, славянскія и неславянскія, и первые русскіе князья. Какъ скоро выходцы-норманны превратились въ осѣдлыхъ русскіхъ князей, Д. потеряла значеніе контрибуціи и стала податью, платимою населеніемъ государству. Старая Д., какъ контрибуція, платилась не съ головы, а съ *пшца* или съ дыма, т. е. либо съ извѣстнаго количества пшеницы, либо со двора. Въ XI, XII и первой половинѣ XIII вв. Д. была прямою податью. Въ XIII в., вслѣдствіе та-

тарскаго разгрома, Русь опять знакомится съ Д., какъ военною контрибуціей, взимаемою теперь въ пользу хановъ Золотой Орды. Д., какъ подать, и теперь, однако, не исчезла; она взималась вмѣстѣ съ Д. татарскою и такимъ образомъ какъ бы слылась съ нею. Съ прекращеніемъ платежа Д. въ Орду, Д.-прямая подать снова получаетъ самостоятельное значеніе. Новостью во время взиманія татарской дани было такъ называемое «число», установившееся размѣры Д. въ обязательномъ для князей окладѣ, именно по полугривнѣ съ сохъ, а съ сохъ числяща два мужи работники; та же единица обложения дѣйствовала и при взиманіи Д.-прямой подати. Къ началу XVII в. Д. или данными деньгами стали называть цѣлую группу налоговъ, а именно, кромѣ древней прямой подати (Д. въ собственномъ смыслѣ)—подати, нѣкогда имѣвшія специальное происхожденіе и назначеніе: военное, какъ пищальныя и емчужныя деньги; военно-инженерное, какъ сборъ за городовое и застѣнное дѣло; административное, какъ сборъ за наѣстничъ кормъ и доходы, казначеевы и дѣлчыя пошлины. Всѣ Д. деньги собирались съ однѣхъ и тѣхъ же окладныхъ единицъ, а съ 20-хъ г. XVII в.—съ одного и того же количества этихъ единицъ. Входя въ составъ окладныхъ государственныхъ доходовъ, Д. нѣрѣдко въ XVII в. называется вообще сборомъ «съ сошнаго письма» или «съ живущихъ вытей», при чемъ въ мѣстностяхъ, впервые заселенныхъ въ XVII в., ея не замѣтно, какъ, напр., въ мѣстностяхъ городовъ Сѣвскаго и Вѣлгородскаго полка. Д., вмѣстѣ съ оброкомъ, составляла одну группу доходовъ Московскаго государства, носившую особое названіе *четвертныхъ* доходовъ и поступающую въ особыя финансовыя учрежденія, такъ назыв. четверти (Галицкая, Устюжская, Владимирская, Костромская и Новгородская). Къ концу XVII в. въ этой группѣ доходовъ все болѣе и болѣе выступаютъ впередъ оброчныя деньги. Вообще Д. въ финансовой исторіи Московскаго государства XVII в. не играетъ почти никакой роли. Наиболѣе типичнымъ примѣромъ можетъ служить таблица доходовъ съ Нижняго Новгорода: въ общей суммѣ доходовъ съ города и уѣзда Д. занимаетъ, если не принимать во вниманіе неокладныхъ сборовъ, послѣднее мѣсто, именно: въ 1614 г. Д. составляетъ всего лишь 3%, въ 1619 г.—1,1% и въ 1620 г.—1%. 5 сентября 1679 г. рѣшено было всѣ старыя прямыя подати *данныя*, стрѣлцкія, ямскія и полонянничныя отставать «до валовыхъ писцовъ» и брать вмѣсто всѣхъ нихъ по 1 р. 80 к. съ двора въ стрѣлцкія приказъ. Въ 1681 г. эта временная подать, подѣ именовъ стрѣлцкой, превратилась въ постоянную, видоизмѣнившись въ окладъ, и окончательно замѣнила собою всю категорію податей «съ сошнаго письма» или «четвертныхъ»; уцѣлили только оброчныя подати, да ямскія и полонянничныя, въ теченіе всего XVII в. сохранявшія свою отдѣльность отъ исчезнувшей Д. Въ литературѣ до послѣдняго времени преобладали довольно сбивчивыя и неясныя представленія о Д., какъ прямой подати. Главнымъ образомъ способствовали выясненію термина Д. труды П. Н. Милокова:

«Госуд. хозяйство Россіи въ первой четверти XVIII в. и реформы Петра В.» и «Спорные вопросы финансовой исторіи Московскаго государства»; въ первомъ трудѣ указана литература вопроса.

В. Сторожева.

Дань сотная—см. Данскіе люди.

Даньяль-Буверэ (Паскаль-Адольф-Жанъ Dagnan-Bouveret)—одинъ изъ лучшихъ французскихъ живописцевъ настоящаго времени, род. въ 1852 г.; учился у Жерома; но вскорѣ бросилъ манеру этого художника, и, благодаря сближенію своему съ Вастьеномъ-Лепажемъ, усвоилъ себѣ широкій, свободный приемъ передавать природу, не исключаящей, однако, выработанности рисунка и точнаго изученія человѣческихъ типовъ и движеній. Послѣ скромнаго своего дебюта въ парижск. салонѣ 1875 г., онъ получилъ въ слѣдующемъ году такъ называемую римскую премію. Картина: «Смерть Мановъ Леско», выставленная имъ въ салонѣ 1878 г., уже высказала самостоятельное, здраво-реалистическое направленіе. За этимъ произведеніемъ слѣдовали другія, все болѣе и болѣе возвышавшія репутацию Д.-Буверэ среди французскихъ художниковъ: «Новобрачные у фотографа» (1879), «Несчастный случай» (1880, мед. I кл.); «Благословеніе жениха и невесты передъ вѣнчаньемъ, во Франшъ-Конте» (1882) и «Гамлетъ и могильщики» (1884). Послѣ исполненія послѣдней изъ этихъ картинъ, Д.-Буверэ пристрастился къ изображенію простонародныхъ типовъ Бретани и написалъ, между прочимъ, «Водоной лошадей» (1885; нах. въ Люксембургскомъ музее), «Благословенный хлѣбъ» (1886, тамъ же) и превосходную сцену: «День церковнаго прощенія» (1887), за которую присуждена ему почетная медаль на парижской всемирной выставкѣ 1889 г. А. С.—ст.

Дао—индійскій длинный, кривой мечъ, обыкновенно превосходной работы и богатой отлѣлки. Национальное оружіе мугловъ.

Дао-анъ—старѣйшій изъ китайскихъ путешественниковъ-буддистовъ по Вос. Туркестану, авторъ Ши-дао-анъ-си-янь-чжи, т. е. «Описанія Зап. странъ, составленнаго саманейцемъ Дао-анемъ». Онъ умеръ въ 886 г. по Р. X. Cp. Stanislas Julien, «Renseignements bibliographiques sur les relations des voyages dans l'Inde et les descriptions de Sityu» (въ «Journal Asiatique» 1847, t. X, p. 292).

Г. Е. Гр.-Гр.

Даосизмъ, вмѣстѣ съ конфуціанствомъ и буддизмомъ, составляетъ три, такъ сказать, официальныхъ религіи Китая (*Сань-цзяо*—«три вѣроученія»). Возникъ онъ въ Китаѣ и нигдѣ почти, кромѣ этой страны, не распространился. Первоучителемъ его считается *Лао-цзы* (иначе Ли-дань, Ли-эрль, родившійся будто бы въ 604 г. до Р. X.), хотя всѣ свѣдѣнія, сообщаемыя объ этомъ лицѣ, таковы, что съ полнымъ основаніемъ можно сомнѣваться въ его историческомъ существованіи. Сочиненіе его: *Дао-дэ-цзинъ* или «Книга о пути и добродѣтели» (81 гл.) проникнуто духомъ чистаго квіетизма. Отъ перваго слова *дао* (буквально «путь») образовалось названіе послѣдователей этой религіи у китайцевъ—*дао-ши* или *дао-сы*, откуда вышло и наше слово Д.

(у европейцевъ taouism, tâuism, tàoism). Объемъ понятія, заключающагося въ словѣ *dao*, различенъ у даосскихъ писателей. Въ Дао-дэ-цзинѣ *dao*, хотя и не ясно, принимаетъ объективное и абсолютное значеніе, понимается, какъ бытіе реальное, но неопредѣлимое, какъ *incomparable alexandriyevъ*. У послѣдующихъ писателей, отчасти, вѣроятно, подъ вліяніемъ буддійскихъ идей, *dao* принимаетъ значеніе независимаго восточнаго начала, отца и матери всего существующаго, но не въ тѣмъ реческомъ смыслѣ, а въ образовательномъ; оно властвуетъ надъ законами неба и животворить всѣ твари. «*Dao* есть нить пустоты и несуществованія, корень творенія, основаніе духовнаго, начало неба и земли; нѣтъ ничего внѣ его; нѣтъ ничего такого сокровеннаго, которое бы не заключалось въ немъ». Д. изученъ европейскими учеными несравненно менѣе, чѣмъ двѣ другія религіи Китая. Объясняется это, прежде всего, тѣмъ, что даосская литература очень обширна (полное собраніе даосскихъ сочиненій, или *Дао-цзанъ*,—550 томовъ, сокращеніе его 34 тома) и на первый взглядъ, благодаря разнымъ прикрасамъ и отступленіямъ въ родѣ чудесъ и т. п., кажется малосодержательною и очень не интересною, тогда какъ конфуціанство невольно привлекаетъ на себя вниманіе тѣмъ, что проникло во весь строй жизни Китая, а буддизмъ служилъ и служитъ предметомъ изслѣдованія европейцевъ и въ другихъ странахъ, и въ своей литературѣ на другихъ языкахъ. Въ сущности, однако, хотя въ литературѣ Д. и много ненужнаго балласта, онъ чрезвычайно интересенъ и важенъ для изученія Китая, особенно въ первомъ періодѣ своего развитія, когда онъ, въ борьбѣ съ конфуціанствомъ, принялъ подъ свое покровительство все отвергнутое рраціоналистами-конфуціанцами. Вѣрованіе въ духовъ, остатки шаманства, астрологія, алхимія, гаданія, различныя сверхъестественныя медицинскіе рецепты (послѣдователи Лу-шэна, Ли-шао-цзюна и Люань-да), талисманы (Чжанъ-дао-линь I в. и Коу-цянъ-чжи V в.)—все это нашло себѣ мѣсто въ Д. Онъ представляетъ изъ себя, поэтому, собраніе всякаго рода вѣрованій и системъ, не имѣющихъ между собою ничего общаго, даже и не стремившихся къ обобщенію. Въ развитіи Д. представляются три періода: 1) періодъ метафизики и выработки философской системы; 2) періодъ увлеченія мистикой и погони за сверхъестественнымъ, когда даосы занимались добываніемъ философскаго камня, жизненнаго эликсира, напитка безсмертія и т. д., и 3) послѣдній періодъ (со времени Ду-гуанъ-тина, когда даосы почти исключительно занимаются сношеніями съ духами и жреческими обязанностями. Когда проникъ въ Китай буддизмъ и сталъ тамъ быстро распространяться, Д. вступилъ въ борьбу и съ нимъ, но на очень оригинальной почвѣ. Буддизмъ явился въ Китай уже съ известной литературой, съ выработанной системой, возникшей на почвѣ индійской философіи. Д. все это принялъ, только передѣлавъ по своему. Въ pendantъ къ Буддѣ (въ китайскихъ переводахъ сутръ обыкновенно называемому

Ши-цзунъ) даосы изъ Лао-цзы сдѣлали Лао-цзюня; какъ Буддѣ Сакьямуни предшествовали другіе Будды, такъ и Лао-цзюни неоднократно являлись на землѣ, и Лао-цзы—одно изъ ихъ воплощеній. Буддисты принесли съ собою ученіе объ оботахъ и о десяти добрыхъ и злыхъ дѣлахъ; то же самое явилось и у даосовъ, только у послѣднихъ оботы и дѣла, будучи одинаковы по числу, отличаются по составу (напр., первымъ добрымъ дѣломъ поставлена почительность къ родителямъ—чисто въ духѣ конфуціанства и Китая). Точно также даосская система мірозданія представляется просто передѣлою буддійской, съ перемѣною только именъ. Мало того: съ появленіемъ буддійскихъ сочиненій на китайскомъ языкѣ, даосскія сочиненія приняли ихъ стиль, даже всѣ стали начинаться стереотипной фразой: «слышалъ» (какъ буддійскія сутры начинаются фразой: «Такъ я слышалъ, когда Будда» и т. д.). За этой фразой, въ подражаніе опять-таки сутрамъ, слѣдуетъ пространное описаніе обстоятельствъ, предшествовавшихъ изложенію сочиненія. Въ буддизмѣ однимъ изъ главныхъ средствъ аскетической практики сдѣлалось созерцаніе—даосы и его себѣ усвоили; нѣкоторые изъ писатели стали рекомендовать, для достиженія безсмертія, созерцаніе (вмѣстѣ прежнихъ снадобій, талисмановъ и т. п.). Существуютъ подробныя описанія, какъ производятъ такіа созерцанія; но все это—сколовъ съ буддійскихъ, примѣнительно къ мѣстнымъ условіямъ. Главную роль въ такихъ созерцаніяхъ играетъ «Сѣверная Медвѣдѣца» (Бѣдоу), точнѣе—духъ этого созвѣздія.

Какъ во время борьбы съ конфуціанствомъ Д. пользовался покровительствомъ нѣкоторыхъ китайскихъ государей, имена которыхъ сохранила исторія, такъ и борьба его съ буддизмомъ шла неравномѣрно. Бывали случаи, что китайскіе императоры дѣлались ревностными сторонниками буддизма, и тогда число поклонниковъ Д. значительно сокращалось (благодаря мѣрамъ правительства),—но не мало и обратныхъ примѣровъ, когда императоры покровительствовали Д. и преслѣдовали буддизмъ. Напр., въ свѣ. Китаѣ при Вэйской династіи императоръ Тай-вуді (424—465 по Р.-Х.) преслѣдовалъ буддизмъ, а Сяо-минъ-ди (516—526), наоборотъ, отправилъ посольство (въ 518 г.) въ западныя края искать буддійскія книги. Династія Танъ (620—907) и Сунъ (960—1279) дали нѣсколькихъ императоровъ-сторонниковъ Д.; таковъ, напр., танскій Ванъ-цзунъ, который, по совѣту даосовъ, въ 845 г., приказалъ разрушить буддійскія кумири и монастыри. Считаютъ, что въ силу этого приказа было уничтожено слишкомъ 4600 кумиренъ, слишкомъ 40000 ступъ, храмовъ и т. п., возвращено въ первобытное состояніе 260500 монаховъ и монахиня, отобрано въ казну большое количество отличныхъ пашень и 150000 рабовъ и рабынь. Въ этой борьбѣ Д. стоялъ на національной почвѣ, а буддизмъ являлся иноземной религіей, чуждой истиннаго китайскаго духа, особенно вслѣдствіе обязательнаго безбрачія своихъ жрецовъ. Даосы дѣлились на три класса: горныхъ аскетовъ, монаховъ и женатыхъ. Безбрачіе стало обязательно для нихъ не

равне X-го вѣка. Разносторонній характеръ Д. отозвался и на пантеонъ его боговъ и святыхъ мужей, поражающемъ своею многочисленностью. Достойные поклонники Д. берутся очень часто съ этой земли на небо для управления какой-нибудь частью его, или какимъ-либо созвѣздіемъ; тамъ они повышаются или понижаются въ рангъ, сообразно заслугамъ. Съ другой стороны, и съ неба посылаются на землю правители: они живутъ въ десяти главныхъ пещерахъ Китая; въ провинціи Сы-чуань находятся 24 управы, завѣдывающія 28 созвѣздіями. Замѣчательно, какъ иногда легко достигается достоинство такого даосскаго праведника; напр., дровосѣкъ пошелъ въ горы рубить дрова, увидѣлъ старцевъ, играющихъ въ шашки; засмотрѣлся и положилъ топоръ; старцы дали ему проглотить косточку, похожую на финиковую; онъ не чувствовалъ ни голода, ни жажды; потомъ ему велѣли идти домой; хватился за топоръ, — топорище сгнило; вернулся домой, — узналъ, что со времени его ухода прошло уже нѣсколько сотъ лѣтъ; отправился въ горы и нашелъ спасеніе. *Хуанъ-и-женъ* нашелъ на горѣ Ло-фу-шань, послѣ своего брата Гэ-хуна, пилюлю, проглотилъ ее и, подобно брату, сдѣлался святымъ. Опредѣлить число послѣдователей Д. въ настоящее время невозможно. Причина этого лежитъ въ полнѣйшемъ релігіозномъ индифферентизмѣ современнаго китайца. Весьма часто изъ членовъ одной и той же семьи одинъ исполняетъ конфуціанскіе обряды, другой придерживается буддизма, третій—Д. Можно сказать еще болѣе: обыкновенный китаецъ, въ сущности — не конфуціанецъ, не буддистъ и не даосистъ, а всего понемножку. Какъ въ кумирняхъ (кромѣ ламскихъ) часто встрѣчается собораніе идоловъ всѣхъ трехъ релігій, такъ и всякій китаецъ при случаѣ не прочь почитать и Будду, и Лао-цзюна, и Лунъ-вана (дракона), и Ванъ-чанъ-ли (бога христ). Несомнѣнные послѣдователи какой-либо релігіи — только ея жрецы, т. е. *санъ*—буддійскіе монахи (*ни*—монахи) и *дао-сы* (дао-ши)—даосскіе. Даосы занимаются, главнымъ образомъ, исполненіемъ жреческихъ обязанностей въ храмахъ, участвуютъ въ похоронныхъ и др. процессіяхъ, въ качествѣ мастеровъ отгоняютъ злыхъ духовъ и уничтожаютъ дьявольскія навожденія. Съ этой цѣлью даосы особенно пропагандируютъ талисманы, въ видѣ бумажекъ съ печатями и особеннымъ образомъ написанными іероглифами. Особенно цѣнятся (до нѣсколькихъ рублей, — цѣна для Китая очень большая) талисманы премирниковъ Чжанъ-дао-лина, про котораго разсказываютъ, что онъ родился въ 34 г. по Р.-Х., отличался необыкновеннымъ ростомъ и фигурой, совершилъ много чудесъ, въ 142 г. получилъ отъ Лао-цзюна печать и два меча (которыми только и можно рубить демоновъ), вмѣстѣ со званіемъ небеснаго учителя (тянь-ши), въ 147 г. поднялся на небо; но дарованная ему сила надъ демонами и званіе небеснаго учителя передаются въ его родъ преемственно отъ отца къ сыну. Не брезгаютъ даосы и ремесломъ гадателей. Для управления ими китайское правительство, кромѣ вышеупомянутыхъ потомковъ Чжанъ-дао-лина, живущихъ

въ г. Би-чэнь, что къ Ю отъ Гуй-ци въ провинціи Цзянь-си, назначаетъ еще особыхъ *дао-гуаней*, или чиновныхъ даосовъ, образующихъ изъ себя нѣчто въ родѣ консисторій.

Литература: В. Васильевъ, «Религіи Востока» (СПб., 1873); іером. П. Пѣткоть, «О сектѣ даосовъ» («Труды членовъ пекинской дух. миссіи», т. III); С. Георгиевскій, «Первый періодъ китайской исторіи» (СПб., 1885); его же, «Принципы жизни Китая» (СПб., 1888); Hampden, «The Dragon, Image and Demon»; James Legge, «The texts of Taoism» («Sacred books of the East», v. XXXIX—XL); J. Chalmers, «Taoism» («The China Review», v. I, № 4); J. Edkins, «Phases in the development of Taoism» («Transact. of the Hongkong branch of the R. A. S.», 1855); Pauthier, «Mémoire sur l'origine et la propagation de la doctrine de Tao»; Ab. Rémusat, «Mémoire sur Lao-tseu»; St.-Julien «Le livre de la voie et de la vertu par Lao-tseu» (Par., 1841).

А. О. Ивановскій.

Дао-хэ—значительный прав. прит. верхней Хуанъ-хэ. (Желтой рѣки).

Даронте (Lorenzo Daronte) — венеціанскій авантюристъ (1749 — 1838). Сочинилъ текстъ къ моцартовскимъ операмъ «Донъ-Жуанъ» и «Свадьба Фигаро» и оставилъ любопытные мемуары (1823—27) о своихъ разнообразнѣйшихъ походахъ въ Европѣ и Америкѣ.

Дашеръ (Ольфертъ Dapper † 1690) — голландск. врачъ и географъ; много собралъ описаній путешествій, имѣвшихъ въ свое время большой успѣхъ, напр.: «Beschrijving van twee en terie gezantschap naar China», «Beschrijving van Klein Azie», «Beschrijving van Africa, Syrie en Palestina of het heilige land».

Дашская долина (Vallée de Dappes) — маленькая долина на вост. склонѣ Доль въ деп. Юры, высотой около 1250 м.; имѣетъ важное стратегическое значеніе; принадлежала сначала Ваадтскому кантону; въ 1803 г. перешла къ Франціи, и затѣмъ долгое время служила предметомъ споровъ между Швейцаріей и Франціей; въ 1862 г. уступлена Франціи.

Дансангъ (Dapsang) — высоч. верш. Каракорумскихъ горъ, 9573 м. в. н. ур. м., къ С отъ Гималая.

Данхыръ — небольшое соляное оз. въ Астраханской губ. и у. Басинскаго соляного участка, велич. въ 220 × 100 саж.; изъ него въ теченіе 1887 и 1888 гг. добыто 84142 пуда соли, содержащей 97,4% хлористаго натра.

Дараганы — русскіе дворянскіе роды. Одинъ изъ нихъ происходитъ отъ техтемировскаго сотника Федора Д., пожалованнаго помѣстьями въ 1700 г. Онъ умеръ въ плѣну у шведовъ. Его потомство внесено во II ч. родосл. книги Полтавской губ. Другой родъ Д., внесенный во II и III части родословной книги Черниговской губ., также восходитъ къ началу XVIII в. Есть еще два рода, позднѣйшаго происхожденія.

Е. Р.

Дараги или дороги (старинное слово) — шелковая ткань, болѣею частью полосатая или клѣтччатая, иногда съ золотыми, серебряными и шелковыми деревцами или травками.

По описанью моск. оружейной палаты известны Д. гиланскія, кашанскія, кизилбашскія, турскія, яссскія. Употреблялись онѣ преимущественно на подкладку кафтановъ, зипуновъ, лѣтниковъ, тѣлогрѣй и др. Иногда изъ Д. дѣлались и «верхи»; напр. у Бориса Годунова «фезеза дороги алы» и др. В. Р.

Дара-Дере — городокъ въ Родонскихъ горахъ. Въ русско-турецкую войну 1877—78 г., при преслѣдованіи разбитой у Филиппополя арміи Сулеймана, казаки разбили здѣсь турокъ и заняли Д. 19 января.

Дарамбергъ (Charles Victor Daremberg, 1841—1872) — докторъ медицины въ Парижѣ. Съ 1846 г. бібліотекаръ медиц. акд., а съ 1849 г. бібліотекари Мазарини. На этомъ поприщѣ ознаменовалъ себя замѣчательными біографическими и историческими изслѣдованіями по медицинѣ и изученіемъ различныхъ рѣдкихъ медиц. рукописей. Съ 1864 г. читалъ лекціи въ Collège de France по исторіи и литературѣ медицинскихъ наукъ, а въ 1871 г. занялъ вновь открытую кафедру на медиц. факультетѣ по исторіи медицины и хирургіи. Ему удалось собрать замѣчательную бібліотеку, купленную медиц. акд. послѣ его смерти. Изъ его многочисленныхъ трудовъ особеннаго вниманія заслуживаютъ: «Oeuvres anat., physiol. et medic. de Galien» (1854—56); «Oeuvres choisies d'Hippocrate etc.» (2-е изд. 1855), по справедливости считающееся классическимъ трудомъ; «A. C. Celsi de medicina libri octo etc.» (1839); «La médecine. Histoire et doctrine» (2-е изд., 1865) и множество другихъ. Г. М. Г.

Дарампуръ (Darampoor, Darampor) — туземное раджапутанское государство въ Индіи, въ Гузератѣ, къ Ю отъ Бароды и къ В отъ Сурата, съ населеніемъ въ 74592 ч.

Дараната — тибетскій пис., принадлежавшій къ школѣ, называемой джонанскою и разрабатывавшей ученіе объ «особенной пустотѣ»; род. въ 1573 г. Написалъ исторію буддизма въ Индіи, которую окончилъ, какъ говоритъ, въ 1608 г. Другое его сочиненіе — «Сиддханта». Онъ считается перерожденцемъ одного джонанбійца, а перерожденцемъ Д. признается Джебъ-узунъ-дамба, ургинскій хутухту. См. Васильевъ. «Буддизмъ, его догматы, исторія и литература» (ч. III, СПб., 1869); Schiefner, «Taranatha's Geschichte des Buddhismus in Indien» (СПб., 1869). Н. В.

Darapti — техн. терм. формальной логики — см. Силлогизмъ.

Дарачичагскіе источники — въ Забайкальской обл., Читинскомъ округѣ, въ 2 вер. отъ дер. Дарасунъ, въ 130 вер. отъ г. Читы и 232 вер. отъ г. Нерчинска, въ живописной, но болотистой долинѣ. Климатъ суровый; въ маѣ бываютъ снѣга и сильные сѣв. вост. вѣтры. По утрамъ густые туманы. Въ группы источниковъ: *Старо-Д.*, весьма богатые желѣзомъ и *Ново-Д.*, кромѣ желѣза, содержащіе еще известь и соли магнезіи. Углекислаго газа въ главномъ источникѣ такъ много, что птицы и насѣкомыя, пролетающія надъ нимъ, погибаютъ. Первобытное устройство. Имѣются дома съ меблированными комнатами. Г. М. Г.

Дарачичагскіе источники — въ Эриванской губ., Новобалзетскаго у., въ 50 вер. отъ у. г., въ урочищѣ Дарачичагъ, въ лѣсистыхъ ущельяхъ, образуемыхъ горными склонами. Источниковъ три: 1) известковый, 2) углекисло-щелочной и 3) желѣзный. Подробныхъ свѣдѣній не имѣется.

Дарачичагъ (долина дѣртовъ) — дачная мѣстность г. Эривани, куда на 3 — 3¹/₂ лѣтнихъ мѣсяца переѣзжаютъ присутственные мѣста и весь чиновный міръ этого города. Д. представляетъ долину, спускающуюся къ р. Зангъ и расположенную въ 57 вер. отъ Эривани, невдалекѣ отъ тракта, соединяющаго этотъ городъ со станціей Акстафа Закавк. ж. д. Долина съ трехъ сторонъ окружена горами, сѣв. склоны которыхъ покрыты лѣсной растительностью, снабжающей Эривань топливомъ. Въ долинѣ расположено маляканское селеніе — Константиновское, около котораго группируются казенные дома и нѣсколько дачъ. Припасы дороги и жизнь въ Д. не привлекательна, но все-таки лучше, чѣмъ въ невыносимо душной лѣтомъ и нездоровой Эривани. Сохранившіеся надписи на старинныхъ церквахъ приведены въ «Сборникѣ матер. для описанія мѣстности и племени Кавказа», вып. I, ст. «Дарачичагъ». В. М.

Дара-Шекухъ — старшій сынъ Джегона изъ династии Вабуридовъ или Великихъ Моголовъ, родился въ 1616 г. Когда шахъ Джеганъ опасно заболѣлъ (1657), сыновья его начали между собою борьбу за обладаніе престоломъ. Д.-Шекухъ утвердился въ Дегли, но въ 1658 г. потерпѣлъ пораженіе отъ брата Эвренгъ-Зиба подъ Агрой, бѣжалъ въ Татту, но былъ выданъ и умерщвленъ Эвренгъ-Зибомъ въ 1659 г. Н. В.

Дарбисты — религіозная секта, названная такъ по имени ея главнаго распространителя и литературнаго выразителя, англичанина Джона Дарби (John Darby). Первые слѣды секты проявились въ Дублинѣ въ 1826 году, среди лицъ, недовольныхъ безжизненностью и механическою оффиціальною англиканской церкви. Особенный стимулъ этому движенію далъ еще Ирвингъ, съ его проповѣдью о близости второго прішествія Христа. Когда во главѣ движенія сталъ такой восторженный человекъ, какъ Дарби (1801 — 1882), то оно стало довольно быстро распространяться, и въ Плимутѣ образовалась первая община Д. (называвшихся, вслѣдствіе этого, «Плимутскими братьями»). Желая придать своему движенію всеобщій, международный характеръ, Дарби отправился въ Швейцарію, гдѣ его проповѣдь нашла не мало приверженцевъ. По ученію Д., спасеніе человечества совершается посредствомъ цѣлаго ряда такъ назыв. экономій или опытовъ домостроительства Божія. Такихъ экономій было четыре — райское состояніе, допотопный періодъ, вѣхозавѣтная теократія и новый завѣтъ. Каждая изъ нихъ имѣла свою цѣлью дать человѣку соответствующую его состоянію средства спасенія; но онъ оказывался постоянно ниже своего назначенія, и цѣль экономій не достигалась. То же самое случилось даже и съ новозавѣтной экономіей; несостоятельность людей, по ученію

Дарби, обнаружилась уже въ вѣкъ апостольскій. Въ церковь проникла испорченность; спасеніе возможно только въ условіяхъ индивидуальной жизни и каждый самъ долженъ достигать спасенія, не полагаясь ни на какую церковную организацію. Какъ вслѣдствіе неопредѣленности этого ученія, такъ и вслѣдствіе деопротическихъ замашекъ самого Дарбія, Дарбизмъ скоро началъ терять подъ собою почву и разлагаться. Приверженцы его раздѣлились на враждебныя партіи, и хотя общины Д. продолжаютъ существовать какъ въ Англіи (до 750), такъ и въ Швейцаріи (до 60) и даже Германіи, но собрать ихъ въ одно цѣлое можетъ лишь какое-нибудь новое религиозное возбужденіе. Главное изъ многочисленныхъ сочиненій Дарбія: «Apostasie de l'économie actuelle». О Д. см. Herzog, «Les frères de Plymouth et John Darby» (1845); Godet, «Examen des vues Darbystes etc». А. Л.

Дарбу (Jean-Gaston Darboux)—извѣстный франц. математикъ, род. въ Нимѣ, въ 1842 г. Въ 1861 г. поступилъ въ высшую нормальную школу. Степень доктора получилъ въ 1866 г., по представленію мемуара объ ортогональныхъ поверхностяхъ, напечатаннаго въ III т. «Ann. de l'école supérieure». Съ 1867 по 1873 г. былъ преподавателемъ математики въ лицей Людовика Великаго, въ 1873 г. сталъ исправляющимъ должность профессора механики и геометріи въ Faculté des sciences, а въ 1881 г. былъ сдѣланъ профессоромъ. Въ 1884 г. былъ избранъ въ члены акд. за многочисленныя изслѣдованія по всѣмъ отраслямъ физико-математическихъ знаній. Еще въ 1876 г. онъ получилъ большую премію за мемуаръ объ особенныхъ рѣшеніяхъ уравненій съ частными производными. Число мемуаровъ, написанныхъ имъ съ 1864 г., весьма значительно, болѣе 500. Его работы по геометріи имѣютъ предметомъ слѣдующіе вопросы: о сѣченіяхъ кольцевыхъ поверхностей, о линіяхъ кривизны, о наложеніи поверхностей, объ ассимптотическихъ линіяхъ, о циклоидахъ, о поверхности волны, о геодезическихъ кривыхъ, о поверхностяхъ постоянной полной кривизны; по анализу: о рядѣ Лапласа, объ уравненіяхъ съ частными производными, о теоремѣ Штурма, о задачѣ Пфаффа; по механикѣ и математической физикѣ: объ ударѣ тѣлъ, о сочлененіяхъ, объ астагическихъ системахъ, о центральныхъ силахъ, о теоріи вращенія тѣла по Поансо. Статьи эти помѣщались въ «Nouv. ann. de math.», «Comptes rendus», «Ann. de l'école norm.», «Bulletin de la soc. philomat.» и въ др. журналахъ. Въ послѣднее время онъ напечаталъ «Leçons sur la théorie generale des surfaces», въ трехъ томахъ; редактировалъ соч. Фурье, механику Депейру и др.; нѣкоторыя изъ нихъ пополнилъ своими стат. Изъ числа многихъ полученныхъ имъ научныхъ результатовъ укажемъ на слѣдующіе. Онъ опредѣлялъ линіи кривизны на тетраэдральныхъ поверхностяхъ Ламе, ассимптотическія линіи на поверхности Штейнера, на поверхности центровъ главной кривизны эллипсоида; далъ новое доказательство теоремъ Понсе и Шалѣ о многоугольникахъ, вписанныхъ и описанныхъ въ коническихъ сѣченіяхъ;

показалъ, что изъ ортогональной системы съ n переменными можетъ быть получена такая же система съ $(n-1)$ переменными; примѣнилъ эллиптическія функціи къ изслѣдованію деформатій кинематическаго четырехсторонника; далъ новый методъ составленія дифференціальныя уравненій поверхностей, налагаемыхъ на данную; далъ новое геометрическое представленіе вращенія твердаго тѣла вокругъ неподвижной точки по инерціи и проч. Д. Б.

Дарбуа (Жоржъ Darbois, 1818—71)—архiepископъ парижскій, съ 1863 г. сенаторъ второй имперіи и членъ совѣта народнаго образованія. Въ политикѣ Д. старался всегда играть роль примирителя; его пастырскія посланія сравнительно умѣренны и либеральны. На Ватиканскомъ соборѣ 1870 г. Д. стоялъ за права епископовъ и былъ противникомъ догмата непогрѣшимости папы. Во время осады Парижа Д. оставался на своемъ посту и участвовалъ въ уходѣ за ранеными. Заподозрѣнный коммуною въ сношеніяхъ съ версальскимъ правительствомъ, онъ былъ заключенъ 4 апр. 1871 г. въ мазасскую тюрьму и 24 мая, въ то время, когда версальскія войска врывались въ городъ, былъ разстрѣлянъ, вмѣстѣ съ 63 другими заложниками. Изъ его соч. извѣстны: «Les femmes de la Bible» (8 изд. 1876); «Les saintes femmes» (4 изд. 1877); «St. Thomas Becket» (1860); «Oeuvres pastorales» (1876).

Дарбханга или **Дурбунга** (Darbhange, Durbungah)—округъ въ бенгальской пров. Индіи, часть Тирхута; населенія 1621816 ч. Гл. г. того же имени резиденція магараджи, имѣетъ много водохранилищъ и красивыхъ обществ. зданій. Жит. 42450.

Дарвазскій хребетъ—см. Дарвазъ.

Дарвазъ—крайняя юго-вост. провинція (бекство) Бухарскаго ханства, расположенная по обѣимъ сторонамъ р. Пянджа (верхняя Аму-Дарья) и занимающая около 386 кв. геогр. миль, съ населеніемъ ок. 35000 душъ. Сравнительно мало изслѣдована. На С она отбѣляется отъ Каратегина высокими хребтомъ Петра В., на В граничить съ зап. окраиной Пашировъ, съ Ю—авганскими владѣніями (Бадахшанъ), а съ З—бухарскими бекствами Бальджуаномъ и Кулабомъ. Д. изрѣзанъ высокими хребтами, глубокими ущельями, по которымъ текутъ быстрыя, трудно проходимыя рѣки, и, кромѣ чрезвычайно плохихъ, мѣстами доступныхъ только для опытныхъ пѣшеходовъ, тропинокъ, иныхъ путей сообщенія не имѣетъ. Послѣдовательно съ С на югъ Д. представляетъ слѣдующія части: долина р. Оби-Хингоу (Хулдѣст), дѣлаго притока Сурхъ-аба; Дарвазскій хребетъ (сѣвовой, трудно проходимый), отдѣляющій долину р. Оби-Хингоу отъ ущелья, по которому протекаетъ р. Пянджъ, и отъ долины Ванча (прав. притокъ послѣдняго); долину Пянджа и Ванча, и наконецъ, весьма гористую, круто спускающуюся къ Пянджу страну по лѣвую сторону послѣдняго. Горы высоки, скалисты, покрыты вѣчными снѣгами и ледниками. Древесная и кустарная растительность отличается скудостью, а травная довольно богата и представляетъ хорошія пастбища. Климатъ довольно суровый; господствуютъ бу

ри, морозы и мятели. Лѣтомъ бываетъ довольно тепло, такъ что въ наиболѣ низкихъ мѣстностяхъ страны сѣютъ хлопокъ. Жители болѣею частью таджики, магометане (см. Гальча); занимаются земледѣліемъ и скотоводствомъ; суровая природа страны мало обезпечиваетъ жителей, вслѣдствіе чего мука изъ сушеныхъ туювыхъ ягодъ (гуть-туканъ) составляетъ въ зимнее время самую обыкновенную ихъ пищу. Большинство посѣвовъ производится подъ дождь; орошаемыхъ земель очень мало и группируются онѣ въ самихъ низкихъ мѣстахъ страны. Довольно важнымъ промысломъ является охота на лисичъ, куницъ, медвѣдей, дикихъ козъ и т. п. Населеніе живетъ бѣдно; вѣрованія, воззрѣнія и бытъ его первобытны, что объясняется трудной доступностью и замкнутостью страны. До 1878 г. Д. по большей части управлялся родовыми владѣтелями—ша, а въ 1878 г., будучи присоединенъ къ бухарскимъ владѣніямъ, составляетъ особое Дарвазское бекство, бекъ котораго живетъ въ Кала-и-хумъ, на правомъ берегу Пянджа.

В. М.

Дарваръ (Darwar)—городъ въ Бомбейскомъ през. въ Индіи. Ж. 35000. Значительная торговля хлопкомъ и пшеницей.

Дарвинизмъ—ученіе о постепенномъ развитіи (эволюціи) органическихъ формъ, основанное на теоріи естественнаго подбора Дарвина. См. Видъ и Дарвинъ.

Теорія Дарвина оказала значительное влияние и на область наукъ гуманитарныхъ, въ чемъ можно убѣдиться хотя бы изъ одного списка ученыхъ разныхъ специальностей, испытавшихъ это влияние; такой списокъ (до 1876 г.) можно найти въ сочиненіи А. Роёу «Le positivisme». Однимъ изъ первыхъ сдѣлавшихъ попытку примѣненія теоріи Дарвина въ биологию, былъ дингвистъ Авг. Шлейхеръ, написавшій брошюру о дарвинизмѣ въ наукѣ о языкѣ, въ формѣ открытаго письма къ Эрнсту Геккелю. Гораздо болѣе вниманія обратили на себя труды г-жи Клемансъ Роёе («Origine de l'homme et des sociétés» и др.), утверждающей, что вся исторія можетъ быть объяснена принципами теоріи Д. Въ этомъ направленіи—съ весьма, впрочемъ, различными оттѣнками—пытались примѣнить дарвинистическіе принципы къ исторіи и социологіи очень многие писатели, напр. Ecker («Der Kampf um's Dasein in der Natur und in Völkerleben»), Hellwald («Der Kampf um's Dasein im Menschen- und Völkerleben» и особенно «Culturgeschichte in ihrer natürlichen Entwicklung»), Winwood Read («The martyrdom of man»), Trezza («Il darwinismo e le formazioni storiche»), Vagehot («Lois scientifiques du développement des nations»; вышло въ международной библиотекѣ на разныхъ языкахъ), Фикъ («Теорія Д. на юридической почвѣ»). Наибольшее количество такихъ попытокъ относится къ семидесятымъ годамъ. Къ этому же времени относится и наибольшее увлеченіе новой идеей въ примѣненіи къ изученію человѣка и общества, хотя не было недостатка и въ критическомъ отношеніи къ вопросу. Кромѣ крайнихъ дарвинистовъ, которые думали объяснять историче-

скую и общественную жизнь человѣка исключительно съ точки зрѣнія биологической теоріи Д., не полагая почти никакого различія между биологіей и социологіей, были писатели, усвоившіе основы новаго ученія лишь настолько, насколько оно касается чисто животнаго существованія человѣка, да и то лишь въ той мѣрѣ, въ какой дѣйствіе биологическихъ законовъ не парализуется дѣйствіемъ законовъ, управляющихъ культурою и социальную жизнью обществъ. Въ этомъ направленіи дарвинизмъ оказалъ болѣе прочное влияние на социологию, чѣмъ въ сочиненіяхъ, гдѣ принципы дарвинизма прилагались къ общественной жизни и исторіи безъ всякаго разбора и безъ надлежашей критики. Социологическіе труды Спенсера, Шэффле («Vau und Leben des soc. Körpers»), Лилленфельда («Мысли о социальной наукѣ будущаго»), принадлежатіе, собственно говоря, къ такъ называемому органическому направленію въ социологіи, могутъ быть причислены къ тѣмъ научнымъ трудамъ, на которыхъ сказалось влияние Д., но въ которыхъ общественная и историческая жизнь не объясняется исключительно съ точки зрѣнія борьбы за существованіе, подбора и т. п. Вопросъ о примѣненіи теоріи Д. къ социологіи, и притомъ съ критическимъ къ нему отношеніемъ, очень интересовалъ и русскую литературу въ семидесятыхъ годахъ, когда въ «Отечественныхъ Запискахъ» и въ «Знаніи» появилось нѣсколько статей, посвященныхъ этому предмету и принадлежащихъ, главнымъ образомъ, П. М.—ову, Н. К. Михайловскому и С. Н. Южакову. Статьи Н. К. Михайловскаго перепечатаны въ его «Сочиненіяхъ», а работа Южакова: «Социологическіе этюды» вышла въ свѣтъ отдѣльною книгою. Ср. Н. Карѣевъ, «Основные вопросы философіи исторіи», кн. III, гл. III, §§ 2 и 3.

Н. Е.

Дарвинъ (George-Howard Darwin)—второй сынъ знаменитаго естествоиспытателя. Род. въ 1845 г. По окончаніи Trinity College въ Кембриджѣ, готовился сперва въ адвокаты, но потомъ перешелъ къ точнымъ наукамъ и съ 1883 г. состоитъ проф. натуральной философіи въ Кембриджѣ. Въ послѣднее время разработалъ теорію приливовъ и отливовъ въ связи съ перемѣнами, произведенными ими въ древнѣйшія времена на землѣ и другихъ планетахъ. Въ соч. «On the figure of equilibrium of a planet of heterogeneous density» («R. S. Proc.» XXXVI). Д. разматриваетъ задачу опредѣленія фигуры земли обратно тому, какъ поступала Лапласъ, именно, принимая данную фигуру, ищетъ законъ распредѣленія плотностей и сжатія разныхъ слоевъ. Изъ прочихъ соч. Д. известны: «On the influence of geological changes on the earth's axis of rotation»; «On the precession of a viscous spheroid and on the remote history of the earth»; «Problems connected with the tides of a viscous spheroid, on the remote history of the Earth» и др. *В. В. В.*

Дарвинъ (Френсисъ Darwin)—англ. ботаникъ, сынъ знаменитаго Чарльза Д. Род. въ 1848 г., учился въ Кембриджѣ, работалъ въ лабораторіяхъ Сакса, де-Вари, вынѣ доцентъ въ Кембриджѣ. Его работы касаются

физиологии растений (ростъ насѣкомоядныхъ растений, вліяніе свѣта на расположеніе листьевъ, устьяна и т. п.). До смерти отца Д. работалъ вмѣстѣ съ нимъ, напр. въ его «The power of movement in plants»; имъ выпущено 2-е изд. «Insectivorous plants» и написано «The life and letters of Charles D.» (1887).

Дарвинъ (Чарльзъ-Робертъ Darwin), род. 12 февр. 1809 г. въ Шрюсбери, гдѣ его отецъ, Робертъ Уорингъ, сынъ извѣстнаго въ свое время поэта и ученаго Эразма Д., занимался врачебной практикой. Жена Р. Уоринга, Сусанна, дочь Іосія Веджвуда, умерла, когда Д. не исполнилось еще и 8 лѣтъ. На 9 году жизни онъ поступилъ въ элементарную школу, а спустя годъ перешелъ въ гимназію д-ра Бѣтлера и оказалъ весьма посредственные успѣхи. Здѣсь налегали главнымъ образомъ на классическіе языки, словесность и т. п. предметы, къ которымъ у Д. не оказалось ни охоты, ни способностей. Зато весьма рано пробудились у него любовь и интересъ къ природѣ, выразившіеся сначала собираніемъ растений, минераловъ, раковинъ, насѣкомыхъ, пчѣныхъ гнѣздъ и яицъ, рыбной ловлей и охотой; впрочемъ, мальчикъ собиралъ также печати, конверты, автографы, монеты и т. п. Эти занятія, въ связи съ посредственными школьными успѣхами, вызвали упреки со стороны солидныхъ людей и со стороны отца. Въ 1825 г. Д. поступилъ въ эдинбургскій унив., гдѣ оставался два года, подготавливаясь къ медицинской карьерѣ, но безуспѣшно. Тогда онъ рѣшилъ сдѣлаться священникомъ, для чего поступилъ въ Кембриджъ; но здѣсь онъ окончилъ курсъ безъ всякихъ отличій въ числѣ «οὐ πολλοί» (многіе). Гораздо больше значенія, чѣмъ книжное обученіе, имѣли для него личное знакомство съ натуралистами, посѣщеніе ученыхъ обществъ и естественно-историческія экскурсіи. Въ эдинбургскомъ унив. онъ познакомился съ геологомъ Энсвортомъ и зоологами Кольдстремомъ и Грантомъ, которыхъ часто сопровождалъ на морской берегъ, гдѣ они собирали морскихъ животныхъ. Къ этому времени относится первая (ненапечатанная) работа Д., содержавшая нѣкоторые его наблюденія. Въ Кембриджѣ онъ познакомился, между прочимъ, съ Генсло, ботаникомъ, обладавшимъ обширными знаніями и по другимъ отраслямъ естествознанія, устраивавшимъ экскурсіи, въ которыхъ принималъ участіе и Д. Къ концу пребыванія въ Кембриджѣ Д. былъ уже натуралистомъ-коллекторомъ, но не задавался какими-нибудь опредѣленными вопросами.

Генсло рекомендовалъ Д. въ качествѣ коллектора капитану Фирроу, предпринимавшему кругосвѣтное плаваніе по порученію правительства, на кораблѣ «Бигль». Д. пробылъ въ путешествіи пять лѣтъ (1831—1836) и ознакомился съ природой во всемъ ея безконечномъ разнообразіи. Коллекціи, собранныя Д., были обработаны Р. Овеномъ (ископ. млекопитающія), Ватергаузомъ (соврем. млекопит.), Гульдомъ (птицы), Беллемъ (пресмыкающ. и земноводн.) и Дженнингсомъ (насѣкомья); эта общая работа издана подъ загл. «Зоологія путешествія Бигля». Самъ Д. взялъ на себя

геологическую часть путешествія. Результатомъ его изслѣдованій явились: «О строеніи и распредѣленіи коралловыхъ рифовъ» (1842), «Геологическія наблюденія надъ вулканическими островами» (1844) и «Геологическія изслѣдованія въ Южн. Америкѣ» (1846). Д. объясняетъ происхожденіе различныхъ формъ коралловыхъ рифовъ постепеннымъ пониженіемъ морского дна; въ высшей степени простая и остроумная теорія его быстро утвердилась въ наукѣ, но въ послѣднее время вызвала возраженія со стороны Мюррея и др. (см. Коралловые рифы). Геологическія изслѣдованія Д., независимо отъ своей фактической цѣнности, доставили рядъ важныхъ поясненій въ пользу новой, для того времени, теоріи униформизма, положенной Ляйеллемъ въ основу геологіи. Кромѣ этихъ спеціальныхъ работъ, онъ издалъ дневникъ своего путешествія («Путешествіе вокругъ свѣта на кораблѣ Бигль», 2 т., перев. подъ ред. А. Бекетова)—книгу, замѣчательную по богатству наблюденій и простотѣ изложенія. Эти труды доставили Д. извѣстность въ кругу ученыхъ. Съ этихъ поръ онъ посвятилъ свои силы всецѣло и исключительно наукѣ. По возвращеніи въ Англію онъ поселился въ Лондонѣ (гдѣ и женился 1839 г. на Эммѣ Веджвудъ), но слабое здоровье заставило его бѣжать изъ города. Въ 1842 г. онъ переселился въ им. Доувъ, гдѣ прожилъ почти безвыбыдно до самой смерти. За упомянутыми выше геологическими работами послѣдовалъ рядъ спеціальныхъ монографій, посвященныхъ систематической обработкѣ подкласса усоногихъ («Monogr. of Cyrrhipedia», 2 т., 1851—54; «M. of fossil Lepadidae», 1851; «M. of Balanidae», 1854), драгоценныхъ для систематики этой группы животныхъ.

Уже во время путешествія онъ сосредоточивалъ свое вниманіе на такихъ явленіяхъ, кот. бросаютъ яркій свѣтъ на процессъ развитія органическаго міра. Такъ, его занимало животное населеніе океаническихъ о-вовъ (Галапагосскіе о-ва, особенно тщательно изслѣдованные имъ въ этомъ отношеніи, сдѣлались классической землей въ глазахъ натуралистовъ), геологическая преемственность видовъ. Особенно важны его изслѣдованія въ Южн. Америкѣ, благодаря которымъ рельефно обнаружилось родство между нынѣ живущими южно-американскими броненосцами, тихоходами и т. п. и ископаемыми представителями этихъ группъ на томъ же материкѣ. Но это было пока лишь безотчетное стремленіе широкаго и пытливаго ума, невольнo устремляющагося къ труднѣйшимъ и загадочнымъ проблемамъ. Только по возвращеніи изъ путешествія въ 1837 г., онъ поставилъ себѣ вопросъ о происхожденіи видовъ и рѣшилъ приступить къ его разработкѣ. Въ 1839 г., по прочтеніи книги Мальтуса, у него вполне отчетливо формулировалась идея *естественнаго отбора*. Въ 1842 г. онъ составилъ первый набросокъ своей теоріи; въ 1844 г. — болѣе подробный очеркъ, который прочелъ своему другу Дж. Гуверу. Зятѣмъ 12 лѣтъ прошло въ собираніи и обработкѣ матеріала и только въ 1856 г. Д., по совѣту Ляйелля, началъ составлять «извлеченіе» изъ своего труда для печати. Богъ знаетъ, когда уви-

дѣло бы свѣтъ это «извлечение» (разсчитанное на 3—4 т.), еслибы въ 1858 г. А. Р. Валласъ, занимавшійся естественноисторическими изслѣдованіями въ Малайскомъ архипелагѣ, не прислалъ Д. статью, — содержавшую въ краткой и бѣдой, но отчетливой формѣ, ту же идею естественнаго отбора, съ просьбой напечатать ее въ журналѣ Линнеевскаго общ. Д. посоветовался съ друзьями, которые убѣдили его напечатать вмѣстѣ съ статьей Валласа краткое извлечение изъ своего труда. Такъ онъ и поступилъ, а затѣмъ принялся за составленіе болѣе подробнаго очерка, который вышелъ въ свѣтъ въ слѣдующемъ, 1859 г., подъ загл.: «Origin of species by means of natural selection» («Происхожденіе видовъ путемъ естественнаго подбора», перев. Рачинскаго, 2 изд., 1865). Теорія Д. (сущность и значеніе ея изложены въ ст. Видъ, VI, 24) была разработана такъ тщательно, опиралась на такую громаду фактовъ, объясняла столько загадочныхъ явленій, наконецъ указывала столько новыхъ путей для изслѣдованія, что утвердилась въ наукѣ съ замѣчательною быстротою, несмотря на ожесточенныя нападки противниковъ трансформизма. Наиболѣе враждебное отношеніе она встрѣтила во Франціи, гдѣ восторжествовала только къ концу 70-хъ годовъ.

Задѣвая за живое ходячія представленія о человекѣ, его происхожденіи и проч., она естественно возбудила толки въ общей литературѣ, въ ежедневной прессѣ, въ средѣ теологовъ и проч. Термины «дарвинистъ», «дарвинизмъ», «борьба за существованіе» слѣдлись ходячими; имя Д. приобрѣло такую популярность, какой не доставалось ни одному ученому; вообще его теорія произвела безпримѣрное въ исторіи науки впечатлѣніе. Виновикиъ всего этого движенія велъ спокойную, однообразную и уединенную жизнь въ своемъ имѣніи. Малѣйшее утомленіе, волненіе, оживленный разговоръ отзывались крайне вредно на его слабомъ здоровьѣ. Можно сказать, что въ теченіе 40 лѣтъ жизни въ Доунѣ не было ни одного дня, когда бы онъ чувствовалъ себя вполнѣ здоровымъ. Только крайняя регулярность, осторожность и умѣренность въ привычкахъ позволили ему дожить до глубокой старости. Постоянное недомоганіе не позволяло ему много работать; но крайняя аккуратность и методичность въ занятіяхъ, а въ особенности настойчивость, съ которою онъ велъ свои изслѣдованія въ теченіе десятковъ лѣтъ (напр., одинъ изъ его опытовъ надъ земляными червями тянулся 29 лѣтъ), возмѣщали ущербъ, наносимый болѣзнию. Отшельническая жизнь изрѣдка прерывалась поездками въ Лондонъ, къ родственникамъ, на морской берегъ и т. п., для отдыха и поправки здоровья. Нерѣдко и къ нему собирались друзья—Гукеръ, Ляйелль, Форбесъ и др., а позднѣе, съ торжествомъ «дарвинизма», Доунъ сталъ привлекать посѣтителей изъ самыхъ отдаленныхъ странъ. Чарующее впечатлѣніе, которое Д. производилъ на гостей своею пріятливостью и простотой, дѣтской незлобностью, глубокою искренностью и скромностью, не меньше способствовали его популярности, какъ человека, чѣмъ «Происхожденіе видовъ» и др. книги

его славы какъ ученаго. Впрочемъ, и въ книгахъ отразилась его нравственная личность: крайняя снисходительность въ отношеніи другихъ и неумолимая строгость къ самому себѣ составляли ихъ характерную черту. Онъ самъ искалъ слабыхъ мѣстъ въ своихъ теоріяхъ и всѣ существенныя возраженія противъ естественнаго отбора были имъ предумотрѣны и подвергнуты разбору заранѣе. Эта научная строгость и честность Д. не мало способствовали быстрому успѣху его ученія. Почти всѣ изслѣдованія Д., явившіяся послѣ «Пр. видовъ», представляютъ дальнѣйшую разработку его теоріи въ примѣненіи къ тѣмъ или другимъ вопросамъ биологіи. Мы перечислимъ ихъ по предметамъ изслѣдованія.

Книги «Приспособленія орхидей къ оплодотворенію посредствомъ насѣкомыхъ» (1862), «Дѣйствіе самоопыленія и перекрестнаго опыленія въ растительномъ царствѣ» (1876) и «Различныя формы цвѣтовъ у растений одного и того же вида» (1877) уяснили биологическое значеніе цвѣтка и взаимныя отношенія между насѣкомыми и растениями. Въ первомъ изъ поименованныхъ сочиненій онъ показалъ, что причудливыя и разнообразныя формы цвѣтовъ у орхидей представляютъ удивительнѣйшія приспособленія для оплодотворенія съ помощью насѣкомыхъ, переносящихъ цвѣтень одного цвѣтка на рыльце другого *); во второмъ доказалъ экспериментальнымъ путемъ вредъ постояннаго самооплодотворенія относительно многихъ растений и необходимость перекрестнаго опыленія, которое у большинства растений совершается, благодаря насѣкомымъ, привлекаемымъ цвѣтами; въ третьемъ указалъ существованіе у многихъ растений цвѣтовъ двойкой и даже тройкой формы, представляющихъ очень удобное приспособленіе для перекрестнаго опыленія съ помощью насѣкомыхъ. Эти работы объясняли цѣлый міръ явленій, оставшихся до тѣхъ поръ непонятными. Что такое цвѣтокъ, зачѣмъ эти яркіе, пестрые лепестки, причудливыя формы, ароматъ, нектарія и т. п.?—На всѣ эти вопросы нечего было отвѣтить. Теперь же все это объяснялось съ точки зрѣнія пользы перекрестнаго опыленія при помощи насѣкомыхъ. Изслѣдованія Д. о перекрестномъ оплодотвореніи вызвали огромную литературу. Гильдебрандъ, Германъ Мюллеръ, Аксель, Дельпино, Лѣббокъ, Фр. Мюллеръ и мн. друг. изслѣдователи разработали во всѣхъ деталяхъ эту важную главу биологіи. Д'Арси Томсонъ въ 1883 насчиталъ 714 работъ, посвященныхъ оплодотворенію растений и вызванныхъ трудами Д. Двѣ объемистыя книги: «Движенія и образъ жизни лазящихъ растений» (1876) и «Способность растений къ движенію» (1880) посвящены движеніямъ вьющихся и лазящихъ растений и приспособленіямъ, которыми они обладаютъ для обиванія чужихъ стеблей, для прищипки къ стѣнамъ и т. п. Разнообразныя формы этихъ движеній Д. сводитъ къ такъ наз. «циркумнутаціи», т. е. круговому движенію верхушки растущихъ органовъ. Циркумнутація,

*) Предшественникомъ Д. по вопросу объ отношеніяхъ между цвѣтами и насѣкомыми былъ К. Шпренгелъ, работа котораго осталась, однако, незамѣченной.

незамѣтная для глазъ, есть общее свойство растений, а такія быющія въ глаза по своей цѣлесообразности явленія, какъ движеніе верхушки выходящихъ растений, складываніе листьевъ мимозы и т. п., суть лишь болѣе выработанныя формы этого элементарнаго движенія, связанныя съ нимъ постепенными переходами. Равнымъ образомъ Д. удалося прослѣдить переходы между разнообразными приспособленіями въ родѣ усиковъ, прицѣпковъ, крючечковъ, помогающихъ растенію держаться за посторонніе предметы, — и свести ихъ къ простѣйшей формѣ, изъ которой онѣ выработались путемъ естественнаго отбора, накопльшаго полезныя измѣненія. Далѣе къ области ботаники относятся «*Насѣкомоядныя растенія*» (1875). Фактъ существованія насѣкомоядныхъ, точнѣе плотоядныхъ (такъ какъ нѣкоторыя изъ нихъ залавливаютъ и поѣдаютъ также мелкихъ ракообразныхъ, рыбокъ и т. п.) былъ точно установленъ Д., при чемъ объяснилось значеніе цѣлага ряда приспособленій, каковы захлопывающіеся листья мухоловки, пузырьки *Utricularia*, желѣзистые листья рослики ес. Перечисленные работы доставили Д. одно изъ первыхъ мѣстъ между ботаниками нашего вѣка. Онъ освѣтилъ цѣлыя области явленій, казавшихся темными и непонятными; открылъ массу новыхъ и поразительныхъ фактовъ. Въ 1868 г. онъ напечаталъ огромный трудъ «*Прирученныя животныя и воздѣланныя растенія*», («*The variations of animals and plants under domestication*», пер. В. Ковалевскаго, 2 т.). Первый томъ представляетъ сводъ данныхъ объ искусственномъ отборѣ, о происхожденіи домашнихъ животныхъ и растений; во второмъ изложены общіе вопросы, вытекающіе изъ этихъ данныхъ: законы наследственности, явленія атавизма, влияние скрещиванія въ тѣсныхъ предѣлахъ и др., и наименѣе удачная изъ гипотезъ Д. — гипотеза *панмиксиса* (см.), съ помощью которой онъ думалъ объяснить наследственность. Въ 1871 имъ была издана книга «*Происхожденіе человека и подборъ по отношенію къ полу*» (пер. Сѣченова, 1871). Въ первой части этой книги разбирается вопросъ о происхожденіи человека отъ низшей, обезьяноподобной, формы; во второй — теорія «полового подбора», согласно которой особенности, свойственныя только самцамъ — напр. шпоры пѣтуха, грива льва, яркія перья и музыкальныя способности птицы и т. п., — произошли въ силу борьбы или соперничества между самцами, такъ какъ сильнѣйшіе или красивѣйшіе имѣютъ болѣе шансовъ овладѣть самками и оставить потомство. Книга «*О выраженіи ощущений у человека и животныхъ*» (1872) есть привѣненіе теоріи естественнаго отбора къ такому съ виду капризному явленію, какъ игра физиологій подъ влияніемъ различныхъ ощущений. Нѣкоторыя выраженія зависятъ отъ извѣстныхъ физиологическихъ процессовъ и анатомическихъ особенностей нашего тѣла; другія суть приспособленія, унаслѣдованныя отъ далекихъ предковъ; третьи — остатки привычекъ, наблюдаемыхъ у высшихъ животныхъ, сохранившіеся въ полустертомъ, зачаточномъ состояніи, какъ сохранились нѣкоторые рудиментарные органы. Въ своей послѣдней, вышедшей

уже не задолго до смерти Д., книгѣ «*Образованіе растительной земли благодаря червямъ*» (1881, русск. пер. Мензбира) онъ показалъ путемъ опытовъ, измѣреній и вычисленій, какую громадную работу продѣлываютъ надъ нашими почвами земляные черви и какое полезное значеніе имѣютъ они для растительнаго міра.

По мѣрѣ того, какъ теорія Д. распространялась и результаты ея обнаруживались въ безчисленныхъ работахъ, въ быстромъ преобразованіи всѣхъ отраслей биологій, — являлись къ нему награды и отличія со стороны ученыхъ обществъ и учреждений. Онъ получилъ (1864) коплеевскую золотую медаль отъ лондонскаго королевскаго общества, прусскій орденъ «*Rouge le mérite*» (1867), учрежденный Фридрихомъ-Вильгельмомъ IV для награды за ученія и литературныя заслуги, почетное докторство отъ боннскаго, бреславльскаго, лейденскаго, кэмбриджскаго (1877) университетовъ; былъ избранъ членомъ петербургской (1867), берлинской (1878), парижской (1878) академій (послѣдняя, впрочемъ, удостоила Д. этого отличія въ уваженіе его фактическихъ заслугъ, а не «проблематическихъ гипотезъ»), почетнымъ членомъ всевозможныхъ ученыхъ обществъ етс.

Между тѣмъ силы его ослабѣвали. Онъ боялся до смерти, но старческаго одряхленія, потери ума и способности работать. Къ счастью ему не пришлось дожить до такого состоянія. Въ концѣ 1881 года онъ почувствовалъ себя очень плохо, вскорѣ уже не могъ выходить изъ дома, во продолжалъ заниматься наукой и еще 17 апр. 1882 слѣдить за какимъ-то опытомъ. 19 же апрѣля Д. скончался, на 74-мъ году жизни. Тѣло его было перенесено въ Вестминстерское аббатство и погребено рядомъ съ гробницей Ньютона.

Изъ ученыхъ XIX в. врядъ ли кто имѣлъ такое глубокое и универсальное вліяніе, какъ Д. Объяснивъ съ помощью теоріи естественнаго отбора процессъ развитія органическаго міра, онъ этимъ самымъ доставилъ торжество идеѣ эволюционизма, высказанной уже давно, но не находившей мѣста въ наукѣ. Достаточны ли указанные имъ факторы (борьба за существованіе, измѣнчивость и наследственность) для объясненія всѣхъ явленій развитія, или при дальнѣйшемъ изслѣдованіи найдутся и новыя, пока неуясненные, — покажетъ будущее; но и будущая биология останется *эволюціонной* биологіей. Да и другія отрасли знанія, социальныя науки, антропология, психологія, этика етс., преобразовались и преобразуются въ смыслѣ эволюционизма, такъ что книга Д. знаменуетъ новую эру не въ биологій только, но и вообще въ исторіи человѣческой мысли. Ср «*Life and Letters of Ch. D.*», ed. by his son F. D., 3 vol. 1867 (въ 1893 г. изд. въ сокращенномъ видѣ, въ I т.); Гранъ Алленъ, «*Чарльзъ Д.*» (изд. Л. Пантелъева). Тимирязевъ «*Д., какъ типъ ученаго*»; М. Энгельгардтъ, «*Д., его жизнь и научная дѣятельность*» («*Библиот. Павленкова*»).

М. Э-дтѣ.

Дарвинъ (Erasmus Darwin) — дѣдъ знаменитаго Чарльза Д., въ свое время знаменитый практическій врачъ, поэтъ, философъ, бота-

никъ и зоологъ. Род. 1781 г. Всего болѣе его прославило соч. «Zoönomia or the laws of organic life» (1794—1796), перев. на нѣм., франц. и итальян. яз. Двое его сыновей были извѣстными врачами и отъ одного изъ нихъ (Robert-Waring'a) род. Чарльзъ Д.

Даргавскій перевалъ—на главномъ Кавказскомъ хребтѣ, на З отъ г. Казбекъ, ведетъ отъ селенія Д., Терской обл., Осетинскаго окр., въ дер. Канонъ, Тифлисской губ. Абсол. высота 5940 фт. На высотѣ 4830 фт. находится источникъ прѣсной воды; температура +7,35° по Р.

Даргинскій округъ—одинъ изъ 9 округовъ Дагестанской области. Площадь его 1536 кв. вер. Дѣлится на 6 обществъ и, кромѣ того, заключается въ себѣ магалъ Кабардинскій. Управляется съ 1854 г. штабъ-офицеромъ, имѣющимъ резиденцію въ селеніи Кутиша. Поверхность Д. окр. крайне гориста; главный хребетъ Салухъ имѣетъ сѣв.-вост. направленіе; самая высшая точка хребта—Усти-Салухъ по геодезическимъ измѣреніямъ имѣетъ 7990 фт. абс. выс.; отроги Салухскаго хреб. наполняютъ собой весь округъ; хребетъ этотъ есть водораздѣльный хребетъ рѣкъ, впадающихъ въ Каспійское м., и притоковъ Казы-Кумухскаго-Койсу; по западной границѣ округа проходитъ другой хребетъ, имѣющій абс. высоты 5772 фт. Д. окр. орошается притоками Казы-Кумухскаго-Койсу, изъ которыхъ самый большой, Акуша-чай, имѣетъ 30 вер. длины; другіе представляютъ изъ себя небольшие горныя рѣчки. Лѣсовъ въ округѣ почти совсѣмъ нѣтъ; земледѣліе слабо развито, т. к. почва каменная, мѣстами песчаная и глинистая. Два селенія въ ущельѣ Казы-Кумухскаго Койсу—Куппа и Ходжалъ-Махи—занимаются разведеніемъ фруктовыхъ садовъ. Главныя занятія жителей—извозъ и кустарные промыслы (гончарный, сапожный, башмачный и др.). Большую извѣстность приобрѣли женщины-кустари с. Ходжалъ-Махи и Цудахаръ, выдѣлывающія тонкія сукна изъ верблюжьей шерсти (до 300 р. за кусокъ длиной въ 10—12 арш.). За 1891 г. кустарями Д. окр. выручено до 26000 руб. Пчеловодствомъ занимаются въ нѣкоторыхъ частяхъ округа, но главнымъ образомъ для домашняго обихода. Торговля, находящаяся болѣею частью въ рукахъ городскихъ евреевъ, производится главнымъ образомъ на ежедневныя базарахъ, въ нѣсколькихъ селеніяхъ. Пятый домъ во всемъ округѣ одинъ. Въ сел. Ходжалъ-Махи находится одноклассное училище, содержимое на общественныя (штрафныя) суммы. Школъ при мечетяхъ 65; обучалось въ 1891 г. 343 мальчика. Жит. въ 1886 г. было 80376 (40061 мѡж., 40315 жнщ.); преобладающая народность—даргинцы (74091), затѣмъ казыкумухцы (3222) и аварцы (3062). Господствующая вѣра—магометанская (суныты); другіе вѣроисповѣданій всего нѣсколько человекъ. Мечетей въ округѣ 252.

Дарго—селеніе Терской области, на верховьяхъ р. Аксаля; прежде аулъ, бывший въ 40-хъ годахъ резиденціею Шамиля и находившійся въ самой лѣсной части Чечни (Ичкерія). Графъ Воронцовъ, назначенный въ 1845 г. главнокомандующимъ на Кавказѣ, задумалъ

разрушить Д., гдѣ Шамиль устроилъ склады всякихъ запасовъ и даже небольшой арсеналъ. Съ этою цѣлью предпринята была лѣтомъ 1845 г. экспедиція въ весьма крупныхъ для Кавказской войны размѣрахъ, подъ начальствомъ самого Воронцова. 6 іюля войска наши вступили въ ичкеринскіе лѣса и должны были пробираться болѣе 7 в. по дремучей лѣсной чащѣ. Дорога, безъ того едва проходима, была преграждена сильными завалами, овладѣніе которыми, подъ жестокимъ огнемъ горцевъ, стоило большихъ усилій и жертвъ. Только къ ночи наши войска добрались до Д., гдѣ Шамиль не сталъ защищаться, но успѣвъ разрушить часть аула, укрылся въ окружающій его лѣсъ. Около Д. отрядъ оставался 4 дня, а между тѣмъ отъ него отряжена была особая колонна, подъ начальствомъ ген.-л. Кюли-фонъ-Клугенау, для встрѣчи транспорта съ продовольственными и боевыми припасами. Этой колоннѣ пришлось преодолѣть неимоверныя трудности. Горцы, возобновивъ разрушенныя завалы, оборонялись отчаянно. Когда колонна возвратилась (11 іюля) къ стоявшему у Д. отряду, главнокомандующій предпринялъ новое наступленіе противъ скопищъ Шамиля, укрупившихся на высот. Центери. Выбывъ ихъ изъ этой позиціи, отрядъ продолжалъ слѣдовать лѣвымъ берегомъ р. Аксаля, при чемъ постоянно приходилось брать завалы и отражать атаки горцевъ. Были минуты, когда самому Воронцову и его свитѣ угрожала серьезная опасность. 16 іюля, послѣ жаркаго дѣла въ лѣсу, войска наши вышли на небольшую поляну около с. Шаугалъ-Берды. Положеніе ихъ стало критическимъ: со всѣхъ сторонъ ихъ окружали толпы противниковъ, потери были очень велики, а продовольствіе истощалось. Къ счастью, на встрѣчу экспедиціонному отряду двинулся ген. Фрейтагъ. Узнавъ о его приближеніи, Воронцовъ возобновилъ наступательное движеніе, пробился сквозь толпы горцевъ, старавшихся преградить ему путь, а на другой день, соединясь съ Фрейтагомъ, отошелъ выйдѣ съ нимъ къ Герзель-аулу.—Экспедиція въ Д. (прозванная на Кавказѣ «сухарною») стоила намъ очень дорого: изъ строя вышло 3 генерала (Пассекъ, Викторъ и Фокъ), 141 офицеръ и болѣе 2800 ниж. чиновъ; кромѣ того, мы потеряли три горныхъ орудія и множество лошадей. Но такъ какъ аулъ Д. былъ разрушенъ, то цѣль экспедиціи считалась достигнутою, и гр. Воронцовъ награжденъ былъ за нее княжескимъ достоинствомъ.

Даргомъжскій (Александръ Сергѣевичъ)—выдающійся русскій композиторъ, род. 2 февраля 1813 г. въ имѣніи отца своего, Смоленской губ. До пятилѣтняго возраста онъ былъ совершенно лишенъ дара слова. Шестилѣтняго Д. начали учить игрѣ на фортепiano. Первою его учительницею была Луиза Вольсборнъ, а впоследствии весьма хорошій музыкантъ, Адрианъ Трофимовичъ Данилевскій, который не поощрялъ раннія попытки Д. сочинять романсы и маленькія фортепiанныя пьески. Последнимъ его учителемъ игры на фортепiano былъ Шоберлехнеръ, ученикъ извѣстнаго Гуммеля. Игрѣ на скрипкѣ Д. учился у Юшкова, а пѣнію у Цейбиха. Въ началѣ 30-хъ

годовъ Д. уже приобрѣлъ извѣстность, какъ авторъ многихъ романсовъ и сочиненій для скрипки и фортепiano. Около этого же времени онъ поступилъ въ министерство двора, въ которомъ служилъ до 1835 г.; познакомился съ Глинкой, Жуковскимъ, Пушкинымъ, и сталъ писать оперу «Дукреція Борджиа», но вскорѣ, по совѣту Жуковского, принялся за другую, не окончивъ первой. «Эсмeральда» была окончена въ 1839 г., но, несмотря на всѣ старанія автора, не была принята на сцену. Огорченный этой неудачей, Д. отправился за границу, гдѣ сошелся съ Фетисомъ въ Брюсселѣ и Галеви въ Парижѣ. Ихъ совѣты и сочувственные отзывы о его талантѣ въ иностранной печати отразились благопріятно на его музыкальной дѣятельности. По возвращеніи изъ-за границы, въ 1845 г., Д., наконецъ, добился постановки «Эсмeральды». Она шла въ первый разъ, съ успѣхомъ, въ Москвѣ, 5 декабря 1847 г., а впоследствии, въ 1851 г., въ СПб., гдѣ имѣла еще болѣеій успѣхъ. Знаменитый итальянскій пѣвецъ Тамбурини желалъ, чтобы «Эсмeральда» была поставлена на итальянской сценѣ, въ его бенефисъ: но ему было въ томъ отказано. Опера-балетъ Д.: «Торжество Вахха» не была принята на сцену, при чемъ дирекція даже ничѣмъ не объяснила своего отказа. Если бы не успѣхъ концерта Д., устроеннаго въ 1853 г. кн. В. О. Одоевскимъ и А. Н. Карамзиннымъ, то, быть можетъ, такая же участь постигла бы и «Русалку», которая была окончена въ 1855 г. и въ слѣдующемъ году была поставлена въ театрѣ-циркѣ, нынѣшнемъ Мариинскомъ. «Русалка», за исключеніемъ даровитаго О. А. Петрова, исполнялась сначала второстепенными артистами и не имѣла того успѣха, котораго вполнѣ заслуживала, несмотря на благопріятные о ней отзывы въ печати А. Н. Сѣрова и другихъ критиковъ. Только въ 1866 г. она приобрѣла всеобщія симпатіи. Этотъ успѣхъ ободрилъ упавшаго духомъ автора, и онъ принялся за волшебнo-комическую оперу «Рогдана», писать которую вскорѣ бросилъ, а потомъ за «Каменнаго гостя», который вполнѣ окончилъ имъ не былъ. Это произведеніе оркестровано Римскимъ-Корсаковымъ и дописано Кюи послѣ смерти автора. Изъ оркестровыхъ произведеній Д. главныя: «Малороссійскій казачокъ», «Чухонская фантазія» и «Баба-яга». Кромѣ того, онъ написалъ множество романсовъ (свыше 100), собраніе хоровъ («Петербургскія серенады») и др. Д. † 5-го янв. 1869 г. Вліяніе Глинки на творчество Д. несомнѣнно. Крупное дарованіе Д. получило бы гораздо болѣешее развитіе, если бы онъ жилъ при другихъ условіяхъ. Главнымъ тормазомъ въ дѣятельности Д. была дирекція имп. театровъ. «Эсмeральда», пишетъ Д. въ своей автобіографіи, помѣщенной въ газетѣ «Музыка и Театръ», издававшейся А. Н. Сѣровымъ въ 1867 г., «пролежала у меня въ портфель дѣля восемь лѣтъ. Вотъ эти-то восемь лѣтъ напраснаго ожиданія и въ самые кипучіе годы жизни легли тяжелымъ бременемъ на всю мою артистическую дѣятельность». Въ 1863 г. Д. пишетъ Кукольнику (письмо это помѣщено въ газетѣ «Музыкальный Сезонъ» за 1870 г.): «Ты спрашиваешь, какъ идетъ

моя музыка? Да какъ ей идти, прохоть-то тѣсенъ. Съ одной стороны, гнусный произволь дирекціи, съ другой—ярое невѣжество публики». Когда, наконецъ, «Русалка» стала вызывать восторги публики, Д. было уже 53 года; утомленный прошлыми невзгодами, онъ уже не могъ воспрянуть. Наиболее крупнымъ произведеніемъ Д. слѣдуетъ считать его «Русалку», въ которой авторъ выказалъ наибольшую самобытность, наибольшую силу творчества. Въ ней есть драматическіе моменты, полные правды и выраженія. Въ особенностяхъ въ речитативахъ Наташи въ первомъ дѣйствіи, въ дуэтѣ князя и мельника въ третьемъ дѣйствіи Д. является замѣчательнымъ психологомъ-музыкантомъ. Въ массѣ нумеровъ этой оперы виденъ чисто русскій композиторъ, глубоко проникнутый складомъ русской музыки. Въ дуэтахъ, арияхъ, ансамбляхъ Д. замѣтна слишкомъ большая разработка, вслѣдствіе чего они имѣютъ болѣе концертный характеръ и на сценѣ кажутся зачехляющими ходъ дѣйствія. На очертанія характеровъ авторомъ обращено немалое вниманіе. Оперѣ вредитъ то обстоятельство, что самое сильное впечатлѣніе производить первое дѣйствіе, а затѣмъ интересъ постепенно падаетъ. Въ послѣдней оперѣ Д., «Каменномъ гостѣ»—сплошь речитативная музыка, въ которой болѣе обдуманнаго, чѣмъ прочувствованнаго. Первый большой трудъ Д.: «Эсмeральда», написанъ подъ вліяніемъ произведеній французской комической оперы. Въ ней виденъ многообещающій талантъ, еще не развернувшій свои крылья. Д. немного занимался теоріей композиціи; его можно скорѣе считать автодидактомъ. Всѣ его серьезныя теоретическія занятія, судя по словамъ самого Д., ограничились знакомствомъ съ теоретическими рукописями проф. Дена, которыя Д., получивъ отъ Глинки, переписалъ и скоро усвоилъ себя мнимыя премудрости генеральбаса и контрапункта» (какъ выражается Д. въ своей автобіографіи). Формой, а въ особенности симфонической, Д. владѣлъ не особенно свободно. Въ романсахъ Д. много вкуса, чувства и того психологическаго анализа, который съ такимъ блескомъ проявился въ «Русалкѣ». Выдающейся чертой таланта Д., которую, къ сожалѣнію, онъ мало разрабатывалъ, была склонность къ комическому элементу. Онъ проглядываетъ въ партіи мельника въ первомъ дѣйствіи «Русалки», въ партіи свата и въ пѣсенкѣ Ольги въ той же оперѣ, въ романсѣ «Титулярный совѣтникъ» и др. Но Д., какъ артисту и художнику, было не до веселья, о которомъ онъ рѣдко вспоминалъ въ продолженіи своей творческой дѣятельности. *Н. Соловьевъ.*

Дарданельскій проливъ (въ древности Геллеспонтъ) разделяетъ Европу отъ Азіи и соединяетъ моря Мраморное и Эгейское. Длина пролива 58 км., ширина отъ 1,3 до 7 км., средняя 4 км. Европейскій берегъ—высокій съ крутыми скасками, азіатскій—болѣе отлогій, поднимается амфитеатромъ къ горѣ Идѣ. Глубина средины пролива 70—90 м., мѣстами глубже. Относительная зѣсь поверхностной воды Мраморнаго моря =1,0180, Эгейскаго моря 1,0300. Въ Мраморномъ морѣ

слой легкой воды не толще 20 м., а ниже находится вода съ удѣльнымъ вѣсомъ приблизительно 1,0290. Разность удѣльныхъ вѣсовъ воды морей Мраморнаго и Эгейскаго порождаетъ двойственное теченіе. Нижняя вода Эгейскаго моря, вслѣдствіе большаго вѣса столба воды, устремляется черезъ Д. проливъ въ Мраморное море, поднимаетъ уровень послѣдняго и заставляетъ съ поверхности воду изливаться въ Эгейское море. Такимъ образомъ разность уровней морей образуется вслѣдствіе разности удѣльныхъ вѣсовъ, а эта послѣдняя поддерживается избыткомъ прибыли прѣсной воды въ Черное море надъ испареніемъ. Во время наблюденій, произведенныхъ въ 1882 г. С. Макаровымъ, граница двухъ водъ находилась въ сѣв. части пролива на 20 м., а въ южной на 8 м. По его вычисленію, приблизительно, уровень Мраморнаго моря лежитъ выше уровня Эгейскаго на 2 дм. (см. «Витязь и Тихій океанъ», СПб., 1893).

У сѣвернаго конца пролива расположенъ городъ Галлиполи, немного южнѣе середины—мѣстечко Канака, гдѣ корабли получаютъ *практику* (разрѣшеніе) на проходъ проливомъ. Неподалеку отъ Канака, въ самой узкой части расположены укрѣпленія. См. С. Макаровъ «Объ обмѣнѣ водъ Чернаго и Средиземнаго морей» и «Sailing Directions. The Dardanelles». С. Макаровъ.

Дарданеллы съ точки зрѣнія международнаго права. Въ то время, когда Турція владѣла берегами Чернаго моря, право ея распоряжаться судоходствомъ въ проливахъ Дарданельскомъ и Босфорскомъ не возбуждало споровъ. Послѣ завоеванія Россіей сѣв. берега этого моря, ея экономическіе интересы стали требовать свободнаго сообщенія ея приморскихъ портовъ съ Средиземнымъ моремъ. При заключеніи Кучукъ-Кайнарджійскаго мирнаго договора 1774 г., Россія добилась признанія за нею права торговаго судоходства въ Черномъ морѣ и изъ Чернаго моря въ Средиземное. Изъянительная конвенція 10 марта 1779 г. и торговый трактатъ Россіи съ Портой 10 іюня 1783 г. распространили дарованное русскимъ судамъ право на всѣ «скупецкія» подъ російскимъ флагомъ суда». Тѣмъ не менѣе, въ годы, предшествовавшіе войнѣ 1828 г., Россія неоднократно имѣла случай жаловаться на нарушеніе этихъ договоровъ: случалось, что суда, нагруженные хлѣбомъ и отправлявшіяся подъ русскимъ флагомъ изъ Чернаго моря, подвергались со стороны Турціи конфискаціи. Адрианопольскій мирный трактатъ 1829 г. объявилъ проливы свободными для торговыхъ судовъ какъ Россіи, такъ и всѣхъ государствъ, находящихся въ мирѣ съ Портой. Наконецъ, въ 1841 г. свобода торговаго судоходства въ проливахъ провозглашена была всѣми великими державами (и подтверждена въ 1856, 1871 и 1878 гг.). Съ 1830-хъ гг. вопросъ о проливахъ получилъ значеніе преимущественно политическое. И до того Турція, имѣя въ виду безопасность своей столицы, никогда не отказывалась отъ права закрывать Босфоръ и Д. для военныхъ судовъ всѣхъ націй. Впервые это право формально было признано въ дого-

ворѣ между Англійей и Турціей въ 1809 г. Въ 1833 г., когда существованію Турціи угрожала Мегмедъ-Али, между Россіей и Турціей заключена была въ Гуньярь-Скелеси конвенція, въ силу которой первая обязалась помогать второй войскомъ и флотомъ, съ правомъ послѣдняго входить въ Босфоръ и Д.; на основаніи же секретной статьи этой конвенціи, Порта обязалась, по отношенію къ Россіи, закрывать Д., «т. е. не позволять никакимъ иностраннымъ военнымъ судамъ входить туда подъ какимъ бы то ни было предлогомъ». Англія немедленно протестовала противъ этого соглашенія, въ которомъ западно-европейскіе кабинеты усмотрѣли опасность для своего вліянія на Турцію. Въ 1838 г., при вторичномъ возстаніи Мегмедъ-Али, имп. Николай I убѣдился, что дальнѣйшее существованіе договора 1833 г. невозможно, и согласился присоединиться къ обще-европейской гарантіи цѣлости Оттоманской имперіи, съ тѣмъ условіемъ, что державы подпишутъ актъ, провозглашающій закрытіе Д. и Босфора для военныхъ судовъ всѣхъ націй, какъ во время мира, такъ и во время войны, началомъ европейскаго публичнаго права. Въ результатѣ явилась Лондонская конвенція 13 іюля 1841 г., подписанная Турціей, Россіей, Англійей, Франціей, Австріей и Пруссіей и извѣстная подъ именемъ *конвенціи о проливахъ* (Convention des détroits); она сохраняетъ за султаномъ только право выдавать фирманы для прохода «легкихъ военныхъ судовъ подъ военнымъ флагомъ». Послѣ Крымской войны закрытіе проливовъ получаетъ значеніе средства, должностящаго затруднить Россію въ случаѣ ея столкновенія съ Турціей. 30 марта 1856 г., въ одинъ день съ Парижскимъ трактатомъ, между Англійей, Австріей, Франціей, Россіей, Пруссіей, Сардиніей и Турціей заключена была конвенція, въ силу которой державы обязывались соблюдать закрытіе проливовъ для военныхъ судовъ; суда, состоящія въ распоряженіи европ. посольствъ въ Константинополѣ, а равно легкія военныя суда, посылаемые державами къ устью Дуная, для наблюденія за свободою судоходства по этой рѣкѣ, должны записаться разрѣшительными фирманами султана. Въ циркулярѣ турецкаго министра иностр. дѣлъ, отъ 28 сент. 1868 г., было разъяснено, что закрытіе проливовъ не распространяется на военныя суда, на которыхъ находится монархъ или глава независимаго государства. Не получившій силы договоръ въ Санъ-Стефано содержалъ въ себѣ постановленіе (ст. 24), которое объявляло Босфоръ и Д. навсегда открытыми, какъ во время мира, такъ и во время войны, для торговыхъ судовъ нейтральныхъ державъ, прибывающихъ изъ русскихъ портовъ или направляющихся въ русскіе порты. Берлинскій трактатъ 13 іюля 1878 г. подтвердилъ прежнія постановленія договоровъ о проливахъ. На берлинскомъ конгрессѣ 1878 г. Англія утверждала, что въ вопросахъ, относящихся къ принципу закрытія проливовъ, единственнымъ судьей является султанъ; Россія высказывала мнѣніе, что военныя суда договаривающихся державъ, даже съ разрѣшенія

султана, не имѣютъ права проходить черезъ проливы. Конгрессъ оставилъ вопросъ этотъ открытымъ.

А. Я.

Дарданія (Dardania), городъ—см. Дарданія.

Дарданцы—иллирійскій народъ въ Мезіи, по верхнему теченію Моравы; ихъ область была обращена Діоклетіаномъ въ римскую провинцію Дарданію, съ гл. г. Наиссомъ (Нишъ). Д. назывались также жители мнѣич. города Дарданія у подножія Иды въ Малой Азіи и Тевкры, союзники троянцевъ.

Дарданъ (Dardanos)—въ греч. мифологіи сынъ Зевса и Атлантиды Электры, мифическій родоначальникъ дарданцевъ (троянцевъ), а черезъ Энея—и римлянъ. Жилъ сначала въ Аркадіи, но, по убіеніи своего брата Язіона, терзаемый угрызеніями совѣсти, скитался по разнымъ странамъ и прибылъ, наконецъ, въ Азію, гдѣ былъ радушно принятъ царемъ Тевкромъ и получилъ въ жены его дочь Батею. У подножія горы Иды Д. построилъ укрѣпленный гор. Дарданію, погибшій еще въ до-историческое время. Послѣ смерти Тевкра, Д. сталъ царемъ и родоначальникомъ троянскихъ царей.

Дарданъ (Dardanos)—городъ въ древней Троядѣ, при Гелеспонтѣ, между Иліономъ и Абидосомъ; колонія волидцевъ. При немъ въ 411 г. до Р. Х. аеиняне одержали морскую побѣду; въ 84 г. до Р. Х. съ Д. былъ заключенъ союзъ между Суллою и Митридатомъ. Дарданеллы получили свое названіе отъ Д.

Дардана (Дарджи)—пустынный полу-въ на вост. берегу Каспійскаго моря, между 39¹/₂ и 40° с. ш., образуемый на Ю Михайловскимъ, а на С Балханскимъ (вост. оконечность Красноводскаго зал.) заливами. Въ юго-зап. части полу-ва лежитъ Узунъ-ала, начальный пунктъ Закаспійской жел. дор., которая проходитъ по полу-ву до ст. Молла-Кара. Полу-въ покрытъ песками, почти совсѣмъ лишенъ растительности и совершенно—воды.

В. М.

Дарджилингъ (Darjiling) въ Сиккимѣ, въ Индіи—обширная климатическая станція (санаторія) въ 750 км. отъ Калькутты, на высотѣ 2000 м. н. у. м. (средняя температура здѣсь 15¹/₂ Ц.). Д. главн. гор. округа Куч-Бигарскаго отдѣла индобританскаго президентства Бенгаліи, расположеннаго по склонамъ Гималевъ съ вершинами, поднимающимися до 4000 м. надъ ур. м., и занимающаго 3195 кв. кл. съ населеніемъ въ 153129 чел. Произвѣдаютъ чайныя плантаціи и культуру хлопка и хиннаго дерева. Въ г. Д. 7018 жителей.

Дардистанъ—этимъ именемъ иногда называется страна, расположенная между СЗ Пенджабомъ, наиболѣе сѣв. изгибомъ р. Инда и Гинду-кушемъ, населенная весьма разнообразными племенами преимущественно аравійскаго происхожденія (которые иногда называютъ Дардами или Дарду). Названіе «Дардъ» упоминается древними писателями (Шоломей, Плиніи в т. п.), но на мѣстѣ, по-видимому, вовсе неизвѣстно. См. Кафриванъ, Гильгитъ, Читралъ, Мастоджъ, Ясинъ, Канджуть и т. п.

Кн. В. М.

Дарду (Dardu, древнеинд. Darada)—см. Дардистанъ.

Дареніе (лат.—donatio, франц.—donation, нѣм.—Schenkung)—юридическій терминъ, обозначающій сдѣлку между живыми, посредствомъ которой одна сторона безвозмездно предоставляетъ какое-либо имущество другой сторонѣ, съ цѣлью ея обогащенія. Своимъ безкорыстнымъ характеромъ Д. отличается отъ всѣхъ возмездныхъ сдѣлокъ. Было время, когда услуги, которыя можно теперь получить только за деньги, оказывались даромъ, и притомъ даже при отсутствіи особенныхъ личныхъ отношеній. Такъ, у древнихъ народовъ, между прочимъ въ древнемъ Римѣ, различіе между трудомъ возмезднымъ и безвозмезднымъ совпадало съ различіемъ между трудомъ умственнымъ и физическимъ: только за послѣднимъ признавалось право на вознагражденіе (см. Говораръ, IX, 187). Съ эволюціей гражданскаго оборота возмездность сдѣлалась существенной принадлежностью большинства юридическихъ сдѣлокъ. Тѣмъ не менѣе институтъ Д. существуетъ у всѣхъ современныхъ народовъ.

По господствующему въ наукѣ права взгляду, проникшему и въ современные законодательства, для Д. необходимо, чтобы путемъ отчужденія имущество одного (дарителя) уменьшилось, а другой (одаряемый) обогатился, чтобы отчужденіе совершилось съ намѣреніемъ такого обогащенія (animus donandi) и чтобы отчуждаемое имущество было *принято*, какъ даръ (asserptatio). Въ этомъ послѣднемъ требованіи выражается договорный характеръ Д. (австр. гр. ул. ст. 938 и 1381; Code civil ст. 894 и 932; сакс. гр. ул. ст. 1049 и 1054; прусское гр. ул. ст. 1077; проектъ герм. гр. ул. §§ 437 и 438). Въ основаніи понятія Д. лежитъ: со стороны дарителя—непосредственное безкорыстное благоволеніе (Wohlwollen, beneficium, liberalitas, officium), со стороны же одаряемаго—обогащеніе. Дареніе въ собственномъ смыслѣ не слѣдуетъ смѣшивать съ другими, сходными съ нимъ институтами. *Первое* существенное условіе Д. заключается въ томъ, что оно составляетъ юридическую сдѣлку между живыми; слѣд. оно требуетъ *положительнаго* дѣйствія (а не одного упущенія или бездѣйствія). *Наслѣдство по закону* не можетъ считаться Д. именно потому, что здѣсь нѣтъ никакого положительнаго дѣйствія, которое бы служило основаніемъ преемству; отлично отъ Д. и наслѣдство по завѣщанію, потому что имущество умершаго не уменьшается, но продолжаетъ существовать неизмѣнно, только въ лицѣ другого; нѣтъ также сознанія обогащенія наследника, такъ какъ имущество ко времени смерти завѣщателя можетъ исчезнуть. Ближе къ Д. подходятъ легаты (отказы по завѣщанію), которые древніе римскіе юристы называютъ donatio. Настоящимъ Д. является такъ назыв. mortis causa donatio (Д. на случай смерти), какъ сдѣлка между живыми. Въ римскомъ правѣ Д. на случай смерти почти во всемъ было уравнено съ отказомъ по завѣщанію. Оно имѣло самостоятельный характеръ въ томъ только случаѣ, когда даритель отказывался отъ своего права уничтожить Д. по своему произволу. Въ древнемъ франц. правѣ Д. на случай смерти отличалось отъ завѣщанія тѣмъ, что требовалось принятіе дара при жизни дарителя. Code

civil отиѣнили этотъ видъ Д., постановляя, что распорядиться своимъ имуществомъ въ видѣ безмезднаго отчужденія можно не иначе, какъ посредствомъ Д. при жизни или по завѣщанію (ст. 893). Кодексы австр. (956) и сакс. (2500 и 2501) различаютъ Д. на случай смерти, не принятое одаряемымъ до смерти дарителя отъ принятаго имъ: въ первомъ случаѣ оно подчиняется правиламъ, установленнымъ для завѣщательныхъ распоряженій; во второмъ оно обходится, какъ договоръ о наследованіи.

Второе условіе Д. есть обогащеніе, съ одной стороны, потеря — съ другой, путемъ отчужденія имущества. Не можетъ, поэтому, считаться Д. безмездное веденіе чужихъ дѣлъ, отдача вещи на сохраненіе или въ безмездное употребленіе, намѣренное неисполненіе условія, подъ которымъ что-либо обещано, обезпеченіе существующаго уже права (напр. залогомъ или поручительствомъ). Нѣтъ, по общему правилу, даренія и тогда, когда кто-либо только отклоняетъ возможное увеличеніе имущества, но не жертвуетъ имуществомъ уже приобретеннымъ (напр. отказъ въ чью-либо пользу отъ ожидаемаго или дѣйствительно открывшагося наследства или легата).

Третье условіе Д. — намѣреніе обогатить, которое римляне обозначаютъ выраженіемъ donandi causa, donandi animus и т. д. (австр. гр. ул. 1049; итал. 1050; мѣстн. остз. з. 4464; проектъ герм. г. у. § 437). Нѣтъ, поэтому, Д., если одинъ уступаетъ другому какое-либо право, считая себя ошибочно къ тому обязаннымъ, или если кто-либо купить или продастъ что-либо за слишкомъ дешевою или дорогою цѣну, не зная настоящей, или если уступлено право по мировой сдѣлкѣ. Для Д. не требуется, чтобы оно вытекало исключительно изъ благоволенія дарителя; необходимо только, чтобы обогащеніе другого было одною изъ ближайшихъ цѣлей, преслѣдуемыхъ дарителемъ. Признается Д. и тогда, когда даръ представляется въ знакъ благодарности (remuneratorische Schenkung). Въ новое время сдѣлана была попытка разсматривать Д., когда оно является исполненіемъ нравственнаго долга, какъ сдѣлку не-дарственную въ тѣсномъ смыслѣ, и для такихъ сдѣлокъ созданъ терминъ donationes necessariae (напр. содержаніе и пропитаніе родственниковъ, милостыня и т. п.). Этотъ взглядъ не находитъ себѣ, однако, подтвержденія въ законодательствахъ.

Д. выражается въ слѣдующихъ трехъ видахъ: 1) въ обогащеніи какимъ-либо *вещнымъ правомъ*, 2) въ предоставленіи какого-либо *требованія*, 3) въ *освобожденіи* отъ какого-либо долга. Такимъ образомъ Д. проявляется dando, obligando, liberando. *Вещныя* права могутъ заключаться въ собственности или въ jura in re. *Обязательственныя* права могутъ состоять въ предоставленіи требованія на самого дарителя или на 3-е лицо. Первое считается обещаніемъ подарить (Schenkungsversprechen); здѣсь Д. заключается въ самомъ обещаніи, а исполненіе его уже составляетъ лишь уплату долга; его можно требовать путемъ иска. Наконецъ, одаряемый *освобождается* отъ требованія на него дарителя или третьяго лица (прощеніе долга; уплата какого-либо долга за долж-

ника, съ цѣлью его обогащенія; прус. зем. пр. ст. 393, 1052 и 1053; австр. улож. ст. 938, 939 и 943; сакс. ст. 1050, 1054 и 1055). Изъ опредѣленія Д. въ Code civil, какъ непосредственнаго и безповоротнаго отчужденія даримой вещи, и изъ положенія древняго франц. права: «donner et retenir ne vaut», слѣдуетъ, что право собственности на подаренные предметы переходитъ съ момента заключенія договора; но даритель можетъ оставить за собой или предоставить третьему лицу пользованіе или пользовладніе вещью. Изъ тѣхъ же положеній вытекаетъ ничтожность Д., учиненнаго подъ условіями, исполненіе которыхъ зависитъ единственно отъ произвола дарителя.

Для Д. законодательства требуютъ соблюденія извѣстныхъ формъ. По римскому праву (lex Sincia) для дѣйствительности Д. свыше 500 золотыхъ требовалась (за нѣкоторыми исключеніями) т. наз. инсинуація (судебное заявленіе участвующихъ въ сдѣлкѣ сторонъ и судебное утвержденіе сдѣлки). Сакс. гр. ул. требуетъ судебного утвержденія для Д. свыше 1000 талер. (ст. 1056, 1058, 1064). По прусск. зем. пр. обещаніе подарить должно быть совершено судебнымъ порядкомъ, но принятіе дара можетъ послѣдовать въ какой бы то ни было формѣ. По австр. гр. ул. для Д. необходимо нотаріальный актъ. Строго относится къ формѣ Д. франц. право (Code civil art. 931 и 932). Проектъ герм. гр. ул. требуетъ судебной или нотаріальной формы для обещанія дарить (Schenkungsversprechen); если же дарственное отчужденіе уже послѣдовало, то оно дѣйствительно и безъ соблюденія особой формы (§§ 440 и 441).

Д., какъ обещанное, такъ и осуществленное, можетъ быть уничтожено вслѣдствіе не-благодарности одаряемаго (revocatio donatiois; Code civil, ст. 955; австр. 948; сакс. 1059; сербск. 567; цюрихское 1086; пр. герм. ул. 449). Право отиѣнить Д. есть чисто личное право: по общему правилу, оно не переходитъ на наследниковъ дарителя. Относительно наследниковъ одареннаго большая часть современныхъ законодательствъ допускаетъ отиѣну Д. вслѣдствіе неблагодарности. Къ Д., соединенному съ возложеніемъ на одаряемаго какого-либо обязательства (donatio sub modo), примѣняются общія правила о Д. Обязательство (Modus, Auflage) можетъ быть установлено въ пользу дарителя или третьяго лица; они имѣютъ право требовать исполненія обязательства, но одаренный можетъ требовать осуществленія Д. и прежде исполненія обязательства; въ извѣстныхъ случаяхъ неисполненіе одареннымъ обязательства можетъ повлечь за собою отиѣну Д. Между нѣкоторыми лицами, напр. между супругами, Д., по римскому праву, вовсе не допускалось. Того же начала держится французское право, только оно не прямо объявляетъ такой даръ ничтожнымъ, а предоставляетъ супругу возможность оспаривать даръ при жизни.

Существуютъ также разные ограниченія относительно даримаго имущества. Ограничивается (австр. 944) или запрещается (Code civil 943) Д. имуществомъ, имѣющимъ достаться дарителю въ будущемъ; прусскіе законы за-

прешаютъ Д. наличнаго имущества, превышающее половину его (даритель въ этомъ случаѣ имѣетъ право, въ теченіе 3-хъ лѣтъ, уничтожить Д.). По франц. праву лицо, имѣющее нисходящихъ или восходящихъ родственниковъ, не можетъ дарить своего имущества съ полною свободою, а лишь на основаніи особаго правила о мѣрѣ Д. (*droit de réserve, quotité disponible, droit de réduction*).

Д. въ русскомъ правѣ. Нашъ Сводъ Законовъ, какъ и французскій кодексъ, помѣщаетъ Д. между способами пріобрѣтенія правъ на имущество (прим. къ ст. 699, т. X, ч. I). Онъ не опредѣляетъ понятія Д., но изъ совокупности относящихся къ этому предмету правилъ наши цивилисты и судебная, въ особенности кассационная, практика установили условія Д., согласныя, въ главныхъ чертахъ, съ наукою права и съ иностранными законодательными актами (кассацион. рѣш.: ^{451/69,} ^{928/71,} ^{12/82,} ^{179/74,} ^{1552/70,} ^{550/69,} ^{581/74,} ^{397/70,} ^{14/83} и мног. др.). Д. влечетъ за собою немедленную передачу имущества или права. Для дѣйствительности Д. требуется, чтобы даръ былъ принятъ тѣмъ, кому назначенъ дара дается или самимъ одаряемымъ, или, въ случаѣ его личной неспособности, его законнымъ представителемъ. Дареніе совершается въ моментъ соглашенія воли дающаго съ волей принимающаго; этотъ моментъ у насъ совпадаетъ съ совершеніемъ дарственнаго акта (касс. ^{1552/70,} ^{12/82} и др.). Существеннымъ условіемъ дѣйствительности Д. является наличность даримаго предмета и принадлежность его дарителю. Путемъ Д. можетъ быть перенесено не только право собственности, но и другія вещныя права, насколько это соотвѣтствуетъ ихъ природѣ, и вообще всякое имущество, которое, вообще быть предметомъ отчужденія (402 и 967; Уст. о промышленности ст. 171; т. IX, особ. прил. II, ст. 30, прил. ст. 7). Такъ какъ результатомъ Д. по нашему закону, долженъ быть переходъ къ одаренному известнаго наличнаго имущества, то общіе правила о дареніи, въ какой бы формѣ оно ни проявлялось, не признаются Д. въ собственномъ смыслѣ (касс. ^{397/70,} ^{12/82}). Съ Д. могутъ быть соединяемы условія относительно образа пользованія и управленія даримымъ имуществомъ или исполненія со стороны одареннаго различныхъ дѣйствій въ отношеніи къ дарителю; исполненіе этихъ условій и обязательствъ существовадно для сохраненія дара въ силѣ, но пріобрѣтеніе его не зависитъ отъ исполненія этихъ условій (ст. 975, 976 и 977; касс. ^{179/74}). Намѣреніе одарить наши юристы считаютъ существеннымъ признакомъ Д. (Мейеръ, Побѣдоносцевъ, касс. ^{928/71,} ^{12/82}). Мѣстные остзейскіе законы опредѣляютъ Д. какъ юридическую сдѣлку, въ силу которой одно лицо, по щедрости, предоставляетъ другому безмездно известное имущество (4464; см. также касс. ^{928/71}, гдѣ дается согласное съ наукою опредѣленіе Д.). Д. движимаго имущества и капиталовъ совершается, по общему правилу, посредствомъ простой передачи или простого письменнаго акта, удостоверяющаго волю и намѣреніе передать (ст. 993; надписи на би-

летахъ кред. уст.; касс. ^{554/76,} ^{12/82}). Для Д. недвижимаго имущества требуется совершеніе крѣпостнаго акта, который называется дарственною записью (987 Зак. Гр. и 66 Нот. пол.; касс. ^{843/68,} ^{1552/70}). Право дарить ограничивается у насъ лишь общими законами, стѣсняющими право распоряженія имуществомъ; они относятся или къ лицу, или къ имуществу. Кто вообще не имѣетъ права отчуждать, тотъ не имѣетъ права и дарить. Родовое имѣніе можетъ быть подарено только ближайшимъ родственникамъ, т. е. такимъ лицамъ, которыя имѣютъ право наследованія послѣ дарителя, и въ той только мѣрѣ, въ какой это право имъ принадлежитъ (ст. 967; касс. ^{179/74}). Относительно нисходящихъ родственниковъ такое дарственное назначеніе является *видѣломъ* (994, 996, 997; см. VII, 495). Нашему законодательству неизвѣстно запрещеніе Д. между лицами, состоящими въ особенныхъ отношеніяхъ другъ къ другу; дары между супругами производятся на томъ же основаніи, какъ и между посторонними лицами (978). По общему правилу принятое Д. безповоротно (974). Изъ этого правила допускаются слѣдующія исключенія: 1) если принявшій даръ учинить покушеніе (на жизнь дарителя, причинить ему побой или угрозы, оклеветать его въ какомъ-либо преступленіи или вообще окажетъ ему явное непочтеніе, то даритель имѣетъ право требовать возвращенія дара (974); 2) если даръ учиненъ подъ условіемъ, и условіе со стороны одареннаго не исполнено, то даръ возвращается дарителю (976); 3) при конкурсѣ даръ, сдѣланный должникомъ женѣ, дѣтямъ или роднымъ, при извѣстныхъ условіяхъ возвращается въ конкурсную массу (ст. 553—555 т. XI Уст. торг.); 4) когда родители при жизни подарили имущество сыну или дочери, то въ случаѣ бездѣтной смерти одареннаго даръ возвращается къ пережившимъ его родителямъ (1142). Д. на случай смерти встрѣчается въ Литовскомъ статутѣ, и постановленія по этому предмету вошли въ нашъ Сводъ относительно Черниговской и Полтавской губ. (522 гр. зак.). Въ 1838 г. былъ возбужденъ вопросъ о томъ, можетъ ли быть допущено Д. на случай смерти въ Зап. губ.? Онъ былъ рѣшенъ въ томъ смыслѣ, что дарственные записи, посредствомъ которыхъ имущество должно поступить въ чужое владѣніе не при жизни, а по смерти дарителя, принадлежать, по существу своему, къ актамъ завѣщательнымъ (Выс. утв. мн. гос. с. 11 июля 1838 г.). Этимъ былъ предрѣшенъ вопросъ и о Д. на случай смерти для остальной Россіи. Признавъ такое Д. актомъ завѣщательнымъ, мн. гос. сов. 15 апр. 1842 г. указываетъ и на различіе между актами завѣщательными и дарственными: «первыя могутъ быть измѣняемы по волѣ завѣщателя, вторыя остаются неизмѣнными». Это мнѣніе гос. сов. легло въ основаніе ст. 991 гр. зак. Остзейское право воспроизводитъ положеніе римскаго права о *donatio mortis causa*: «актъ, которымъ выдача дара отсрочена по день смерти дарителя и который не въ какомъ случаѣ не можетъ быть отиженъ, даже, когда бы тотъ, кому сей даръ назначенъ, умеръ прежде дари-

теля, признается дареніемъ между живыми» (прим. къ ст. 2421 свода остзейскихъ зак.).

Литература: Savigny, «System des heutigen Römischen Rechtes» (т. 4, 1841), «Schenkung»; Jhering, «Zweck im Recht» (т. I, русск. пер. 1881, стр. 79—90); Виндшейдъ, «Объ обязательствахъ по римскому праву» (1875, стр. 275—290); Mourlon, «Répétitions» (т. II, 1885); «Des donations entre vifs et des testaments»; Невольня, «Исторія русск. гражд. законовъ» (ч. 3, 1858, стр. 27—31); Умовъ, «Дареніе» (1876); Зарудный, «Гр. ул. итал.» (ч. 2, 1869, стр. 65—68).
Г. Верловский.

Дарестъ де-ла-Шаваннъ (Антуанъ-Клеофъ Daresté de la Chavanne) — франц. историкъ (1820—1882); былъ проф. сначала гренобльскаго, потомъ лонскаго словеснаго факультета. Въ 1871 г. Д. ввѣрено управленіе учебнымъ округомъ въ Нанси, а въ 1873 г. въ Лионѣ. Черезъ нѣсколько лѣтъ противъ него возникло обвиненіе въ томъ, что онъ содѣйствовалъ учрежденію католическаго унив. въ Лионѣ, въ ущербъ государственнымъ факультетамъ, и въ 1878 году Д. былъ уволенъ отъ должности. Важнѣйшимъ соч. Д. является «Histoire de France» (II, 1865—1873; 8 т.), за которую автору въ 1868 г. присуждена была акд. большаго премія Гобера; во второмъ изданіи (1879 г.) прибавленъ 9 т., заключающій въ себѣ обзоръ событій съ 1830 года. Д. принадлежатъ еще слѣдующія, не лишены большаго достоинства, работы: «Éloge de Turgot» (II, 1846); «Histoire de l'administration en France depuis Philippe-Auguste jusqu'à la mort de Louis XIV» (II, 1848); «Histoire des classes agricoles en France depuis Saint-Louis jusqu'à Louis XVI» (II, 1853; 2-е изд. 1858).
В. Д.

Дарестъ де-ла-Шаваннъ (Родольфъ Daresté de la Chavanne) — франц. юристъ, братъ предыдущаго (род. въ 1824 г.); былъ адвокатомъ при государственномъ совѣтѣ и кассационномъ судѣ; съ 1877 г. членъ кассационнаго суда. Первоначально вниманіе его сосредоточивали на себѣ различныя вопросы административнаго права и особенно институтъ административной юстиціи. Въ этой области онъ издалъ двѣ очень цѣнныя монографіи: «Études sur les origines du contentieux administratif en France» (1855—1857) и «La justice administrative en France» (1862). Затѣмъ онъ занялся преимущественно работами по исторіи древняго права: «Du prêt à la grosse chez les Athéniens» (1867); «Traité des lois de Théophraste» (1870); «Les anciennes lois de l'Islande» (1881); «Mémoire sur les anciens monuments du droit de la Hongrie» (1885), и др. Въ 1889 г. Д. издалъ «Études d'histoire du droit», въ которыхъ объединить результаты своихъ изслѣдованій по исторіи права различныхъ народовъ. Съ цѣлью расширить районъ своихъ историко-юридическихъ изысканій, Д. изучилъ въ послѣдніе годы русскій яз. и уже воспользовался работами русскихъ ученыхъ, и на примѣрѣ М. М. Ковалевскаго, сочиненіямъ котораго онъ посвящалъ рядъ статей въ «Journal des Savants» (1887 и 1893 г.). Последняя работа Д. вышла въ 1892 г.: «La Science du droit en Grèce» (Platon, Aristote, Théophraste).

Д., перевелъ на французскій языкъ рѣчи Демосфена.
В. Дерюжинскій.

Даресъ — въ Илиадѣ троянецъ, жрецъ Гесты; слытъ авторомъ догматической Илиады, написанной имъ въ прозѣ, на пальмовыхъ листьяхъ. «Historia de exsidio Trojae», написанная въ V или VI в., считалась переводомъ съ Илиады Д., сдѣланнымъ Корнелиемъ Непотомъ. Она въ средніе вѣка была очень популярна и имѣла много изданій. Часто выходила вмѣстѣ съ Диктисомъ (см.). Лучшее изданіе принадлежитъ Дедериху (1835). Ср. Dunger, «Die Sage vom Trojanischen Krieg in den Bearbeitungen des Mittelalters» (1869); Körtling, «Diktys u. D.» (1874).

Даржантръ (Bertrand D'Argentré) — французскій юристъ, род. въ 1519 г. въ знатной бретанской семьѣ. Наслѣдовавъ отъ отца должность сенешала въ Реннѣ, онъ принялъ дѣятельное участіе во второй ревизіи бретанскаго кутюма (см. Кутюмы), редактированнаго въ 1575 г., къ которому составилъ полный комментарий. Преданный феодальнымъ учрежденіямъ, Д. съ живостью оспаривалъ ученіе Дюмулена (см.), стараясь доказать полную законность феодальныхъ правъ. Его сочиненія, написанныя по-латыни, не оказали, однако, никакого вліянія на законодательство его времени.

Даричичъ (Daržić) — фамилія нѣсколькихъ иллирійскихъ писателей, изъ которыхъ болѣе извѣстенъ священникъ *Маринъ или Маро Д.*, жившій между 1520 и 1580 гг. Современники особенно хвалятъ его за чистый и легкій языкъ его стихотвореній и драматическихъ пьесъ. Его пасторали и комедіи, изъ которыхъ самыя извѣстныя: «Tigena» и «Novela od Stanza», были напечатаны нѣсколько разъ (1551, 1607, 1630 гг.); другія не напечатаны. Кромѣ того, еще изданы его «Pjesni» (1607) и героическія поэмы. — Его дядя, *Юрій Д.*, тоже былъ однимъ изъ лучшихъ дубровницкихъ писателей. Онъ род. до 1463 и ум. въ 1507 г.; его поэтическія сочиненія долго оставались неизданными. — Третій Д., *Иванъ*, иезуитъ, дубровницкій пис. XVII в., авторъ иллирійской книги «Dotrina spirituale» (1637). Сочиненія первыхъ двухъ Д. изданы загребской акд. въ собраніи: «Stari pisci hrvatski», т. II и VII.

Дарикъ — персидская золотая монета династіи Ахеменидовъ, введенная Даріемъ I. На лицевой сторонѣ помѣщена спустившаяся на одно колено фигура царя, въ длинномъ одѣяніи и съ высокой тиарой на головѣ; въ лѣвой рукѣ онъ держитъ лукъ, въ правой княжалъ, а чаще еще дротикъ. За спиной колчанъ, полный стрѣлъ. На оборотной сторонѣ четырехугольное углубленіе. Рѣдко встрѣчаются двойные дарики и полударики. Д. — чрезвычайно высокаго достоинства. Монета эта замѣнила крезиды (см.) или золотые, чеканившіеся Крезомъ. Иногда названіе Д. неправильно даютъ и серебряной древне-персидской монетѣ, вѣсомъ около 5,45 гр.; но это на самомъ дѣлѣ *сикль* (см.).
П. Ф.-В.

Даримонъ (Louis-Alfred Darimon, род. 1819) — франц. политическій дѣятель. Былъ журналистомъ; въ молодости стоялъ близко къ Прудону; съ 1853 г. печаталъ въ «Presse»

политико-экономическія статьи, которыя не остались незамѣченными. Въ 1857 г. Д. избранъ въ Парижѣ депутатомъ законодательнаго корпуса, примкнувъ къ оппозиціонной группѣ *Лями* и специализировался въ области политической экономіи и финансовъ. Вновь избранный въ депутаты въ 1863 г., онъ мало-помалу, по примѣру Э. Оливье, сталъ сближаться съ династическою оппозиціей, враждебной не имперіи, а только абсолютизму. Оставивъ политическую жизнь, онъ издалъ нѣсколько трудовъ о Второй имперіи, заключающихъ въ себѣ много любопытныхъ подробностей о людяхъ и событіяхъ того времени: «*Histoire de douze ans, 1857—69*»; «*Notes et Souvenirs*»; «*A Travers une révolution, 1847—55*»; «*Histoire d'un parti. Les Cinq sous l'Empire*»; «*L'Opposition libérale sous l'Empire*»; «*La Maladie de l'Empereur*»; «*Le Tiers-parti sous l'Empire*»; «*Les Irréconciliables sous l'Empire. Le 19 janvier, les lois libérales, les élections, 1867—69*»; «*Histoire d'un jour. La journée du 12 juillet 1870*»; «*Notes pour servir à l'histoire de la guerre de 1870*»; «*Les Cent-Seize et le ministère du 2 janvier*»; «*L'Agonie de l'Empire*». Значительно раньше Д. издалъ: «*Exposition méthodique des principes de l'organisation sociale*» (Пар., 1848); «*De la Réforme des banques*» (1856).

Даріаль или **Даріальское ущелье** — тѣсняна, черезъ которую прорывается Терекъ на протяженіи 12 верстъ отъ сел. Чидо Даріальскаго укрѣпленія, среди отвѣсныхъ голыхъ скалъ. Уже Плиній въ «*Historia naturalis*» упоминаетъ о *Кавказскихъ воротахъ* въ странѣ Иберіи или Иверіи (Грузія), черезъ которыя прорывался съ шумомъ горный потокъ *Digiodoris*; на вершинѣ скалы, въ ущельѣ, находилась замокъ Куманія. У Прокопія Кесарійскаго, автора «Исторіи войнъ римлянъ съ персами», встрѣчается описаніе *Каспійскихъ воротъ*, на С отъ страны иверовъ. По грузинскимъ лѣтописямъ эта тѣсняна именовалась различно: *Рамъ-ати*, *Даргани*, *Даргали*, *Дарганъ*, *Даріалани*, *Даріальскани* и др. Всѣ приведенныя имена имѣютъ одинъ корень—персидское слово *дар* или *дер*, соответствующее русскому слову *дверь*. У персовъ проходъ извѣстенъ подъ именемъ *Даръи-аланъ* (дверь или ворота алановъ); арабское наименованіе—*Бабъ-аль-аланъ* (ворота алановъ). Грузины переняли отъ персовъ ихъ названія; на чистомъ грузинскомъ яз. это ущелье назыв. *Хевисъ-кари* (ворота ущелья). Изъ груз. лѣтописей видно, какъ часто Закавказье подвергалось нападеніямъ горцевъ, производившихъ набѣги свои черезъ Даріальскую тѣснину; для огражденія этого пути, на непреступныхъ, крутыхъ скалахъ, воздвигались крѣпости и башни. Первымъ строителемъ ихъ считается иверійскій царь Мирванъ, изъ династіи Небродовъ, жившій за 150 л. до Р. Хр. Затѣмъ сооруженія не разъ были возобновляемы, между прочимъ грузинскими царями Вахтангомъ Гургасланомъ (446—499) и Давидомъ Возобновителемъ, въ XII в. Въ настоящее время сохранились только развалины башни на вершинѣ крутой скалы, на лѣвомъ берегу Терека, и крытый ходъ изъ крѣпости къ рѣкѣ. На-

родныя легенды приписываютъ постройку всѣхъ сооруженій царицѣ Тамарѣ. Терекъ на всемъ протяженіи Д. ущелья течетъ съ такою силой, что его невозможно перейти въ бродѣ. Въ концѣ XVIII ст. проѣздъ по дорогѣ черезъ ущелье былъ опасенъ, особенно зимою, когда все бывало занесено снѣгомъ, и лишь воткнутые шесть указывали путнику дорогу, по которой онъ долженъ слѣдовать; кромѣ того, проѣзжіе испытывали большія притѣсненія со стороны туземцевъ, которыхъ приходилось за огромную цѣну нанимать для переноски вещей, такъ какъ не только на арбахъ, но даже и на лошадяхъ невозможно было въ то время перевозить грузы. Это продолжалось до начала сооруженія Военно-грузинской дороги, когда вдоль всей дороги были поставлены редуты для усмиренія горцевъ. Въ 1809 г., вмѣсто прежнихъ временныхъ мостовъ, былъ сооруженъ постоянный. Бывшее укрѣпленіе Д. лежать на высотѣ 4122 фт. надъ ур. м.

Н. Кузнецовъ.

Даріенскій заливъ — часть Караибскаго моря, близъ Соед. Шт. Колумбіи, подъ 9° сѣв. ш. и 7° зап. долг.

Даріенскій перешеекъ—см. Панамскій перешеекъ.

Даріи — техническій терминъ формальной логики, см. Силлогизмъ.

Дарій (Darius, Δαρειος) — древнеперсидское царское имя. Д. I, с. Гистаспа (см.), род. въ 560 г. до Р. Х. Происходилъ изъ царскаго рода Ахеменидовъ и уже при Кирѣ занималъ выдающееся положеніе. Въ качествѣ тѣлохранителя, сопровождалъ Камбиза въ Египетъ. Слѣвавшись царемъ (521—486) по изложеніи Лже-Смердиса (см.), занялся приведеніемъ въ порядокъ разстроеннаго государства. Первые три года были употреблены на подавленіе возстаній (въ Сузіанѣ, Вавилонѣ, Арменіи, Мидіи и др.), во главѣ которыхъ стояли потомки мѣстныхъ владѣтелей или самозванцы. Изображенія послѣднихъ, вмѣстѣ съ надписью объ ихъ усмиреніи, находятся на скалѣ Бегистанѣ (см.). Стремясь къ преобразованію государственной системы на строго-бюрократическихъ и централизационныхъ началахъ, Д. уничтожилъ господствовавшее до тѣхъ поръ вассальное самоуправленіе; появились сатрапіи (см.). Но и на вѣрность намѣстниковъ не всегда можно было полагаться: пришлось отдѣлаться хитростью отъ Оробта, сатрапа Сарды, и казнить египетскаго намѣстника Арианда. Къ египтянамъ Д. относился милостиво и покровительствовалъ ихъ религіи, строилъ и реставрировалъ храмы, уважалъ туземное жречество и дворянство. Важно было для благосостоянія Египта соединеніе каналомъ Краснаго моря съ Ниломъ, стоявшее въ связи съ попытками включить Индійскій океанъ въ область персидской торговли. Для этой цѣли была снаряжена экспедиція по Инду и Аравійскому морю, подъ начальствомъ Скилака (см.). Рядъ насыпныхъ холмовъ, на которыхъ были водружены стѣлы съ клинообразными и іероглифич. надписями, обозначаетъ направленіе работъ по сооруженію соединительнаго канала. Одна изъ этихъ стѣлъ найдена въ 1866 г., другая, В. С. Голени-

шевымъ, въ 1889 г. близъ Телль эль-Машута («Зап. вост. отд. имп. русск. арх. общ.», V). Общ. плохо сохранились (изд. въ «Recueil de travaux» 9, 11 и 13). Несмотря на свою дальновидность, Д. не избѣгъ недостатка, общаго восточнымъ монархамъ—стремленія къ расширенію и безъ того уже обширнаго и шитаго бѣлыми нитками государства. Большимъ промахомъ былъ его извѣстный походъ на скивоовъ (515), сопровождавшійся, правда, покореніемъ гетовъ, Фракіи, Лемноса, Имброса и подданствомъ Македоніи, но разрушившій обаяніе персидскаго могущества и сдѣлавшій возможнымъ возстаніе малоазиатскихъ и кипрскихъ грековъ (500—494). Усмиривъ ихъ, Д., изъ желанія наказать не сохранившихъ нейтралитета аеяннъ, сталъ лицомъ къ лицу съ европейскими греками. Неудачный исходъ первыхъ двухъ кампаній, окончившихся аеонскимъ крушеніемъ и битвою при Мараонѣ (490), и послѣдовавшая затѣмъ обременительная пригрозленія къ новому походу подѣйствовали возбуждающимъ образомъ на провинціи. Возсталъ Египетъ (486), царь умеръ, не успѣвъ заняться его усмирненіемъ. Какъ мудрый, справедливый правитель, какъ безусловно лучшій изъ восточныхъ деспотовъ, Д. пользовался уваженіемъ даже своихъ враговъ. Эсхилъ, участвовавшій въ Мараонскомъ сраженіи, отзывается въ своихъ «Персахъ» очень тепло объ этомъ царѣ, виновникъ столькихъ бѣдствій для грековъ. Евреи также сохранили о немъ благодарное воспоминаніе: во 2-й годъ царствованія онъ разрѣшилъ возобновить работы по построенію 2-го храма (Ездры 4, 24. 5, 5. 6, 1), а въ 6-й годъ храмъ былъ освященъ. По Диодору, египтяне уважали этого царя наравнѣ со своими фараонами-законодателями; даже отдаленные караегяне признавали его власть. Погребенъ Д. въ сооруженной имъ и украшенной произведеніями скульптуры гробницѣ въ скалахъ Накши Рустами, близъ Персеполя. *Б. Т.*

Дарій III (423—404)—сынъ Артаксеркса I, до вступленія на престолъ Охъ, сатрапъ Ираніи. Въ исторіи извѣстенъ подл греческимъ прозвищемъ Νόθος (незаконный). Престола достигъ, убивъ своего брата Согдиана. Въ началѣ его царствованія въ Сиріи возсталъ его братъ Арситъ, въ Сардахъ—сатрапъ Писсуонъ, въ Египтѣ—Араксанъ. Арситъ и Писсуонъ были казнены, но сынъ послѣдняго, Аморгъ, долго держался въ Каріи и только въ 412 г. попался въ руки персовъ, при содѣйствіи спартанцевъ. Не смотря на то, что по отношенію къ Египту царь слѣдовалъ политикѣ Д. I, въ 415 г. здѣсь произошло новое возстаніе, подл начальствомъ Амиртея, надолго отторгнувшее эту страну отъ персовъ. Ослабѣвшая монархія не могла справиться съ Египтомъ, но за то междуособія грековъ дали ей возможность вышѣтаться въ ихъ дѣла и снова сдѣлать іонійцевъ своими данниками. Сатрапы Тиссафернъ и Фарнабазъ, а потомъ сынъ царя, Киръ младшій, поддерживали деньгами спартанцевъ противъ аеяннъ и были косвенными виновниками разгрома Аеинъ въ 404 г. При Д. II огромнымъ вліяніемъ пользовались царедворцы, женщины и, особенно, его порочная жена и сестра Парисатида. *Б. Т.*

Дарій III (336—330)—правнукъ предыдущаго, послѣдній царь древней Персіи. До вступленія на престолъ назывался Кодоманомъ и былъ сатрапомъ Арменіи. Возведенъ на престолъ Багоемъ, послѣ убіенія послѣднимъ Арсеа. Казнивъ цареубійцу, Д. сталъ заботиться о защитѣ Малой Азіи, которой уже давно грозили македоняне, приглашалъ греческихъ наемниковъ, снаряжалъ финикійскій флотъ, стягивалъ войска. Но сатрапы бѣдѣйствовали; самъ царь допустилъ ошибку, казнивъ искуснаго вождя наемниковъ, Харидима. Смерть Главокомандующаго, геніальнаго Мемнона Родосскаго, была также одной изъ причинъ неудачи. Въ 3 года была сокрушена Персидская монархія Александромъ Македонскимъ (см.). Д., смертельно раненный сатрапомъ Бессомъ, умеръ на рукахъ враговъ. *Б. Т.*

Дарковичи—село Брянскаго у., Орловской губ., на р. Болвѣ, въ 20 в., отъ у. г. Рядомъ лежатъ Шибенцы, гдѣ въ береговыхъ обрывахъ выходятъ тѣ же пласты фосфорита, что въ Д. лежатъ на глубинѣ около 12 саж. Большой винокурный зав., силою въ 400 т. ведеръ. Близъ Д. два городка.

Дарластонъ (Darlaston)—гор. въ англ. графствѣ Стаффордѣ, со многими желѣзоплавильными и желѣзодѣлательными заводами; въ окрестностяхъ богатые желѣзные рудники и каменноугольные копи. Жит. 14416.

Дарлингтонъ (Darlington)—гор. въ Англій, на р. Скернѣ, притокѣ Тизъ. Старинная церковь XII в. и школа, основанная Елизаветой. Много литейныхъ заводовъ и бумаго- и льно-прядильныхъ фабрикъ. Значительное число жителей—квакеры. Жит. 27750.

Дарлингъ (Darling) или Калеватта—судоходная р. Австраліи, одинъ изъ важнѣйшихъ притоковъ р. Муррей; длина до 2000 км. Д. беретъ начало въ сѣверо-вост. холмахъ южн. Валласа и въ верхнемъ теченіи своемъ называется рѣкою Барванъ. Главные притоки ея: Маккуэри (туземн. имя Вамбуль), Намой или Пиль, Боганъ, Гвидиръ, Кастльри, Макинтайръ и Варего.

Дарльмъ, также *Даръ-юль*, какъ имя собственное—названіе узкаго горнаго проѣзда, восточные селенія Отузъ, по дорогѣ въ Θεодиосію; какъ имя нарицательное—входитъ въ составъ многихъ названій (въ Крыму и внѣ его) и значитъ *тѣснина*.

Дарма (индійск. мѣология). Санскритское слово dharma имѣетъ очень широкое значеніе въ древне-индійской этикѣ и религіи. Оно обозначаетъ: *уставъ, порядокъ, обычай, право, нравственный и религіозный долгъ, законъ, добродѣтель*. Какъ собственное имя, оно прилагается къ олицетворенію справедливости, къ судѣ надъ мертвыми, богу Ямъ (Yama). Легенды брахманическаго періода, полныя олицетвореній нравственныхъ понятій, рассказываютъ, что Д. произошелъ изъ правой груди бога Брахмы и самъ произвелъ Шаму (санскрит. Shama--душевное спокойствіе), Каму (с. Kāma—любовь) и Харшу (санскр. Harsha—радость), женившись на тринадцати дочеряхъ генія Дакши (Daksha), олицетворяющихъ *тѣру, благочестіе* и пр. Представленію о Д. относятся

къ позднѣйшему, теософическому періоду индѣйской религіи.

Вс. М.

Дармахинскій утесъ, Барщовочнаго края, находится въ Керченскомъ окр., Забайкальской области, въ 15 в. отъ Новотроицкой слободы; весьма богатъ цѣнными минералами, аквамаринами, дымчатými топазами, которые сопровождаются преимущественно чернымъ шерломъ и слюдою. Мѣсторожденіе разрабатывается съ середины текущаго столѣтія.

Дарминская соляная пристань лежитъ на пр. берегу Волги, въ Астраханской губ. и у., въ 46 в. отъ города къ ЮЗ и въ 4-хъ верстахъ отъ станицы Курочкинской, бывшаго линейнаго Кавказскаго почтоваго тракта. Къ этой пристани были причислены слѣдующія

соляныя озера: Курочкинскія, Дарминскія, Харадузунскія, Кошкинскія и Хаптага. Эти озера разбѣяны по обѣимъ сторонамъ бывшаго почтоваго тракта, изъ нихъ разрабатывались всѣ, за исключеніемъ Хаптага. По мелководію фарватера перевозка соли водой изъ этой пристани затруднительна и производится только во время весенняго разлива Волги, съ половины мая до конца іюня.

Дарминскія соляныя озера, Астраханской губ. и у., лежатъ на правой сторонѣ Волги, верстахъ въ 50 къ ЮЗ отъ города и въ 4 в. отъ Дарминской прист.; ихъ три: Верхнее Д., величиною въ 465×52 саж.; Среднее Д.—955×71 саж., и Нижнее или Дальнее Д.—468×143 саж. Химическій анализъ соли въ 1857 г. изъ:

	Орган. вѣщ. верстахъ въ водѣ.	Сѣрно-ни- слей паве- слы.	Сѣрно-ни- слей маг- незія.	Хлористаго магнія	Сѣрно-ни- слей натра.	Хлористаго натрія.	Воды.
Верхняго Д.	0,05	0,58	0,44	0,43	—	94,88	3,60
Средняго >	0,38	0,97	0,35	0,59	—	95,29	2,40
Нижняго >	0,31	0,88	0,15	—	0,38	95,10	3,20

При этомъ слѣдуетъ замѣтить, что химическій составъ соли съ годами измѣняется, какъ отъ выработки соли, такъ и отъ другихъ причинъ. Добыто соли изъ этихъ озеръ: на Верхне Д. за 1853 и 1859 гг.—676227 пд. и за 1881, 82 и 88 гг.—301918 пд.; на Средне-Д. за 1855, 58, 60 и 62 гг.—3429432 пд., за 1871—74 г.—410497 пд. и за 1881, 82, 83, 87 и 88 гг.—1346920 пд.; на Нижне-Д. за 1859 и 62 гг.—632052 пд. и за 1881 и 82 гг.—162843 пд.

Дарместетеръ (Арсеній Darmesteter)—франц. филологъ (1846—1888). Родители его, евреи, готовили сына въ равнины; но въ 1869 г. Д. поступилъ въ парижскую Ecole des hautes études, посвятивъ себя романской филологіи и былъ проф. въ Сорбоннѣ. Наибольше капитальный трудъ Д.—возстановленіе средневѣковаго франц. яз., главнымъ образомъ на основаніи тѣхъ франц. словъ, которыя встрѣчаются у франц. комментаторовъ Талмуда XI и слѣд. вв. (Раши и др.). Соч. Д. изданы братомъ его Джемсомъ: «Arsène Darmesteter. Reliques scientifiques» (П., 1890). На русскій яз. переведены труды Д. «О Талмудѣ» («Восходъ», 2, 3 и 4 книги 1893).

Дарместетеръ (Джемсъ Darmesteter)—младшій братъ предыдущаго, современный франц. писатель и ориенталистъ, род. въ 1849 г., проф. въ Collège de France. Многочисленные научные труды Д. посвящены исторіи восточныхъ религіи, изученію санскритскаго, персидскаго и афганскаго яз.: «Nauryatât et Ameretât, essai sur la mythologie de l'Avesta» (1883); «Études sur la grammaire historique de la langue persane» (1883); «Chants populaires des Afghans» (1888) и друг. Извѣстны также его «Lettres sur l'Inde» (1889), изданія «Макбета», «Чайльдъ Гарольда» и др.

Дармштадтская конференція.—Въ апрѣлѣ 1852 г. представители государствъ южной Германіи собрались въ Дармштадтѣ для соглашенія противъ возобновленія германскаго таможеннаго союза (см. VIII, 515), который, однако, въ слѣдующемъ году былъ продолженъ еще на 12 лѣтъ.

Дармштадтъ—главн. г. великаго герцогства Гессенъ и провинціи Штаркенбургъ, резиденціи великаго герцога, въ 27 км. къ Ю отъ Франкфурта на Майнѣ; окруженъ прекрасными парками и лѣсами. Средняя температура весны +9,6, лѣта +18,4, осени +9,8, зимы +1,5° Ц. Жителей, вмѣстѣ съ присоединеннымъ къ Д. Бессунгенъ, въ 1890 г. было 55683 (45712 евангелическаго исповѣданія, 5097 католиковъ, 107 нѣм. католиковъ, 1438 евреевъ); приращеніе населенія за 5 лѣтъ—9 процентовъ. Въ послѣднія десятилѣтія возникли новыя, прекрасныя части города. Дворецъ вел. герцоговъ, съ библіотекой (600000 том., 4000 рукописей, собраніе картъ, рѣдкаго печатнаго произведенія), коллекціей древностей, минераловъ, раковинъ и окаменѣлостей и картинной галлереей. Статуя вел. герцога Лудвига I; памятникъ войны 1870—71 г. Имущества города цѣнятся въ 11 слишкомъ милл. марокъ; долговъ около 9 милл.; доходы въ 1888—89 г.—1990, расходы 1642 т. м.; на школы было употреблено 375600 м., на общественную безопасность 114000 м., на бѣдныхъ 82000 м. Много учебныхъ заведеній—между прочимъ, высшая техническая школа, семинарія для приготовленія учителей среднеучебныхъ заведеній, женская учительская семинарія. Нѣсколько частныхъ картинныхъ галлерей. Много ученыхъ, музыкальныхъ, художественныхъ, хозяйственныхъ, торговыхъ и другихъ обществъ; рядъ благотворительныхъ учрежденій разнаго рода: кассы, приюты, больницы и т. п. Промышленность значительно развилась въ послѣднія десятилѣтія; заводы чугунолитейные, паровыхъ котловъ, машиностроительные, химическіе, желѣзодѣлательные, картонные, шляпный, вагонный, мыловаренный и др., типографія, литографо-географическія заведенія, саловодство. Оптовая торговля мануфактурными, колониальными и роскошными товарами, масломъ, виномъ, кожей и земледѣльческими продуктами. Д.—центръ 4 жел.-дор. линій. Д. впервые упоминается въ XI ст. Въ началѣ XIV в. онъ былъ

еще деревней графовъ Капенельбогенъ, которые выхлопотали ему права города и крепости въ 1330 г. Въ 1479 г. онъ перешелъ къ Гессену.

Даристаль—городъ во франц. деп. Нижней Сены, въ 4 км. отъ Руана, на притокахъ Сены, Робекъ и Обеттъ. Жит. 6305 (1891). Производство суконъ, шерстяныхъ и хлопчатобумажныхъ матерій; желѣзодобывательные заводы и др.

Дарлей (Генри-Стюартъ Darnley, 1541—1567)—лордъ, сынъ графа Леннокса, второй супругъ Маріи Стюартъ (съ 1565 г.) и отецъ короля Іакова I. Его безхарактерность и грубость скоро оттолкнули отъ него Марію, особенно послѣ убійства ея секретаря Риччіо (1566), влиянію котораго Д. приспосовывалъ нежеланіе Маріи раздѣлить съ нимъ власть. Даже рожденіе сына не примирило супруговъ, и Марія желала развода. Ея фаворитъ, графъ Ботвель, составилъ заговоръ противъ Д., который и былъ убитъ заговорщиками, въ уединенномъ домѣ въ предмѣстьѣ Эдинбурга. Для сокрытія слѣдовъ преступленія домъ былъ взорванъ. Участіе Маріи въ этомъ убійствѣ не доказано. См. Г. Аванасьевъ, «Марія Стюартъ».

Дарлей (Darnley)—о-въ въ Торресовомъ проливѣ, въ Австраліи, къ СВ отъ мыса Юрка.

Дарова (чешск. Darova, нѣм. Daröwa)—мѣстечко въ Чехіи, принадлежащее графамъ Штернбергъ. Въ окрестностяхъ Д. богаты каменноугольными залежи; хорошо идетъ желѣзное дѣло; есть сѣрная фбр. Здѣсь въ 1836 году были сдѣланы первыя попытки воспользоваться, при желѣзномъ и чугуноплавильномъ дѣлѣ, каменнымъ углемъ.

Дарога или **Даруга**—чиновникъ у монголовъ. Названіе это происходитъ отъ монг. глагола *даруху*—давить, въ смыслѣ прикладывать печать. Отсюда Д. значитъ чиновникъ, прикладывающій печать, что по-тюркски передавалось словомъ *баскаки*. Даруги у монголовъ управляли завоеванными провинціями въ званіи намѣстниковъ (поэтому Гулагиды въ Персіи называли себя на монетахъ даругами); но, кажется, главнымъ назначеніемъ ихъ былъ сборъ дани. Такъ, въ 1223 г. Чингисъ-ханъ съ этою цѣлью отправилъ даругъ въ завоеванныя страны. Въ этомъ значеніи даруги привились и у насъ. Іоаннъ Грозный посылалъ Д., сборщика дани, въ Сибирь. Теперь въ Персіи Д.—базарный полицеймейстеръ или низшій полицейскій чиновникъ. *Н. В.*

Дарова—древній испанскій городъ въ провинціи Сарагосса, у сѣверовосточнаго склона Пунта-де-ла-Альменара; болѣе 3 т. ж.; прекрасная готическая прк. (коллегіата). Основаніе его приписываютъ кельтиберамъ; расширеніемъ своимъ онъ обязанъ маврамъ, которые выстроили здѣсь крепость. Въ XVII ст. былъ устроенъ для отведенія воды изъ верхней долины тоннель въ 6,7 м. вышины и 652 м. длины.

Дарондо (Бенуа-Анри Darondeau 1805—69)—франц. гидрографъ. Воспитанникъ политехнической школы въ Парижѣ, участвовалъ 1828—35 г. въ съемкѣ франц. береговъ, сдѣлалъ въ 1835—37 г. кругосвѣтное путешествіе съ научной цѣлью, много лѣтъ затѣмъ завѣдывать

съемкой береговъ въ Средиземномъ морѣ и съ 1865 г. директоръ гидрографическаго корпуса морского вѣдомства и членъ «Bureau des longitudes». Кромѣ 4-томнаго описанія своего кругосвѣтнаго путешествія и многихъ картъ, изд.: «Mémoires hydrographiques» (1845—47), «Annales hydrographiques» (1848—53), и основалъ «Livres des phares de toutes les côtes du globe».

Дароносца—названіе (въ православной прк.) переноснаго священнаго сосуда, въ которомъ хранятся запасные св. дары (см. «Дары святые»). Д., имѣющая въ себѣ св. дары, должна быть хранима непременно въ алтарѣ прк., на престолѣ. При изнесеніи ея изъ храма для причащенія большого она вляется въ особую сумку, шелковую или бархатную, съ нашитымъ на ней съ передней стороны крестомъ и съ прикрѣпленною къ ней, надѣваемому священникомъ на шею лентою, такъ что Д. носитъ священникомъ не въ рукахъ, а на груди. Священника при этомъ обязательно должнъ сопровождать причетникъ. *Н. В.*

Дарохранилищница—одинъ изъ главныхъ свящ. сосудовъ, находящихся въ алтарѣ прк. Въ ней хранятся св. дары т. н. *запасные* и *преджесовищенные* (см. «Дары святые»). Она должна быть изготовлена изъ золота или серебра и только въ крайнемъ случаѣ можетъ быть оловянная; тогда подъ св. дары должна быть подстилаема чистая бумага. Д. должна быть всегда покрыта и храниться непременно въ алтарѣ на престолѣ. Кромѣ священника и дьякона, никто не долженъ касаться этого св. сосуда. *Н. В.*

Дарре—см. Аррестъ, т. II, стр. 163.

Даррелиева настойка—см. Ревень. **Дарро**—золотоносная р. южн. Испаніи, беретъ начало на Сьерра Іарана, протекаетъ мимо Гранады и впадаетъ въ Гениль, прит. Гвадалквивира. Большая часть воды ея проведена въ фонтаны Гранады и лишь малая часть изливается въ Гениль. Разливы ея опасны для нижнихъ частей города.

Дарсе или D'Арсе (Жанъ Darcet, 1725—1801)—франц. врачъ и химикъ. Съ раннихъ лѣтъ Д. ревностно занимался химическими изслѣдованіями, имѣя постоянно въ виду ихъ практическое примѣненіе. Много работалъ онъ вмѣстѣ съ Рузельмъ, на дочери котораго былъ женатъ. Его важныя изслѣдованія надъ фарфоромъ, послужившія къ усовершенствованію и успѣхамъ севрской фарфоровой мануфактуры, доставили ему мѣсто ея директора, по смерти Макѣ. При этомъ онъ дѣлалъ много соотвѣтственныхъ опытовъ надъ дѣйствіемъ огня, о чемъ онъ въ 1770 г. представилъ записку академіи наукъ. Онъ первый показалъ сгораемость алмаза, указавъ способъ извлекать соду изъ морской воды, дѣлать мыло изъ всякихъ жировъ и маселъ, извлекать изъ костей желатину, усовершенствовалъ способы крашенія и т. д. Его имя (металл Д.) носить изобрѣтенная имъ въ 1775 г. легкоплавкая смѣсь изъ 8 ч. висмута, 5 ч. свинца и 3 ч. олова. Д. былъ проф. химіи (съ 1774 г.) въ Collège de France, былъ членомъ акд. наукъ и института; въ 1799 г. избранъ въ сенатъ.—Его сынъ, *Жанъ-Пьеръ-Жозефъ Д.* (1777—1844) — тоже извѣстный химикъ; по-

добно отду, вмѣстѣ съ которымъ работалъ первое время, обращалъ главное вниманіе на прикладную химию. Онъ успѣлъ сдѣлать много весьма важныхъ для промышленности открытій; такъ, онъ усовершенствовалъ способъ приготовления пороха, указалъ дешевые технические способы получения разныхъ солей, ввелъ улучшения въ составленіе бронзовыхъ сплавовъ и др. Онъ получилъ премію за рѣшеніе вопроса о предохраненіи золотильщиковъ отъ испареній ртути. Имъ указанъ также методъ раздѣленія золота и серебра посредствомъ кипящей сѣрной кислоты. Д. былъ членомъ акад. наукъ, директоромъ монетнаго пробирнаго отдѣленія. Большая часть его работъ помѣщена въ «Annales de chimie et de physique».

Дарси (Darcy) — одинъ изъ замѣчательнѣйшихъ инженеровъ-гидравликовъ Франціи (1803—58). Получилъ извѣстность сначала постройкою образцоваго водопровода въ своемъ родномъ городѣ Дижонѣ, за что въ честь его выбита была медаль. Послѣ 1848 г. Д. былъ призванъ въ Парижъ на должность главнаго инженера гидравлическихъ и мостовыхъ работъ. Здѣсь онъ съ любовью предавался начатому имъ еще въ Дижонѣ изученію законовъ движенія воды въ водопроводныхъ трубахъ и для сего произвелъ многочисленныя опыты. Результаты его трудовъ имѣли большое вліяніе на усовершенствованіе науки о движеніи воды. Исслѣдованія эти изложены въ его соч. «Recherches expérimentales relatives au mouvement de l'eau dans les tuyaux» (П., 1857). До появленія этого труда Д. инженеры пользовались единственно формулами Пруи, которыя основаны на небольшомъ числѣ опытовъ и произведены большею частью надъ трубами діаметромъ не болѣе двухъ дюймовъ. Д. доказалъ, въ противоположность господствовавшей мнѣнью, что діаметръ трубы, какъ и большая или меньшая гладкость ея стѣнокъ, имѣетъ чувствительное вліяніе на скорость протекающей по ней жидкости. Въ послѣднее время своей жизни Д. трудился надъ изслѣдованіемъ законовъ надъ движеніемъ воды въ открытыхъ каналахъ. Опыты эти дали весьма замѣчательныя выводы относительно вліянія русла на коэффициенты сопротивленія движенію воды. Результаты ихъ обнародованы уже послѣ смерти Д., его сотрудникомъ М. Вазеномъ, въ соч. «Recherches expérimentales; sur le mouvement de l'eau dans les canaux découverts», изданномъ въ Парижѣ въ 1865 г. Имя Д. связано также съ усовершенствованіемъ *гидрометрической трубки* (см. Скорости движенія (измѣренія)).

Д'Арсонваль (Жакъ-Арсеній D'Arsonval) — современнѣйшій франц. фізіологъ, род. въ 1851 г. Окончилъ образованіе въ Парижѣ со степенью д-ра медицины въ 1877 г., въ 1882 г. назначенъ директоромъ биологической лабораторіи, для него же основанной въ Ecole des hautes études. Напечаталъ рядъ работъ о животной теплотѣ: «La production de la chaleur chez divers animaux», «L'influence de la température du milieu ambiant», «L'origine de la chaleur animale» (1883—84).

Дарфуренная запискъ — см. Дареніе.

Дартморъ (Dartmoor) — плоскогорье въ южн. части граф. Девонъ въ Англіи, съ гранитными вершинами, носящими названіе торовъ (tors); изобилуетъ рудниками; густо покрыто верескомъ и лѣсомъ; почва его бесплодна. Гранитныя каменоломни Д. соединены желѣзнодорожнымъ путемъ съ Плимутомъ.

Дартмутъ (Dartmouth) — г. въ англ. граф. Девонъ, на р. Дартъ, которая здѣсь походитъ на широкое озеро; въходъ въ рѣку запирается замкомъ и батареями. Адмиралтейство; выдѣлка сѣдра; торговля съ портами Средиземнаго моря. Жит. 6338.

Дартфордъ (Dartford) — г. въ англ. граф. Кентъ, на р. Дарентъ; ведетъ значительную торговлю съ Лондономъ; много фабрикъ и обширный пороховой зав. Жит. 8298.

Даруваръ (Daruvar) — 5 источникъ-акратотермовъ (40—46° Ц.) въ Славоніи, въ Австріи, извѣстныхъ еще римлянамъ (Thermae Jasoventenses); хорошо устроенный курортъ у станціи жел. дор., 128 м. н. ур. м. Мѣстоположеніе очень живописное; климатъ — мягкій, южный; воздухъ — свѣжій, укрѣпляющій. Назначаются преимущественно при нервныхъ страданіяхъ, ревматизмѣ и артритѣ.

Дару-с-Селамъ (по-арабски значитъ «Домъ спасенія») — эпитетъ города Багдада.

Дарфертитъ или Дженакхера — страна въ центральной Африкѣ, къ югу отъ Дарфура и къ сѣверу отъ Нямъ-Нямъ, орошаемая р. Газелей и Абу-Динга или Бахръ-эль-Арабъ. Главная область торговли невольниками; торговцы неграми основали здѣсь города въ качествѣ складовъ для своего живого товара; къ нимъ присоединились охотники за слоновой костью. Населеніе — смѣсь различныхъ негрскихъ племенъ. Бахръ-эль-Арабъ вытекаетъ изъ горной страны Шале; на разстояніи двенадцати отсюда лежитъ большое селеніе Хофратенъ-Нахасъ, а около него богатые мѣдныя рудники.

Дарфуръ или **Дароуръ** (т. е. страна Форъ или Фуръ) — прежнее египетское владѣніе въ восточн. Суданѣ, величиною въ 50000 кв. км.; отдѣленъ на В. безводной, поросшей кустарникомъ степью отъ Кордофана, на З — лѣсомъ отъ Вадаи; на Ю граничитъ съ Дарфертитомъ; на С переходитъ на Сахару. Центръ Д. составляетъ Джебль-Марра, хребтъ гранитныхъ горъ, вышиною въ 1300—1830 м., съ котораго течетъ множество ручьевъ и рѣкъ. Благодаря проточнымъ водамъ и 75-дневному дождливому времени, въ Д. возможно земледѣліе и скотоводство. Лучшая часть Д. по плодородію — горная страна (пшеница, финяки, рисъ и т. д.). Добываются также мѣдъ и желѣзо. Разводится много скота (верблюды, рогатый скотъ, козы, овцы, лошади). Число жит., по Нахтигалю — 4 милл., по Мазону — 1½ милл. Собственно фори или гондьяры (по которымъ и Д. называется иногда Дар-Гондьяра), съ гладкими волосами, тонкими губами и интеллигентнымъ лицомъ, враждебно относятся къ иностранцамъ. Въ равнинахъ живутъ еще арабы и различныя другія племена. Господствующая религія — исламъ. Большая торговля. Основателемъ государства Д. былъ Деяль или Дали (около 1500 г.). Къ Египту Д. былъ присоеди-

невъ въ 1874 г. Во время возстанія Махди, въ 1883 г., Д. освободился отъ власти Египта и теперь входитъ въ государство Махди.

Дархат—форма множ. числа отъ монгольскаго слова дархан, имѣющаго два значенія: 1) мастеръ, искусникъ (въ частности кузнецъ) и 2) свободный отъ податей и повинностей. Въ первомъ значеніи оно, въ качествѣ титула, жалуются, за отличіе, монгольскимъ князьямъ и вельможамъ. У волжскихъ калмыковъ званіе дархана жаловалось тѣмъ, которые освобождали князей отъ опасности или вообще оказывали имъ услуги. Во второмъ значеніи слово Д. прилагается къ цѣлымъ обществамъ или поколѣніямъ. Таковы, напр., дархатскія поколѣнія, обитающія въ Кобдоскомъ округѣ по рѣкѣ Шикшитъ, что въ верховьяхъ Енисея. Въ Ордоѣ дархаты (до 50 семействъ) охраняютъ три мѣстныхъ святыни. По наружности это—войлочные юрты, въ которыхъ будто бы хранятся: въ первой—кости Чингисхана, его сѣдло, серебряное корыто, чаша и трубка; во второй—тѣло его жены, и въ третьей—плате другой жены. Для содержанія этихъ святынь Д. собираютъ подаяніе, раздѣляя не только по 7 ордосскимъ хошунамъ, но и среди чахаровъ, халхасцевъ и оидетовъ. Собираютъ они очень много, скотомъ и серебромъ, но и быстро тратятъ, такъ что среди нихъ нѣтъ богатыхъ. Управляются они выбираемымъ изъ ихъ среды таргу (т. е. даруга) или чжайсаномъ (цзайсаномъ). А. О. И.

Даршана (разсмотрѣніе, ученіе)—общее названіе философской системы у индусовъ. Исходнымъ пунктомъ всѣхъ шести Д. (Shad-daršana) является аксіома: «изъ ничего не бываетъ ничего» (ex nihilo nihil fit); общая цѣль ихъ—освобожденіе души отъ будущаго рожденія и существованія (по ученію о переселеніи душъ) и уничтоженіе ея въ душѣ міра. Эти шесть школъ носятъ слѣдующія названія: Ньяя, Вайсешика, Санхья, Йога, Пура-миманса, Уттар-миманса. С. Б.

Даръ — сборъ въ древней Руси, возникшій изъ добровольныхъ приношеній. При объѣздѣ князьями и ихъ слугами волостей, съ административными и судебными цѣлями, они получали въ мѣстахъ остановки содержаніе натурой отъ мѣстнаго населенія и, сверхъ того, различныя приношенія въ видѣ дара, «на поклонъ, въ почестъ или на взаяздѣ». Совершенно подобный обычай практиковался землевладѣльцами или ихъ прикащиками при объѣздѣ имѣній (вотчинъ). Эти приношенія натурой сдѣлались мало-по-малу обязательными и уже довольно рано переводились князьями на деньги. Отъ первой половины XII в. имѣются указанія, что Д. взимается на ряду съ данью, продажами и вирами и поступаетъ вмѣстѣ съ этими сборами въ пользу церкви, въ видѣ десятины. Въ ханскихъ ярлыкахъ, гарантирующихъ привилегіи церкви, даруются льготы отъ податей и сборовъ и въ числѣ послѣднихъ перечисляются: кормъ, запросъ, даръ, почестъ и проч. Въ договорахъ Новгорода съ князьями постоянно повторяется условіе, что «съ волостей имати даръ по старинѣ», при чемъ князья могли собирать этотъ Д. въ мѣстахъ остановокъ при въѣздѣ въ Нов-

городскую землю, но не при отъѣздѣ. Можно думать, что съ переводомъ натуральныхъ приношеній на деньги не исчезъ, однако, обычай при встрѣчѣ князя и его слугъ одарять ихъ разными приношеніями и помянками. Д., такимъ образомъ, возобновились и продолжались довольно долго существовать, до вторичнаго выкупа ихъ въ половинѣ XVI в., когда вводится денежный оброкъ за намѣстничъ кормъ. Но и послѣ того Д., въ видѣ добровольныхъ приношеній властямъ, еще долго держатся въ обычаяхъ и нравахъ населенія. Д., собираемый землевладѣльцами, также упоминается еще въ XVI в., напр., въ новгородскихъ писцовыхъ книгахъ, при перечисленіи натуральныхъ и денежныхъ сборовъ въ пользу землевладѣльца и его приказныхъ людей, обыкновенно на ряду съ «постояньемъ», т. е. сборомъ взаимнъ корма въ мѣстахъ остановокъ, и съ «переваромъ», т. е. сборомъ взаимнъ доставки птицъ во время тѣхъ же объѣздовъ. Д., постоянье и переваръ взимаются или продуктами, или деньгами. М. Д.

Даръ, въ области гражд. права—см. Дареніе.

Даръ (Dhar)—туземное государство въ Мальвѣ, въ Индіи; управляется раджею, подъ наблюденіемъ англичанъ. 8000 кв. км., 150000 жит. Столица—Даръ или Дарангаръ. Жит. 80000 чел.

Даръ-эль-Бе(й)да или Казабланка — портовый г. въ Марокко, въ очень неплодородной мѣстности; служитъ главнымъ мѣстомъ для сношенія съ европейцами и имѣетъ очень оживленную торговлю. Въ 1884 г. вывозъ (воскъ, шерсть, козы шкуры) достигалъ 4506303 франковъ, ввозъ (желѣзные и хлопчатобумажныя издѣлія, сахаръ, чай)—3726903 фр. Д. окруженъ стѣнами; рейдъ глубокой, но мало защищенъ. 8500 ж. Д. основанъ въ началѣ XVI в. португальцами.

Даръ-эль-Саламъ — одинъ изъ главныхъ портовъ германской юго-вост. африк. области (VIII, 516), къ Ю отъ о-ва Занзибара; обладаетъ прекрасной гаванью. Резиденція губернатора. Д. теперь только начинаетъ развиваться. Въ 1888/90 г. ввозъ и вывозъ не превышалъ 1654 тыс. марокъ. Д. уступленъ въ 1885 г. занзибарскимъ султаномъ германско-вост.-африканскому обществу.

Дары св. Духа. Для перерожденія чловѣка и чловѣчества церковь апостольская была обильно снабжена особыми Д. св. Духа. Эти дары благодати (charismata) суть особыя проявленія силы св. Духа въ вѣрующихъ, для созиданія церкви и спасенія людей. Ихъ можно раздѣлить на три рода, сообразно душевнымъ силамъ чловѣка. Одни относятся къ способности познавательной и дѣйствуютъ главнымъ, хотя и не исключительнымъ, образомъ въ области церковнаго ученія и богословія. Другіе прежде всего дѣйствуютъ на чувство и сердце и проявляются въ богослуженіи и въ назиданіи христіанскаго общества. Третьи, воздѣйствуя на волю, даютъ особыя способности для пастырскаго и церковнаго управленія. Впрочемъ, отнюдь не надо мыслить ихъ отвлеченно и въ раздѣльности—всѣ они гармонически содѣйствуютъ одной цѣли: созиданію

св. церкви. Въ Свящ. Писаніи указывается десять даровъ св. Д., изъ которыхъ четыре можно отнести къ первому роду, два—къ второму, четыре—къ третьему.—1) Даръ *мудрости и разумія* (σοφία, γυῖσις)—глубокое прозрѣніе въ сущность и совокупность божественнаго ученія о спасеніи. 2) Д. *учительства* (διδασκαλία)—практическое примѣненіе Д. разумія; способность изложенія божественнаго ученія для просвѣщенія и назиданія общества. 3) Д. *пророчества* (προφῆτεία), не только въ тѣсномъ смыслѣ предсказанія будущаго, но вообще какъ прозрѣніе въ сокровенные пути промысла и тайны человѣческаго сердца. 4) Д. *различенія духоваго* (διάκρισις πνευματων) — способность раздѣлять истинныхъ пророковъ отъ ложныхъ и божественное вдохновеніе отъ чловѣческаго самообмана или бѣсовскаго соблазна; вообще мудрое различеніе истины отъ лжи. 5) Д. *языковъ* (καιναὶ γλώσσαις λαλεῖν или только γλώσση λαλεῖν), прежде всѣхъ другихъ обнаружившійся въ церкви: сами апостолы тотчасъ по сошествіи св. Духа начали говорить новыми языками; этотъ же даръ проявился въ Корнеліи сотникѣ, какъ только онъ получилъ Д. св. Духа, и проч. Этотъ даръ, кажется, проявлялся вногда въ безсознательномъ экстазѣ. 6) Д. *толкованія языковъ* (ἐρμηνεία γλωσσων) стоитъ въ тѣсной связи съ предшествовавшими; онъ состоитъ въ переводѣ сказаннаго на друг. языкахъ на понятный языкъ и въ толкованіи сказаннаго для назиданія общ. 7) Д. *служенія* (διακονία-αυτλήφεις)—особая способность попеченія о бѣдныхъ и больныхъ и совершенія дѣлъ христіанскаго благотворительности и любви. 8) Д. *пастырства и управленія* (κυβερνήσεις)—необходимый прежде всего для апостоловъ и ихъ преемниковъ, настоятелей церкви. 9) Д. *чудесъ* (χαρίσματα ἰαμάτων δύναμις σημεῖων καὶ τεράτων)—исцѣленіе больныхъ и бѣсноватыхъ, воскресеніе мертвыхъ и проч. чудесныя дѣйствія, столь обыкновенныя въ первенствующей церкви. 10) *Любовь*—высшій изъ даровъ, объединеніе и условіе всѣхъ другихъ. Всѣ эти Д. особенно свойственны были церкви апостольской и тогда обильно проявлялись, но они составляютъ достоинство церкви и въ послѣдующее время и всегда существуютъ въ ней въ той или другой мѣрѣ.—Ученіе о Дарахъ изложено ап. Павломъ (1 Кор. 12—15 гл.; Рим. 12, 3—9). Ср. еп. Теофана, «Толкованіе Перваго посланія къ Коринте.» (М. 1882); его же, «Толкованіе IX—XVI гл. Посланія ап. Павла къ Римлянамъ» (М., 1890).

II. В.

Дары святыя. Такъ называютъ въ православной церкви хлѣбъ (частицы просфоръ) и вино въ таинствѣ св. евхаристіи, послѣ пресуществленія ихъ въ тѣло и кровь Христовы (см. Пресуществленіе). Вкушеніе или принятіе св. даровъ вѣрными составляетъ таинство причащенія тѣла и крови Христовыхъ. Особый видъ св. Д. составляютъ *преждеосвященіе* (см. Литургія преждеосвященныхъ Д.) и запасныя св. Д., которые служатъ для причащенія больныхъ на дому. Запасныя св. Д. приготавливаются не непосредственно предъ причащеніемъ, а заблаговременно, именно за литургію въ Великій четвергъ или, въ случаѣ не-

обходимости, и въ другіе дни. Запасныя св. дары хранятся въ дарохранилищахъ. Священникъ обязанъ чрезъ каждые три дня осматривать запасныя св. дары, чтобы они не заплесѣвли. Замѣтивъ въ нихъ сырость, священникъ долженъ просушить ихъ: лѣтомъ—давъ къ нимъ доступъ вѣшнему воздуху, зимою—тѣмъ же способомъ, какимъ они приготавливаются. Въ случаѣ порчи отъ сырости или припаленія ихъ во время высушиванія св. Д. не употребляются для причащенія больныхъ, а по окончаніи литургіи высыпаются въ потиръ и потребляются самими священнослужителями, вмѣстѣ съ св. Д., оставшимися отъ совершенной литургіи.

H. В.

Дарьевка—слоб. Таганрогскаго окр., Обл. Войска Донскаго, въ 70 в. отъ окр. гор., на р. Нагольной. Жит. 7320, дворовъ 884, прк. и школа.

Дарьесь (Іоакимъ-Георгъ Daries, 1714—1791)—нѣмецкій юристъ и философъ. Его лекціи въ Іенѣ по юриспруденціи и философіи имѣли большой успѣхъ, и въ 1763 г. Фридрихъ Вел. назначилъ его проф. во Франкфуртѣ на Одерѣ. Онъ принадлежалъ къ противникамъ Вольфа. Его соч.: «Institutiones jurisprudentiae universalis» (7 изд. 1766); «Institutiones jurisprudentiae Romano Germanicae» (2 изд. 1766); «Discours über Natur und Völkerrecht» (1762) и др. Ср. Buhle, «Geschichte der Philosophie» (т. VII).

Дарьинскіе источники—въ селѣ Дарьинѣ, Звенигородскаго уѣзда, Московской губ., въ 33 вер. отъ Москвы, по Московско-Брестской жел. дор., въ 5 вер. отъ станціи Юдино. Мѣстность лѣсистая, холмистая и сухая. Вода слабо-щелочная, чисто-железная, почти безъ примѣси амміака и азотной кислоты. Источниковъ нѣсколько; изъ нихъ обдѣланы въ общемъ бассейнѣ только №№ 1 и 2, дающіе до 1800 ведеръ въ сутки. Общее количество водъ всѣхъ источниковъ, по проф. Сабанѣеву, до 10000 ведеръ въ сутки. Вода источника № 1 продается въ моск. аптекахъ. Близость Москвы и удобство сообщенія съ нею общають хорошую будущность источника, открытымъ въ 1885 г.

G. M. G.

Дарья Большая—рѣчка въ Екатеринбургскомъ у. Пермской губ., правый притокъ р. Чусовой. Въ Д. Большую впадаютъ Сѣверная или Малая Д., Чертовка, Чесноковка и Шариха.

Дарьяльское ушелье—см. Дарьяль.

Дарио (Наполеонъ Dari) — графъ, сынъ Пьера Д., государственный дѣятель. Род. въ 1807 г., служилъ въ арміи; позже посвятилъ себя вопросамъ о публичныхъ работахъ и жел.-дор. дѣлѣ и написалъ: «Des chemins de fer et de l'application de la loi du 11 juin 1842» (П. 1843). Въ законодательномъ собраніи 1849—51 г. принадлежалъ къ умѣренной партіи. Въ день госуд. переворота 2 дек. 1851 г. Д., какъ вице-президентъ собранія, созвалъ представителей въ мѣрию 10 окр.; но этотъ «маленькій парламентъ» былъ разсѣянъ войсками и Д. попалъ въ списокъ изгнанниковъ. Избранный въ 1869 г. членомъ законодательнаго корпуса, Д. примкнулъ къ династической оппозиціи (такъ наз. сто шестнадцатъ), требовавшей введенія парламентской

системы. Получивъ въ министерствѣ Оливье (2 янв. 1870) портфель иностранныхъ дѣлъ, Д. скоро изъ него вышелъ, вмѣстѣ съ Бюффе, потому что былъ противникомъ плебсцита. Послѣ паденія имперіи былъ избранъ депутатомъ въ національное собраніе, гдѣ принадлежалъ къ правому центру; съ 1876 по 1879 г. былъ сенаторомъ. Написалъ еще: «Le comte Veugnot» (1865).

Дарю (Шьеръ-Антуанъ-Бруно Daru, 1767—1829) — графъ, франц. госуд. дѣят. и писатель. Во время революціи былъ заключенъ въ тюрьму, откуда освободился послѣ паденія Робеспьера. Служилъ въ военномъ министерствѣ, былъ ген.-интендантомъ дунайской арміи. Наполеонъ I возвелъ его въ графское достоинство и постоянно давалъ ему важныя порученія. Д. былъ уполномоченнымъ при заключеніи мира въ Пресбургѣ (1805), въ Гальцитѣ (1807) и Вѣнѣ (1809); въ 1811 г. сбланы госуд. секретаремъ, при чемъ часто высказывался противъ завоевательныхъ плановъ Наполеона. Во время реставраціи сначала удаленъ отъ госуд. дѣятельности, но въ 1818 г. получилъ званіе пэра. Литературную извѣстность приобрѣлъ еще въ 1788 г. прекраснымъ переводомъ Горация (6 изд. 1823). Главное его соч.: «Histoire de la république de Venise» (4 изд. 1853). Написалъ еще «Histoire de Bretagne» (4 изд. 1828); «Cléopédie, ou la théorie des réputations littéraires» (1800); «L'astronomie» (дидактическое стихотвореніе, изд. по его смерти, 1830) и др.

Дасара — индійскій праздникъ, носящій также названіе Дурга-пуджа (поклоненіе богинѣ Дурга, см.). Это наиболее блестящій и дорого стоющій изъ всѣхъ индійскихъ праздниковъ. Происходитъ въ мѣсяцъ Ашвина, т. е. въ концѣ сентября или началѣ октября. Самый праздникъ продолжается три дня, которымъ предшествуютъ нѣсколько дней предварительныхъ церемоній. Въ теченіе этого времени всѣ дѣла и занятія во многихъ мѣстностяхъ Индіи совсѣмъ прекращаются. Ремесленники и рабочіе оказываютъ божескія почести инструментамъ и орудіямъ своего ремесла, постирались передъ ними и приносятъ имъ жертвы куренія, плоды, цвѣты и т. п. То же продѣлываютъ женщины передъ разными предметами домашней утвари. Праздникъ заключается сооруженіемъ въ каждой деревнѣ безобразной статуи изъ тѣста, изображающей супругу Шивы—Парвати; она ставится подъ навѣсомъ, носится по деревнѣ и окружается знаками почитанія.

С. Буличъ.

Дасиподиусъ (Dasypodius, Raufuss, Коврадъ, 1532—1600) — проф. матем. страсбургскаго унив., по указаніямъ котораго въ 1572—74 г. построены знаменитыя часы страсбургскаго собора.

Дастихъ (Йосифъ Dastich) — чешскій писатель (1834—70); проф. философіи въ пражскомъ унив. Напечаталъ: «Rozbor filosofických náhledů Tomu ze Stitného» (1862); «Základové praktické filosofie» и др.

Дастръ (Frank-Albert Dastre) — франц. физиологъ, род. въ 1844 г. Окончилъ образованіе въ Парижѣ со степ. д-ра медіц. Въ 1879 г. читалъ лекціи по зоологіи въ нормаль-

ной школѣ, въ 1887 г. замѣстилъ Поля Вера по кафедрѣ физиологіи въ медицинскомъ факультетѣ. Его главныя работы: «De Glycemie asphyxique», «Sur les lois d'activité du coeur», «Sur le système vasomoteur» и др.

Дасье (Dassier) — два швейцарскихъ медалиера: 1) *Жанъ Д.* (1676 — 1763) изучалъ свою специальность въ Парижѣ, подъ руководствомъ Можера и Ротте и въ 1718 г. возвратился въ свой родной городъ, Женеву. Составилъ себѣ извѣстность какъ значительностью числа своихъ произведеній, такъ и ихъ художественнымъ достоинствомъ. Особенно заслуживаютъ вниманія исполненыя имъ четыре серіи медалей съ изображеніями: 1) великихъ людей царствованія Людовика XIV, 2) знаменитыхъ реформаторовъ, 3) Женевскихъ богослововъ и 4) англійскихъ королей, начиная съ Вильгельма Завоевателя и кончая Георгомъ II. Послѣдняя изъ этихъ серій исполнена во время пребыванія Д. въ Англии, въ 1728 г. Изъ прочихъ его работъ, можно указать на коллекцію жетоновъ, представляющихъ главныя событія римской исторіи, и на отдѣльныя медали въ честь выдающихся лицъ эпохи Людовиковъ XIV и XV. — 2) *Жакъ-Антуанъ Д.* (1715—59), сынъ предыдущаго, изучалъ медальное искусство въ Италіи и Франціи и занималъ должность второго мастера на парижскомъ монетномъ дворѣ. Впослѣдствіи работалъ въ Туринѣ, Римѣ и С.-Петербургѣ. Изъ большого количества выгнанныхъ и рѣзанныхъ имъ медалей, наиболее любопытны изображающія императрицу Елизавету Петровну, графа Шувалова, Картера, Честерфильда, Локе, Ньютона, Галлея, лорда Вальполя, Пльетнея, Монтекеъ, папу Климента XII и нѣкоторыхъ другихъ выдающихся людей XVIII ст. Младшій Д. помогалъ своему отцу въ изготовленіи жетоновъ на сюжеты изъ римской исторіи. Описаніе этихъ работъ того и другого издано въ 1778 г., подъ заглавіемъ: «Explication des médailles gravées par J. Dassier et par son fils, représentant une suite de sujets tirés de l'histoire romaine».

А. С.—ев.

Дасье (Андре Dacier, 1651—1722) — франц. филологъ; происходилъ изъ протестантской семьи. Въ 1672 г. Д. былъ привлеченъ къ изданію и объясненію классиковъ для коллекціи «Ad usum Delphinum». Издалъ и перевелъ Горациа, «Поэтику» Аристотеля (съ критическими примѣчаніями), «Эдипа» и «Электру» Софокла, Плутарха, Эпиктета, нѣсколько диалоговъ Платона и др. Одна изъ его лучшихъ работъ — переводъ М. Аврелія, «Réflexions morales de Marc-Aurèle» (1691). Написалъ «Vies de Pythagore et d'Hieroclé» и др. Съ 1713 г. Д. былъ непрерывнымъ секретаремъ франц. акад.

Дасье (Анна Лефевръ, m-me Dacier, 1654—1720) — жена предыдущаго. Подъ руководствомъ своего отца, извѣстнаго гуманиста Таннею Лефевра, превосходно изучала древніе языки. Принимала участіе въ изданіи классиковъ «Ad usum Delphinum» и издала, между прочимъ, Флора. Ея изданіе Каллимаха (1675) обратило на нее вниманіе ученыхъ; за нимъ слѣдовали Аврелій Викторъ и Евтропій. Перевела на франц. яз. Анакреона, три комедіи

Плавта, двѣ комедіи Аристофана, соч. Теренція. Въ 1683 г. она вышла замужъ за Андре Д. (см.), при чемъ въ Парижѣ въ шутку говорили, что это—бракъ латинскаго и греческаго яз. Въ 1685 г. она съ мужемъ перешла въ католичество, вѣроятно въ угоду королю, назначившему ей въ 1686 г. пенсію въ 500 экю. Главный трудъ ея—переводъ Гомера, съ предисловіемъ и примѣчаніями («Иліада» въ 1699 г., «Одиссея» въ 1708 г.; нов. изд. 1756 г.). Трудъ этотъ, и понынѣ не совсѣмъ потерявшій свою цѣну, вовлекъ ее въ долгій и оживленный споръ съ Ла-Моттомъ относительно преимуществъ древн. или современныхъ поэтовъ. Съ большимъ жаромъ и остроуміемъ вступилась она за Гомера въ своемъ соч. «*Considérations sur les causes de la corruption du goût*» (1714). Не менѣе замѣчательна ея полемика («*Homère défendu contre l'Apologie du P. Hardouin*», 1716) съ иезуитомъ Гардуэномъ, старавшимся оправдать Гомера допущеніемъ разныхъ къ нему поправокъ. При всей своей учености, Д. была нѣжной матерью и хорошей женой; педантизма и авторской сѣпсы у нея не было, въ обществѣ она была пріятной собесѣдницей. Ср. Bodin, «*Recherches hist. sur Saumur*» (1812); Burette, «*Eloge de m-me Dacier*»; Egger, «*L'Hellénisme en France*» (1869); H. Rigault, «*Histoire de la querelle des Anciens et des Modernes*» (1856) и др.

Дасье (баронъ Von-Joseph Dacier, 1742—1833) — франц. ученый. Въ 1772 г. онъ опубликовалъ свой переводъ Эліана и въ томъ же году избранъ въ члены акад. надписей. Въ качествѣ ея постоянного секретаря съ 1783 г., Д. много сдѣлалъ для изданія неизданныхъ рукописей парижской бібліотеки и т. п. Въ 1800 г. назначенъ главнымъ бібліотекаремъ національной бібліотеки, въ 1823 г. избранъ во франц. акад. Его труды: «*Rapport sur les progrès de l'histoire et de la littérature ancienne depuis 1789*» (нов. изд. 1870); «*Dissertations philosophiques*», «*Eloges d'académiciens*», «*Mémoires historiques*», большая часть которыхъ помѣщена въ «*Journal des Savants*» и др. Ср. Silvestre de Sacy, «*Notice sur D.*» (1834).

Датанъ — персидскій полководецъ IV в. до Р. Х. Отецъ Д. былъ сатрапомъ Каппадокіи въ царствованіе Артаксеркса Мнемона. Наслѣдовавъ ему въ этой должности, Д. сначала оставался вѣрнымъ Артаксерксу II, сподобствовалъ усмирению возстанія въ Паелогоніи, водилъ персидскія войска въ Египетъ, но, оклеветанный передъ царемъ и опасаясь за свою жизнь, объявилъ себя независимымъ и сдѣлался правителемъ Каппадокіи и значительной части Малой Азіи. Царь отправилъ противъ Д. 120-тысячную армию, подъ предводительствомъ Автофрадата. Д. долго сопротивлялся; но Митридатъ, сынъ лідійскаго сатрапа Ариобарзана, считавшійся другомъ Д., перешелъ на сторону царя, завлекъ Д. на свиданіе и убилъ его (362 до Р. Х.). Корнелій Непотъ написалъ біографію Д., являющагося послѣдней мощной фигурой въ древне-персидской исторіи.

Датарія (Dataria)—отдѣленіе (съ XIII в. или даже еще раньше) римской куріи, изъ котораго посылаются всякія папскія бреве и

милости помимо консисторіи. Вѣдѣнію Д. подлежатъ дѣла по небольшимъ бенефіціямъ, разрѣшенію брачныхъ узъ, обѣтовъ и т. п. Во главѣ Д. стоитъ кардиналъ—продатарій; за нимъ слѣдуетъ датарій, управляющій Д. и нѣсколько субдатаріевъ. Названіе Д. произошло отъ писавшихся въ концѣ папскаго ршенія словъ: «*Datum Romae, apud S. Petrum*».

Дательный падежъ (Dativus). Общее основное значеніе его—идея физическаго или духовнаго приближенія (или близости вообще) одного предмета (понятія) къ другому. Первичныя формы обще-индоевропейскаго Д., не всегда сохраняются отдѣльными индоевроп. языками. Въ силу формальнаго и синтаксическаго смѣшенія Д. съ близкими по значенію или по формѣ падежами (мѣстнымъ, творительнымъ и отложительнымъ) въ этихъ языкахъ нѣрѣдко встрѣчаются формы другихъ падежей на мѣстъ первичнаго Д. Особенно часты такіе ненастоящіе Д. въ греческомъ (мѣстный падежъ), латинскомъ, кельтскихъ и германскихъ языкахъ. Суффиксомъ настоящаго Д. ед. числа служилъ въ индоевропейскомъ праязыкѣ дифтонгъ *ai* (изъ коего въ санскритѣ получается *e*, греч. *ai*, лат. *ae*, слав. и и т. д.); всего яснѣе это образованіе сохранилось у основъ на согласные звуки, а у основъ на гласные оно затѣмнено вторичными фонетическими процессами (слѣдствіемъ сліянія послѣдняго гласнаго именной основы съ гласнымъ *a* падежнаго суффикса *ai*). Д. множественнаго по своему окончанію находится въ тѣсной связи съ отложительнымъ (Ablativus) того же числа; въ индоевроп. праязыкѣ онъ имѣлъ, по всему вѣроятію, два образованія: 1) съ суффиксомъ, въ составъ котораго входила губная аспирата (придыхательная) *bh*: санскр. — *bhūas*, лат. — *bos*, — *būs*, и 2) съ суффиксомъ, въ составъ котораго входилъ губной носовой *m*: древнелитов. — *mus* (теперь — *ms*), прусск. — *mans*, — *mas*, старослав. — *mъ*. Прѣжніе ученые (Боппъ, Шлейхеръ) считали оба образованія родственными и выводили литовославянское *m* изъ *bh*; но въ настоящее время это объясненіе оставлено, въ виду фонетической его невозможности. Приблизительно такіа же отношенія представляетъ и Д. двойств. ч. (въ современныхъ индоевроп. языкахъ онъ исчезъ, какъ и прочія формы двойств. ч.): санскр. — *bhūam*, древнеирланд. — *bn* представляютъ суффиксъ съ *bh*, старослав. *ma*, литовск. *m*—суффиксъ съ *m*. Ср. Delbrück, «*Über den indogerm., speciell den vedischen Dativ*» («*Kuhn's Zeitschr.*» XVIII, 81); Brugmann, «*Grundriss d. vergleichend. Grammatik d. indogerm. Sprachen*» (т. II, 1890; здѣсь см. и остальную литературу вопроса, стр. 596, 638, 708).

Въ древнемъ русскомъ и старославянскомъ, а также и въ современномъ церковнославянскомъ встрѣчается такъ называемый Д. самостоятельный или независимый, тождественный съ латинскимъ оборотомъ *ablativus absolutus*: *недоставишоу вину гл а мати іеб а къ нему* (Остром. Ев.); (половны) *придоша въ монастырь Печерской, намъ сущимъ по кель-*

ажъ почитающимъ по заутрени (Лѣтоп. Нестора). Этотъ оборотъ былъ нѣредокъ въ «славянорусскомъ» стилѣ русскихъ писателей прошлаго вѣка, но у новыхъ почти не встрѣчается (изрѣдка у Жуковского въ переводѣ Одиссеи).

С. Буличъ.

Datisi — искусственный терминъ въ форм. логикѣ — см. Силлогизмъ.

Датисковья (Datisceae) — маленькое сем. двудольныхъ растений, близкое къ бегоніевымъ и кактусамъ; новѣйшими же систематиками разсматривается какъ часть семейства камнеломковыхъ (Saxifragaceae, по Баллону). Всего три рода съ четырьмя видами въ южной Европѣ и Азии, 1 американскій. Травы и деревья съ очередными листьями, безъ прилистниковъ; цвѣты мелкіе безъ лепестковъ, въ колосьяхъ и кистяхъ; плодъ — многосѣмянная коробочка. У насъ на Кавказѣ (и восточнѣе въ Азій до Непала) встрѣчается датиска конопляная, *Datisca cannabina* L. — полукустарникъ, очень похожій на коноплю какъ общимъ видомъ, такъ и формой листьевъ. Въ Италіи все растение имѣетъ медицинское примѣненіе противъ перемежающейся лихорадки и желудочныхъ разстройствъ. Въ корняхъ и листьяхъ содержится особый глюкозидъ (сахаристое вещество) *датисцинъ* (см.); изъ нихъ же получаютъ желтое красильное вещество, идущее на окраску шелка.

Датисъ — персидскій полководецъ; командовалъ, вмѣстѣ съ Артаферномъ, персидской арміей, разбитой при Маравонѣ (490).

Датисцины — пигментъ, содержащійся въ листьяхъ и корнѣ растения *Datisca cannabina*, подобнаго обыкновенной коноплѣ и произрастающаго въ Индіи и по побережью Средиземнаго моря. Пигментъ мало растворимъ въ водѣ, но легко растворимъ въ щелочахъ съ интенсивно-желтымъ цвѣтомъ. При нагрѣваніи съ разбавленной сѣрной кислотой *Д.* распадается на датисцины и сахаръ. Въ Ост-Индіи употребляется для окрашивания шелка въ желтый цвѣтъ.

А. П. Л. А.

Даточные люди — ратники Московскаго государства, поставка которыхъ, на ряду съ городовымъ, острожнымъ и ямскимъ дѣломъ, была одною изъ наиболѣе тяжелыхъ личныя повинностей, ложившихся на крестьянскія и посадскія общины. Ее отбывали исключительно *тѣмные* люди, такъ какъ всѣ *служилые* люди, московскіе и городовые, несли военную службу лично и безсрочно, составляя помѣстную дворянскую конницу, съ ея соотной организацией. Даточныхъ людей ставили: 1) крестьяне черныхъ волостей, дворцовыхъ селъ, церковныхъ и монастырскихъ вотчинъ; 2) посадскіе люди; 3) крестьяне помѣстій и вотчинъ, владѣльцами которыхъ являлись вдовы, дѣвки, недоросли, отставные, больные, увѣчные (если не могли выставить за себя сына или какого-либо родича), и наконецъ 4) лица, занимавшія приказныя должности въ Москвѣ и въ городахъ и потому не имѣвшія возможности отправиться въ походъ. Освобождались отъ поставки даточныхъ людей: 1) помѣстья и вотчины вдовъ, мужья которыхъ были убиты на войнѣ; 2) помѣстья и вотчины, крестьянское населеніе которыхъ не превы-

шало 10 человекъ, и 3) отдѣльные помѣщики и вотчинники, по разнымъ случайнымъ соображеніямъ, какъ, напр., «для пожарнаго разоренія», «для бѣдноты», «для сибирскаго службы» и т. д.; въ 1637—38 гг. не брали даточныхъ людей съ *подмосковныхъ* помѣстій и вотчинъ. Особенностями поставки *Д.* людей являлись: 1) подвижность податной единицы, съ которой эта повинность отбывалась, и 2) ея порозрядный характеръ. Податной единицей служило известное количество четвертей пашни, а съ конца 30-хъ гг. XVII в. — дворовъ, на каждый отдѣльный случай особо опредѣлявшееся правительствомъ (въ началѣ вѣка *Д.* люди собирались съ сохъ), при чемъ крестьяне церковныхъ и монастырскихъ вотчинъ и черныхъ волостей, а также посадскіе люди отбывали повинность съ менѣе значительнаго числа дворовъ, чѣмъ крестьяне церковныхъ селъ и помѣстій и вотчинъ служилыхъ людей, т. е. обложены были тяжелѣе сравнительно съ послѣдними. Въ *Д.* люди ставились лица преимущественно среднихъ лѣтъ, но не лучшие люди, служившіе по выборамъ въ таможенныхъ и кабацкихъ голововахъ или въ земскихъ старостахъ; для службы они должны были являться на сборный пунктъ, въ вооруженіи и съ запасами; избиратели давали своимъ *Д.* подможныя деньги и поручителей въ томъ, что такой-то служить будетъ, на службѣ людей не побѣетъ, грабить и «сильно кормовъ имать» не станетъ. На ряду съ подмогой отъ общины, *Д.* люди могли получать и правительственное кормовое и денежное жалованье. Много хлопотъ правительству и общинамъ доставлялъ сыскъ бѣглыхъ *Д.* людей; въ виду его трудности указными статьями 1681 г. было узаконено освобожденіе, съ дѣтми, отъ крѣпостной зависимости тѣхъ *Д.* людей изъ владѣльческихъ крестьянъ, которые послѣ указаго срока сами приходили записываться въ Иноземскій приказъ въ Москвѣ или въ приказныя избы по городамъ, да «про утайку свою на помѣщиковъ и на вотчинниковъ и на ихъ приказчиковъ и крестьянъ сказывали собою». Рядъ принятыхъ правительствомъ мѣръ плохо достигалъ цѣли, такъ какъ ратная повинность весьма тяжело отзывалась на крестьянскомъ хозяйствѣ и благосостояніи мелкихъ помѣщиковъ, особенно въ виду неравномѣрности ея разложенія и практическихъ неудобствъ ея отбыванія (съ мелкихъ владѣній, которымъ приходилось складываться). *Д.* люди могли замѣняться и денежными сборами: 1) съ владѣній, составлявшихъ лишь дробную часть податной единицы; 2) съ перекрѣпленныхъ четвертей или дворовъ; 3) съ землевладѣльцевъ, у которыхъ даточныхъ людей «противъ государева указа за безлюдствомъ не достанетъ», и 4) съ владѣній, слишкомъ далеко отстоявшихъ отъ сборныхъ пунктовъ или центра военныхъ дѣйствій. Въ разборныхъ десятинахъ (1621—22) иногда встрѣчаются отмѣтки, что съ такихъ-то владѣній ни *Д.* людей, ни вмѣсто нихъ деньги взять невозможно. Помимо сбора *Д.* людей, известны сборы даточныхъ лошадей, орудій и зелья, имѣвшіе случайный характеръ. Завѣдывалъ *Д.* людьми временно существовавшій приказъ

сбора ратныхъ людей. См. А. С. Лаппо-Данилевскій, «Организація прямого обложенія въ Московскомъ государствѣ» (СПб., 1890, стр. 389—402); ср. первую главу «Записокъ по исторіи военнаго искусства въ Россіи», Д. Θ. Масловскаго (СПб., 1891).

В. Ст.

Даточныя книги—заключали въ себѣ перечисленіе земельныхъ дачъ помѣщикамъ и вотчинникамъ уѣзда за извѣстное время, давая возможность при случаѣ сразу выяснитъ наличный составъ землевладѣльцевъ уѣзда и количество четвертей пашни за каждыя, а также и условія перехода земельныхъ участковъ отъ одного землевладѣльца къ другому (см. указъ 20 февраля 1676 г.). Безъ Д. книгъ помѣстный приказъ въ Москвѣ не имѣлъ возможности раздавать въ новгородскихъ пятинахъ выморочныхъ, выгнанныхъ, утаенныхъ, сдаточныхъ, мѣновныхъ, лишнихъ и примѣрныхъ земель, вслѣдствіе чего отъ XVII в. до насъ дошло нѣсколько указовъ, строжайше предписывающихъ высылать Д. книги изъ Новгорода въ Москву не позднѣе сентября - октября каждаго года. Онѣ назывались также «дачи и книги помѣстныхъ и вотчинныхъ дачъ» и составлялись иногда особо для извѣстнаго разряда лицъ: такъ, извѣстны «Книги рейтарскихъ дачъ» и «книги касимовскихъ дачъ». Для изданія Д. книгъ почти ничего еще не сдѣлано. Въ свое время большую цѣну имѣла книга П. Ив. Иванова, «Систематическое обозрѣніе помѣстныхъ правъ и обязанностей въ Россіи существовавшихъ» (М. 1836), гдѣ даны коротенькія характеристики всевозможныхъ книгъ, входившихъ въ составъ дѣлопроизводства помѣстнаго приказа, и выдержки изъ нихъ, а въ томъ числѣ и изъ Д. книгъ. Хотя этотъ трудъ сильно устарѣлъ, онъ до сихъ поръ остается единственнымъ въ своемъ родѣ. О Д. книгахъ см. тамъ стр. 173, 201 и сл.

В. Ст.

Датскій ботъ.— Въ своемъ первоначальномъ видѣ, Д. ботъ является характернымъ представителемъ древней системы постройки не только датчанъ, но и вообще народовъ сѣвера. Ботъ, найденный въ Даніи и описанный учеными къ V в. по Р. Хр., имѣетъ, при пропорціональности прочихъ размѣровъ, длину въ 77 фт.; онъ относится къ числу судовъ, которыя могли выдерживать дальнія плаванія. Въ настоящемъ своемъ развитіи этотъ ботъ, благодаря своей конструкціи съ развалистыми боками, съ крытою палубою и лекальнымъ балластомъ, способенъ выдерживать подъ парусами въ морѣ самыя свѣжія погоды; онъ вооруженъ одною мачтою съ косыми парусами. Вслѣдствіе своихъ отличныхъ морскихъ качествъ, онъ преимущественно употребляется лодчанами и на морскихъ спасательныхъ станціяхъ.

Н. С.

Датскій языкъ и литература.— Д. языкъ, вмѣстѣ съ языками шведскимъ, норвежскимъ и исландскимъ, составляетъ сѣв. отрасль германскихъ языковъ и до X ст. былъ, подъ названіемъ «dansk Tunge», общимъ для народовъ всѣхъ трехъ сѣв. государствъ, какъ это видно изъ многочисленныхъ руническихъ надписей на древнихъ камняхъ-памятникахъ, находимыхъ по всей Скандинавіи

(см. Торсенъ, «De danske Runemindesmaerker», Копенг., 1864—79; Л. Виммеръ, «Runeskriften», 1874—въ нѣм. перев. «Die Runenschrift», Берл., 1887). Около 1000 года изъ этого языка выдѣлились три вѣтви, одна изъ которыхъ и образовала собственно Д. языкъ, подраздѣлившейся въ свою очередь, на три нарѣчія: ютландское, зеляндское и сконское. Съ теченіемъ времени Д. языкъ все болѣе и болѣе отклонялся отъ кореннаго древне-сѣвернаго языка, что объясняется сильнымъ влияніемъ языковъ латинскаго и особенно нижнесаксонскаго (Plattddeutsch).

Старѣйшими памятниками Д. языка являются различныя областныя законы, какъ то: «Skånske Lov», набросанный, какъ полагаютъ, еще въ XII ст., но окончательную редакцію получившій въ 1203—22 г. (изд. Торсеномъ, 1853), «Skånsk Kirkelov», «Valdemars sjaellandske Lov» и «Absalons sjaellandske Kirkelov» (изд. Торсеномъ, 1852); затѣмъ утвержденный въ 1241 г. «Jyske Lov» (изд. Петерсеномъ, 1850, и Торсеномъ, 1855); см. Кольдерупъ - Розенвинге, «Samling af gamle danske Love» (Копенг., 1821—46). Нѣкоторое обновленіе Д. языка повела за собой лютеранская реформація въ Даніи. Выдающимся памятникомъ языка этой эпохи является переводъ Библии («Christian III's Bibel»), сдѣланный на зеляндскомъ нарѣчьи, которое съ этихъ поръ и становится господствующимъ въ странѣ, какъ для обыкновенной разговорной, такъ и для литературной рѣчи. Другой выдающийся памятникъ Д. языка средины XVI ст.—переводъ «Historia Danica», Saxo Grammaticus'a. XVI ст. было эпохой новаго упадка Д. языка, влечившаго крайне жалкое существованіе, такъ какъ языкомъ ученыхъ и литераторовъ былъ латинскій, а высшихъ сферъ общества — нѣмецкій и отчасти французскій языки. Изъ немногихъ литературныхъ дѣятелей этой эпохи, трудившихся надъ разработкой и совершенствованіемъ роднаго языка, выдаются А. Арребо, К. Бордьянгъ, Томасъ Книго († 1703) и Педеръ Сювъ (Peder Syv). Болѣе счастливый періодъ для развитія Д. языка наступилъ съ началомъ XVIII ст., благодаря дѣятельности гениальнаго Людвигъ Гольберга (1684—1754), создавашаго литературный Д. языкъ. Слѣдовавшіе за нимъ талантливые ревнители очищенія языка отъ массы варваризмовъ, философъ Эйльшоу (Eilschow) и редакт. журнала «Spectator»'а, Іенсъ Шнедорфъ, проложили дорогу замѣчательнымъ по красотѣ и чистотѣ языка трудамъ І. Г. Весселя (1742—85), І. Эвальда (1743—81), І. Баггесена (1764—1826) и наконецъ прославленнаго Адама Эленшлэгера (1779—1850).—Войны 1848—50 гг. и 1864 г. способствовали сильному подъему національнаго чувства и духовному обновленію страны, выразившемуся, между прочимъ, въ заботахъ объ очищеніи и совершенствованіи роднаго языка: варваризмы изгонялись и замѣнялись равнозначущими словами, взятыми изъ общаго древне-сѣвернаго языка, изъ родственныхъ языковъ и Д. народныхъ нарѣчій.

Старѣйшіе труды по датской грамматикѣ принадлежатъ Эрику Понтопидану (1668) и

уже упомянутому П. Сюву (1685); новѣйшіе — К. Кнудсену («Haandbog i den dansk-norske Sproglaere», Христ., 1856), Т. Мёбиусу («Dän. Formentlehre», Киль, 1871; даетъ обзоръ датскихъ грамматикъ и словарей), Функу (Лпц., 1859), Симонсену (Фленсбургъ, 1889) и Тессену («Dansk Grammatik», Копенг., 1891). *Д. лексикографія* начинается трудомъ Христіера Педерсена: «Vocabularium in usum Danorum»; затѣмъ идутъ другіе датско-латин. словари XVI ст.; позднѣе — объемистый, еще неоконч., толковый словарь, изд. съ 1793 г. копенгагенской акад., толковый словарь Мольбега (2 изд., 1854—59) и его же труды: «Dansk Dialektlexicon» (1833—41) и «Dansk Glossarium» (1854); «Dansk Håndordbog» (руководство по новѣйш. правоис. датск. яз.) Свенда Грунтвига (Копенг., 1884). *Д.-нѣм. словари*: Бреземана (Копенг., 1852—55), Гренберга (4 изд., Копенг., 1864), Гельмса (5 изд., Лпц., 1887), Капера (3 изд., Копенг., 1889) и словарь древне-Д. яз. О. Калькара («Ordbog til det aeldre danske Sprog 1200 — 1700 гг.», Копенг., XIX вып., 1880—92). Новѣйшіе труды по *метрикѣ*: С. А. Торсена («Forsög til en dansk Metrik», Копенг., 1833—34) и извѣстнаго поэта Эрнста ф.-деръ-Рекке («Principerne for den danske Verskunst», Копенг., 1881). Цѣнными трудами по *исторіи Д. яз.* являются: Н. М. Петерсена, «Det danske, norske og svenske Sprogs Historie» (Копенгар., 1829—30); Мольбега, «Det danske Sprogs historiske Udvikling» (Копенг., 1846); Л. Виммера, «Navneordenes Bøjning i aeldre Dansk. Bidrag til dansk Sproghistorie» (Копенг., 1868) и Норена, «De nordiska Spraken». О Д. нарѣчіяхъ имѣются труды: Дюрлунда, «Udsigt over de danske Sprogarter» (1857); Гагерупа, «Det danske Sprog i Angel» (2 изд., 1867); Лунгбю, «Bidrag til en sønderjysk Sproglaere» (1868), и Кока, «Det danske Folkesprog i Sønderjylland» (1863 — 67). Съ 1890 г. издается въ Копенгагенѣ особый журналъ «Danía», посвященный свѣдѣніямъ о различныхъ народахъ и нарѣчіяхъ.

Литература Даніи имѣетъ близкую связь съ богатой древне-сѣверной (исландской) литературой, безсмертными памятниками которой являются «Старшая» и «Младшая Эды» и исландскія саги. Собственно же Д. литература начинается лишь съ среднихъ вѣковъ, при чемъ роднымъ языкомъ пользуется по преимуществу литература народная, устная, письменная же литература пользуется почти исключительно латинскимъ. Выдающіеся памятники *письменной* литературы среднихъ вѣковъ, на латинскомъ яз.: богословская дидактическая поэма «Нехаѣмерон», архіепископа Андрея Сунесена († 1228), и знаменитая «Historia Danica» священника Сакса Грамматика († въ началѣ XIII ст.), ставшая впоследствии, по переводѣ ея (1575) на родной яз., настольной народной книгой; на Д. же яз.: «Laegebog» («Лѣчебникъ», изд. Мольбегомъ, 1826) Генриха Гарпстренга († 1244) и «Ordsprog» (собр. Д. поговорокъ: первое изд., 1506, послѣднее 1889), Петра Доллеса (около 1400 г.). Памятниками *устной* литературы являются *народныя пѣсни* («Folkeviser»), подраздѣляющіяся по содержанию на: 1) героиче-

скія пѣсни («Kaempeviser») — средневѣковыя разработки древнихъ сюжетовъ, почерпнутыхъ изъ сагъ; 2) мифическія пѣсни («Trylleviser»), въ которыхъ ярко отразились народныя суевѣрія среднихъ вѣковъ; 3) духовныя пѣсни и легенды изъ библейской исторіи и священныхъ преданій; 4) рыцарскія пѣсни («Ridderviser»), восхваляющія главнымъ образомъ любовь и красоту женщинъ и дающія очень важныя описанія нравовъ и обычаевъ средневѣковаго Д. дворянства; 5) историческія пѣсни, которыя если и грѣшатъ относительно исторической вѣрности и точности, то полны глубокой задушевной поэзіи; наиболѣе извѣстны изъ нихъ пѣсни «о Дагмарѣ», «о Маркѣ Стигѣ», «о Нильсѣ Эппесенѣ» и др. Первая попытка записать народныя пѣсни была сдѣлана женщинами, представительницами Д. дворянства XVI ст.; первая же попытка собрать и записать мелодіи этихъ пѣсенъ — композиторомъ Вергренгомъ («Danske Folkesange og Melodier», 3 изд. 1873). Первое печатное собраніе народныхъ пѣсенъ было издано А. С. Веделемъ, а продолжателями этого труда явились Педеръ Сювъ, Абрагмсонъ, Нурропъ и Рабекъ, и наконецъ издатель полнаго національнаго собранія «Danmarks gamle Folkeviser» (1853—84), Свендъ Грунтвигъ. Лучшее сочиненіе о Д. народныхъ пѣсняхъ: «Vore Folkeviser», принадлежатъ I. Стенсгрупу (Копенг., 1891). Первыми *печатными* литературными трудами на Д. яз. являются: 1) «Den danske Rimekrønike» («Датск. римов. хроника»), въ которой неизвѣстный авторъ выводитъ по порядку всѣхъ царствовавшихъ въ Даніи королей и заставляетъ ихъ разсказывать отъ своего лица о томъ, какъ они царствовали, умерли и были погребены; 2) «Hr. Michaels Rimvaerker» (Римованныя соч. г. Михаила) — душевспасительнаго содержания. Съ введеніемъ реформаци, Д. литература обогатилась прекраснымъ перев. Библіи (Библія Христіана III, 1550), сдѣланнымъ, главнымъ образомъ, трудами магистра Христіерна Педерсена и перваго евангелическаго епископа Зеландіи, Петра Палладіуса. Перваго изъ нихъ можно назвать популярнѣйшимъ писателемъ тогдашней эпохи; его переводы и оригинальныя сочиненія (перев. Новаго Завѣта — 1529 г. и псалмовъ — 1531 г., народныя книжки, рыцарскій романъ-хроника «Гольгеръ Данске» — 1514, собраніе проповѣдей и др.) имѣли огромное значеніе для развитія Д. яз. и выдержали вѣскольکو изданій. Ему же обязана Данія отысканіемъ и изданіемъ хроника Сакса Грамматика. Педеръ Палладіусъ оставилъ интересное сочиненіе, въ которомъ проводится мысль о необходимости распространенія евангелическаго христіанскаго просвѣщенія. Заслуживаютъ еще вниманія: ученикъ Меланхтона, докторъ Нильсъ Геммингсенъ († 1600), написавшій популярную догматику «Livsensvej» (Путь жизни); епископъ зеландскій Тесперъ Брехманъ, составившій и донныи читаемое собраніе поученій на всѣ церковные праздники: «Husprostille»; священникъ Гансъ Томиссёнъ († 1573), составившій первый сборникъ датскихъ церковныхъ пѣснопѣній: «Dansk Psalmebog» (1569); А. С. Веделъ, переводчикъ хроника Сакса Грамматика и

издатель перваго собр. народн. пѣсенъ: «Nindrede Viser» (1591); норвежскій свящ. Педеръ Клауссенъ, который перевелъ на современный ему языкъ королевскія саги Снорре и составилъ описаніе Норвегіи, и Арильдъ Витфельдъ (1546 — 1609), написавшій исторію Даніи: «Danmarks Riges Krönike og Bispekrönike». — «Ученый языкъ», какъ принято называть періодъ времени съ конца XVI по начало XVIII ст., далъ такихъ выдающихся дѣятелей по научной литературѣ, какъ астрономъ Тихо Браге (1546 — 1601); талантливый преемникъ его Оле Рёмеръ († 1710); медицинскія свѣтила, отецъ и сынъ, Каспаръ и Томасъ (анатомъ) Вартоланъ; анатомъ Нильсъ Стеенсенъ (Nicolaus Steno, † 1686), прославившійся, кромѣ того, какъ основатель геологіи; проф. Оле Вормъ, издавшій собраніе руническихъ надписей «Monumenta Danica»; Педеръ Сювъ, написавшій первую грамматику Д. яз., продолжившій изд. (Веделя) народныхъ пѣсенъ и, кромѣ того, издавшій довольно полное собраніе датскихъ народныхъ пословицъ и поговорокъ. Всѣ эти ученые писали, за малыми исключеніями, на латинскомъ яз. Представителями національной литературы этой эпохи являются поэты: епископъ Андерсъ Арребю (1587—1637), написавшій удивительно гладкими и красивыми для того времени стихами большую поему «Hexæmeter» или «Твореніе міра въ 6 дней» (1661) и поэтическія, предельно по близости къ народному стало переложенія псалмовъ Давида. «Davids Psalmer»; магистръ Андерсъ Бордингъ, редакторъ правительств. стихотворной газеты: «Den danske Mercur» («Poetiske Skrifter», 1735); величайшій изъ свѣ. поэтовъ XVII ст., епископъ Томасъ Кинго († 1703), авторъ церковныхъ пѣсенъ и псалмовъ, которые и до сихъ поръ остаются базисомъ датскаго и норвежскаго церковнаго пѣснопѣнія («Aandeligt Sjungebog», изд. 1674 и 1856; «Kirke-Psalmebog», 1689 и 1827); современникъ его Юргенъ Сортерудъ († 1723), также давшій цѣлый рядъ прекрасныхъ духовныхъ пѣснопѣній и воскресившій старую героическую пѣсню «Nye Heltesange», 1716); любимый народный поэтъ Норвегіи, священникъ Педеръ Дассъ, написавшій въ стихахъ библейскую хроніку, катехизисъ, описаніе природы и жителей своего прихода и много народныхъ пѣсенъ («Pederbogen», Nordlands Trompet», 1692; «Norsk Daleviser» 1713, «Aandeligt Tidsfordriv» 1711); I. C. Сегестедъ († 1698) и Поуль Юль († 1723), посвятившіе себя описательному и дидактическому родамъ поэзіи, и наконецъ Тегеръ Ренбергъ († 1742), «Poetiske Skrifter» (1769) котораго отличаются легкимъ стихомъ, живымъ юморомъ. XVII же в. принадлежать выдающееся историко-поэтическое произведеніе «Jamserspinde» (Памятникъ несчастья) — дневникъ дочери Христіана IV, Элеоноры Христіны Ульфельдъ (изд. въ 1869 г. С. В. Шмитомъ), протомившейся 22 года въ тюремномъ заключеніи въ «Синей Башнѣ» въ Копенгагенѣ. Начало новой эрѣ было положено всестороннимъ и трудолюбивымъ Людвигомъ Гольбергомъ, «отцомъ датской литературы» (1684—1754). Изъ современныхъ Гольбергу лите-

ратурныхъ дѣятелей выдавались: Іоакимъ Виландъ († 1730), издававшій первый органъ научной критики, журналъ «De laegde Tidender» (1720—30); трое проф. обновленной Гольбергомъ акд. въ Сорѣ: Андрей Шютте, политическій писатель; Іенсъ Шнедорфъ, издатель «Den patriotiske Tilskuerg» (1761—63), и Яковъ Баденъ, издатель «Kritisk Journal» (1768—72, 74—79), обладавшіе прекраснымъ литературнымъ языкомъ; затѣмъ другъ Гольберга, философъ Эйльшюу (Eilschov), извѣстный своими трудами по очищенію Д. яз. отъ варваризмовъ; поэтъ-юмористъ Фальстеръ (ум. 1752); авторъ духовныхъ пѣсенъ: «Psalmer og aandelige Sange» и «Troens rare Klenodie» (1739), епископъ Вронсонъ († 1764); поэтъ-лирикъ Амброуіусъ Стубъ (1705—1758), возвѣстившій «весну Д. лирической поэзіи» своими пѣснями, переходившими долгое время изъ устъ въ уста и напечатанными лишь въ 1758 г., послѣ его смерти; законовѣдъ Гойеръ, историки Граммъ и Лангебекъ, издававшій впослѣдствіи «Scriptores rerum Danicarum» среднихъ вѣковъ. — Проникшее въ Д. съ Гольбергомъ оживляющее вліяніе европейской мысли и культуры увеличилось еще больше благодаря проживавшимъ въ Копенгагенѣ пенсионерамъ Д. короля: Маллету, автору «Histoire de Danemarck» (1758—77), и творцу Мессіады, Клоштокъ. Рядомъ съ подражательной литературой развивалась, однако, и самостоятельная національная, поощряемая различными литературными обществами. Изъ поэтовъ того времени выдѣлились: норвежець Тулинъ (умеръ 1765 г.), авторъ извѣстнаго стихотворенія «Maidagen» (Samlede Skrifter, 1770 — 1773) и высоко-даровитый Іоганнесъ Эвальдъ (1743—1781), перешедшій отъ напыщеннаго слога дидактическихъ стихотвореній къ смиреннаго тона церковныхъ пѣсенъ къ звукамъ истинной поэзіи. Эвальда справедливо называютъ создателемъ новыхъ родовъ Д. поэзіи: романтической трагедіи («Balders Död» 1773) и лирическаго эпоса («Fiskerne», 1778). Изъ современниковъ, однако, немногіе оцѣнили дарованіе Эвальда, встрѣтившаго почти одно равнодушіе и даже насмѣшки, особенно со стороны «норвежскаго общества» — кружка молодыхъ талантливыхъ норвежцевъ, получившихъ образованіе въ Копенгагенскомъ университетѣ и проживавшихъ въ столицѣ Даніи. Душою этого общества былъ Іоганъ-Германъ Вессель (1742 — 1785), прославившійся поэмой-пародіей на вытурныя и неестественныя произведенія подражательной литературы. Талантливыми, хотя и значительно уступающими самому Весселю драматургами въ комическомъ жанрѣ явились также: Іоганъ Вибе († 1790), авторъ «De nysgjerrige Mandfolk» (1784); Ф. В. Виветъ († 1790), подражатель Гольберга въ бытовой комедіи; I. К. Тодъ († 1806), авторъ «Søofficererne» (1782) и «Aegteskabsdjaevle» (1783); Фальсенъ († 1808), авторъ «Dragedukken», и X. Оульфсенъ († 1827), авторъ «Gulddaasen». Изъ серьезныхъ драматическихъ писателей этой эпохи выдавались: О. I. Самсѣ († 1796), Л. X. Сандеръ († 1819) и Т. Торупъ (1821). Изъ поэтовъ-лири-

ковъ, кромѣ Эвальда, заслуживаютъ вниманія: П. Г. Фримачъ († 1839); I. Н. Брунъ († 1816); I. Зетлицъ (1821), и горячій поклонникъ Эвальда, норвежецъ Э. Стормъ († 1794). Слѣдуетъ упомянуть еще о сатирикахъ, братьяхъ П. М. и П. К. Тройль (первый † 1793, второй † 1784) и о К. Прамъ († 1821), пытавшемся воскресить древне-сѣверный эпосъ («*Stærkodder*, 1785).—Соперничество образованныхъ около Весселя и Эвальда литературныхъ партій, столкновения между патриотами и вѣтцами (особенно послѣ паденія Струэнзе), сторонниками и противниками освобожденія крестьянъ, ортодоксальными христианами и рационалистами — все это выразилось особеннымъ оживленіемъ въ литературѣ. Возникъ еще новый родъ литературы, посвященный различнымъ политическимъ и другимъ злобамъ дня; талантливымъ представителемъ ега явился П. А. Гейбергъ (1758—1841), до своего изгнанія въ 1799 г. Въ ученой литературѣ того времени выдавались: Кофодъ Анкеръ († 1788), историкъ датскаго законодательства; норвежецъ Шёнингъ († 1780), давшій новый переводъ сагъ Снорре и цѣнный ученый трудъ по древней исторіи Норвегіи: «*Norges Riges Historie*»; Сумъ († 1798), составившій обширную исторію Даніи; Гульбергъ, извѣстный гос. дѣят. и историко-политическій писатель; даровитый историкъ Ф. Шендорфъ, безвременно умершій, и историкъ Энгельстофтъ. Представителями критики являлись ученый Нюропъ и его сотрудникъ, авторъ чувствительныхъ разсказовъ и задушевныхъ застольныхъ пѣсенъ, распѣваемыхъ и до сихъ поръ, другъ молодежи, Рабекъ, бывшій, вмѣстѣ съ женой своей Каммой, центромъ литературнаго круга. Изящная словесность выдвинула ставшаго во главѣ романтиковъ, послѣдователей Эвальда, Адама Эленшлэгера (1779—1850) и преемника Весселя въ комико-сатирическомъ жанрѣ литературы, Йенса Баггесена (1764—1826), владѣвшаго одинаково мастерски какъ стихомъ, такъ и прозаическимъ слоюзомъ. Эленшлэгеръ началъ собою литературу новаго XIX ст. и въ продолженіе 50 лѣтъ оставался признаннымъ «королемъ сѣв. поэтовъ». Онъ имѣлъ огромное влияние на литературу всѣхъ трехъ сѣв. государствъ. Противовѣсомъ его влиянію служили литературныя традиціи и критическія требованія (гармонія между формой и содержаниемъ) той партіи, во главѣ которой стояли сначала Баггесенъ, а затѣмъ I. Л. Гейбергъ и Герцъ. Изъ представителей романтической школы, кромѣ талантливаго, хотя и померкшаго въ лучахъ славы Эленшлэгера, Шака Стаффельда, особенно выдвинулся соперникъ самого Эленшлэгера, даровитый поэтъ, истор. и проповѣдникъ Н. Ф. С. Грунтвигъ (1783—1872), а также авторъ національно-историческихъ романовъ («*Waldemar Sejr*», «*Erik Menveds Barndem*» и др.), В. С. Ингемяъ (1789—1862). Выдающимися дѣятелями въ научной литературѣ явились: въ области естествознанія и физики — открывшій въ 1820 г. влияние электрическаго тока на магнитную стрѣлку Гансъ-Христіанъ Эрстедъ (1777—1851); въ области законовѣдѣнія — братъ его А. С. Эрстедъ; богословія — епископъ I. П. Мюнстеръ

(1775—1854); лексикографіи и лингвистики — Хр. Мольбехъ (1783—1857) и Р. Раскъ (1787—1832).—Въ 1814 г. совершилось, вмѣстѣ съ политическимъ отдѣленіемъ Норвегіи отъ Даніи, распаденіе общей литературы на отдѣльныя норвежскую (см. Норвегія) и датскую, связующимъ звеномъ между которыми остался, однако, языкъ. Раздѣленіе литературъ ни мало не затормозило развитія собственно датской литературы, такъ какъ лучшія силы обѣихъ существовавшихъ въ то время литературныхъ партій: Эленшлэгеръ, Грунтвигъ, Баггесенъ, Гейбергъ, принадлежали Даніи, а за ними не замедлили явиться и другіе. Гейбергъ основалъ національный бытовой водевилъ; даровитый Герцъ (1798—1870), создалъ современную бытовую комедію и далъ замѣчательные образцы драматической поэзіи: «*Svend Dyrings Hus*», «*Kong Renés Datter*» и др.; представитель противоположныхъ литературныхъ воззрѣній, Гаухъ (1790—1871) выступилъ съ своими прекрасными романами, драматическими произведеніями и лирическими стихотвореніями, а Вальстеръ (1797—1840) — съ образцовыми переводами греческихъ классиковъ, Гомера и Еврипида. Затѣмъ выдвинулись: Оверскоу (1798—1873), драматическій писатель и авторъ исторіи Д. театра; Т. Г(и)юллембургъ, мать I. Л. Гейберга, авторъ популярнѣйшихъ романовъ и повѣстей; Сэвъ-Обанъ (1798—1865), романистъ, писавшій подъ псевдонимомъ Карла Бернгарта; I. С. Е. Броссбель (р. 1820), популярный авторъ историческихъ романовъ, писавшій подъ псевдонимомъ Каррты Этларъ; Томасъ Ланге (р. 1829); Генрихъ Шарлингъ (р. 1836), авторъ сенсациональнаго романа «*Ved Nytaarstidi Nøddebo Praestegaard*», и юмористъ Адольфъ Розенкильде. Оригинальнымъ, не примыкавшимъ ни къ какой школѣ писателемъ явился С. С. Блехеръ (1782—1848), съ его разсказами и стихотвореніями изъ народной ютландской жизни. Вплоть самотыны также поэты, беллетристы и философы Поль Мёллеръ (1794—1823), безвременно умершій, и поэтъ-лирикъ Христіанъ Винтеръ (1796—1876), авторъ прелестныхъ стихотвореній изъ народнаго быта («*Traesnit*», «*Hjortens Flugt*» и др.). За ними идутъ поэты-лирики: Эмиль Ореструпъ (1800—56); Фредерикъ Паллуданъ Мюллеръ (1809—76), авторъ извѣстной поэмы «*Adam Hømo*»; Лудвигъ Бѣтхеръ (1793—1874) и Г. П. Гольстъ (1811—93). Изъ поэтовъ въ прозѣ выдѣляется Гансъ-Христіанъ Андерсенъ (1805—75), авторъ всемірно-извѣстныхъ сказокъ, а также нѣсколькихъ прекрасныхъ романовъ, драматическихъ произведеній и стихотвореній. Затѣмъ заслуживаютъ вниманія: драматургъ и поэтъ К. I. Бойэ (1791—1853); авторъ прекрасныхъ романовъ и лирическихъ стихотвореній А. Тистедъ, и лирикъ-драматургъ Хр. К. Мольбехъ (р. 1821).—Либеральныя стремленія 30-хъ годовъ, пробудившіяся главнымъ образомъ въ средѣ студенческой молодежи, не замедлили отразиться и въ литературѣ. Главнымъ представителемъ новыхъ литературныхъ тенденцій явился поэтъ Карлъ Плуогъ (р. 1813), нѣкоторыя изъ стихотвореній котораго («*Nordens Enhed*» — единство сѣвера) стали народными

пѣснями и сильно содѣйствовали подъему національнаго духа. Къ Плогу непосредственно примыкаетъ Гоструупъ (1818—98), авторъ популярныхъ студенческихъ пѣсней и бытовыхъ комедій изъ студенческой и бюргерской жизни. За нимъ идутъ поэты-лирики: Розенгофъ (1804—69); Петеръ Фаберъ, авторъ популярной военной пѣсни «Den tapre Landsoldat»; Колундъ (1818—85), проявившій въ своихъ оригинальныхъ стихотвореніяхъ (сборники «Et Gøtaag» и «Et Eftegaa») и басняхъ для дѣтей дарованіе, родственное Андерсену, и Рихардъ (р. 1831). Изъ писателей-прозаиковъ этого времени любимѣйшими являются: В. Бергсё (р. 1835); даровитый Гольдшмидтъ, авторъ бытовыхъ романовъ и разсказовъ изъ современной еврейской жизни, и драматургъ Хвициъ. Къ этому же періоду принадлежатъ: Эдвардъ Лембке (р. 1815), образцовый переводчикъ Шекспира и Байрона и авторъ небольшого сборника замѣчательныхъ стихотвореній, и Мадсъ Ганзенъ, народный поэтъ (1834—80). Представителемъ новѣйшей критической литературы, оказавшимъ огромное вліяніе на весь ходъ современной Д. и даже скандинавской литературы, является извѣстный Георгъ Брандесъ (р. 1842), начавшій свою дѣятельность въ 1871 г. Всѣ болѣе выдающіеся дѣятели новѣйшей Д. и норвежской литературы, за исключеніемъ романиста В. Топсё (род. 1840) и поэта Эдварда фонъ-дёръ-Рекке, писали подъ несомнѣннымъ вліяніемъ его идей. Таковы: Гольгеръ Драхманъ (р. 1846), извѣстный лирическими и беллетристическими произведеніями; даровитый бытовой писатель Софусъ Шандорфъ (р. 1836); одинъ изъ лучшихъ стилистовъ датской литературы, П. Якобсенъ (1847—1884); романистъ Эрикъ Шрамъ; драматич. критикъ и писатель Эдвардъ Брандесъ; поэтъ-лирикъ, драматургъ и беллетристъ Карлъ Геллерупъ; беллетристъ Германъ Бангъ; талантливый авторъ разсказовъ изъ народнаго быта Н. Понтопианъ и мн. др. — Особнякомъ въ Д. литературу середины и конца первой половины XIX стол. стоятъ Сэрень Киркегоръ (1813—1855), литературная дѣятельность котораго была такъ оригинальна и разностороння (произвед. изящной словесности, труды философскіе и богословскіе, критическія и полемическія статьи), что его трудно подвести подъ какую-нибудь опредѣленную литературную категорию. Главное значеніе, однако, онъ имѣетъ какъ писатель религиозно-философскій. — Представителями *исторической литературы* XIX в. являются: П. Э. Мюллеръ и Финнъ-Магнусенъ, занимавшіеся разработкой матеріаловъ по древне-сѣв. исторіи; Е. С. Верлауфъ; К. Ф. Алденъ (авторъ «De tre nordiske Rigers Historie», 1864—72); К. Ф. Вегенеръ; К. Паллуданъ Мюллеръ; П. Э. Гольмъ; Фр. Гаммерихъ; I. Стенструупъ; Биркетъ-Смитъ; А. Д. Юргенсенъ; К. Эрслевъ; Фредерица и Гровльсъ Лундъ. — По *археологич.* пѣннымъ трудамъ дали изслѣдователи сѣв. древностей: Хр. I. Томсенъ, К. Рафинъ, I. Ворсо и Ялетусъ Стенструупъ. — Литература *религиозно-философская* особенно богата выдающимися дѣятелими, какъ Н. Ф. С. Грунтвигъ; его противникъ, проф. Клаусенъ; Сэрень Киркегоръ; его противникъ, епископъ

Мартенсенъ; ученикъ Киркегора, проф. Р. Нильсенъ; Г. Брѣхнеръ, и современный пис. (раціоналистъ) А. С. Ларсенъ. — По вопросамъ *философій* и *психологій* выдаются труды: Г. Хр. Эрстеда («Landen i Naturen»), С. Киркегора, Сибберна, Гефлинга (Psychologie, Ethik—въ рус. пер.) и Кромина («Vor Naturkjendelse», перев. на нѣм.). По *догматическому богословію* и *исторіи церкви* — труды: С. Киркегора и его брата Петра К., Рудельбаха («Kristlig Biografie», «Kirkesangens Historie»), Фр. Гаммериха, Германсена, Гельвега, Г. Рёрдама и Ф. Нильсена. *Юридическая литература* имѣетъ своими предств. А. С. Эрстеда (основателя датской юриспруденціи), I. Е. Ларсена, Стемана, Матзена, Борнемана, Гооса и др. По *филологич.* пѣннымъ трудамъ дали: европейскіе-извѣстный I. Н. Мадвигъ, Р. Х. Раскъ, В. Томсенъ, I. Бресдорфъ, Н. Вестергоръ, Фаусбѣль, Н. М. Петерсенъ, К. Гисласонъ, Виммеръ, К. Исесенъ, К. Вернеръ и Свендъ Грунтвигъ. По *медицинѣ* — труды I. Брандиса, Отто, Д. Эприхта, О. Вагга, С. Фенгера, П. Панума, Э. Горнемана и Юл. Петерсена («Therapiens Historie», перев. на нѣм.). По естеств. и математическимъ наукамъ — труды *зоологовъ* I. Рейнгардтъ, Г. Крѣйера, Иоганнеса Стенструпа, I. Шпёте, В. Бергсё, Д. Эприхта, П. Лунда, Руд. Берга и Боаса; *ботаниковъ* I. В. Горнемана, I. Скоу (Schouw), I. Ланге, Варминга и Хр. Фаупеля (Vaupell); *геологовъ* I. Г. Форхгаммера и Ионструпа; *агмиковъ* Г. Хр. Эрстеда, Юл. Томсена («Thermochemiske Undersøgelser», перев. на нѣм.), Барфода («Den organisk qualitative Analyse», перев. на нѣм.) и С. М. Юргенсена; *физиковъ* Г. Хр. Эрстеда и Лоренцена; *астрономовъ* Олуфсена, Г. Арреста и Шеллерупа; *математиковъ* Хр. Рамуса, А. Стена, Зейтена («Laeren om I glesnitte i Oldtiden», перев. на нѣм.), Юлиуса Петерсена («Theorie der Gleichungen», «Konstruktionsaufgaben», перев. на нѣм., франц., англ. и итальянск. яз.) и И. П. Грамма. *Исторія и критика изящныхъ искусствъ* имѣютъ своими представителями: Георга Зога, П. О. Бранстеда, Н. Д. Гойэна, I. М. Тиле (бюграфъ Торвальдсена) и Ю. Ланге.

Исторія и критика датской литературы. Труды Р. Ньюропа, считающагося отцомъ исторіи Д. литературы: «Historisk-statistisk Skildring af Tilstanden i Danmark og Norge i aeldre og nyere Tider» (1803—06), «Almindelig Morskabslaesning i Danmark og Norge gjennem Aarhundreder» (1816); въ сотрудничествѣ съ Рабекомъ: «Den danske Digtekunsts Middelalder fra Arreboe til Tullin» (1805—1806), «Udsigt over den danske Digtekunst under Frederik V» (1819), «Bidrag til en Udsigt over den danske Digtekunst under Christian VII» (1828); I. Ворма, начавшаго издавать литературно-биограф. словарь: «Forsøg til et Lexikon over danske norske og islandske laerde Maend» (1771—1864), продолжавшійся Крафтомъ и Ньюропомъ подъ загл. «Almindeligt Literaturlexikon for Danmark, Norge og Island» (1818—20); Т. Г. Эрслева: «Almindeligt Forfatter-Lexikon for Danmark med tilkørende Bilande» (1843—48, Suppl. 1858—1868); Торссена, «Historisk Udsigt over den

danske Literatur» (1839, 5-е изд. 1858); Мольбека: «Forelaesninger over den nyere danske Literatur» (1831—32); Н. М. Петерсена: «Bidrag til dansk Literatur» (новое изд. 1867—71); Оверскоу: «Den danske Skueplads i dens Historie» (1854—66) и Георга Брандеса: «Hovedstrømninger i det XIX Aarhundredes Literatur» 1—V (пер. на многие иностр. яз., в томъ числѣ на рус.) и др. Библиографическія справочныя книги: «Dansk Bibliographie» (изд. А. Ф. Нюста, 1843—53), «Dansk Bogfortegnelse» (съ 1851 г.); «Danskorsk Forlagskatalog» (1841—49) и новый словарь С. Ф. Брикка «Dansk Biografisk Lexikon, tillige omfattende Norge for Tidsrummet 1537—1814» (вышли 52 вып., до «Helvig»). Изъ новѣйшихъ соч. по Д. литературѣ на нѣм. яз. выдаются: датскаго писателя Винкель-Горна «Geschichte der skandinavischen Literatur» (Лпц., 1880), нѣм. пис. Штрозмана «Das geistige Leben in Dänemark» (Берлинъ, 1873) и Швейцера «Geschichte der skand. Lit.» (Лпц., 1886—89). *II. Ганзенъ.*

Датско-нѣмецкая война 1848—50 г. — см. Шлезвигъ-Гольштинская война.

Датско-нѣмецкая война 1864 г. — см. Германско-Датская война (VIII, 512).

Датура — см. Дурманъ.

Дау (Equus Burchelli) — одинъ изъ южноафриканскихъ видовъ полосатыхъ дикихъ лошадей. См. Зебра.

Дау (Джорджъ Дауе, 1781—1829) — англ. портретный и историческій живописецъ, сынъ гравера Филиппа Д.; учился въ Лондонской акад. худ. и вначалѣ занимался также гравированіемъ; но съ 1802 г. бросилъ эту отрасль искусства и обратился къ живописи, въ которой вскоре выказалъ блестящіе успѣхи. Въ 1804 г. названная акад. присудила ему большую золотую медаль за картину: «Вѣщенство Ахиллеса при вѣсти о смерти Патрокла»; въ 1809 г. онъ получилъ премію за «Сцену изъ Цимбелина», и въ 1811 г. такую же награду за «Ноеминъ». Послѣ этого онъ посвятилъ свою кисть исключительно портретной живописи, и, усвоивъ себѣ въ ней широкій, быстрый и, вмѣстѣ съ тѣмъ, эффектный приѣмъ исполненія, приобрѣлъ репутацію отличнаго мастера по этой части. Въ 1814 г. лондон. акад. избрала его въ свои члены. Написанные имъ портреты многихъ высшихъ офицеровъ англійской арміи, участвовавшихъ въ битвѣ при Ватерлоо, распространили его извѣстность за предѣлы его отечества. Въ 1819 г., по приглашенію имп. Александра I, онъ прибылъ въ Петербургъ и, проведя здѣсь девять лѣтъ, исполнилъ свыше 400 портретовъ руск. генераловъ, участвовавшихъ въ войнѣ съ Наполеономъ 1812—1814 г. — коллекцію, до сего времени красующуюся въ особой галлерей Зимняго дворца, для которой коллекція была заказана. Кромѣ того, въ бытность свою въ Россіи, Д. написалъ не мало портретовъ для частныхъ лицъ, преимущественно изъ круга военныхъ. Какъ говорятъ, онъ приобрѣлъ вообще своими портретами свыше полумилліона руб. Въ художественно-исторической литературѣ онъ извѣстенъ какъ авторъ биографіи своего друга, живописца Морленда («The Life G. Morland on his works», Lond., 1807).

Дауби-Ха — рѣка Приморской об.; принимаемая въ себя справа р. Ула-Ха, образуетъ р. Уссури. Д. беретъ начало въ высококъ, покрытомъ хвойнымъ лѣсомъ хребтѣ Сихотэ-Алинь подъ 43° 15' с. ш. Общее направленіе теченія съ Ю на С; длина около 260 в. Какъ большая часть рѣкъ Уссурийскаго края, Д. въ сухое время года имѣетъ незначительную глубину; но послѣ дождей вода прибываетъ на 2 саж. противъ обыкновеннаго уровня и затопляетъ всю долину; остаются только небольшіе островки, на которыхъ расположены отдѣльныя китайскія фанзы. Время наибольшихъ разливовъ приходится на май и конецъ августа. Долина Д. при устьѣ не болѣе 3 в.; въ среднемъ теченіи, гдѣ горы обоехъ береговъ отходятъ въ сторону, она достигаетъ 5—10 в., къ верховьямъ опять суживается. Въ нижнемъ теченіи долина имѣетъ болотистый характеръ, но въ среднемъ и верхнемъ — луговой, такъ что здѣсь она могла бы служить превосходнымъ мѣстомъ для земледѣлія, если бы не наводненія. Впрочемъ, на широкихъ пологихъ склонахъ горъ, покрытыхъ рѣдкимъ лиственнымъ лѣсомъ, не мало мѣстъ, удобныхъ для заселенія. Хотя въ устьѣ Д. имѣетъ до 70 саж. ширины и не слишкомъ быстрое теченіе, но она не удобна для пароходства вслѣдствіе мелей. По долину Д. проведена телеграфная линия, соединяющая гор. Николаевскъ на Амурѣ съ Новгородскою гаванью; здѣсь же была сдѣлана попытка провести почтовый трактъ; но онъ скоро былъ уничтоженъ, по причинѣ плохаго состоянія дороги, проведенной наскоро. Жители долины Д., почти исключительно китайцы, занимаются огородничествомъ, хлѣбопашествомъ и отысканіемъ корня жень-шеня. Ср. Венюковъ, «В. Г. общ.» (1859, ч. 25); Маакъ, «Путеш. на р. Уссури»; Пржевальскій, «Путеш. въ Уссурийскій край». *А. Н.*

Даублебскій ф. Штернекъ (Максимиліанъ Daublebsky von Sterneck zu Ehrenstein) — австр. адмиралъ. Род. въ 1829 г.; участвовалъ въ войнѣ 1866 г., отличился въ битвѣ при Лиссѣ. Въ 1872 г. онъ вмѣстѣ съ графомъ Вильчекомъ ѣздилъ въ Новую Землю для участія въ Пейеръ-Вейпрехтской полярной экспедиціи. Въ 1873—75 г. командовалъ эскадрой въ Средиземномъ морѣ.

Даубравскій (Радекъ, Радславъ Daubravsky, Daubravus Rodericus) — чешскій ученый, получившій титулъ д-ра правъ въ Боловѣ; въ 1500 г. изд. «Libellum de componendis epistolis», въ 1525 г. — «Adnotationes in epistolam divi Pauli ad Galatos». Ум. въ 1548 г.

Даубравскій (Янъ Daubravsky ze Skaly, Daubrava, Dubravius) — чешскій гуманистъ; учился въ Итали; былъ ольмюцкимъ епископомъ. Написалъ «De piscinis et piscium, qui in eis aluntur, naturis» (1547) и «Historia regni Bohemiae» (1552 и 1575). Д. ум. въ 1553 г.

Даудовъ (Василій Александровичъ) — стольникъ и воевода XVII в. Алимаралъ Бабаевъ (его первоначальное имя) родился въ 1620 г., въ Испагани и служилъ сначала у персидскаго шаха. Въ 1654 г. его привезъ въ Москву кн. Лобановъ-Ростовскій, бывшій

посломъ у шаха; въ томъ же году онъ былъ крещенъ и опредѣленъ въ посольскій приказъ, гдѣ въ качествѣ толмача состоялъ до 1667 г. Въ 1667, 1669, 1672 и 1679 г. его посылали въ Константинополь. Въ 1675 г. онъ ѣздилъ посланникомъ въ Бухару и Хиву. Участвовалъ въ походахъ Троицкомъ 1683 г. и Крымскомъ 1687 г.; въ 1696 г., несмотря на данную ему въ 1695 г. отставку, былъ толмачемъ подъ Азовомъ. Кромѣ того, Д. состоялъ воеводою: въ 1674 г. въ Яренскѣ, въ 1680 г.—въ г. Чаровдѣ (на озерѣ Вождѣ), въ 1688 г.—въ г. Скопинѣ. Ср. Н. Селифонтовъ, «Очеркъ служебной дѣятельности и домашней жизни стольника и воеводы XVII ст. В. А. Даудова».

В. Рудаковъ.

Даудовы—русскіе дворянскіе роды. Предокъ одного изъ нихъ, Лавръ Д., былъ воеводою въ Орлѣ (1581—84). Потомство его угасло. Второй родъ Д. происходитъ отъ Василія Д. (см. выше) и внесенъ въ VI ч. родословной книги Костромской губ. (Гербовникъ, IV, 112).

Даудъ-паша (1816—73) — губернаторъ Ливана, родомъ изъ Константинополя; первоначальное образованіе получилъ въ франц. учебномъ заведеніи въ Галатѣ и блистательно закончилъ его въ Берлинѣ. Находясь при турецкомъ посольствѣ въ Пруссіи, онъ написалъ книгу о Германіи. Въ 1857 г. онъ стоялъ во главѣ цензурнаго вѣдомства въ Константинополь, потомъ организовалъ телеграфное вѣдомство. Когда въ 1860 г. французы положили конецъ долгой борьбѣ друзовъ съ маронитами и международной комиссіи было поручено образованъ Ливанское губернаторство, Д. принялъ участіе въ ея трудахъ и затѣмъ былъ назначенъ ливанскимъ губернаторомъ. Какъ христианинъ, Д. удовлетворялъ главное условію, поставленному зап. государствами, чтобы ген.-губ. Ливана былъ христианскаго вѣроисповѣданія. Д. назначилъ новыхъ начальниковъ областей, опредѣлилъ налоги, провелъ много стратегическихъ дорогъ и главнымъ образомъ старался успокоить волновавшееся населеніе Ливана. Онъ сумѣлъ приобрести симпатіи не только населенія Ливана, но и сосѣднихъ областей, помогавшихъ (присоединенія къ Ливанскому губернаторству. Это вызвало большія разногласія съ ген.-губ. Сирія, кончившія тѣмъ, что въ 1868 г. Д. оставилъ свой постъ. Послѣ этого онъ занималъ должность министра торговли и публичныхъ работъ.

И. К.

Даудъ-паша — родомъ изъ Босніи, зять Мустафы I, занималъ при немъ высокія должности. Послѣ сверженія Мустафы Османомъ, Д. сдѣлался (въ 1622) душой возстанія, вернувшаго Мустафѣ престолъ. Послѣдній назначилъ его великимъ визиремъ. Опасаясь возмущенія въ пользу Османа, Д. убилъ его своей собственной рукой; это вызвало въ Константинополь сильное волненіе народа и войска. Въ 1623 г. янычары подняли открытый бунтъ: Д. былъ выданъ народу, осужденъ и казненъ на томъ самомъ мѣстѣ, гдѣ совершилъ убійство.

Дау-Каръ — низменное пространство и группа озеръ, расположенныхъ въ вост. части дельты Аму-Дарьи. Озера питаются протоками этой рѣки и прежде были значительно боль-

ше, занимая всю низменность и составляя часть Аральскаго моря. Существованіе сухого русла отъ Д. къ В, по изслѣдованіямъ Каульбарса, показываетъ, что сюда нѣкогда вливались воды не только Аму, но и Сыра (Сыр-Дарья).

Даукинсъ (William-Boyd Dawkins) — англ. геологъ и антропологъ. Род. въ 1838 г., учился въ Оксфордѣ, въ 1862 г. назначенъ членомъ королевской комиссіи для геологическаго изслѣдованія Великобританіи, былъ затѣмъ кураторомъ манчестерскаго музея, а въ 1874 г. назначенъ проф. Овенсъ-колледжа въ Манчестерѣ и президентомъ геологическаго общества. Въ 1875 г. онъ предпринялъ кругосвѣтное путешествіе. Съ 1888 г. экзаменаторъ при лондонскомъ унив. Кромѣ многихъ его работъ, опубликованныхъ въ трудахъ геологическаго и антропологическаго общества, извѣстны: «Cave hunting. Researches on the evidences of caves respecting the early inhabitants of Europe» (1874); «Early man in Britain and his place in the tertiary period» (1880) и др.

Даукша (Николай Dauksza) — просвѣтитель жмудско-литовскаго народа временъ Мерк. Гедрайтиса (см. Гедройцъ, VIII, 234); издалъ въ 1595 г. переводъ катехизиса испанскаго іезуита Якова Ледесмы, въ 1599 г. — жмудскую обработку или переводъ Постиллы Якова Вуйка. Онъ былъ священникомъ, а по Ростовскому (Исторія іезуитовъ) — около 1607 г. администраторомъ жмудской епархіи. Годъ рожденія и смерти его неизвѣстны. Д. — первый интеллигентный литвинъ, проповѣдывавшій необходимость сохраненія и литературной разработки литовскаго языка. Вину за то, что народъ коснѣетъ въ языческомъ невѣжествѣ и вѣковыхъ предрассудкахъ, онъ возлагаетъ на духовныхъ пастырей, державшихъ въ презрѣніи литовскую рѣчь. Обезьяничанье передъ поляками и презрѣніе къ родному языку Д. сравниваетъ съ смѣшеніемъ голосовъ звѣрей и животныхъ: что было бы, еслибы козелъ сталъ рѣвѣть по-львиному, воронъ пѣть по-соловьиному и т. д. Призывая своихъ земляковъ не дать такъ «мизерно пропадать» меньшей литовской братіи (prostocie), живущей въ грубыхъ грѣхахъ и заботахъ, онъ первый установилъ литовскую орфографію, взявъ отъ чеховъ и отъ нѣмцевъ, менше — отъ поляковъ, систему обозначенія литовскихъ звуковъ, и создалъ также литовскую христианскую терминологию. Въ 1605 г. его катехизисъ вышелъ новымъ изданіемъ. Въ началѣ XIX в. на него обратилъ особое вниманіе начателемъ новаго литературнаго движенія, С. Довконтъ (см.). Образцы его языка и орфографіи (готскаго шрифта) см. въ книгѣ «Литовскій катихизисъ» Н. Даукши (СПб., 1886), «Отчетъ о поѣздѣ по Литвѣ и Жмуди» (стр. 57), «Katechism Ledesmy» (съ изд. 1605 г. изд. Jan Bistrom, Краковъ, 1890) и «Lietuvizkiejje Raształ ir Raszetininkai» (Тпльзитъ, 1890, стр. 10). Противникъ реформаніи, Д. однако многое заимствовалъ изъ прусско-литовской реформанной литературы. Его орфографія, забытая нынѣ у католиковъ, до сихъ поръ сохранилась въ литовско-кальвинскихъ богослужебныхъ изданіяхъ. Рмѣстъ съ готи.

ческой нѣменкой орографіею была усвоена Даукшемъ отъ протестантовъ также и идея религіознаго народнаго просвѣщенія посредствомъ національныхъ молитвенниковъ (см. Литовская литература).

Э. Волтеръ.

Даунгъ (Daung) — область въ зап. Индіи подъ 20° 22'—21° 5' сѣв. шир. и 73° 28'—73° 52' в: д. Изобилуетъ тиковымъ лѣсомъ. Управляется вассалами раджи Д. 70300 жит.

Даунширъ (Downshire) — ирландское графство въ пров. Ульстеръ, съ Ю и З ограниченное Ирландскимъ моремъ. Жит. болѣе 272 тыс. Гл. гор.—Даунпатрикъ, одинъ изъ древнѣйшихъ городовъ въ Ирландіи и бывшая резиденція св. Патрика, покровителя Ирландіи. Вблизи города развалины древняго собора и замѣчательная допотопная пещера. Жит. болѣе 3½ тыс.

Даунъ (Daun): 1) *Виррихъ - Филиппъ - Лоренцъ, графъ Д.*, князь Тіана (1669 — 1741) — австр. полководецъ. Прославился обороной Турина противъ французовъ (1706). Позже управлялъ Неаполемъ на правахъ вице-короля, очистилъ въ 1708 г. Ломбардію отъ французовъ, принудилъ въ 1709 г. папу Климента XI заключить миръ съ Австріей, былъ губернаторомъ Нидерландовъ, потомъ Милана, который въ 1733 г., во время войны за польскій престолъ, вынужденъ былъ сдать французамъ.—

2) *Леопольдъ-Лосифъ, графъ Д.* (1705 — 1766) — австр. фельдмаршалъ, сынъ предыдущаго. Во время войны за австр. наслѣдство сражался сначала въ Силезіи противъ пруссаковъ, затѣмъ, подъ начальствомъ принца Карла Лотарингскаго, противъ французовъ. Послѣ Ахенскаго мира (1748) занялся реорганизацией австр. войскъ и издалъ въ 1749 г. регламентъ, носящій его имя и долго служившій руководствомъ для австр. арміи. Въ 1751 г. основалъ въ Вѣнѣ военную акад. Особенно прославился Д. въ Семилѣтней войнѣ. Одержавъ блистательную побѣду при Кolinнѣ (1757), онъ заставилъ Фридриха очистить Богемію; получивъ главное начальство надъ арміей, въ 1758 г. разбилъ Фридриха при Гохкирхѣ; въ 1759 г., при Максенѣ, взялъ въ плѣнъ ген. Финка, съ 11-ти тыс. войскомъ. Разбитый при Торгау (1760) и раненый, Д. въ 1762 г. вновь принялъ главное начальство надъ войсками въ Силезіи. Назначенный президентомъ военнаго совѣта, провелъ много реформъ въ военномъ дѣлѣ. Крайняя осторожность снизкала ему названіе австр. Фабія Кунктатора. Ср. «Der deutsche Fabius Cunctator oder Leben u. Thaten d. Gr. v. D.» (Лпц., 1759—60).

Даурія — страна, простирающаяся отъ Яблоннаго хребта къ В до рѣчной долины Аргуни. Названіе это встрѣчается со временъ появления тамъ русскихъ и произошло отъ обитавшаго здѣсь тунгусскаго племени. Въ настоящее время Д. составляетъ часть Забайкальской обл. и населена монголами, тунгусами и, въ небольшомъ числѣ, русскими.

Даурекія горы — находятся въ Нерчинскомъ окр., Забайкальской обл. Настоящее положеніе Д. горъ до сихъ поръ съ точностью не выяснено. По однимъ, это названіе принадлежитъ горамъ южной части Забайкалья, а другіе называютъ такъ отрогъ Яблоннаго

хребта, который тянется между Шилкою и Аргунью и раздѣляется на два главные кряжа: первый тянется между Шилкою и Газимуромъ, а другой служитъ водораздѣломъ Газимура и Аргуни. Оба кряжа параллельны между собою.

Дауры (Даоры, Дахорь, Тагуры)—народъ тунгусскаго племени; живетъ разбросанно въ сѣв. Манчжуріи, гдѣ наиболѣе густое населеніе ихъ встрѣчается по р. Нонни (Нонь-ула) и ея притокамъ, а также по р. Сунагари и по среднему теченію р. Амура, между устьями рр. Зеи и Бурей; въ послѣднихъ мѣстностяхъ ихъ селенія перемѣшаны съ поселеніями манчжуръ и китайцевъ. Первые свѣдѣнія о Д. получены русскими въ XVII в. отъ казаковъ, встрѣтившихъ ихъ въ верхнемъ теченіи Амура и на р. Зеѣ, начиная отъ впаденія въ нее Умлекана. Частые казачьи погромы были причиною переселенія Д. за Хинганскій хребетъ, къ берегамъ рр. Нонни и Сунагари; все верхнее и среднее теченіе Амура совершенно опустѣло. Д. занимаются хлѣбопашествомъ и огородничествомъ. Отъ долговременнаго жительствова въ сосѣдствѣ монголовъ, манчжуръ и китайцевъ они физически сильно измѣнились; при крѣпкомъ тѣлосложеніи и высокомъ ростѣ, въ чертахъ лица ихъ проглядываютъ монгольскій типъ — почти всегда съ косымъ, развѣсомъ глазъ, выдающимися скулами и жидкой бородой; но глаза у нихъ большіе и круглые, носъ менѣе приплюснутый; форма черепа, насколько можно судить по ограниченному материалу, платибрахицефальная. Въ языкѣ Д. хотя и есть значительная примѣсь словъ монгольскихъ и китайскихъ, но онъ болѣе подходитъ къ тунгусскому. Вліяніе китайцевъ сильно отразилось на бытовой сторонѣ Д.; отъ нихъ они переняли постройку жилищъ, одежду, религію и проч. Питаются почти исключительно растительной пищею, въ кот. буди (просо) играетъ главную роль; любить пріяныя приправы — чеснокъ и красный перецъ. Молоко коровье и масло не употребляютъ; мѣсто послѣдняго у нихъ замѣняетъ растительное масло, такъ называемое кунжутное. Ср. Р. Маакъ, «Путешествіе на Амуръ 1865 г.»; Ф. Шперкъ, «Россія Дальняго Востока» (1885); Л. Шренкъ, «Объ инокродцахъ Амурскаго края» (1883).

Ф. Шперкъ.

Даусе-Алинь—(Доуссе-алинь)—см. Хингань.

Даусоновскій газъ — см. Давсоновскій газъ.

Давсонъ (Джонъ-Вильямъ Dawson)—извѣстный канадскій геологъ и залеентологъ. Род. въ 1820 г., учился въ Единбургскомъ унив. и, вернувшись на родину, посвятивъ себя геологическимъ изслѣдованіямъ въ Новой Шотландіи и Нью-Брунсвикѣ. Въ 1842 г. и 1852 г. онъ сопровождалъ Чарльза Лайеля въ его экскурсіяхъ и былъ его дѣятельнымъ помощникомъ. Результаты своихъ трудовъ онъ изложилъ въ своемъ «Acadian Geology» (3-е изд. 1878); много также его работъ опубликовано въ трудахъ лондонскаго геолог. общества и разныхъ спеціальнаго журналахъ. Д. особенно много занимался палеозойскою эрой и его: «Devonian and carboniferous Flora of East-

tern North America» (изд. въ 1870 г. канадскимъ геол. общ.; иллюстрація дочери Д.) представляеть до сихъ поръ самое полное изслѣдованіе относительно сѣв.-амер. флоры палеозойской эры. Онъ первый указалъ присутствіе Eozoön canadense въ лаврентьевскихъ известнякахъ и описалъ его вмѣстѣ съ Карпентеромъ въ 1865 г. Изъ другихъ его соч. важнѣйшія: «Archæa, or Studies on the Cosmogony and Natural History of the Hebrew Scriptures» (1858); «The Story of the Earth and Man» (1872), гдѣ онъ выступаетъ противъ теоріи Дарвина о происхожденіи видовъ; «The Dawn of life» (1875); «The origin of the World» (1877); «Fossil Men and their Modern Representatives» (1878); «The Chain of Life in Geological Time» (1880). Труды Д. доставили ему большую извѣстность въ обоихъ полушаріяхъ, гдѣ онъ состоитъ членомъ многихъ обществъ. Въ 1855 г. онъ былъ назначенъ вице-канцлеромъ монреальскаго унив., въ 1882 г. избранъ въ президенты канад. королевскаго общества. Въ 1883 г. онъ путешествовалъ по Сиріи и Египту, и написанная имъ затѣмъ популярная «Egypt and Syria, their Geology and Physical Geography in relation to Bible history» имѣла большой успѣхъ. Въ 1886 г. онъ представляеть въ бирмигамскомъ сѣздѣ и произнесъ замѣчательную рѣчь относительно геологической исторіи Атлантическаго ок. Новѣйшіе его труды: «Modern Science in Bible Lands» (1888); «The Geological History of Plants» (1888); «Modern Ideas of Evolution» (1890).—Его сынъ, *Джорджъ Д.*, тоже натуралистъ и геолог, род. въ 1849 г. Въ 1875 г. появился его отчетъ изслѣдованія страны между оз. Вудсъ и горами Рокки, подъ загл.: «Geology and Resources of the 49 h Parallel», послѣ чего преимущественно занимался геологическими изслѣдованіями въ СЗ территоріи и Бриганской Колумбіи, по порученію канадскаго геологическаго института (Geological Survey of Canada). Важнѣйшія изъ его сочиненій: «On the Superficial Geology of the central Region of North America», «On a New Species of Loftusia», «On the Occurrence of Foraminifera, Cocoliths, etc. in the cretaceous Rocks of Manitoba», «On the mikroskopische structure of certain Boulder - Clays etc.», «Sketch of the Geology of British Columbia». Результаты его трудовъ опубликованы въ «Quarterly Journal» геолог. общества, въ отчетѣхъ канадскаго корол. общества, въ «Canadian Naturalist», «Canadian Record of Science» и др. Съ 1890 г. онъ президентъ естеств. историч. отдѣленія канадскаго королевскаго общества.

Дауценбергъ (Іоаннъ-Михаилъ Dautzenberg, 1808—69)—фламандскій поэтъ и филологъ, одинъ изъ дѣятельнѣйшихъ борцовъ за права флам. яз. Изъ его трудовъ выдаются: «Beknopte Prosodia der nederlandsche Spraek» (1851); «Volksleesboek» (1854) и «Verhalen nit de geschiedenis van Belgie» (1856). Вліяніе нѣм. литературы сказалося на его стихотвореніяхъ: «Gedichten» (1850) и «Verspreide en nageleatene Gedichten» (1869). Д. переводилъ много съ французскаго и нѣмецкаго на фламандскій и обратно. Ср. J. von Düringsfeld, «Von der Schelde bis zur Maas» (1861).

Дафаръ (Dhafar, Dafar или Zhafar)—нѣсколько древнихъ селеній въ юж. Аравіи. Одно, подъ названіемъ Сафаръ, упоминается въ книгѣ Бытія; Плиній и Птолемей называютъ Сафаръ главнымъ городомъ у Гомеритовъ; въ VI в. царь Аксума завоевалъ его и ввелъ христіанство. По близости были въ 1810 г. найдены гимьяритскія надписи. Другой Д. находится въ ю.-вост. части Аравіи, на вост. оконечности Гадрамаута; былъ цвѣтущимъ большимъ городомъ, до разрушенія его португальцами въ 1526 г. Теперь жители Д. (1500 ч.) торгуютъ ладномъ, копаловой смолой, алоэ и драконовой кровью.

Дафна (греч. лавръ)—въ греч. мифологіи дочь аркадскаго рѣчного бога Ладона (или Амкля или ѳессалийскаго Пенея) и Гей, одновременно любимая Аполлономъ и Левкипомъ, сыномъ царя Энома. Послѣдній, переодѣтый дѣвушкой, слѣдовалъ за Д. въ числѣ ея подругъ, но, по внушенію Аполлона, вздумалъ купаться, былъ узнавъ и убитъ нимфами. Д., убѣгая отъ преслѣдовавшаго ее Аполлона, была принята матерью и превращена въ лавровое дерево.

Дафне—см. Волчникъ (т. VII, 115).

Дафнефоріи—праздникъ, совершавшійся каждыя 9 лѣтъ въ Дельфахъ, Темпейской долинѣ и Беотіи въ честь Аполлона (въ память его покаянія въ убіеніи Писеона). Во главѣ праздничнаго шествія красивый мальчикъ (Дафнефоръ) несъ масличную вѣтвь, обвитую 365 лавровыми и цвѣточными вѣнками; на верхній вѣтви былъ большой шаръ съ прикрѣпленными къ нему маленькими шарами, а на серединѣ—шаръ средней величины (символически—солнце, луна и планеты).

Дафниды—семейство ракообразныхъ изъ отряда вѣтвистоусыхъ (Cladocera). О размноженіи Д. (гетерогоніи)—см. Вѣтвистоусыя, т. VII, стр. 682.

Дафнисъ—прекрасный юноша, герой сицилійской буколической поэзіи. Сынъ Гермеса и мѣстной нимфы, любимецъ боговъ и въ особенности музъ, онъ пасъ свои стада на склонахъ Этны и въ другихъ мѣстахъ Сициліи, забавляясь игрою на сиринкѣ и пѣніемъ имъ изобрѣтенныхъ буколическихъ пѣсень. Въ двѣтъ юности постигла Д. внезапная смерть. Онъ умеръ, оплакиваемый пастухами, стадами своими и всею природою. Вокругъ его страданій и смерти вращаются всѣ главныя сказанія и пѣсни о Д. Въ болѣе древней версіи, источникомъ которой былъ Стесихоръ, Д. умеръ вслѣдствіе мести своей возлюбленной нимфы Нанды или Номіи. Онъ общался ей не сближаться съ другой женщиной, но былъ однажды опьяненъ и увлеченъ къ нарушенію, обѣта одной царскою дочерью. Нимфа, въ отпущеніе за это, ослѣдила его. Д. блуждалъ, ища облегченія въ музыкѣ и пѣніи, пока, наконецъ, не бросился со скалы въ море (или самъ не былъ превращенъ въ скалу). Гермесъ взялъ его на небо, а на мѣстѣ его гибели вызвалъ изъ земли источникъ, у котораго сицилійцы ежегодно приносили жертвы. Въ болѣе поздней версіи, представителемъ которой является Теокрытъ (1 и 7 идилліи), Д. умираетъ отъ безнадежной любви къ нѣ-

кою Ксенія. Эта безнадежная страсть внушена ему Афродитой, мстящей за то, что Д. не хотѣлъ полюбить дѣвushку, назначенную ему богиней. Виргилій воспѣваетъ въ 5-й элогѣ, подъ именемъ Д., Юлія Цезаря.

А. III.

Дафнія или водная Д.—мелкія ракообразныя, во множествѣ встрѣчающіяся въ нашихъ прѣсныхъ водахъ. Къ семейству Д. относятся роды *Daphnia*, *Moina* и др. съ многочисленными видами; величиною отъ 0,5 до 2,5 мм. См. Вѣтвистоусыя.

Дахабъ — название, которое даютъ въ Абессиніи крупную серебряную западно-европейскія монетѣ (обыкновенно итальянскимъ скуди или вѣмецкимъ талерамъ).

Дахель или **Вах-эд-Дахле**, т. е. восточнѣйшій Оазисъ—самый вѣтвистый изъ Ливійскихъ оазисовъ, въ 6 дняхъ пути къ З отъ долины Нила; состоитъ изъ плодородныхъ участковъ, раздѣленныхъ пустынными пространствами. Поверхность—550 кв. км., население—17000; главное мѣстечко, съ 1500 жит.—Эль-Казръ; съ развалинами храма Аммона. Вода (36° Ц., богата минеральными веществами) въ обиліи доставляется многочисленными колодцами и обуславливаетъ роскошную растительность. Разводятъ пшеница, ячмень, рисъ, дурро, финики и др.

Дахлакъ или **Дахалакъ**—архипелагъ въ Красномъ морѣ, недалеко отъ абессинскаго берега, къ В отъ гавани Массовы, состоящій изъ скалъ и мелкихъ острововъ (около 100), лежащихъ вокругъ острова Д.-эль Кебиръ. Д. служатъ центромъ рыболовства въ южной части Краснаго моря. Почва—полувытравившаяся мадрепоровый известнякъ; много прѣсной воды; прекрасный климатъ. Жители (1500 ч.), родомъ изъ Самхары, платятъ оброкъ турецкому пашѣ, занимаются ловлей рыбы, жемчуга, черепахъ, губокъ, мореходствомъ и скотоводствомъ. Мѣстечко Д. замѣчательно кладбищемъ съ кувическими надписями. Здѣсь была найдена адулитанская надпись.

Дахна (*Dahna*) или **Дехна**, т. е. красная—песчаная пустыня въ Южной Аравіи, величиною 132000 кв. км., граничащая съ Йеменомъ, Гадрамаутомъ и Оманомъ. По мнѣнію Пэльтрѣва, толщина песчанаго слоя до 120 м., и онъ покоится на твердой породѣ. Господствующій вост. вѣтеръ нагромождаетъ высокіе песчаные гребни, тянущіеся съ С на Ю. Переходъ въ Неджедъ съ береговъ Персидскаго залива возможенъ безъ большой опасности лишь въ одномъ мѣстѣ.

Даховскій посадь—см. Сочи.

Дацанъ—монастырь бурятъ-буддистовъ въ Восточн. Сибири, служащій мѣстопробываніемъ ламайскаго духовенства и являющійся какъ бы центромъ прихода. Официально возникновеніе Д. относится къ 1773 г., когда бурятамъ разрѣшено было въ каждомъ родѣ имѣть свой Д. и узаконенное число духовенства. Въ 1773 г. былъ построенъ Ходонскій Д., въ 1783 г. Тугнуйскій. Въ 1795 г. былъ основанъ Анняскій Д., въ 1811 г. Агойскій, въ 1821 г. Цугельскій. Въ 1822 г. у бурятъ, по официальнымъ свѣдѣніямъ, считалось 19 Д., съ 2532 ла-

мами. По свѣдѣніямъ, доставленнымъ самимъ ламайскимъ духовенствомъ въ 1846 г., у бурятъ насчитывалось тогда 34 Д., 144 отдѣльных храма и 4509 ламъ. Высочайше утвержденное 15 мая 1853 г. Положеніе о ламайскомъ духовенствѣ Вост. Сибири установило штатъ изъ 34 Д., одного бандидо-хамбы или первенствующаго ламы, 34 шурегуеи или настоятелей Д., 216 ламъ и 34 бандій и ховарокъ. Сооруженіе новыхъ Д. строго воспрещено. Изъ этихъ 34 Д. два (Тункинскій и Аларскій) находятся въ Иркутской губ., остальные—въ Забайкальской области. Резиденціей бандидо-хамбы служитъ Гусино-Озерскій дацанъ (см. IX, 923); при этомъ Д. различны мастерскія и буддійская школа, съ 10-лѣтнимъ курсомъ, въ которой изучаются языки монгольскій и тибетскій, тибетская медицина, астрономія съ астрологіей, буддійское богословіе и философія.

Дацитъ, или кварцевый андезитъ—общее обозначеніе для разнообразныхъ андезитовъ (см.) съ существеннымъ содержаніемъ кварца. Это—неовулканическія порфиритовыя, эффузивныя изверженныя породы и лавы, состоящія изъ кварца, плагиоклаза (микротипа), одного или нѣсколькихъ представителей изъ группы роговой обманки, пироксена, біотита и вулканическаго стекла въ большемъ или меньшемъ количествѣ, съ примѣсью разныхъ составныхъ частей, всегда присутствующихъ въ лавахъ, какъ-то: магнитный желѣзнякъ, апатитъ и т. п. По структурѣ и относительному количеству аморфнаго кристаллизационнаго остатка различаютъ: 1) гранитопорфиритовые Д. съ полнокристаллическою основною массой, 2) фельзитовые Д., 3) андезитовидные Д. и 4) витрофировые съ почти чисто стекловатой основною массой. По составу Д. распадаются на роговообманковые, біотитовые, авгитовые и нѣсколько болѣе мелкихъ разновидей. Д.—кислыя плагиоклазовые породы съ среднимъ содержаніемъ SiO² въ 66% (см. таблицу изверженныхъ горныхъ породъ въ статьѣ Горные породы). Д. очень распространены въ Венгріи, Зибенбургенѣ, Малой Азіи, Японіи, Сѣв. Америкѣ, въ Крыму, на Кавказѣ и т. д.

Ф. Лев.-Л.-нг.

Дати́й (Datus)—архiep. миланскій съ 527 года; умеръ въ 552 или 553 г. Послѣ взятія Милана готами, Д., державшій сторону византийцевъ, бѣжалъ въ Константинополь, былъ милостиво принятъ Юстиніаномъ Великимъ, но впоследствии подвергся опалѣ, отказавшись подписать церковный декретъ Юстиніана, неогласный съ убѣжденіями Д. Его ошибочно называютъ авторомъ *хроники* Милана («*Chronica rerum Mediolanensium*»), составленной многими лѣтописцами.

Дача — терминъ дѣйствующаго межевого законодательства, единица генеральнаго межеванія, пространство земли, обведенное при генеральномъ межеваніи круговыми межами и приуроченное не къ именамъ владѣльцевъ, но къ именамъ селъ, деревень и пустошей. Происхожденіе этого названія коренится въ помѣстной системѣ, при которой государь раздавалъ земли за службу, при чемъ въ одной и той же мѣстности зачастую отводились земли различнымъ лицамъ, безъ указанія границъ

ихъ владѣній въ натурѣ. Отсюда чрезвычайное обиліе Д., принадлежащихъ нѣсколькимъ владѣльцамъ, между собою неразмежеваннымъ. См. Межеваніе, Чрезполосное владѣніе. О числѣ Д. по отдѣльнымъ губерніямъ см. Генеральное межеваніе (VIII, 320). Подъ *дачей крѣпостной* инстуркція генеральнаго межеванія 1765 г. разумѣла землю, на которую владѣлецъ имѣлъ крѣпостные акты. Д. *Лѣсная*—см. Лѣсная дача.

Дача.—1) Въ военныхъ законахъ Д. означаетъ количество провіанта, отпускаемого военнослужащимъ нижнимъ чинамъ. Д. бываетъ обыкновенная, половинная, усиленная и уменьшенная.—2) Д. корма и соли скоту, см. Кормъ скота.

Дачи—см. Даточныя книги.

Дачицкій (Микайлашъ изъ Геслова—Dačický z Heslova)—чешскій писатель (1555—1626). Д. огличался неукротимымъ нравомъ, имѣлъ много поединковъ. Онъ оставилъ историческія записки: «*Raměti*», гдѣ пользовался старыми лѣтописями, родовыми «памятями», а за годы 1575—1626 рассказываетъ собственные воспоминаанія; ему тоже принадлежитъ стихотворная книга «*Prosto pravda*»—собраніе пѣсенъ, поученій, сатирическихъ обличеній, заключающихъ въ себѣ иногда любопытныя бытовыя черты времени, но по формѣ не важныхъ. «*Raměti*» изданы въ 1879 г., отрывки изъ «*Простоправды*»—въ «*Sasoris Musea Ceskéno*» 1854 г.

Дачицы (чешск. Dačice, нѣм. Datschitz)—городъ въ Моравіи, на р. Моравской Дыѣ, съ населеніемъ (1890) въ 2629 чел., преимущественно чешскаго племени. Соборный храмъ св. Лаврентія, 1775—78 гг., съ прекрасными фресками Іосифа Винтергалтера; старинный замокъ съ интересными развалинами (отъ XV ст.); свекловично-сахарный зав., одинъ изъ самыхъ большихъ въ Моравіи.

Дачныя колоніи—см. Дѣтскія колоніи.

Даша - бала—десять могуществъ или формъ мудрости, которыми обладаетъ Будда: 1) мудрость, понимающая, что знаніе необходимо для правильнаго исполненія cadaго особаго долга въ любомъ положеніи; 2) знающая результатъ или послѣдствія кармы (моральный поступокъ, актъ); 3) знающая дорогу къ достиженію нирваны; 4) видящая различныя шаквалы (системы міровъ); 5) познающая мысли другихъ существъ; 6) знающая, что органы чувствъ не тожественны съ самимъ я; 7) знающая чистоту, достигаемую путемъ упражненія въ дхьяна (абстрактное мышленіе); 8) знающая, гдѣ каждый былъ рожденъ въ его прежнихъ формахъ существованія; 9) знающая, гдѣ всякій родится въ будущихъ формахъ жизни; 10) знающая, какимъ образомъ могутъ быть побуждены послѣдствія кармы. См. S. Hardy, «*A manual of Buddhism*» (2 изд. Л. 1880).

С. Буличъ.

Даша-данду—десять запрещеній, которыя должны быть изучены буддистскимъ монахомъ во время его искусства: 1) запрещается ѣсть послѣ полудня; 2) смотреть танцы, слушать музыку или пѣніе; 3) употреблять украшенія или благовонія; 4) употреблять сидѣнье или ложе выше одного локтя; 5) принимать золото, сереб-

ро или деньги; 6) прибѣгать къ какому-нибудь обману, чтобы помѣшать другому жрецу получить то, на что онъ имѣетъ право; 7) прибѣгать къ обману съ цѣлью повредить другому жрецу или поставить его въ опасное положеніе; 8) прибѣгать къ обману съ цѣлью добиться изгнанія другого жреца изъ общины; 9) говорить дурно о другомъ жрецѣ; 10) клеветать и злословить, для возбужденія несогласій между жрецами одной и той же общины. Проступокъ противъ первыхъ пяти запрещеній можетъ быть прощенъ, если виновный принесетъ песокъ и посыплетъ имъ дворъ вигары (см.), а проступокъ противъ послѣднихъ пяти искупается временнымъ изгнаніемъ. См. Hardy, «*The eastern Monachism*». (Л., 1850).

С. Буличъ.

Дашевъ—м. Кіевской губ. Липовецкаго у. Жителей 5527. 2 православ. церкви, римско-католическая каплица, синагога и 2 евр. молитвенныхъ школы. Торговый пунктъ и нѣсколько промышленныхъ заведеній, больница, аптека, базары черезъ 2 недѣли, ярмарка. Д. памятно по упорному дѣлу, происходившему около него, 2 мая 1831 г., между отрядомъ ген. Рота и польскими повстанцами, подъ предводительствомъ отставнаго генерала Колышко. Поляки были на-голову разбиты, потеряли всю свою артиллерию, и этимъ рѣшительнымъ ударомъ сразу было подавлено возстаніе въ юго-зап. губерніяхъ.

Дашери (Іоаннъ-Лука d'Achery)—франц. богословъ (1609—1685), былъ монахомъ и библиотекаремъ въ парижскомъ аббатствѣ Сенъ-Жерменъ де-Пре. Ему принадлежитъ первое изданіе письма Варнавы (Парижъ, 1645), старинной биографіи и полного собранія сочиненій Ланфрана кентерберійскаго (Пар., 1648), сборника средневѣковыхъ сочиненій: «*Specilegium veterum aliquot scriptorum, qui in Galliae Bibliothecis, maxime Benedictorum supersunt*» (Пар., 1655—77); новое дополненное изданіе де-ла-Барра, Пар., 1724) и др.

Дашицы (чешск. Dačice, нѣм. Datschitz)—городъ въ Чехіи, на рч. Лучнѣ. Жит. (1890) 2104, чехи; сахарный и пивоваренный заводы.

Дашкевичи—русскіе дворянскіе роды литовскаго происхожденія. Первый изъ нихъ, герба *Корибутъ*, упоминается уже въ 1476 г. Къ нему принадлежитъ Евстафій Д. (см. ниже). Съ начала XVII в. Д. стали присоединять къ своей фамили приставку Корибутъ. Игнатій Д. былъ послѣднимъ каштеляномъ мстиславскимъ (1791). Родъ Д. раздѣлился на шесть вѣтвей, внесенныхъ въ VI и I части родословной книги Виленской, Волынской и Минской губ. Другой родъ Д., герба *Лелива*, происх одитъ отъ полковника войскъ польскихъ Зенона Д. (1713) и внесенъ въ I часть родословной книги Витебской губ.

В. Р.

Дашкевичъ или **Дашковичъ** (Евстафій)—по вѣкоторымъ извѣстіямъ происходилъ изъ престоноародья, изъ г. Овруча. Въ самомъ началѣ XVI ст. Д. упоминается, какъ воевода вел. князя литовскаго и намѣстникъ кричевскій. Вскорѣ Д. со многими литовскими дворянами бѣжалъ въ Москву и поступилъ на службу къ вел. кн. Василію Ивановичу, который послалъ его въ 1508 г. съ войскомъ на помощь возставшему противъ литовскаго

вел. кн. Михаилу Глинскому. Послѣ неудачнаго исхода предпріятія Глинскаго, Д. перешелъ Сигизмунду I и былъ на Украинѣ старостой черкасскимъ и каневскимъ. На обязанности старосты въ украинскихъ повѣтахъ лежала въ то время забота объ охраненіи границъ отъ набѣговъ крымцевъ. Для этой цѣли Д. весьма удачно воспользовался запорожскими выходцами-казаками и успѣлъ сосредоточить въ своихъ рукахъ значительную военную силу, которая оказала немалыя услуги въ борьбѣ его съ татарами. Д. оставался главнымъ распорядителемъ малорусскихъ казаковъ до самой своей смерти (1536); ему, главнымъ образомъ, обязано казачество своимъ упроченіемъ, какъ военное сословіе. На Городенскомъ сеймѣ (1523) выступилъ съ предложеніемъ застроить дѣпровскіе о-ва замками и содержать тамъ постоянные гарнизоны изъ пѣшихъ и конныхъ казаковъ; но предложеніе это не было осуществлено. Д. былъ строителемъ города Чигиряна. Дѣятельность Д., какъ организатора казачества, послужила поводомъ для нѣкоторыхъ историковъ Малороссіи ошибочно считать его первымъ казацкимъ гетманомъ или первымъ запорожскимъ атаманомъ.

Е. К.

Дашкевичъ (Николай Павловичъ) — проф. исторіи всеобщей литературы кiev. унив. Родился въ 1852 г. Учился въ историко-филологическомъ факультетѣ того же унив. Въ 1877 г. признанъ магистромъ всеобщей исторіи литературы. Читалъ лекціи на кievскихъ высшихъ женскихъ курсахъ. Напечаталъ: «Княжнѣ Данилѣ Галицкаго по русскимъ и иностраннымъ извѣстіямъ» (1873 г., изъ «Кievск. унив. извѣстій»), «Болоховская земля и ея значеніе въ русской исторіи» («Труды 3-го археологическаго съѣзда») и отд., «Изъ исторіи средневѣковаго романтизма. Сказаніе о св. Гралѣ» (1876), «Постепенное развитіе науки исторіи литературы и современныя ея задачи» (1877), «Литовско-Русское государство, условия его возникновенія и причины упадка» («Кiev. унив. Изв.» 1882 и 1883), «Былины объ Алешѣ Поповичѣ и о томъ, какъ не осталось на Руси богатырей» (тамъ же, 1883 г.), «Происхожденіе и развитіе эпоса о животныхъ» (тамъ же), «Романтика Круглаго Стола въ литературахъ и жизни Запада» (вып. 1-й, Кievъ, 1890 г.). Въ одномъ изъ отчетовъ о присужденіи Увар. наградъ помѣщенъ обширный и чрезвычайной цѣнный разборъ Д. «Ист. укр. лит.» Петрова.

Дашкова (княгиня Екатерина Романовна) — президентъ Россійской академіи. Родилась 17 марта 1743 г. въ СПб. (дочь гр. Р. Илларионовича Воронцова). Воспитывалась въ домѣ дяди, вице-канцлера Мих. Ил. Воронцова. «Превосходное», по понятіямъ того времени, воспитаніе ея ограничивалось обученіемъ новымъ языкамъ, танцамъ и рисованію. Только благодаря охотѣ къ чтенію, Д. сдѣлалась одной изъ образованнѣйшихъ женщинъ своего времени. Любимые писатели ея были Валь, Монтескье, Буало и Вольтеръ. Поездки за границу и знакомство съ знаменитыми писателями много способствовали ея дальнѣйшему образованію и развитію. Съ раннихъ лѣтъ Д. постоянно занимала во-

просы политики. Еще въ дѣтствѣ она рылась въ дипломатическихъ бумагахъ своего дяди и слѣдила за ходомъ русской политики. Время интригъ и быстрыхъ государственныхъ переворотовъ способствовало развитію въ ней честолюбія и желанія играть историческую роль. До нѣкоторой степени Д. это и удалось. Знакомство съ вел. кн. Екатериной Алексѣевной (1758 г.) и личное къ ней расположеніе сдѣлало Д. преданнѣйшей ея сторонницей. Ихъ связывали также и литературные интересы. Окончательное сближеніе съ Екатериной произошло въ концѣ 1761 г., по вступленіи на престолъ Петра III. Задумавъ государственный переворотъ и, вмѣстѣ съ тѣмъ, желая до времени оставаться въ тѣни, Екатерина избрала главными союзниками своими Гр. Гр. Орлова и княгиню Д. Первый пропагандировалъ среди войскъ, вторая — среди сановниковъ и аристократіи. Благодаря Д., были привлечены на сторону императрицы гр. Н. И. Панинъ, гр. К. Г. Разумовскій, И. И. Бецкій, Вяткинскій, А. И. Глѣбовъ, Г. Н. Телловъ и др. Когда переворотъ совершился, другія лица, противъ ожиданій Д., заняла первенствующее мѣсто при дворѣ и въ дѣлахъ государственныхых; вмѣстѣ съ тѣмъ охладѣли и отношенія императрицы къ Д. Нѣкоторое время спустя послѣ смерти своего мужа, бригадира кн. Мих. Ив. Дашкова (1764), Е. Р. провела въ подмосковной деревнѣ, а въ 1768 г. предприняла поездку по Россіи. Въ декабрѣ 1769 года ей разрѣшено было заграничное путешествіе. Д., въ теченіе 3-хъ лѣтъ, посѣтила Германію, Англію, Францію, Швейцарію, часто видѣлась и бесѣдовала съ Дидро и Вольтеромъ. 1775—1782 гг. она снова провела за границей, ради воспитанія своего единственнаго сына, окончившаго курсъ въ эдинбургскомъ унив. Въ Англіи Д. познакомилась съ Робертсономъ и Адамомъ Смитомъ; она снова посѣтила Парижъ, Швейцарію и Германію, а также Италію. Въ это время отношенія ея къ императрицѣ нѣсколько улучшились. Д. было предложено мѣсто директора спб. академіи наукъ и художествъ. По мысли Д. была открыта Россійская академія (21 окт. 1783 г.), имѣвшая одною изъ главныхъ цѣлей усовершенствованіе русскаго яз.; въ ней кн. Д. была первымъ президентомъ. Новое неудовольствіе императрицы Д. навлекла напечатаніемъ въ «Россійскомъ театрѣ» (издававшемся при Академіи) трагедіи Княгинина «Вадимъ» (1795). Трагедія эта была изъята изъ обращенія. Въ томъ же 1795 г. Д. выѣхала изъ СПб. и жила въ Москвѣ и подмосковной своей деревнѣ. Въ 1796 г., тотчасъ по востшествіи на престолъ, имп. Павелъ устранилъ Д. отъ всѣхъ занимаемыхъ ею должностей и приказалъ жить въ новгородскомъ ея имѣніи. Только при сдѣйствіи имп. Маріи Федоровны Д. разрѣшено было поселиться въ Калужской губ., а потомъ и въ Москвѣ. Въ Москвѣ же, не принявъ болѣе участія въ литературныхъ и политическихъ дѣлахъ, Д. скончалась, 4 янв. 1810 г. Наибольшаго вниманія заслуживаетъ не политическая роль Д., продолжавшаяся весьма недолго, а дѣятель-

ность ея въ академіи и въ литературѣ. По назначеніи директоромъ академіи, Д., въ рѣчи своей, выражала увѣренность, что науки не будутъ составлять монополію академіи, но «справоевни будучи всему отечеству и вкоренившись, процвѣтатъ будутъ». Съ этою цѣлю, по ея инициативѣ, были организованы при академіи публичныя лекціи (ежегодно, въ теченіе 4-хъ лѣтнихъ мѣсяцевъ), имѣвшія большой успѣхъ и привлекавшія большое число слушателей. Д. увеличила число студенто-стипендіатовъ академіи съ 17 до 50 и воспитанниковъ академіи художествъ—съ 21 до 40. Въ продолженіе 11 лѣтъ директорства Д. академическая гимназія проявляла свою дѣятельность не только на бумагѣ. Нѣсколько молодыхъ людей отправлены были для довершенія образованія въ Геттингенъ. Учрежденіе такъ называемаго «переводческаго департамента» (взаимнъ «собранія переводчиковъ» или «россійскаго собранія») имѣло цѣлю доставить русскому обществу возможность читать лучшія произведенія иностранныхъ литературъ на родномъ языкѣ. Въ это-то именно время и появился цѣлый рядъ переводовъ, по преимуществу съ классич. яз. По почину Д. былъ основанъ журналъ «Собесѣдникъ любителей россійскаго слова», выходявшій въ 1783 и 1784 (16 книжекъ) и носившій сатирическо-публицистическій характеръ. Въ немъ участвовали лучшія литературныя силы: Державинъ, Херасковъ, Калнистѣ, Фонвизинъ, Богдановичъ, Княжнинъ. Здѣсь помѣщены были «Записки о русск. исторіи» имп. Екатерины, ея же «Были и небыллицы», отвѣты на вопросы Фонвизина, «Фелица» Державина. Самой Д. принадлежатъ надписи въ стихахъ къ портр. Екатерины и сатирическое «Посланіе къ слову: такъ». Другое, болѣе серьезное изданіе: «Новыя ежемѣсячныя сочиненія» начато было съ 1786 г. (прод. до 1796 г.) При Д. начата новая серія мемуаровъ акад., подъ загл. «Nova astra acad. scientiarum petropolitanae» (съ 1788 г.). По мысли Д. издавался при акад. сборникъ: «Россійскій Театръ». Главнымъ научнымъ предпріятіемъ россійской акад. было изд. «Толковаго словаря русск. яз.». Въ этомъ коллективномъ трудѣ Д. принадлежитъ собраніе словъ на буквы *и, ш, щ*, дополненія къ многимъ другимъ буквамъ; она также много трудилась надъ объясненіемъ словъ (преимущественно обозначающихъ нравственныя качества). Сбереженіе многихъ акад. суммъ, умѣлое экономическое управленіе акад.—несомнѣнная заслуга Д. Лучшей оцѣнкой ея можетъ служить то, что въ 1801 г., по вступленіи на престолъ имп. Александра I, члены россійской акад. единогласно рѣшили пригласить Д. снова занять предсѣдательское кресло въ акад. Д. отказалась отъ этого предложенія). Кромѣ названныхъ литературныхъ трудовъ, Д. писала стихи на рус. и франц. яз. (болѣею частью въ письмахъ къ имп. Екатеринѣ), перевела «Опытъ о эническ. стихотворствѣ» Вольтера («Невинное упражненіе», 1763, и отд., СПб., 1781), переводила съ англ. (въ «Опытахъ трудовъ вольнаго россійскаго собранія», 1774), произнесла нѣсколько акад. рѣчей (написанныхъ подъ сильнымъ вліяніемъ рѣчей Ломоносова). Нѣкоторыя ея статьи напечатаны въ «Другѣ

Просвѣщенія» 1804—06 г. и въ «Новыхъ ежемѣсячныхъ сочиненіяхъ». Ей принадлежитъ также комедія «Тонсіюковъ, или человекъ безъ характерный», написанная по желанію Екатерины для эрмитажнаго театра (1786), и драма «Свадьба Фабіана, или алчность къ богатству наказанная» (продолженіе драмы Коцебу: «Бѣдность и благородство души»). Въ Тонсіюковѣ (человекѣ, желающемъ «и то и сію») видать Л. А. Нарышкина, съ которымъ Д. вообще не ладила, а въ противопоставляемому ему по характеру героинѣ Рѣшиловой—автора комедіи. Важнымъ историческимъ документомъ являются мемуары Д., изданные сначала на англ. яз. г-жей Вильмотъ въ 1840 г., съ дополненіями и измѣненіями. Французскій текстъ мемуаровъ, принадлежавшій несомнѣнно Д., появился только недавно («Mon histoire», въ «Архивѣ кн. Воронцова», кн. XXI). Общая очень много цѣнныхъ и интересныхъ свѣдѣній о переломѣ 1782 г., о собственной жизни за границей, придворныхъ интригахъ и т. д., кн. Д. не отличается безпристрастіемъ и объективностью. Восхваляя имп. Екатерину, она почти не даетъ никакихъ фактическихъ основаній такому восхваленію. Нерѣдко сквозитъ въ Запискахъ какъ бы обвиненіе императрицы въ неблагодарности. Далеко не оправдывается фактами подчеркиваемое безкорыстіе автора мемуаровъ.

Ср. Д. Иловайскій, «Биогр. Д.», въ его «Сочиненіяхъ» (1884); А. Н. Аванасевъ, «Литерат. труды Д.» («Отеч. Зап.» 1860, № 3); «Директоръ акад. наукъ Дашкова», въ «Чтен. общ. ист.» (1867, I); М. Сухомяновъ, «Ист. росск. акад.», ч. 1; В. Семевскій («Русск. Стар.» 1874, № 3); Добролюбовъ, «О Собесѣдн.» (соч. т. I); Галаховъ («Отеч. Зап.» 1856, № 11, 12); Пекарскій, «Матеріалы для исторіи журн. дѣят. имп. Екатерины», въ VIII т. «Записокъ акад. наукъ»; «Рус. Арх.» 1880, III кн., 1881, I и II; «Архивъ кн. Воронцова», кн. XXI (СПб. 1888); А. С. Суворинъ, «Кн. Е. Р. Дашкова», вып. 1, СПб. 1888. А. Л.—ко.

Дашкова — м. Могилевской губ., Старо-Быховскаго у.; расположено недалеко отъ р. Дѣвпра, при озерѣ Устиновкѣ. Въ 1812 г. около Д. происходило сраженіе генерала Раевского съ корпусомъ маршала Даву. Жит. 465. 2 правосл. церкви, еврейскій молитв. домъ, школа.

Дашковцы — с. Подольской губ.: 1) Литинскаго у., возвышается на 1052 фт. Ж. 2073. — 2) Ушицкаго у., жит. 8609; школа; развито садоводство, 15 дес. подъ садами.

Дашковъ (Василій Андреевичъ) и **Дашковскій музей**. Имя Д. связано съ рядомъ научныхъ предпріятій на пользу русск. этнографіи. Въ 1842 г. онъ составилъ «Описаніе Олонецкой губ.». Впоследствии, состоя помощникомъ попечителя моск. учебн. окр., Д. дѣятельно заботился о пополненіи скудной этнографической коллекціи московскаго публичнаго и Румянцевскаго музеевъ. Въ это время сложилась у Д. мысль объ основаніи въ Москвѣ спеціальнаго музея русской этнографіи—мысль, осуществившаяся благодаря предпріятой моск. общ. любителей естествознанія русской этнографической выставкѣ. Задуман-

ное по обширной программѣ и требовавшее затраты крупныхъ средствъ, это предприятие при самомъ началѣ встрѣтило немало затрудненій, которыя были въ значительной степени устранены, благодаря содѣйствию Д. Онъ предложилъ необходимыя для устройства выставки средства, съ тѣмъ условіемъ, чтобы, по окончаніи послѣдней, предметы этнографическіе поступили въ собственность моск. публичнаго музея. Они и вошли въ составъ *Дашковского этнографическаго музея, устроеннаго при содѣйствіи общества любителей естествознанія при моск. унив.* Благодаря умѣло направленной и энергичной дѣятельности председателяствуемаго Д. организационаго комитета, успѣхъ моск. этнографической выставки 1867 г., привлекшій и славянскихъ гостей, превзошелъ самыя смѣлыя ожиданія. Послѣ закрытія выставки комитетъ ея передалъ московскому публичному музею, директоромъ котораго въ то время состоялъ Д., 288 художественно исполненныхъ манекеновъ племенъ Россіи и славянскихъ земель, до 450 №№ костюмовъ, до 1200 №№ предметовъ домашняго быта и до 2000 №№ рисунковъ и фотографій. Съ тѣхъ поръ, благодаря постоянной заботливости Д., этнографической моск. музей значительно пополнился во всѣмъ отдѣлѣ и какъ по богатству коллекцій, такъ и по систематическому ихъ размѣщенію служить незамѣнимымъ пособіемъ для изученія внѣшняго быта множества племенъ, въ немъ представленныхъ. По заказу Д. исполнены и раскрашены фотографическіе, крупныя, размѣровъ снимки со всѣхъ манекеновъ, входящихъ въ составъ музея, составляющіе единственный въ своемъ родѣ альбомъ народностей Россіи и Славянскихъ земель. По порученію Д. было предпринято хранителемъ музея, проф. Вс. Миллеромъ, «Систематическое описаніе коллекцій музея» (вышли 3 вып.). На личныя средства директора производилась и ремонтъ коллекцій, и пріобрѣтеніе многихъ бытовыхъ предметовъ, и изданіе ряда полезныхъ научныхъ трудовъ, изъ которыхъ главныя: «Сборникъ антропологическихъ и этнографическихъ статей о Россіи и странахъ ей прилежащихъ» (кн. I—II. М., 1868—73); «Исторія русской жизни съ древнѣйшихъ временъ», написанная, по предположенію Д., И. Е. Заблѣянымъ (ч. I—II, М., 1876—9); «Матеріалы для историческаго описанія Румянцевскаго музея», бывшаго бібліотекаря музея К. И. Кестнера (М., 1882); «Сборникъ матеріаловъ по этнографіи», подъ редакц. В. Ф. Миллера (вып. I—III. М., 1886—8). Въ теченіе многихъ лѣтъ Д. матеріально поддерживалъ научныя предпріятія этнографическаго отдѣла общества любителей естествознанія. Съ именемъ Д. сдѣлано и устройство въ московскомъ публичномъ музеѣ особой галлерей: *Дашковское собраніе изображеній русскихъ дѣятелей.* Въ память пятидесятилѣтія Румянцевскаго музея, справлявшагося 28 мая 1882 г., Д. пожертвовалъ музею капитальное собраніе изображеній русскихъ дѣятелей, выполненное его заботами въ теченіе шестнадцати лѣтъ. Собраніе это состояло въ то время изъ 243-хъ портретовъ въ натуральную величину, въ два тона, скопированныхъ съ луч-

шихъ подлинниковъ такими художниками какъ Крамской, Рѣпинъ, Васнецовъ, Загорскій и др. Съ тѣхъ поръ число портретовъ, исполняемыхъ по заказу Д., постоянно пополнялось и въ настоящее время превышаетъ цифру 300.

Дашковъ (Дмитрій Васильевичъ, 1784—1839)—государственный и литературный дѣятель, воспитанникъ моск. университетскаго пансіона; съ 1801 г. служилъ въ архивѣ министерства иностр. дѣлъ, съ 1810 г. въ министерствѣ юстиціи, съ 1816 г. снова въ министерствѣ иностр. дѣлъ, а въ 1818—1820 г. состоялъ при нашей миссіи въ Константинополѣ, гдѣ въ то время погубо много грековъ, въ томъ числѣ патриархъ Григорій (см. IX, 716). Д. обнаружилъ при этомъ большую смѣлость и ловкость и не одно греческое семейство спасъ отъ смерти. Статсъ-секретарь съ 1826 г., Д. съ 1829 г. управлялъ министерствомъ юстиціи, а въ 1832 г. утверждёнъ былъ министромъ; въ 1839 г. назначенъ членомъ государственнаго совѣта и председателемъ департамента законовъ. Въ молодости Д. вращался въ литературныхъ сферахъ, гдѣ мнѣние его пользовалось авторитетомъ. Пушкинъ посвятилъ ему въ 1814 г. посланіе: «Мой милый другъ, въ странѣ, гдѣ Волга наравнѣ съ берегами протекаетъ...»; И. И. Дмитріевъ поручилъ ему издать «Пѣвца въ станѣ русскихъ воиновъ» Жуковского, къ которому Д. написалъ примѣчанія, печатаемая съ буквами *Д. Д.* Большою знатоку русскаго языка, Д. выступилъ передовымъ бойцомъ въ знаменитомъ спорѣ о старомъ и новомъ слогѣ и въ своемъ разборѣ «Двухъ статей изъ Лагарпа» (въ «Цѣвтникѣ» 1810 г.), особенно же въ своей остроумной книжкѣ: «О легчайшемъ способѣ возражать на критику» (СПб. 1811), между прочимъ доказалъ, что нѣкоторые примѣры, приводимые Шишковымъ изъ старинныхъ книгъ, какъ красоты славянскаго языка, суть не что иное, какъ буквальныя переводы съ греческаго, противныя словообразованію славянскаго языка. Насмѣшка, мѣткая, но не злобная, была любимымъ его оружіемъ. Въ 1812 г. оружіе это привело къ исключенію Д. изъ волнаго общества любителей словесности, наукъ и художествъ, въ которомъ онъ одно время состоялъ председателемъ. Д. протестовалъ противъ избранія въ почетные члены общества извѣстнаго графа Д. И. Хвостова, но, вынужденный уступить большинству, привѣтствовалъ Хвостова торжественно-комической рѣчью, въ которой слогами «Бесѣды» иронически превозносилъ его творенія. Хвостовъ на другой же день пригласилъ Д. на обѣдъ и далъ ему понять, что понималъ насмѣшку, но не сердится; общество, однако, нашло, что Д. оскорбилъ сочлена своего и потому, на основаніи устава, подлежатъ исключенію. Рѣчь Д., съ др. документами, относящимися къ этому дѣлу, напеч. Н. С. Тихоновымъ въ «Русск. Старинѣ» 1884 г. № 7. Въ послѣдствіи Д. былъ усерднѣйшимъ членомъ Арзамаса (II, 76—78). Издалъ соч. «Аонская гора. Огрывокъ изъ путешествія» (СПб. 1824; изъ «Сѣверныхъ Цѣвтовъ»). Человѣкъ большого ума, обширныхъ знаний и твердыхъ убѣждений, Д. въ то глухое время не могъ

вполнѣ обнаружитъ свои недюжинныя дарованія. Какъ министръ юстиціи, онъ былъ по необходимости только хранителемъ законовъ, но въ этой своей роли былъ непоколебимъ и стоекъ до самоотверженія; такъ, онъ имѣлъ мужество представить императору Николаю о взятіи обратно одного Высочайшаго повелѣнія, которое прислано было ему для обнародованія, но протаворѣчило существующимъ законамъ. Поборникъ гласнаго судопроизводства, Д. хотѣлъ ввести по крайней мѣрѣ адвокатуру; но всѣ подобныя начинанія его встрѣчались съ непреодолимыми препятствіями. О. Д. ср. Ивановъ, «Опытъ біографій генераль-прокуроровъ и министровъ юстиціи» (СПб. 1863); Дмитриевъ, «Мелочи изъ запаса моей памяти» (М. 1869).

Дашковы—русс. княжескій родъ, происходящій отъ Александра Святославовича, прозваннаго «Дашекъ», брата послѣдняго князя смоленскаго Юрія (1404). Изъ его потомковъ князь Иванъ Ивановичъ былъ околичнымъ въ правленіе Софіи Алексѣевны. Князь Михаилъ-Кондратій Ивановичъ (1736—64), камеръ-юнкеръ и вице-полковникъ лейбъ-кирассирскаго полка, былъ женатъ на извѣстной графинѣ Екатериинѣ Романовнѣ Воронцовой (см. выше). Со смертью сына ихъ, ген.-л. вк. Павла Михайловича, въ 1807 г., родъ Д. пресѣяся и фамилія ихъ передана гр. Ивану Илларионовичу Воронцову (см. Воронцовы-Дашковы). В. Р.

Дашковы—русскій дворянскій родъ, происходящій отъ выѣхавшаго въ началѣ XVI вѣка изъ Большой Орды въ Москву «мужа честна» Дашка, получившаго при крещеніи имя Данила. Петръ Григорьевичъ и Авксентій Яковлевичъ Д., воеводы, за участіе въ московскомъ осадномъ сидѣнн 1608 г. пожалованы вотчинами. Игнатій Денисовичъ, выборный отъ алексинскихъ дворянъ, подписалъ актъ избранія на престолъ царя Михаила Феодоровича (1613). Андрей и Василій Яковлевичи были думными дворянами при царяхъ Феодорѣ, Иоаннѣ и Петрѣ. Многие Д. были въ XVII в. стряпчими, стольниками и воеводами на второстепенныхъ воеводствахъ. Стольникъ Алексій Ивановичъ († 1733) былъ резидентомъ въ Польшѣ (1712—15) и посланникомъ въ Турціи (1718—23), гдѣ заключилъ (1723) мирный трактатъ. Георгій Д. былъ архіепископомъ ростовскимъ (см. Т. VIII, 427—428). Дмитрій Васильевичъ Д. (см.) былъ министромъ юстиціи, а братъ его Андрей—сенаторомъ. Одинъ изъ сыновей Д. В., Дмитрій Дмитриевичъ, принадлежитъ къ числу выдающихся земскихъ дѣятелей Рязанской губ.; особенно много онъ потрудился для дѣла народнаго образованія. О сынѣ Андрея Васильевича, Василіи, см. выше. Андрей Яковлевичъ († 1836) былъ посланникомъ въ Вашингтонъ (1811—17); сынъ его, Яковъ Андреевичъ (1803—72)—ДТС. и посланникомъ въ Швецію, а изъ внуковъ Павелъ Яковлевичъ (р. 1849) извѣстенъ, какъ бібліофилъ и собиратель русскихъ гравюръ.—Родъ Д. внесенъ въ VI часть родословной книги Московской, Нижегородской и Рязанской губ. («Гербовникъ», II, 71). В. Р.

Дашуръ—см. Пирамиды.

Дашъ (графиня Dash)—псевдонимъ маркизы Габріэль-Анны Пуаловъ-де-Сень-Марсъ, (1804—72). Начала писать, потому что промотавшійся мужъ ея умеръ, оставивъ ее въ бѣдности. Обладая наблюдательностью и хорошо зная франц. исторію, Д. написала рядъ романовъ бытовыхъ и полу-историческихъ, имѣвшихъ успѣхъ. Всего лучше ей удавалось изображеніе великосвѣтской жизни; всего слабѣе ея романы мелодраматическаго характера. Лучшіе изъ ея романовъ, многие изъ которыхъ сильно читались и въ русск. перев.: «Jeu de la reine» (1839); «Les bals-masqués» (1842); «Le comte de Sombreuil» (1843); «Les amours de Bussy-Rabutin» (1850); «La dernière favorite» (1855); «La belle aux yeux d'or» (1860); «Les soupers de la régence» (1865); «Comment tombent les femmes» (1867); «Les aventures d'une jeune mariée» (1870) и «La chambre rouge» (1870).

Даяки или **Дайяки**—племя малайской расы, населяющее о-въ Борнео и составляющее коренное его населеніе, въ отличіе отъ собственно малайцевъ, явившихся здѣсь позже. Название «даикъ» (англ. dyak) дано малайцами (съ о-ва Явы), которые, обладая болѣе высокой культурой и исповѣдая исламъ, относятся съ пренебреженіемъ къ язычникамъ Борнео. Д. распадается на рядъ племенъ (по нѣкоторымъ извѣстіямъ—до 100), съ 20—30 различными языками или нарѣчіями. Въ общей сложности число ихъ едва ли превышаетъ миллионъ. Д. красивѣе малайцевъ: выше ростомъ, имѣютъ болѣе свѣтлый цвѣтъ кожи, болѣе выдающийся носъ и болѣе высокий лобъ; волоса у нихъ прямые, длинные, черныя; растительность на лицѣ слаба (притомъ ее выщипываютъ); зубы подвергаются черненію, подпильванію или продырванію (для вставленія въ нихъ кусочковъ золота); у нѣкоторыхъ племенъ существуетъ обычай искусственнаго деформированія головъ младенцевъ. Весьма распространѣнъ обычай татуировки. Въ горныхъ мѣстностяхъ нѣрѣдко встрѣчаются зобатые. Жилища Д. устраиваются на сваяхъ, надъ землей, и въ нихъ влѣзаютъ по столбамъ съ зарубками. Каждая хижина служитъ для помѣщенія многихъ семействъ, живущихъ обыкновенно весьма дружно между собою; передъ хижиной устраивается обширный крытый помостъ, на которомъ работаютъ, разводятъ огонь и т. д.; собственно хижина, подраздѣленная на отдѣльныя комнаты, по числу семей, служитъ для сна и для храненія имущества. Молодые люди живутъ въ обширномъ общемъ помѣщеніи, служащемъ въ то же время гостиницей для прїзжиковъ, залой совѣщаній, рынкомъ и биржей. Здѣсь же хранятся обыкновенно и засушенные черепа, часто украшенные вставленными въ глазницы раковинами и пользующіеся суевѣрнымъ почитаніемъ. Объ обычаяхъ охоты за человѣческими головами, а также объ одеждѣ Д., см. Борнео, IV, 424. Д. не могутъ быть названы, строго говоря, дикарями. Внутри страны есть, говорятъ, какія-то полудикія ихъ племена, живущія главнымъ образомъ охотою и не чуждающіяся, будтобы, даже людоедства; но большая масса Д. живетъ осѣло, имѣетъ собакъ, сви-

ней и куръ, воздѣлываетъ рисъ, сахарный тростникъ, бананы, хлопчатникъ и табакъ, приготовляетъ себѣ хорошее желѣзное оружіе и хозяйственные орудія, рѣжетъ искусно изъ дерева, плететъ корзины и циновки, имѣетъ лодки, духовыя трубы для метанія стрѣлъ, выказываетъ художественный вкусъ въ узорахъ и изображеніяхъ (напр.—различныхъ звѣрей на могильныхъ памятникахъ, домахъ, лодкахъ и т. д.). Въ умственномъ отношеніи, а особенно въ нравственномъ, Д., по общимъ отзывамъ, стоятъ выше малайцевъ. Воровство и убійство (съ корыстною цѣлью) у нихъ почти неизвѣстны; они честны, добродушны, привѣтливы, доверчивы, что и облегчаетъ торговую эксплуатацію ихъ малайцами и китайцами, которые, въ обмѣнъ на продукты ихъ страны (гуттаперчу, кокосы, ротангъ, саго и т. д.), доставляютъ имъ бумажныхъ ткани, бусы, мѣдныя издѣлія, соль и т. п. О религіозныхъ представленіяхъ Д. извѣстно мало; по нѣкоторымъ извѣстіямъ, они почитаютъ бога верхняго свѣта, «Джаты», и низкаго или подземнаго—«Саньджанъ»; кромѣ того, вѣрятъ въ безчисленныхъ духовъ, большую часть злыхъ. Тѣ Д., которые живутъ по сѣздству съ малайцами, усвоили себѣ нѣкоторые зачатки Ислама, а другіе подвергаются, черезъ китайцевъ, влиянію буддизма. На островѣ теперь до 30000 китайцевъ и около 200000 помѣсей ихъ съ даяками. Умершіе хоронятся въ выдолбленныхъ древесныхъ стволахъ, которые ставятся въ лѣсу на высокихъ подмосткахъ; у нѣкоторыхъ племенъ существуетъ обычай сожиганія труповъ. Въ родственныхъ отношеніяхъ и наслѣдованіи у Д. замѣчаются слѣды материнства. Женявшись, даякъ переходитъ въ домъ тестя и относится съ большимъ уваженіемъ къ послѣднему, чѣмъ къ собственному своему отцу.

Д. А.

Даяръ—селеніе на дорогѣ изъ Баязета въ Эрзерумъ. 9 іюня 1877 г. отрядъ генлейтенанта Тергукасова, расположившійся на позиціи у Д., былъ здѣсь атакованъ значительно превосходнымъ турецкимъ отрядомъ Мухтара-пашы, который хотѣлъ воспользоваться отдаленностью главныхъ силъ нашего кавказскаго корпуса, оставшихся подъ Карсомъ, и, овладѣвъ проходами Дели-баба, нанести рѣшительный ударъ Тергукасову. Сраженіе открылось во 2 часу пополудни артиллерійскимъ огнемъ, отъ котораго турки понесли большія потери. Въ 4½ ч. неприятель двинулся въ атаку, направляя главные усилія противъ нашего праваго крыла; но нападенія его на всѣхъ пунктахъ были отбиты. Въ 10 ч. вечера бой прекратился.

Двадцатикопѣечникъ — см. Двугривенный.

Двадцатипятикопѣечникъ — см. Четвергакъ и Полуполтинникъ.

Двадцатипятирублевникъ — золотая монета въ пять полумпериаловъ, битая на спб. монетномъ дворѣ въ 1876 г. по заказу в. кн. Владиміра Александровича, въ количествѣ 100 штукъ. На лицевой ея сторонѣ государственный орелъ, а на оборотной, въ срединѣ: 25 рублей. 1876; вокругъ: «чистаго золота 7 золотниковъ, 3 доли». Монета 88

пробы, вѣсомъ въ 7 зол. 64 доли (см. Русскія монеты).

П. ф. В.

Двалетія—см. Имеретія.

Двадцатилетскій источникъ — Кутаисскій губ. в уѣзда, вблизи деревни Сабера, въ 35 в. къ Ю отъ Кутаиса, подъ 42° с. ш. и 42° 42' в. д. отъ Гринича. Источникъ—теплый (28°), сѣрно-щелочной. Вытекаетъ въ пещерѣ. Устройства никакого.

Дванадцатые праздники — такъ называются въ церковномъ уставѣ 12 особенно чтимыхъ, великихъ праздниковъ. Одинъ изъ нихъ посвященъ воспоминанію важнѣйшихъ событій земной жизни Спасителя (см. Господскіе праздники, IX, 387); другіе посвящены воспоминанію событій изъ жизни Матери Божіей и называются Богородичными. Къ послѣднимъ принадлежатъ: Рождество Пресв. Богородицы, Срѣтеніе, Введеніе во храмъ Пресв. Богородицы, Благовѣщеніе Пресв. Богородицы, Успеніе Пресв. Богородицы. Въ дванадцатые праздники богослуженіе отличается особенною торжественностью и все посвящается празднуемому событію. Вечернее богослуженіе обыкновенно соединяется съ утреннимъ; при всенощномъ бдѣніи бываетъ полиелей. Передъ праздникомъ, за день или за нѣсколько дней, бываетъ предпразднество, а послѣ того—попразднество, когда въ тропаряхъ и ирмосахъ канона воспеваются празднуемое событіе. Въ церковномъ уставѣ и въ святцахъ дванадцатые праздники отмѣчаются особымъ знакомъ: краснымъ крестомъ въ красномъ кругѣ.

П. В.

Двейтъ (Теодоръ-Вильямъ Dwight)—выдающийся америк. юристъ. Род. въ 1822 г.; профессоръ права въ «Columbia college» въ Нью-Йоркѣ. Его главнѣйшія соч.: «Trial by impeachment» (1867); «Prisons and reformatories in the United States»; «Charitable uses» (1863); «Influence of the writings of James Harrington on American political institutions» (1887).

Двейтъ (Тимоти Dwight)—американскій богословъ и поэтъ (1752—1817). Полковымъ священникомъ участвовалъ въ войнѣ за независимость; по окончаніи войны получилъ приходъ въ Гринфилдѣ (штатъ Коннектикутъ), гдѣ создалъ первую въ странѣ высшую школу. Изъ его произведеній заслуживаютъ вниманія: поэма «Columbia» (1772), «America» (1772), «The conquest of Sanaan» (1785), «The triumph of infidelity» (1788), «Greenfield Hill» (1794), «Theology explained» (1818) и «Travels in New-England and New-York» (1821).

Дверсан-усу—минеральный источникъ Баргузинскаго окр., Забайкальской обл., въ 197 вер. отъ г. Баргузина. Источникъ до сихъ поръ не изслѣдованъ и замѣчателенъ тѣмъ, что вода въ немъ горячая, безъ запаха, пріятнаго вкуса. Мѣстные буряты пользуются съ большимъ успѣхомъ противъ ревматизма и другихъ застарѣлыхъ простудныхъ болѣзней.

Дверницкіе—польскій дворянскій родъ, герба Осаъ. Продохъ ихъ, Гриццо Д., владѣлъ помѣстьями въ половинѣ XVI в. Его потомкомъ въ 9-мъ колѣнѣ былъ ген. Іосифъ Д. (см. ниже). Родъ Д. внесенъ въ VI и II части родословной книги Подольской губ.

Дверничкй (Иосифъ)—польскй ген., род. въ 1779 г. въ Варшавѣ, † 1857 въ Галиціи. Вступивъ въ польскіе легіоны французской арміи, онъ возвратился на родину въ 1809 г., послѣ чего принялъ участіе въ галиційской кампаніи, а затѣмъ и въ походахъ Наполеона 1812, 1813 и 1814 г. Съ 1815 г. онъ служилъ въ польской арміи, сперва командиромъ полка, потомъ бригады. Въ возстаніи 1830 г. Д. принялъ дѣятельное участіе, занявшись организаціей кавалеріи. Послѣ Гроховской битвы онъ, въ качествѣ начальника самостоятельнаго отряда, былъ отправленъ революціоннымъ правительствомъ на Вольны, откуда перешелъ въ Подолію, но, встрѣченный тамъ превосходящими силами ген. Ридигера, укрылся за Стырь и затѣмъ перешелъ черезъ границу въ Галліцію, гдѣ отрядъ его былъ обезоруженъ. Съ 1832 по 1848 г. Д. жилъ въ Парижѣ или Лондонѣ; въ 1848 г. онъ поселился въ Галиціи. Въ томъ же году ему предлагали главное начальство надъ ломбардскими инсургентами, но онъ отказался отъ этого предложенія. Написалъ: «Odpowiedz na pismo p. t. Uwagi Kar. Różyckiego nad wyprawą generała Dwernickiego na Ruś» (Лондонъ, 1837), «Pamiętniki», изданные полковникомъ Люд. Пляговскимъ (Львовъ, 1870) и др. Въ Парижѣ въ 1844 г. издана «Notice biographique sur la vie et les travaux militaires de M. le général D.». В. М.—н.

Дверь — проемъ въ наружной или внутренней стѣнѣ зданія, назначенный для прохода. Промъ этотъ обыкновенно заполняется *рамою*, въ которой укрѣпляются подъемныя *полотнища*, односторчатныя или двусторчатныя. Промъ дверей почти всегда прямоугольной формы, но у наружныхъ Д. нерѣдко верхняя часть проема имѣетъ дугообразный видъ. Въ романскомъ стилѣ преобладаетъ полуциркульное завершеніе дверного проема, въ готическомъ—стрѣльчатое. Верхняя часть отверстія, при отдѣлкѣ его деревомъ, называется *перекладною*; при устройствѣ ея изъ кирпичей или камней, расположенныхъ въ видѣ прямой арки—*перемычкою*; при покрытіи отверстія цѣльнымъ камнемъ—*архитравомъ* (см.) или перекладною, и, наконецъ, когда верхъ отверстія сдѣланъ по кривой—*дверною аркою*. Дверныя рамы могутъ быть *прислонныя* или *закладныя*. Рама простѣйшаго вида состоитъ изъ нижняго бруса—*порога*, верхняго—*перекладныя* и боковыхъ—*косяковъ*. Въ брускахъ рамъ вырѣзывается пазъ или выемка, въ которую упирается дверное полотнище. Последнее почти всегда имѣетъ видъ прямоугольника; только въ рѣдкихъ случаяхъ верхняя часть полотнища дѣлается дугообразною. Односторчатныя небольшія двери въ строеніяхъ или частяхъ строеній второстепенныхъ сколачиваются изъ досокъ, скрѣпленныхъ между собою накладками и шпонками, которыя для неизмѣяемости связываются діагонально. Въ лучшихъ же постройкахъ употребляются двери болѣе тщательной работы, такъ называемыя *филенчатыя* полотнища, которыя въ богатыхъ зданіяхъ украшаются художественною рѣзбой или скульптурной работой.

Составную часть дверей образуютъ еще металлические *приборы*, состоящіе изъ петель,

замковъ, засововъ и пр. различныхъ конструкций, къ чему присоединяются иногда приспособленія для автоматическаго затвора двери и пр. По способу открыванія двери бываютъ еще сдвижныя, подъемныя, висячія и пр. Въ монументальныхъ зданіяхъ отверстиями дверей, равно какъ и оконъ, пользуются для приданія зданію опредѣленнаго характера, соответственнаго его назначенію и стилю постройки, помощью болѣе или менѣе украшенныхъ орнаментовъ (см. Архитектура). Въ нѣкоторыхъ стиляхъ (готическомъ) приборы и вообще отдѣлка двери слесарною работою служатъ также элементомъ для достиженія художественнаго эффекта (лапчатая петля, кольца и пр.). Богато отѣланныя и изукрашенныя двери, въ особенности главныхъ входовъ церковныхъ и дворцовыхъ зданій, называются *порталами*. А. Т.

Двигатели—машины, служащія источникомъ механической работы. Они называются такъ въ отличіе отъ приводимыхъ ими въ дѣйствіе рабочихъ машинъ, исполняющихъ непосредственно опредѣленнаго рода работу, и отъ передаточныхъ машинъ, помощью которыхъ работа Д. превращается въ дѣйствіе рабочаго механизма. Двигателемъ одинаково называютъ движущую силу, при помощи которой работаетъ машина, а равно и самый механизмъ. Напр., Д. называютъ паръ и паровую машину. Въ последующемъ подъ Д. будемъ разумѣть механизмъ. Различаютъ также Д., воспринимающіе непосредственно механическую работу отъ имѣющихся въ природѣ запасовъ кинетической энергии (Д. въ тѣсномъ значеніи слова, первичные или перваго порядка), и Д., которые, въ свою очередь, приводятъ въ дѣйствіе другими Д. (Д. въ болѣе обширномъ смыслѣ, вторичные или втораго порядка Д.). Къ Д. перваго разряда принадлежатъ: механизмы для принятія мускульной силы людей и животныхъ—рычаги, ворота, блоки, домкраты и лебедки, конные ворота, топчаки и т. п. (см. Живые двигатели); Д., приводимые въ дѣйствіе давленіемъ текучей и падающей воды—вододѣйствующіе или гидравлическіе Д., а именно: водяныя колеса (см. Колеса), турбины (см.) и водостолбовыя машины (см. ниже); вѣтровые Д., приводимые въ дѣйствіе давленіемъ вѣтра (см. Мельницы); всѣ перечисленные двигатели называются также *пріемниками*. Далѣе, къ числу первичныхъ Д. относятся тепловые, а именно: паровые (см.), газовые (см. ниже), calorическія машины (см.), а также керосиновые двигатели (см. ниже). Двигателями втораго порядка являются динамоэлектрическія машины (см.), такъ какъ электромагнитная сила, необходимая для дѣйствія ихъ, производится при помощи гидравлическихъ, паровыхъ или газовыхъ двигателей. Къ этому же разряду относятся Д., дѣйствующіе жидкою углекислотою, потому что превращеніе газообразной углекислоты въ жидкое состояніе достигается давленіемъ при помощи другихъ машинъ. Въ этомъ же смыслѣ вторичными Д. будутъ тѣ машины, помощью которыхъ превращается въ механическую работу давленіе сжатаго воздуха или напоръ столба воды, высота котораго должна поддерживаться другою машиною. Въ числѣ вторич-

ныхъ двигателей надо считать также часовые и пружинные механизмы, потому что ихъ требуется предварительно заводить. Двигателями въ болѣе широкомъ смыслѣ называютъ иногда тѣ составныя части рабочихъ машинъ, которые воспринимаютъ силу отъ какого нибудь двигателя, напр. валы и шкивы станковъ. Въ этомъ же смыслѣ Д. называютъ гребные колеса или винты пароходовъ. Иногда въ сложной машинѣ Д. такъ тѣсно связаны съ рабочимъ механизмомъ, что нельзя опредѣлить, какая часть машины играетъ роль Д. и какая представляетъ рабочій механизмъ. Это относится, напр., къ пульсометру, камера котораго одновременно дѣйствуетъ какъ паровой цилиндръ и какъ насосный стаканъ, или къ паровому молоту, поршень котораго служитъ одновременно двигателемъ (въ широкомъ смыслѣ) и орудіемъ для ударовъ. >

При выборѣ движущей силы для утилизаціи ея съ техникою цѣлью необходимо сообразоваться съ экономическою выгодностью различнаго рода двигателей и степенью совершенства существующихъ системъ. Поэтому не всѣ встрѣчающіяся въ природѣ запасы механической энергіи примѣняются въ настоящее время для извлеченія изъ нихъ полезной работы помощью двигателей. Такъ, напримѣръ, теплота солнца, движеніе воды, явленіе приливовъ и отливовъ очень мало или только въ видѣ исключенія утилизируются для механической работы, частью за отсутствіемъ пригодныхъ для этого машинъ, частью же вслѣдствіе экономической невыгодности такого рода двигателей. Изъ прочихъ источниковъ силы, примѣняемыхъ для производства механической работы помощью машинъ разныхъ конструкцій, движущая сила человѣка является самою дорогою, въ особенности тамъ, гдѣ требуется затрата большихъ количествъ работы. Но безъ такой силы невозможно обойтись, главнымъ образомъ при тѣхъ многочисленныхъ работахъ, гдѣ требуется, кромѣ физической силы, еще человѣческое соображеніе и обдуманная дѣятельность. Сила животныхъ также обходится дорого, но она незаменима пока для тяги повозокъ на обыкновенныхъ дорогахъ, а также для дѣйствія сельскохозяйственныхъ машинъ въ мелкихъ и среднихъ производствахъ. Дешевле всего обходится работа гидравлическихъ двигателей, такъ какъ сила падающей воды есть даръ, возобновляемый постоянно природою, безъ участія человѣческаго труда. Но сила эта нерѣдко изсякаетъ въ сухое время года; поэтому часто устанавливаютъ при гидравлическихъ двигателяхъ запасныя паровыя машины. Вѣтровые двигатели еще болѣе подвержены переменамъ погоды и мало пригодны для совершенія большой работы. Вполнѣ же независимую отъ условій погоды является сила паровой машины. Она при томъ способна давать при сравнительно маломъ объемѣ наибольшія потребности количества механической работы. Кромѣ того, примѣненіе паровыхъ машинъ становится тѣмъ выгоднѣе, чѣмъ больше размѣръ необходимой для производства работы. Паровая машина вслѣдствіе сего преобладаетъ на всѣхъ большихъ фабрикахъ и заводахъ, и пользованіе этимъ двигателемъ содѣ-

ствовало развитію крупной промышленности и побѣдѣ ея въ главнѣйшихъ отрасляхъ надъ ремеслами и мелкимъ производствомъ, которыя вынуждены работать при помощи менѣе выгодныхъ паровыхъ машинъ малаго размѣра или газовыхъ, керосиновыхъ и калорическихъ машинъ. Хотя эти малосильные и малые двигатели въ настоящее время значительно усовершенствованы, но они все еще далеко не могутъ конкурировать съ паровою машиною большого производства. Существуетъ надежда, что посредствомъ введенія дешеваго газообразнаго топлива (см. Водяной газъ), которое будетъ распределяться отъ центральной станціи производства по трубамъ къ мѣстамъ потребленія, подобно свѣтильному газу, удастся значительно понизить стоимость работъ малыхъ, т. е. домашнихъ двигателей, для выгоды ремесленного и кустарнаго производства. Удешевленія движущей силы для мелкой промышленности старались достигнуть системою снабженія (см.), т. е. распределеніемъ изъ центральной станціи запасовъ работы—по трубамъ, помощью канатныхъ приводовъ или посредствомъ электрическихъ проводовъ. Въ болѣе значительныхъ размѣрахъ такое распределеніе силы осуществлено уже въ системахъ доставленія для механической работы воды подъ высокимъ напоромъ (въ Ливерпулѣ) и сжатого воздуха (въ Парижѣ—система Фоппа). Двигатели, дѣйствующіе сжатымъ воздухомъ, примѣняются преимущественно въ такихъ мѣстахъ, гдѣ весьма невыгодно устанавливать паровыя машины и гдѣ отработавшій въ машинѣ воздухъ содѣйствуетъ вмѣстѣ съ тѣмъ вентиляціи, слѣдовательно, главнымъ образомъ—при подземныхъ горныхъ работахъ и при пробивкѣ туннелей. Въ будущемъ призваны играть важную роль электрическіе двигатели, дающіе возможность передавать работу отдаленныхъ источниковъ силы. Дѣло это находится теперь въ періодѣ усовершенствованія, но уже достигнута значительные практическіе результаты (передача силы изъ Шафгаузена въ Лапфенъ, примѣненіе электрической передачи для производства работъ въ главномъ туннелѣ черезъ хребетъ Андовъ, на желѣзной дорогѣ между Аргентиною и Чили).

Первыя попытки примѣненія животныхъ въ качествѣ Д. и начало пользованія силою воды для производства механической работы относятся къ доисторическому времени. Водочерпательное тшпанное колесо появилось въ Китаѣ, по всей вѣроятности, почти одновременно съ плугомъ, въ періодѣ возникновенія хлѣбопашества. Духъ изобрѣтенія долгое время не подвигался далѣе усовершенствованія приемниковъ силъ людей, животныхъ и воды, и только объ этого рода Д. сообщаютъ историческіе памятники древности и среднихъ вѣковъ. Хотя древніе греки и римляне умѣли уже пользоваться вѣтромъ и упругостью воздуха, для механическихъ работъ (см. Механика древнихъ), но они не имѣли и отдаленнѣйшаго представленія о той громадной механической работѣ, которая можетъ быть совершена движущею силою пара. Лишь развитіе физическихъ свѣдѣній въ XVI и XVII ст. сдѣлало возможнымъ изобрѣтеніе па-

ровой машины и вмѣстѣ съ этимъ значительное усовершенствованіе гидравлическихъ Д. Въ нашемъ же вѣкѣ за этимъ послѣдовало изобрѣтеніе газовыхъ и calorическихъ Д., а затѣмъ открытіе законовъ электродинамики привело къ построению динамо-электрическихъ Д. Ср. Grasshoff, «Theorie der Kraftmaschinen» (Гамбургъ); Rühlmann, «Allgemeine Maschinenlehre» (Брауншвейгъ, 1875); Redtenbacher, «Maschinenbau»; Uhland, «Handbuch für den praktischen Maschinenkonstrukteur»; Armengaud, «Publications Industrielles etc.».

Водостолбовыя машины — гидравлическіе приемники силы, дѣйствующіе непосредственнымъ давленіемъ падающей воды на поршень, который движется въ цилиндрѣ, плотно прилегающій къ его стѣнкамъ. Машины эти имѣютъ прямолинейно-возвратное движеніе и съ удобствомъ замѣняютъ гидравлическія колеса и турбины въ тѣхъ случаяхъ, гдѣ можно располагать значительнымъ напоромъ воды при слабомъ ея притоцѣ. Напоръ въ существующихъ машинахъ доходитъ до 65 м. и до послѣдняго времени не было вододѣйствующихъ машинъ, которыя приводились бы въ движеніе напоромъ воды менѣе 18 м. Онѣ служатъ въ горномъ дѣлѣ для отлива воды изъ шахтъ, для выкачиванія соляного рассола и пр. Въ настоящее же время водостолбовыя машины приспособляются и для различныхъ другихъ механическихъ работъ, при малыхъ усилахъ, и для этой цѣли употребляются конструкціи, въ которыхъ прямолинейно-возвратное движеніе превращается въ вращательное. Обыкновенныя же водостолбовыя машины бываютъ *одиночною* или *двойною* дѣйствія; въ первыхъ вода давитъ только на одну сторону поршня, а въ машинахъ двойного дѣйствія вода дѣйствуетъ на обѣ стороны. На фиг. 1 представлена схематически водостолбовая машина одиночнаго дѣйствія съ

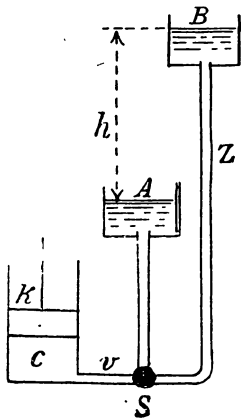

Фиг. 1.

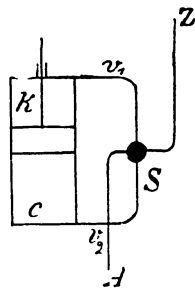

Фиг. 2.

однимъ цилиндромъ. Здѣсь h представляетъ собою напоръ, т. е. разность уровней воды въ водосборномъ бакѣ B и въ отводномъ руслѣ A , при чемъ напоръ воды, производимый силою теченія, здѣсь не принимается во вниманіе, въ виду незначительности его въ сравненіи съ давленіемъ вслѣдствіе разности уровней. C есть рабочій цилиндръ, а K — его поршень, Z — водонапорная труба, A — отвод-

ная труба для отработавшей воды. Обѣ эти трубы сходятся въ S , гдѣ помещенъ распределительный кранъ. Помощью этого крана цилиндръ C сообщается попеременно то съ водонапорною трубою Z , и тогда поршень идетъ вверхъ, то съ отводною трубою A — и тогда поршень C падаетъ, вслѣдствіе собственной тяжести и вѣса соединенныхъ съ нимъ частей.

Въ водостолбовыхъ машинахъ двойного дѣйствія напоръ воды дѣйствуетъ на обѣ стороны поршня, при чемъ, какъ показано на схемѣ фиг. 2, рабочая вода, помощью распределительнаго крана, направляется попеременно по направленьямъ:

Впускъ свѣжей воды ZSV_1K ; выпускъ отработавшей воды KV_2SA ;

Впускъ свѣжей воды ZSV_2K ; выпускъ отработавшей воды KV_1SA ; и поршень въ первомъ фазисѣ идетъ внизъ, а во второмъ — вверхъ.

Водостолбовая машина съ двумя цилиндрами составляетъ комбинацію двухъ одноцилиндровыхъ машинъ

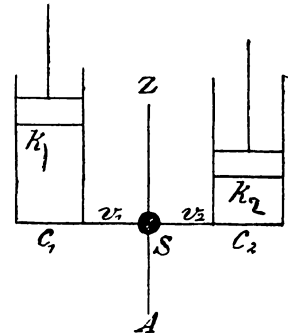

Фиг. 3.

одиночнаго дѣйствія, при чемъ K_1 и K_2 движутся въ цилиндрахъ C_1 и C_2 въ противоположномъ направленьи, такъ какъ стержни ихъ прикрѣплены къ концамъ равноплечаго рычага перваго рода (балансира). Дѣйствіемъ распределительнаго крана S (фиг. 3)

вода направляется попеременно по путямъ:

Впускъ свѣжей воды ZSV_1K_1 ; выпускъ отработавшей воды K_2V_2SA ; подобнымъ образомъ и въ другомъ цилиндрѣ.

Теорія этихъ машинъ, такимъ образомъ, чрезвычайно проста. Она подробно разработана Вейсбахомъ въ его соч. «Lehrbuch der Ingenieur- und Maschinen-Mechanik». Первая машина этого рода построена была французами Deuisard и De la Donaille въ 1731 г. Въ 1749 г. машины эти появились въ нѣм. рудникахъ, а въ 1765 г. водостолбовая машина была самостоятельно изобрѣтена въ Англии Вестгартомъ (Westgarth). Значительными усовершенствованіями эта машина обязана знаменитому Армстронгу, который замѣнилъ распределительные краны машины коробчатыми золотниками, а также приспособилъ водостолбовую систему къ производству такихъ работъ, гдѣ требуется исключительно вращательное движеніе. Ср. Rühlmann, «Allgemeine Maschinenlehre» (Лпц., 1888); Bach, «Die Wassermotoren» (Б., 1891). А. Т.

Двигатели газовые и керосиновые производятъ механическую работу, утилизируя теплоту, развиваемую при взрывѣ смѣси свѣтллагаго газа съ воздухомъ или смѣси нефтяныхъ продуктовъ (бензина и керосина) съ воздухомъ. Развиваемая при взрывѣ газовъ, т. е. при быстромъ горѣнн, теплота

значительно возвышает температуру и давление последних. Идея воспользоваться взрывом газов для производства механической работы не нова. Ее приписывают аббату Отфейлю, который еще в 1678 году составил проект машины для подъема воды, действующей взрывами пороха. Отфейль предполагал вводить порох в прямоугольный ящик, сообщающийся с трубою, нижний конец которой был опущен в резервуар съ водою. Свду расширения газовъ, развиваемую при взрывѣ пороха Отфейль не имѣлъ намѣренія примѣнить для непосредственнаго производства механической работы, а онъ полагалъ воспользоваться пустою, которая происходитъ черезъ охлажденіе газовъ, оставшихся въ цилиндрѣ, и вода должна подыматься дѣйствіемъ атмосфернаго давленія. Слѣдовательно, принципъ машины Отфейля былъ принципъ атмосферической машины. Примѣненіемъ взрывовъ пороха для производства механической работы занимались и другіе инженеры, какъ-то: Гюгенсъ, Папинъ; но, съ изобрѣтеніемъ паровой машины, идея взрывчатой машины, т. е. идея примѣненія силы расширенныхъ газовъ въ продолженіе долгаго времени была совершенно забыта. Только съ пріготовленіемъ Лебономъ свѣтлѣнаго газа изъ каменнаго угля возникъ вопросъ о примѣненіи газа къ Д. Лебонъ въ дополненіи къ привилегіи, взятой въ 1799 г. на новые способы болѣе выгоднаго потребленія горючихъ веществъ какъ для теплоты, такъ и для свѣта, предлагаетъ проектъ машины, дѣйствующей взрывами смѣси свѣтлѣнаго газа и воздуха. Онъ даже высказываетъ при этомъ мысль о необходимости сжатія смѣси газа и воздуха до взрыва. Самому Лебону не удалось осуществить эти идеи и дать промышленности удобныи Д. Послѣ Лебона многіе изобрѣтатели работали надъ примѣненіемъ взрывчатыхъ тѣлъ и смѣсей различныхъ газовъ (водорода, карбуриваннаго воздуха и др.), но безъ всякихъ практическихъ результатовъ. Это былъ періодъ изобрѣтенія газовыхъ Д., и только въ 1860 г. Ленуару удалось построить газовый Д., названный имъ въ привилегіи *moteur à l'air dilaté par la combustion du gaz*, который быстро распространился въ мелкихъ мастерскихъ. Возбужденіе, произведенное въ промышленномъ мірѣ этимъ первымъ Д., работающимъ правильно, безъ остановокъ, не требующимъ ни топки, ни пароваго котла, ни кочегара, ни запаса топлива, и приводимаго въ дѣйствіе мгновенно, однимъ повертываніемъ крана, было громадное. Не только громадную услугу газовый Д. Ленуара оказалъ мелкой промышленности, но его успѣхъ вызвалъ многочисленныя усовершенствованія, благодаря которымъ мы имѣемъ теперь газовые Д. въ 80—100 лошадиныхъ силъ, которые въ состояніи выдержать борьбу съ паровыми Д.

Въ настоящее время различаютъ четыре типа газовыхъ Д.: Двигатели 1) со взрывомъ, но безъ сжатія, 2) со взрывомъ и сжатіемъ; 3) съ постепеннымъ горѣніемъ и сжатіемъ, и 4) атмосферическіе и смѣшанные. Въ Д.

перваго типа, представителями котораго будутъ Д. Ленуара и Югона, известное количество газа и воздуха всасывается подъ атмосфернымъ давленіемъ въ цилиндръ, прѣкращается сообщеніе съ наружнымъ воздухомъ, электрическая искра производитъ взрывъ смѣси, отъ происшедшаго расширенія газы поршень подвигается впередъ и газы расширяются до конца хода поршня; при обратномъ движеніи поршня газы выталкиваются наружу. Рядъ этихъ физическихъ измѣненій, происходящихъ периодически, называется *цикломъ* Д. Въмѣсто того, чтобы всосать смѣсь газа и воздуха подъ атмосфернымъ давленіемъ и тотчасъ ее воспламенить, можно ее предварительно сжать до двухъ или трехъ атмосферъ и затѣмъ взорвать ее въ меньшемъ объемѣ, чѣмъ она прежде занимала, что происходитъ въ машинахъ втораго типа, Миллона, Отто, Клерка и многихъ другихъ, т. е. въ машинахъ съ предварительнымъ сжатіемъ. Сжатіе смѣси можетъ быть произведено въ особомъ цилиндрѣ или въ цилиндрѣ машины, который въ такомъ случаѣ долженъ быть снабженъ особою камерою для сжатія, которая, конечно, увеличиваетъ такъ называемое вредное пространство въ цилиндрѣ. Въмѣсто мгновеннаго взрыва смѣси при постоянномъ объемѣ, можно произвести постепенное сгораніе смѣси при постоянномъ давленіи, т. е. заставляютъ горючую смѣсь проходить надъ пламенемъ горѣлки. Это—третій типъ газовыхъ Д., представителями которыхъ суть газомоторы Браутона и Симона. Четвертый типъ газовыхъ Д. рѣзко отличается отъ Д. предыдущихъ типовъ. Отто и Лангенъ, которые первые построили Д. этого типа полагали, что сильное нагрѣваніе цилиндра въ машинѣ Ленуара происходитъ оттого, что движеніе поршня весьма медленно. Поэтому они сдѣлали въ своей машинѣ поршень независимымъ отъ момента взрыва, т. е. свободнымъ въ первой части цикла; поршень у нихъ приходитъ въ сдѣленіе съ рабочимъ валомъ только при обратномъ ходѣ, т. е. именно въ тотъ періодъ, когда онъ опускается подъ дѣйствіемъ собственной тяжести и атмосфернаго давленія. Циклъ этого рода Д. будетъ слѣдующій: всасываніе смѣси подъ атмосфернымъ давленіемъ, затѣмъ при достиженіи поршнемъ трети его хода происходитъ взрывъ. Поршень безъ нагрузки идетъ легко кверху и не останавливается, выталкивая продукты горѣнія наружу.

О характерѣ смѣси свѣтлѣнаго газа съ воздухомъ, равно какъ о различныхъ условіяхъ, при которыхъ взрывъ этой смѣси въ газовыхъ Д. различныхъ типовъ происходитъ, было уже изложено (см. Газовые взрывы) и приведены соотвѣтствующія діаграммы цикловъ. При взрывѣ или горѣніи газовой смѣси въ газовыхъ Д. происходятъ только измѣненія температуры, давленія и объемовъ газовъ, такъ что газовые Д. можно разсматривать какъ воздушныя машины съ внутреннею топкою, слѣдовательно къ нимъ примѣнимы общіе законы термодинамики и, слѣдовательно, возможно для каждаго типа газовыхъ Д. опредѣлить полезное дѣйствіе. Машина будетъ тогда вполне совер-

шенна, когда все количество доставляемой ей теплоты будет превращено в механическую работу; но практика показывает и теория это предвидит, что полная утилизация теплоты немислима, и поэтому, затрачивая известное число калорий Q , мы не производим работу, эквивалентную этому числу калорий Q , а всегда меньшую. Для производства работы недостаточно имѣть одинъ источникъ теплоты, но периодичность движенія и продолжительность работы не могутъ быть осуществимы безъ помощи *охлаждителя*, которому нужно отдать часть теплоты q (число калорий), доставленной источникомъ; разностью же $Q - q$ возможно только воспользоваться для производства работы. Отношеніе $Q - q$ къ Q есть теоретическое полезное дѣйствіе машины или экономическій коэффициентъ (coefficient économique), который будетъ $\rho = \frac{Q - q}{Q}$. Это теоретическое полезное дѣйствіе вычисляется для

каждаго типа газового Д. изъ соответствующихъ цикловъ, которые состоятъ изъ адиабатическихъ линій и линій, параллельныхъ осямъ объемовъ и давленій. Но относительное достоинство отдѣльныхъ газовыхъ Д. выразится лучше черезъ опредѣленіе ихъ теоретическаго полезнаго дѣйствія по отношенію къ полезному дѣйствію цикла Карно въ *тѣхъ же предѣлахъ* температуры. Это отношеніе мы назовемъ *относительнымъ* полезнымъ дѣйствіемъ машины (coefficient générique) и обозначимъ черезъ ρ_1 . По этимъ двумъ коэффициентамъ, т. е. по *теоретическому* полезному дѣйствію ρ и относительному полезному дѣйствію ρ_1 мы можемъ вѣрнѣе судить о типѣ Д. По ρ судятъ о самомъ принципѣ, на которомъ построена машина, а по ρ_1 о степени усовершенствованія въ осуществленіи этого принципа; ρ , конечно, не можетъ быть неизмѣнно, такъ какъ оно зависитъ отъ возможной разности температуръ источника теплоты (въ газовомъ Д., слѣдовательно, отъ максимальной температуры, развиваемой при взрывѣ газовой смѣси) и охладителя. Предполагая даже, что источникъ теплоты имѣетъ наивысшую температуру 673° абсолютныхъ (400° по Ц.), а охладитель абсолютный нуль (-273°), то ρ не сможетъ быть болѣе 60% . Оно всегда менѣе единицы. Въ дѣйствительности оно еще менѣе, такъ какъ мы не въ состояніи осуществить вышеприведенныя условія. Машины, имѣющія большое ρ , — машины будущаго; машины же у которыхъ ρ_1 близко къ единицѣ, достигли уже возможнаго совершенства и не сдѣлаютъ болѣе существеннаго прогресса. Паровыя машины въ сравненіи съ газовыми Д. имѣютъ меньшее теоретическое полезное дѣйствіе (0,17), но значительно большее полезное дѣйствіе (0,65).

Сравнивая четыре вышеприведенныя типа газовыхъ Д. по ихъ ρ и ρ_1 , мы получимъ слѣдующія величины:

	ρ	ρ_1
I типъ	0,23	0,28
II >	0,38	0,45
III >	0,31	0,38
IV >	0,36	0,42

Д. второго типа, т. е. съ предварительнымъ сжатіемъ, какъ видно изъ этой таблицы, являются наиболѣе совершенными газовыми Д. Напротивъ, Д. I-го типа, т. е. безъ предварительнаго сжатія, оказываются болѣе невыгодными Д. Это, конечно, результаты теоретическіе, выведенные изъ разсмотрѣнія принциповъ, лежащихъ въ основѣ отдѣльныхъ типовъ газовыхъ Д. При этомъ теоретическомъ разсмотрѣніи не обращалось вниманія на дѣйствіе, которое оказываютъ на цикл стѣнки цилиндра. Дѣйствительно у всѣхъ газовыхъ Д., сила которыхъ больше одной или двухъ лошадиныхъ силъ, цилиндръ охлаждается холодной водою, которая отнимаетъ отъ цикла значительное количество теплоты. Въ опытахъ, произведенныхъ Витцемъ, въ Рубе, надъ прекраснымъ газовымъ Д. Отто, опредѣлено было, что эта поглощаемая водою теплота составляетъ 40% всей развиваемой при взрывѣ теплоты и 48% утилизируемой теплоты. Трескъ для Д. Ленуара опредѣлилъ эту потерю теплоты въ 52% . Вообще принимаютъ, что охлаждающая вода цилиндра отнимаетъ половину теплоты горѣнія израсходованнаго газа. Газовый Д. Отто новѣйшей конструкціи, въ исправномъ состояніи, расходуетъ на силу 700—800 литровъ въ часъ. При работѣ же въ холостую онъ расходуетъ около 400 литровъ на силу въ часъ, не производя ни одного килограмметра работы; почти вся теплота поглощается водою, употребляемой для охлажденія, но избѣжать охлажденія цилиндра не возможно. Съ цѣлью выясненія условій, при которыхъ возможно уменьшить это вредное вліяніе охлажденія водою, Витцемъ былъ предпринятъ рядъ изслѣдованій. Онъ старался, такъ сказать, искусственно воспроизвести всѣ явленія взрыва и расширенія газовъ, происходящія въ цилиндрѣ газового Д. Витцъ вывелъ изъ этихъ изслѣдованій слѣдующіе два закона: 1) утилизация газа растетъ со скоростью расширенія газовъ, и 2) горѣніе взрывчатыхъ смѣсей совершается тѣмъ быстрѣе, чѣмъ больше скорость расширенія. Это значительное вліяніе быстроты расширенія есть только слѣдствіе дѣйствія стѣновокъ. Какъ же можно иначе объяснить измѣненіе совокупности всѣхъ взрывчатыхъ явленій со скоростью расширенія? Это можно — только охлажденіемъ газовъ отъ прикосновенія съ металлическою поверхностью, которое происходитъ въ болѣе или менѣе значительное время, при чемъ поглощается теплота и уменьшается реакція. Это вліяніе обнаруживается не только на быстротѣ горѣнія, но площадь диаграммы сокращается, работа уменьшается, утилизация понижается. Для того, чтобы наилучше воспользоваться теплотою, развиваемой взрывчаткою смѣсью, необходимо произвести расширеніе продуктовъ горѣнія въ болѣе короткое время и уменьшить по возможности поверхность

цилиндра, другими словами: сдѣлать $\frac{S}{V}$ минимумомъ. То же самое явленіе наблюдалъ Вейль; максимумъ взрыва зависитъ отъ отношенія поверхности охлажденія приемника къ объему газовой смѣси. Такъ что экспериментальныя изслѣдованія вполне подтвердили те-

орію о необходимости предварительнаго сжатія газовой смѣси до взрыва. Кромѣ того, дѣйствию стѣнокъ цилиндра надо приписать замедленіе сгорания во время взрыва,—явленіе, которое англичане опредѣляютъ выраженіемъ *slow combustion*, а нѣмцы—*nachbrennen*, т. е. часть газовъ не успѣваетъ сгорать при максимумѣ температуры, а сгораетъ во время охлажденія.

Знаніе относительнаго полезнаго дѣйствія газоваго Д. извѣстнаго типа еще недостаточно для сужденія о достоинствѣ данной машины. Въ дѣйствительности никогда нельзя воспользоваться всей работой, производимой на поршень цилиндра, такъ какъ вслѣдствіе тренія, ударовъ и инерціи, вообще всѣхъ такъ называемыхъ пассивныхъ сопротивленій, утрачивается часть работы, доставляемой превращеніемъ теплоты въ движеніе. Поэтому на рабочемъ валѣ мы всегда имѣемъ только извѣстную дробную часть полной (индикаторной) работы, производимой на поршень. Для вычисленія этой общей работы снимаютъ индикаторомъ Уатта діаграммы давленія. Достаточно опредѣлить среднее давленіе P_m на поршень; если его площадь S и его ходъ C , то работа, производимая поршнемъ, равна $P_m S L$, выражая P_m въ килограммахъ на квадрат. сантиметр, S —въ сантим. и C —въ метрахъ. Поэтому, если машина дѣлаетъ n оборотовъ въ минуту, или $\frac{n}{60}$ въ секунду, то работа P выразится въ лошадиныхъ силахъ (75 килограмм. = 1-й лош. силѣ).

$$P = \frac{P_m \cdot S \cdot C n}{60 \cdot 75} = \frac{P_m \cdot S \cdot C n}{4500},$$

или выражая S площадь, какъ $\frac{\pi D^2}{4}$, гдѣ D есть діаметръ цилиндра,

$$P = \frac{P_m \pi D^2 C n}{4 \cdot 4500} = \frac{P_m \pi D^2 C n}{18000}.$$

Слѣдовательно, все сводится на опредѣленіе средняго давленія P_m , что достигается измѣреніемъ діаграммы давленія.

Опредѣленіе дѣйствительной работы, непосредственно утилизируемой на рабочемъ валѣ, производится посредствомъ динамометрическаго тормоза Прони (см. Динамометры).

Отношеніемъ дѣйствительной работы къ индикаторной опредѣляется *механическое полезное дѣйствіе* (*rendement mécanique*) Д., которое для каждой машины будетъ особое, зависящее только отъ выполненія отдѣльныхъ частей ея; слѣдовательно, опредѣлено оно можетъ быть только экспертизою. При экспертизѣ газовыхъ Д. необходимо опредѣлить діаметръ и ходъ поршня, длину камеры горнія или объемъ вреднаго пространства, число оборотовъ, температуру циркулирующей воды при поступленіи и выходѣ изъ оболочки цилиндра, количество потребленныхъ газа и смазочнаго масла на силу-часъ, работу тормоза. Сравнивая количество потребляемаго газа на силу-часъ, опредѣляемое экспертизою, съ количествомъ газа, вычисляемымъ теоретически изъ цикла для каждаго типа Д., принимая при этомъ тепловую способность каменногоуголь-

наго газа равною 5400 калоріямъ, мы можемъ опредѣлить коэффициентъ полезнаго употребленія (*coefficient d'utilisation pratique*).

Типъ.	Теоретическое потребление газа въ литр. на силу-часъ.	Дѣйствительное потребление въ литрахъ на силу-часъ.	Коэффициентъ практическаго потребленія.
I	522	2000	0,26
II	316	700	0,45
III	387	900	0,43
IV	285	650	0,44

Изъ этого сравненія газовыхъ Д. различныхъ типовъ по коэффициенту практическаго потребленія видно, что газоме Д. второго и четвертаго типа и въ практикѣ сохраняютъ свое первенство, которое дано имъ теоріей; за нимъ слѣдуютъ газовые Д. третьяго типа. Что же касается газовыхъ Д. перваго типа, т. е. Д. со взрывомъ безъ предварительнаго сжатія, то они занимаютъ низшее положеніе: не только ихъ циклъ менѣе совершененъ, но онъ и худо осуществленъ, такъ какъ коэффициентъ практическ. потребленія не превосходитъ 0,26. Это объясняется тѣмъ, что въ этихъ Д., какъ показываетъ опытъ, болѣе 75% развиваемой при взрывѣ теплоты отдается охлажденію. Количество расходуемаго газа на силу-часъ зависитъ отъ тепловой способности газа: такъ, газы болѣе бѣдные, какъ водяной и Давсоновскій газы, расходуются въ большемъ количествѣ, чѣмъ каменноугольный. Мы опишемъ здѣсь устройство двухъ газовыхъ Д.—Ленуара, какъ перваго газоваго Д., получившаго практическое примѣненіе, и Д. Отто, какъ болѣе совершеннаго и наиболѣе распространеннаго въ настоящее время.

Д. Ленуара есть Д. перваго типа, незначительно отличающійся отъ типа паров. машинъ. На рис. 1 онъ изображенъ въ томъ видѣ, который онъ имѣлъ въ 1860 г., когда былъ изобрѣтенъ. Онъ состоитъ изъ цилиндра A съ водяной рубашкою; по бокамъ находятся золотники T и T^1 для впуска газа D и выпуска продуктовъ горнія, которые приводятся въ дѣйствіе эксцентриками E . Стержень поршня имѣетъ въ B направляющую коробку и захватывается шатуномъ, который и передаетъ движеніе валу. Воспламененіе газа производится спиралью Румкорфа R ; искра въ b' воспламеняетъ смѣсь Д. Ленуара есть машина двойнаго дѣйствія. Газъ по трубкѣ съ двумя рукавами поступаетъ въ двѣ цилиндрическія короби, имѣющія каждая прямоугольное отверстіе на сторонѣ, обращенной къ золотнику. Золотникъ сдѣланъ изъ бронзы; на немъ сдѣланы прямогольные желобки для впуска воздуха. Эти желобки имѣютъ діаметръ въ 2 мм. и чередуются съ отверстіями въ 6 мм. Газъ изъ коробокъ поступаетъ по трубкамъ, а наружный воздухъ проникаетъ черезъ отверстія; такимъ образомъ струи газа и воздуха хорошо смѣшиваются, образуя взрывчатую смѣсь. Золотникъ для выхода продуктовъ горнія одинаково устроенъ, какъ золотникъ для впуска газа и воздуха, только не имѣетъ трубки для смѣшенія газовъ; продукты горнія выводятся въ особый коллекторъ. Для приведенія въ дѣйствіе Д., нужно повернуть маховикъ, чтобы подвинуть поршень, который

всосеть смѣсь; искра воспламеняетъ послѣднюю и взрывомъ поршень доходитъ до конца своего хода. Вслѣдствіе инерціи маховика поршень движется въ обратную сторону и всасываетъ взрывчатую смѣсь. По причинѣ большого расхода газа и сильнаго нагрѣванія

яется четыремъ десятымъ всего объема цилиндра; затѣмъ происходитъ взрывъ, и поршень идетъ впередъ, производя работу; поршень возвращается вторично назадъ и выгоняетъ продукты горѣнія наружу. Слѣдовательно, изъ четырехъ ходовъ одинъ рабочій, и поэтому



Рис. 1. Двигатель Ленуара.

стѣнокъ цилиндра этотъ газовый Д., несмотря на простоту его устройства, уступилъ болѣе сложнымъ, но болѣе экономичнымъ Д. второго типа, представителемъ котораго является Д. фабрики Отто въ Дейтши на Рейнѣ.

Цилиндръ этого двигателя горизонтальный, открытый спереди. Поршень дѣйствуетъ при посредствѣ шатуна. Валъ снабженъ сильнымъ маховикомъ, роль котораго въ этомъ двигателѣ

маховикъ долженъ въ этотъ моментъ запасаться живой силою для расходования ея въ продолженіе трехъ остальныхъ ходовъ, не измѣняя значительно скорости вращенія. Поэтому у двигателей Отто маховикъ долженъ быть очень массивный. На рис. 2, 3 и 4 представленъ этотъ двигатель въ планѣ, а на рис. 5 изображенъ разрѣзъ золотника и цилиндра. Всѣ операціи въ газовомъ двигателѣ,

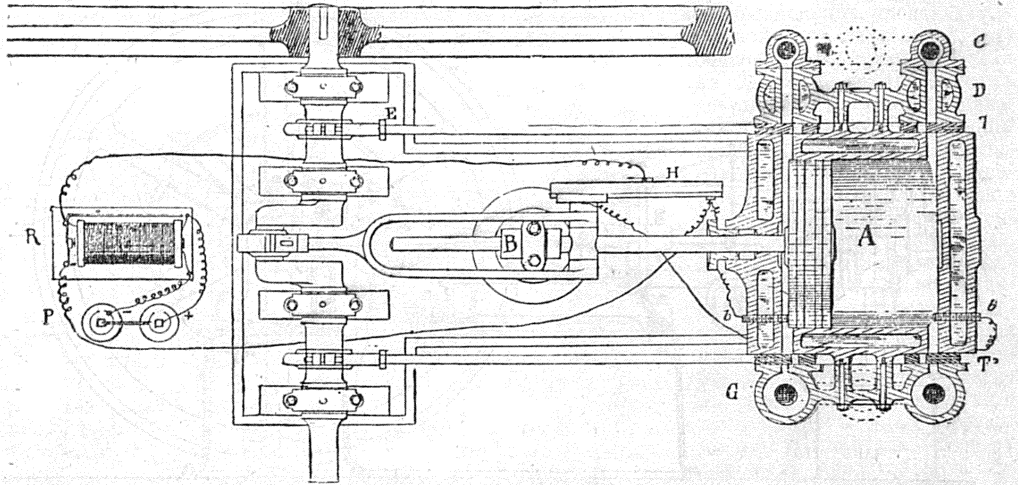

Рис. 2. Двигатель Отто.

громадна. На два оборота вала только полъ-оборота производитъ движущее дѣйствіе. Дѣйствительно, при первомъ ходѣ поршня всасывается взрываема смѣсь; при слѣдующемъ, обратномъ движеніи поршня эта смѣсь сдвливается въ камерѣ, объемъ которой рав-

какъ то: всасываніе, сжатіе, взрывъ, расширеніе и выпускъ продуктовъ горѣнія, производятся въ одномъ цилиндрѣ при посредствѣ единственнаго поршня; одинъ золотникъ производитъ зажиганіе и выпускъ газа; клапанъ выпускаетъ наружу газы. Всѣ необходимы

для этих действий механизмы приводятся в действие стержнем bb' , который получает движение от вала через посредство двух конических зубчатых колес I . Этот стержень дѣлаетъ одинъ ходъ, въ то время какъ маховикъ совершаетъ два оборота. На концѣ

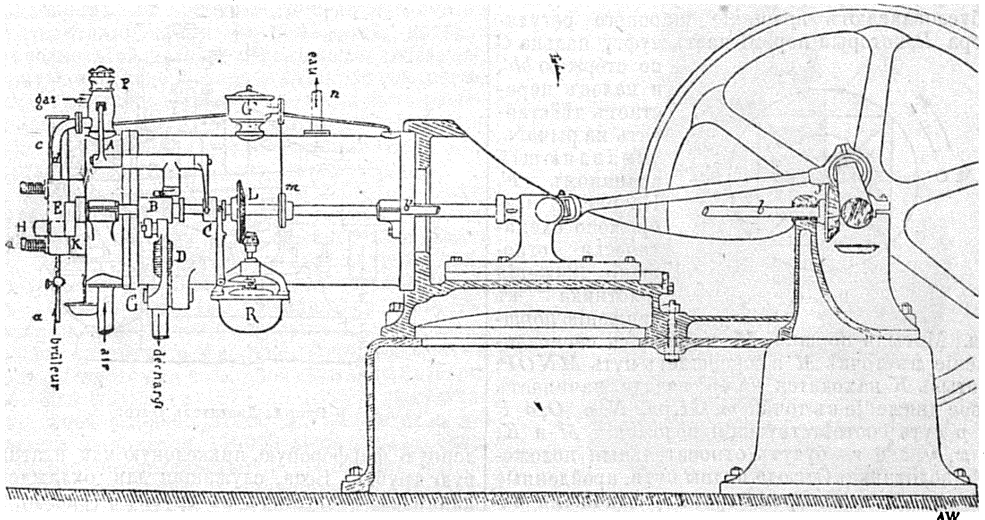
Во время всасыванія клапанъ F и золотникъ E (рис. 5) открыты; газъ поступаетъ въ F и идетъ по трубѣ и черезъ отверстіе d въ золотникъ E ; воздухъ поступаетъ черезъ отверстіе p ; взрывчатая смѣсь входитъ черезъ rn въ цилиндръ. Во время сжатія смѣсь золот-



Рис. 3. Двигатель Отто.

bb' находится мотыль k , который сообщаетъ попеременное движение шатуну H , непосредственно соединенному съ золотникомъ E . На стержнѣ bb' находятся еще два пальца: одинъ C , который можетъ перемѣщаться отъ действия регулятора, дѣйствующаго на впускной клапанъ F (рис. 2) газа; другой B —дѣйствуетъ черезъ посредство рычага G на клапанъ для выпуска продуктовъ горѣнія S . Два зубчатыхъ колеса L обуславливаютъ вращеніе шарового регулятора R , который перемѣщаетъ муфту пальца C

по стержню bb' , и палецъ перестаетъ дѣйствовать на рычагъ, управляющій клапаномъ F . На рис. 6 изображено схематически отношеніе движения золотника къ движенію поршня.

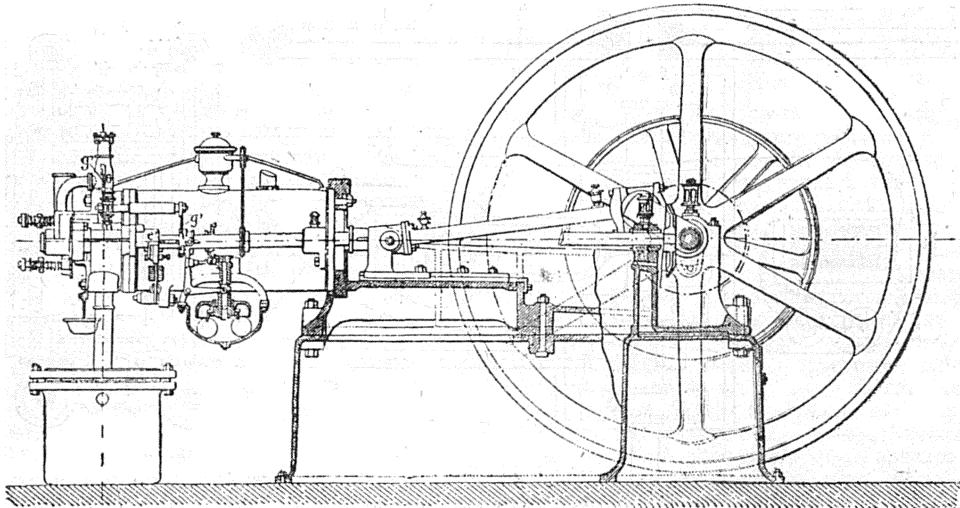

Рис. 6.

Мотыль поршня M начинаетъ свое движеніе въ точкѣ M и совершаетъ путь $MNOP$; мотыль K находится на 45° назади, начинаетъ свое движеніе въ точкѣ m . M, m, N, n, O, o, P и p суть соответствующія положенія M и K , а x, y, z и r —будутъ относительныя положенія золотника. Отсюда видны пути, пройденные въ одно и то же время тремя различными частями.

Мотыль M .	Мотыль K	Золотникъ E	Фазы
путь MN	mn	zrz	всасываніе,
NO	no	zr	сжатіе,
OP	op	$гуг$	взрывъ,
PM	pt	$гг$	выпускъ,

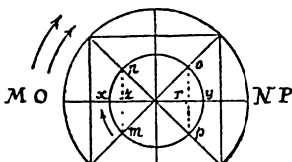

Рис. 4. Двигатель Отто.

ленную фарфоровую, никелевую или платиновую трубку. Вода, служащая для охлажденія цилиндра, поступаетъ въ трубку q (рис. 5); помощью крана можно регулировать ея притокъ; надо наблюдать, чтобы температура ея не была выше 85° . Вода выходитъ изъ цилиндра черезъ трубку n (фиг. 2). Въ тѣхъ случаяхъ, гдѣ нѣтъ водопровода, устанавливаютъ вблизи двигателя бакъ съ водою такимъ образомъ, чтобы уро-

вень воды въ послѣднемъ на 20 сантим. быть выше трубки и. Количество воды, необходимое для охлажденія цилиндра, принимаютъ 400—500 литр. на лошадиную силу. Газовые двигатели снабжены резервуарами какъ для всасыванія, такъ и для выпуска продуктовъ горѣнія, чѣмъ и обусловливается главн. образомъ безшумный ходъ двигателя. Газъ долженъ доставляться къ клапану *E* по газопроводной трубкѣ, имѣющей

съ воздухомъ, дѣйствуетъ смѣсь паровъ керосина съ воздухомъ. Для этой цѣли въ однихъ *D*, керосинъ накачивается особаго рода помпкою, а въ другихъ, какъ въ *D*. Отто и Яковлева, самотекомъ. Поступившій керосинъ сперва превращается въ испаритель въ паръ и затѣмъ смѣшивается съ воздухомъ; воспламененіе гремучей смѣси обыкновенно производится раскаленною фарфоровою или никкелевой трубочкою; регулированіе хода въ *D*. Отто—центробѣжнымъ регуляторомъ, который дѣлаетъ пропуски въ поступленіи керосина въ реторту. Въ послѣдніе годы въ Россіи керосиновые *D*. получили большое распространеніе. Въ Петербургѣ существуютъ два завода, Лагезипена и Яковлева, приготовляющіе въ большомъ количествѣ керосиновые *D*., которые были выставлены на всѣхъ выставкахъ въ Петербургѣ и Москвѣ. *D*. Яковлева въ своей новой конструкціи представляетъ много особенностей. Испаритель въ этомъ двигателѣ представляетъ чугунную коробку, состоящую изъ цѣлаго ряда наклонныхъ

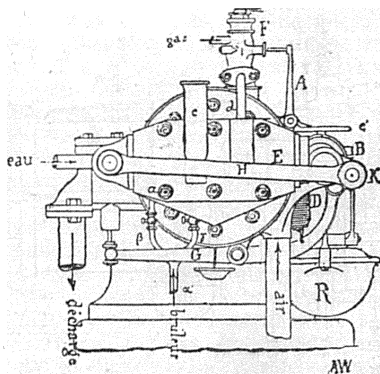

Рис. 5. Золотникъ и поршень *D*. Отто.

не менѣе 40 мм. въ поперечникѣ, если двигатель четырехсильный. На этой газопроводной трубѣ необходимо помѣстить каучуковый мѣшокъ, необходимый для запаса газа, такъ что поршень не всасываетъ газъ непосредственно изъ газопровода. Емкость этого мѣшка должна быть по крайней мѣрѣ въ 25 разъ больше объема газа, всасываемаго поршнемъ двигателя. Газовый двигатель долженъ быть устанавливаемъ на прочномъ цоколѣ изъ бетона или плитнаго камня въ помѣщеніи, которое позволяетъ свободный обходъ около двигателя. Краны отъ водопровода и газопровода, равно какъ каучуковый мѣшокъ должны быть расположены на ближайшей къ двигателю стѣнѣ. При хорошо очищенномъ газѣ чистка газоваго двигателя производится разъ въ мѣсяцъ.

Въ прежнее время газовые двигатели находили примѣненіе только въ мелкой промышленности, поэтому ихъ обыкновенно дѣлали въ 2—4—8 силъ; но съ пониженіемъ цѣнъ на газъ для *D*. стали изготовлять газовые *D*. въ 50, 80 и даже 100 лошадиныхъ силъ. Быстрое распространеніе газовыхъ *D*. лучше всего видно изъ отчета фабрики Отто въ Дейтцѣ, составленнаго для всемірной выставки въ Парижѣ. Эта фирма съ 1876 по 1889 г. выпустила изъ своей фабрики 31000 *D*., общая сила которыхъ равняется 110000 лошадиныхъ силъ. Наибольшее количество *D*. продано въ Англію (12800), гдѣ 1 куб. м. газа обходится обыкновенно не болѣе 15 сантимовъ, наименьшее число (350) въ Россію, гдѣ всего 24 города освѣщаются газомъ. Кромѣ фбр. Отто, существуетъ въ Европѣ много другихъ фбр, которыя ежегодно изготовляютъ въ большомъ количествѣ газовые *D*.

В. *D*. керосиновые основаны на томъ же принципѣ, какъ и газовые *D*. вмѣсто смѣси газа

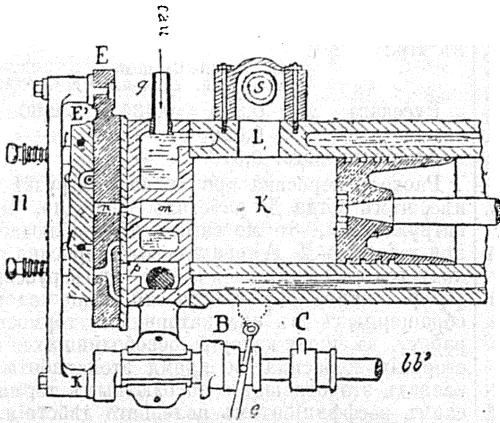
съ воздухомъ, дѣйствуетъ смѣсь паровъ керосина съ воздухомъ. Для этой цѣли въ однихъ *D*, керосинъ накачивается особаго рода помпкою, а въ другихъ, какъ въ *D*. Отто и Яковлева, самотекомъ. Поступившій керосинъ сперва превращается въ испаритель въ паръ и затѣмъ смѣшивается съ воздухомъ; воспламененіе гремучей смѣси обыкновенно производится раскаленною фарфоровою или никкелевой трубочкою; регулированіе хода въ *D*. Отто—центробѣжнымъ регуляторомъ, который дѣлаетъ пропуски въ поступленіи керосина въ реторту. Въ послѣдніе годы въ Россіи керосиновые *D*. получили большое распространеніе. Въ Петербургѣ существуютъ два завода, Лагезипена и Яковлева, приготовляющіе въ большомъ количествѣ керосиновые *D*., которые были выставлены на всѣхъ выставкахъ въ Петербургѣ и Москвѣ. *D*. Яковлева въ своей новой конструкціи представляетъ много особенностей. Испаритель въ этомъ двигателѣ представляетъ чугунную коробку, состоящую изъ цѣлаго ряда наклонныхъ плоскостей, по которымъ стекаетъ постепенно керосинъ, такъ что образуется весьма большая испарительная поверхность; такъ какъ нагреваніе испарителя производится черезъ стѣнку газами, исходящими изъ цилиндра, то смѣшеніе паровъ керосина съ исходящими га-



Рис. 7. Керосиновый двигатель Яковлева.

замы невозможно. Это весьма важная особенность въ *D*., что онъ утилизируетъ для нагреванія теплоу исходящихъ газовъ. Въ томъ мѣстѣ испарителя, гдѣ образуются пары керосина, входитъ навстрѣчу послѣднимъ воздухъ,

нагрѣтый также теплотою исходящихъ изъ цилиндра газовъ. Другая особенность Д. Яковлева — это регулирование хода. Во всѣхъ керосиновыхъ Д. ходъ регулируется подачею керосина, между тѣмъ въ Д. Яковлева регулируется количество гремучей смѣси, поступающей каждый разъ въ цилиндръ. Центробѣжный регуляторъ прикрываетъ впускной кранъ особымъ клиномъ, вслѣдствіе чего измѣняется ходъ клапана и количество пропускаемой гремучей смѣси. Воспламенение производится фарфоровой трубкой, которая поддерживается въ раскаленномъ состояніи особою, весьма удобной керосиновой горѣлкой, помѣщаемой въ кожухъ, выложенной асбестомъ. Распредѣлительная клапанная коробка, въ которую поступаетъ гремучая смѣсь паровъ керосина и воздуха, имѣетъ два клапана, расположенныхъ одинъ надъ другимъ. Верхній клапанъ подвѣшенъ на пружинѣ, напряженіе которой можно регулировать; онъ автоматически открывается внизъ въ камеру, сообшчающую съ цилиндромъ, каждый разъ когда въ цилиндрѣ происходитъ расширение. При этомъ въ цилиндръ поступаетъ известная порція гремучей смѣси чрезъ то же отверстие, черезъ которое выходили отработанные газы. Въ другія фазы работы Д. впускной клапанъ закрытъ внутреннимъ давлениемъ изъ цилиндра. Нижній выпускной клапанъ, открывающійся во внутрь коробки, при помощи эксцентрика, во время всасыванія закрывается сильной пружиной.

Въ недавнее время были произведены экспертизы надъ различными керосиновыми Д. съ цѣлью выяснить какъ ихъ относительное достоинство между собою, такъ и, вообще, для сравненія ихъ съ газовыми и другими Д. Изъ опубликованныхъ до настоящаго времени наиболѣе обстоятельныя экспертизы керосиновыхъ Д. были произведены въ Англіи надъ Д. Пристмана проф. Унвинномъ (Unvin) и инженеромъ Робинсономъ. Д. Пристмана съ горизонтальнымъ цилиндромъ; подача керосина въ испаритель, нагрѣваемый отработанными газами, совершается непрерывно посредствомъ воздушнаго насоса, который въ то же время служитъ и для распыливанія керосина. Регуляторъ измѣняетъ количество поступающаго въ испаритель керосина и измѣняетъ давленіе въ концѣ сжатія смѣси и давленіе послѣ ея взрыва. Воспламенение производится электрической искрой. Давленіе въ концѣ сжатія горючей смѣси отъ 1,75—2,50 кгр. на 1 кв. см. Испытанія производились съ 5 сильнымъ двигателемъ; діаметръ рабочаго цилиндра 216 мм., ходъ поршня 305 мм., число оборотовъ въ минуту 200, такъ что секундная скорость около 2 метр. Диаграммы снимались индикаторомъ Crosby и Mac Innes. Дѣйствительная работа измѣрялась веревочнымъ тормозомъ. Расходъ керосина измѣрялся по объему. Опыты велись съ русскимъ (0,8226) и американскимъ (0,7930) керосинами; температура воспламененія первого была при 30°, второго при 25°. Проф. Унвинъ, произведя химическій анализъ обоихъ керосиновъ, вычислилъ ихъ тепловую способность на 1 кгр. для перваго 11000, для втораго—въ 12300 калорій. Во время испытанія Д. заставляли рабо-

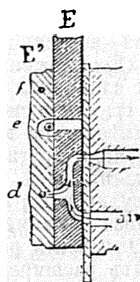
тать съ полной нагрузкой, полунагруженнымъ и въ холостую. Когда Д. работалъ съ полной нагрузкой утилизація керосиновыхъ паровъ была совершенная, а при слабой нагрузкѣ и въ холостую Д. болѣе или менѣе сильно дымилъ. При работѣ Д. въ 9 индикаторныхъ силъ температура выходящихъ газовъ доходила до 375°, а при работѣ въ холостую—до 173°.

Расходъ керосина на 1 индик. силу-часъ въ кгр.:

	Съ полной нагрузкой.	Съ половиною.	Въ холостую.
Русскаго . . .	0,390	0,435	2,60
» . . .	0,320	—	—
Американскаго.	0,316	—	—

Расходъ керосина при полной нагрузкѣ меньше, чѣмъ когда Д. работалъ свободно, мало нагруженный,—то же самое, что наблюдается при газовыхъ Д. Американскаго керосина расходуются на 1 силу-часъ менѣе, чѣмъ русскаго. Проф. Унвинъ опредѣлилъ отношеніе калорій, обращенныхъ въ индикаторную и тормозную работу, къ числу калорій, освободившихся при сгораніи керосина во время этой работы, и назвалъ это отношеніе абсолютнымъ термическимъ коэффициентомъ полезнаго дѣйствія.

Въ трехъ различныхъ опытахъ съ двумя керосинами онъ получилъ абсолютный термическій коэффициентъ полезнаго дѣйствія:

	относенный къ индикат. силѣ.	относен. къ тормозн. силѣ.
Опытъ № 1 . . .	0,152	0,139
» 4 . . .	0,161	0,133
» 5 . . .	0,188	0,155

Опыты показали, что лучшіе результаты получаются съ американскимъ, болѣе легкимъ и имѣющимъ низшую температуру воспламененія. Керосиновый Д., какъ видно изъ вышеприведенныхъ чиселъ, утилизируетъ немного теплоты, въ наилучшемъ случаѣ около 15,5%. Проф. Унвинъ въ одномъ опытѣ опредѣлилъ расходъ теряемой теплоты, и нашелъ, что тратится:

На тормозную работу	13,31%
На работу тренія въ машинѣ .	2,81 »

На индикаторную работу	16,12%
Унесено водою для охлажденія цилиндра	47,54%
Унесено обработанными газами .	26,72 »
Потеряно черезъ лучеиспусканіе	9,62 »

Всего . . . 100,00%

На конкурсѣ небольшихъ двигателей, устроенномъ королевскимъ обществомъ сельскаго хозяйства въ городѣ Плимутѣ, для сравненія взяты были локомобиль въ 5 силъ, газовый Д. Отто и керосиновый Д. Пристмана. Опыты производилъ проф. Унвинъ. Керосиновый Д. расходовалъ керосина (0,810) при полной нагрузкѣ—0,56 кгр. и при половинной—0,90 кгр. на тормозную силу-часъ. Количество теплоты, унесенной водою для охлажденія, составляло 53,4% всей теплоты, расходуемой Д. Газовый Д. потреблялъ на 1 индик. силу 0,625 куб. д. газа, стоимостью 12,5 стм. за 1 куб. м. На

основаніи результатовъ, полученныхъ при конкурсѣ, составлена нижеслѣдующая таблица стоимости работы на 1 индикаторную силу въ часъ; въ этой таблицѣ стоимость работы хорошей паровой машины, работающей на хорошемъ каменномъ углѣ (стоимостью 30 франковъ за 1 тонну).

На 1 индикаторную силу въ часъ приходится:

	Стоим. работы.	Эквивал. расхода камен. угля.
Постоянная маш. съ охлажденіемъ пара	2 сант.	0,70 вгр.
Локомотивъ въ 5 силъ	10,9 »	3,80 »
Д. Отто на каменноугольномъ газѣ	7,47 »	0,40 »
Д. Отто на Давсоновскомъ газѣ	1,67 »	0,59 »
Керосиновый Д. Пристмана	8,30 »	0,63 »

По второму столбцу, гдѣ всѣ сорта горячаго матеріала приведены къ хорошему каменному углю, видно, что керосиновый Д. по утилизаціи теплоты немного уступаетъ газовому Д., немного превосходитъ въ этомъ лучшія паровыя машины съ охлажденіемъ пара и работаетъ въ 6 разъ выгоднѣе парового локомотива. Кромѣ того, надо замѣтить еще, что керосиновый Д., какъ легко перевозимый, представляетъ большія выгоды, чѣмъ локомотивъ. Усовершенствованіе и большое распространеніе керосиновыхъ Д. для Россіи имѣетъ громадное значеніе какъ для мелкой, кустарной промышленности, такъ и для сельскаго хозяйства. Литература: Gustave Richard, «Les Moteurs à gaz» (П., 1884); Aimé Witz, «Traité théorique et pratique des moteurs à gaz» (П., 1892); Ch. Wehrlin, «Les moteurs à gaz et les moteurs à pétrole à l'Exposition de Paris» (П., 1889); G. Lieckfeld, «Der Gasmotor und seine Verwendung in der Praxis» (Ганноверъ, 1891); А. Романовъ, «Газовые Д.» (СПб., 1885); «Техническій сборникъ» (№ 10 и 11—1892 и № 3, 1893); журналъ «Электричество» (№ 2 и 3, 1893). С. Ламанскій.

Двигубскій (Иванъ Алексѣевичъ)—проф. моск. унив. (1771—1839)—обучался въ харьковскомъ коллегіумѣ, въ которомъ потомъ былъ учителемъ риторики. Въ 1793 г. поступилъ въ московскій унив.; кончалъ курсъ въ 1796 г. съ золотою медалью. Съ 1798 г.—адъюнктъ-проф. естественной исторіи; въ 1802 г. докторъ медицины; отправленъ за границу для занятій по естеств. ист., химіи и materia medica. По возвращеніи въ Москву читалъ технологию. Въ 1808 г. ординарный проф. Съ 1813 г. преподавалъ физику, а съ 1827 г.—ботанику. Имъ написано ок. 40 соч. Особенное значеніе для исторіи русскаго образованія имѣетъ издававшійся имъ въ теченіе 10 лѣтъ журналъ «Новый магазинъ естественной исторіи, физики, химіи и свѣдѣній экономическихъ» (съ 1820 по 1829 г.). Сюда вошло много оригинальныхъ статей самого Д., Ловецкаго, Максимова и др. Особенно заслуги Д. выдаются тѣмъ, что въ массѣ изданныхъ имъ трудовъ оныя является популяризаторомъ естествовѣдѣнія. Приводимъ нѣкоторые изъ соч. Д.: «Primitiae Faunae Mosquensis etc.» (М., 1802); «De amphibis mosquensibus» (М., 1798); «Prodromus

Faunae Rossicae. I mamalia» (Гетт., 1804); «Изображенія и описанія животныхъ Россійской имперіи» (М., 1817); «Опытъ естественной исторіи всѣхъ животныхъ Россійской имперіи» (М., 1829—32); «Начальныя основанія ботаники» (М., 1805); «Начальныя основанія естественной исторіи растений» (М., 1811 и 1823); «Московская флора» (М., 1828); «Изображенія растений, преимущественно россійскихъ, употребляемыхъ въ лѣкарства и пр.» (М., 1828—29); «Физика для благородныхъ воспитанниковъ унив. пансіона» (М., 1808, 3-е изд. 1824)—распространенное во всѣхъ высшихъ учебныхъ заведеніяхъ руководство; «Начальныя основанія технологіи» (М., 1807); «Лексиконъ городского и сельскаго хозяйства» (1836—9). Ему принадлежатъ также многія переводныя сочиненія по различнымъ отраслямъ естествознанія (между прочимъ, переводъ соч. Джона Линдлея: «Главныя правила садоводства», 1839) съ лат., франц., нѣм., и др. языковъ.

Движеніе, въ филос. смыслѣ—см. Элеаты, Тренделенбургъ.

Движеніе.—Всѣ явленія природы состоятъ въ движеніи вещества или же объясняются движеніями. Движущееся тѣло можетъ быть неизмѣнимаго вида или же измѣнимаго—деформирующагося; во всякомъ случаѣ приходится говорить о движеніи всѣхъ или нѣкоторыхъ точекъ тѣла: движеніе тѣла будетъ вполне извѣстно, если можемъ отдать отчетъ о движеніи всякой его точки.

А) **Движеніе точки** есть послѣдовательный и непрерывный переходъ ея черезъ точки пространства, совершающійся съ теченіемъ времени; такое движеніе называется *абсолютнымъ*, въ отличіе отъ *относительнаго Д.* по отношенію къ какому-либо тѣлу; послѣднее Д. есть послѣдоват. и непрерывн. переходъ движущейся точки черезъ точки тѣла, при чемъ само тѣло можетъ имѣть абсолютное Д. или же находится въ абсолютномъ покоѣ. По свойству послѣдовательности Д. движущаяся точка не можетъ быть одновременно въ двухъ различныхъ точкахъ пространства; по свойству непрерывности Д. она должна вычерчивать въ пространствѣ *непрерывную* прямую или кривую линію, называемую *траекторіею* движенія. Если извѣстенъ видъ и положеніе траекторіи въ пространствѣ, то движеніе точки будетъ вполне извѣстно, коль скоро будемъ имѣть возможность опредѣлить для всякаго момента положеніе точки на траекторіи; а для этого: 1) надо выбрать на траекторіи какую либо постоянную точку S_0 , отъ которой считать разстоянія по кривой; 2) надо условиться, въ какомъ изъ двухъ направленій по кривой разстоянія считать положительными, и 3) надо знать, какою функціею времени t выражается разстояніе s движущейся точки отъ S_0 . Пусть $s=f(t)$.

Съ другой стороны, координаты точекъ траекторіи могутъ быть выражены функціями разстояній точекъ отъ S_0 ; пусть $x=\varphi_1(s)$, $y=\varphi_2(s)$, $z=\varphi_3(s)$. Подставивъ сюда вмѣсто s функцію $f(t)$, получимъ уравненія:

$$\begin{aligned} x &= f_1(t), \\ y &= f_2(t), \\ z &= f_3(t), \end{aligned}$$

(гдѣ $f_i(t)=\varphi_i(f(t))$ и т. д.),

выражающія законъ измѣненія координатъ движущейся точки съ теченіемъ времени. Уравненія эти называются *уравненіями движенія точки*.

В) *Движенія твердыхъ тѣлъ*. Такое тѣло, всѣ точки котораго сохраняютъ неизмѣнныя разстоянія между собою, называется *твердымъ*, или, вѣрнѣе, *идеально твердымъ тѣломъ*, такъ какъ всѣ существующія твердыя тѣла деформируются болѣе или менѣе, смотря по природѣ ихъ и по величинѣ силъ, на нихъ дѣйствующихъ.

Положеніе твердаго тѣла въ пространствѣ вполне опредѣляется положеніемъ трехъ его точекъ, не находящихся на одной прямой; пусть эти точки будутъ: № 1, № 2, № 3. Положеніе всякой остальной точки тѣла вполне опредѣлится тѣмъ, что она должна находиться въ опредѣленныхъ разстояніяхъ отъ первыхъ трехъ. Положеніе трехъ точекъ 1, 2, 3 вполне опредѣляется *шестью* величинами, такъ какъ взаимныя разстоянія ихъ должны оставаться неизмѣнными. Этими *шестью* величинами могутъ служить: *три* координаты x_1, x_2, x_3 точки 1-й, *два* изъ координатъ x_2, y_2, z_2 точки 2-ой (третья опредѣлится по величинѣ разстоянія 2-й отъ точки 1-й) и *одна* изъ координатъ x_3, y_3, z_3 точки 3-й (двѣ остальные опредѣлятся по величинамъ разстояній этой точки отъ первыхъ двухъ). Вмѣсто послѣднихъ трехъ (т. е. двухъ коорд. точки 2-й и одной коорд. точки 3-й) могутъ служить: два угла, опредѣляющіе направленіе оси, проведенной изъ точки 1-й черезъ точку 2-ю, и одинъ уголъ, опредѣляющій положеніе плоскости, проведенной черезъ эту ось и черезъ точку 3-ю. Обыкновенно представляютъ себѣ три взаимно перпендикулярныя оси, неизмѣнно связанныя съ твердымъ тѣломъ, проведенныя черезъ точку 1-ю; координаты какой-либо точки по отношенію къ этимъ осямъ означимъ черезъ ξ, η, ζ , при чемъ положительная ось ζ -овъ проходитъ черезъ точку 2-ю, а плоскость, проведенная черезъ ось ζ -овъ и положительную ось ξ -овъ заключаетъ въ себѣ точку 3-ю. Углами, опредѣляющими направленіе этихъ осей, могутъ служить: уголъ θ между направленіями положительныхъ осей x -овъ и ζ -овъ; уголъ ψ , считаеый отъ положительной оси x -овъ въ плоскости $x\eta$, въ ту сторону, гдѣ находится положительная ось y -овъ, до прямой N пересѣченія плоскости $\xi\eta$ съ плоскостью $x\eta$; наконецъ уголъ φ , считаеый отъ положительной оси ξ -овъ въ плоскости $\xi\eta$, въ ту сторону, гдѣ находится положительная ось η -овъ опять, до той же прямой. Эти углы θ, ψ, φ называются Эйлеровыми углами. Положеніе твердаго тѣла въ пространствѣ опредѣляется значеніями шести величинъ: $x_1, y_1, z_1, \theta, \psi, \varphi$. При Д. твердаго тѣла эти шесть величинъ измѣняются съ теченіемъ времени. Такія Д. тѣла, при которыхъ θ, ψ и φ остаются постоянными, а измѣняется только хотя одна изъ трехъ величинъ x_1, y_1, z_1 , называются *поступательными Д.* Если x_1, y_1, z_1 остаются постоянными, а измѣняются θ, ψ, φ , то тѣло совершаетъ *вращательное Д.* вокругъ неподвижной точки № 1; вращеніе вокругъ неподвижной

оси есть частный случай такого Д. Самое общее Д. твердаго тѣла будетъ такое, когда всѣ шесть вышесказанныхъ величинъ измѣняются съ теченіемъ времени; изъ нихъ чаще встрѣчаются Д., при которыхъ x_1, θ и ψ равны нулю, а $x_1 = F_1(t), y_1 = F_2(t), \varphi = f(t)$, гдѣ F_1, F_2 и f суть нѣкоторыя функціи времени; эти Д. называются Д. *параллельно неподвижной плоскости*, или *плоскими Д.* Нѣрѣдко встрѣчаются также винтовыя Д. (см. VI, 493). Всякое Д. твердаго тѣла, не поступательное и не вращательное, можетъ быть разложено на поступательное, общее съ Д. одной изъ точекъ его, и на вращательное вокругъ этой точки.

Когда извѣстны функціи времени, выражающія законъ измѣненія величинъ $x_1, y_1, z_1, \theta, \psi, \varphi$, то могутъ быть составлены уравненія Д. всякой точки твердаго тѣла. Пусть координаты этой точки по отношенію къ неизмѣнно связаннымъ съ тѣломъ осямъ суть ξ, η, ζ . По формуламъ преобразования координатъ коорд. x, y, z той же точки по отношенію къ неподвижнымъ осямъ могутъ быть выражены такъ:

$$\begin{cases} x = x_1 + a_1\xi + a_2\eta + a_3\zeta \\ y = y_1 + b_1\xi + b_2\eta + b_3\zeta \\ z = z_1 + c_1\xi + c_2\eta + c_3\zeta \end{cases} \dots (I),$$

гдѣ a_1, a_2, a_3 суть косинусы угловъ, составляемыхъ положительною осью x -овъ съ положительными осями ξ -овъ, η -овъ, ζ -овъ, а $b_1, b_2, b_3, c_1, c_2, c_3$ —косинусы угловъ между послѣдними и положительными осями y -овъ и z -овъ. Эти девять косинусовъ выражаются въ углахъ θ, ψ, φ , напримѣръ:

$$c_3 = \cos\theta, \quad b_3 = \sin\theta\cos\psi, \quad a_3 = \sin\theta\sin\psi.$$

Если подставить во вторыя части равенствъ (I) вмѣсто x_1, y_1, z_1 , и въ косинусахъ a, b, c , вмѣсто θ, ψ, φ , данныя функціи, то равенства эти обратятся въ уравненія Д. той точки твердаго тѣла, которой относительныя координаты по отношенію къ осямъ, неизмѣнно связаннымъ съ твердымъ тѣломъ, имѣютъ постоянныя величины ξ, η, ζ .

С) *Движенія тѣлъ деформирующихся*—см. Деформация.

Д) *Движеніе какъ основная причина явленій*. Ученіе о Д. составляетъ предметъ собственно механики (динамики), но представляетъ огромное значеніе для науки о природѣ, для физики—въ обширномъ смыслѣ слова. Кромѣ Д., которыхъ существованіе обнаруживается непосредственно, есть много другихъ, хотя не наблюдаемыхъ непосредственно, но составляющихъ гипотезы до такой степени необходимыя для объясненія физическихъ явленій, что такія воображаемыя Д. сдѣлались какъ бы дѣйствительными фактами въ глазахъ естествоиспытателей. Свѣтотыя явленія, самыя сложныя, отчетливо объясняются при допущеніи Д. частицъ свѣтового эвюра; самый сложный путь лучей можетъ быть опредѣленъ вычисленіемъ, и опыты многократно подтверждаютъ разультаты вычисленій, какъ въ качественномъ отношеніи (характеръ явленія), такъ и въ количественномъ. Теплодродъ долгое время считался нѣкоторымъ невѣдомымъ жидкимъ веществомъ, способнымъ переходить изъ одного тѣла въ другія, но теперь установился на

прочныхъ основаніяхъ другой взглядъ, по которому теплота есть нѣкоторый родъ Д. (эѳира и частичекъ тѣла). Газообразнымъ тѣламъ приписывается Д. частичекъ, непрерывно продолжающееся, въ определенныхъ случаяхъ, путемъ многократныхъ отраженій. Въ жидкихъ и твердыхъ тѣлахъ тоже нужно, по многимъ причинамъ, допустить частичное Д., несмотря на внѣшнюю неизмѣняемость (см. Состояніе тѣла, твердое, жидкое и газообразное, Диффузія). Электрическія явленія въ пзвѣстныхъ случаяхъ объясняются колебательными Д. эѳира; химическіе процессы суть перемѣненія частиць; даже въ самихъ частицахъ могутъ быть допущены атомныя Д. Явленія сѣвленія, сопровитвенія тѣла сжатію и растяженію, вообще притягательныя и отталкивательныя силы, а въ числѣ ихъ и всеобщее тяготѣніе; представляются какъ возможные результаты разнаго рода частичныхъ Д. Даже физиологическія впечатлѣнія, производимыя свѣтомъ и звукомъ, должны быть приписаны механическому воздѣйствію движущихся внѣшнихъ тѣлъ (эѳира, воздуха) на зрительные и слуховые органы, въ которыхъ отъ этого также зарождаются Д.; подобное же можно предположить относительно осозанія и, вѣроятно, обонанія. Для испытателя природы существуютъ собственно движущіяся тѣла, а не Д. и тѣла. Одно движущееся тѣло можетъ привести въ Д. другое, при чемъ само станетъ двигаться медленнѣе или вовсе остановится; но никакое тѣло не можетъ начать двигаться, если не будетъ приведено въ Д. другимъ тѣломъ. Д. не можетъ рождаться, какъ не можетъ твориться вещество. Когда молотомъ бьютъ холодное желѣзо, то послѣднее нагрѣвается; при всякомъ ударѣ молота Д. его прекращается, но такъ какъ Д. неистребимо и не уничтожаемо въ сущности, то надо его искать въ нагрѣвшейся массѣ желѣза, и надо допустить, что частички желѣза пришли въ болѣе быстрое Д., соотвѣтствующее повысившейся температурѣ. Осозаніемъ мы убѣждаемся въ нагрѣваніи желѣза, т. е. нервы получаютъ извѣстную долю Д. отъ частичекъ желѣза. Здѣсь примѣръ обрашенія Д. молота въ тепловое движеніе; но и во всѣхъ случаяхъ обрашенія одного физическаго дѣятеля въ другой должно искать лишь передачи Д. (общаго или частичнаго) однимъ тѣломъ другому. Подобная передача Д. представляетъ въ нѣкоторыхъ случаяхъ очень сложную цѣпь и часто невозможно еще, при нынѣшнемъ состояніи науки, прослѣдить преобразования Д. отъ начала до конца во всѣхъ частностяхъ. Вогъ одна такая цѣпь явленій. Врача магнито-электрическую или маленькую динамо-машину рукою, можемъ образовать электрическій токъ, который, будучи употребленъ для нагрѣванія термоэлектрической батареи, опять образуетъ электрическій токъ, способный приводить въ Д. магнитную стрѣлку. Первое звено этой цѣпи явленій есть Д. мускуловъ, послѣднее—Д. магнитной стрѣлки; поэтому всѣ промежуточные между ними явленія суть также разнаго рода Д. Цѣль всѣхъ научныхъ теорій—найти и опредѣлить всѣ разновидности основнаго Д., другими словами—всякая изъ наукъ о природѣ

стремится въ предѣлѣхъ объяснить явленія движениемъ и стать механической. Акустика, напр., въ явленіяхъ, внѣ уха происходящихъ, уже значительно приблизилась къ механикѣ; родъ и числа колебаній, интерференція звука, форма звуковыхъ волнъ и многое другое вполне подлежатъ математическому анализу; но иныя науки, напр. физиологія, безконечно далеки отъ такого предѣла. Вообще же, даже разработка вопросовъ о родѣ основнаго Д. въ каждомъ видѣ явленій является задачей, огромные размеры которой теперь невозможно и приблизительно опредѣлить. Успѣшность рѣшенія такихъ задачъ, хотя бы по малымъ частямъ, зависитъ отъ успѣховъ каждой специальности, сверхъ того зависитъ отъ развитія механической науки о Д. Законы частичныхъ Д. составляютъ предѣлъ всякаго знанія о природѣ, и такъ какъ Д. могутъ происходить только отъ Д., и никакой другой, болѣе далекой и основной причины явленій (causa causalis) нашъ умъ представить не можетъ, то наука и должна была допустить, что движущаяся матерія существовала всегда.

Ө. Петрушевскій.

Движеніе газовъ, воды, соковъ въ растеніяхъ—см. Передвиженіе газовъ-воды, соковъ въ растеніяхъ.

Движеніе протоплазмы (бот.)—См. Протоплазма.

Движеніе растений. — См. Передвиженіе низшихъ растений и Передвиженіе органовъ растений.

Движимость—понятіе, противоположаемое *недвижимости* (см.) и распадающееся на два: *движимыя вещи* и *движимыя имущества*. *Движимыми вещами* называются тѣ, которыя способны къ перемѣненію съ одного мѣста на другое, собственно или постороннею силою, безъ вреда для ихъ существа, особенностей или естественнаго назначенія. Французскій законъ называетъ такія вещи *движимыми «по природѣ»*, въ отличіе отъ *движимыхъ вещей «по опредѣленію закона»*, подъ которыми разумѣются такъ называемыя «безтѣлесныя вещи» (*res incorporeales*), обладающія въ правѣ свойствами *движимыхъ вещей*—*права на движимыя вещи и обязательства **). Последнее, болѣе широкое понятіе Д., идущее дальше естественнаго свойства вещей, совпадаетъ съ понятіемъ *движимаго имущества*. Не всѣ фактически-движимыя вещи и имущества считаются Д.; нѣкоторыя изъ нихъ переходятъ въ разрядъ *недвижимостей* или въ качества *принадлежностей* (см.) *недвижимыхъ имущества*, или по особому опредѣленію закона (напр. по нѣкоторымъ законодательствамъ *недвижимостями* считаются морскія суда**). Въ теченіе исторіи характеръ Д. и *недвижимости* приписывался не всегда одиѣмъ и тѣмъ же вещамъ: дома, напр., и другія постройки долгое время считались Д., не только благодаря тому, что, будучи строимы изъ дерева и непрочно связываемы съ землею, легко могли

*) Права и обязательства, связанныя съ *недвижимостями*, причисляются къ *послѣднимъ*.

**) Группа германскихъ законодательствъ не даетъ точнаго опредѣленія Д., а опредѣляетъ лишь понятіе *недвижимости*, считая Д. все то, что не *недвижимости*.

быть переносимы съ мѣста на мѣсто, но и по особому опредѣленію закона (напр., дома на чужой землѣ). Наконецъ, разными законодательствами объемъ Д. и недвижности также опредѣляется различно: по римскому праву, напр., понятие недвижности (съ ея принадлежностями) было гораздо уже, чѣмъ по современному. При болѣе точномъ опредѣленіи понятія Д. законодательство и юристы прибѣгаютъ, поэтому, къ перечисленію движимыхъ имуществъ или къ указанію исключеній изъ дѣленія, устанавливаемого естественнымъ признакомъ. Наиболѣе исчерпывающими въ этомъ отношеніи являются постановленія франц. гражд. кодекса (ст. 527 — 536). *Русское право* совершенно воздерживается отъ опредѣленія Д., ограничиваясь простымъ перечисленіемъ предметовъ, признаваемыхъ имъ за Д. По ст. 401—403 т. X ч. 1 къ Д. причисляются мореходныя и рѣчныя суда, книги, рукописи, картины и всѣ предметы, относящіяся къ наукамъ и искусствамъ, домовые уборы, экипажи, земледѣльческія орудія, всякаго рода инструменты и матеріалы, лошади, скотъ, хлѣбъ сжатый и молоченый, всякіе припасы, выработанные на заводахъ, различные руды, металлы и минералы и все то, что изъ земли извлечено, наличные капиталы, заемныя письма, векселя, закладныя и обязательства всякаго рода, а также права на золотые приски на земляхъ казенныхъ и императорскихъ. Ст. 405, раздѣляя движимыя имущества на *тѣлесныя* и *нетѣлесныя* (см.), причисляетъ къ нимъ рядъ другихъ предметовъ: золото, серебро, каменья, всякую посуду, галантерейныя вещи, жемчугъ, мѣховыя вещи и съѣстные припасы. Само собою разумѣется, однако, что и съ этимъ добавленіемъ приведенное перечисленіе движимаго имущества остается примѣрнымъ и подлежитъ распространенію по усмотрѣнію суда.

Дѣленіе имущества на Д. и недвижимыя играетъ важную роль при толкованіи юридическихъ сдѣлокъ (напр. завѣщанія, даренія, раздѣла наслѣдства). Еще болѣе значеніе принадлежитъ ему при установленіи самой системы современнаго имущественнаго обладанія, въ которой положеніе Д. значительно отлично отъ недвижности. Сдѣлавшаяся въ средневѣковой Европѣ основой социальнаго и экономическаго положенія лица въ государствѣ, недвижности получили привилегированное положеніе въ правѣ, выражающееся въ болѣе выработанности ихъ формъ и болѣе заботахъ государства какъ о порядкѣ ихъ распредѣленія между обладателями, такъ и объ организаціи перехода изъ рукъ въ руки и защиты обладанія ими. Въ противоположность этому, организація обладанія Д., способы ея перехода, а также, долгое время, и порядокъ ея защиты опредѣлялись болѣе усмотрѣніемъ частныхъ лицъ, чѣмъ государствомъ. *Vilis mobilium possessio*—вотъ поговорка, выражавшая взглядъ на юридическое значеніе Д. Хотя въ сознаніи общества съ обладаніемъ Д. соединялись представленія о собственности, пользованіи, залогѣ и др. юридическихъ формахъ обладанія, о вещномъ искѣ и другихъ способахъ защиты, тѣмъ не менѣе собствен-

ность и другія вещныя права на движимость плохо различались: титуломъ обладанія было *владѣніе* (см. VI, 664) или даже простое держаніе (см.); размѣры защиты путемъ вещнаго иска были ограничены принципомъ «*Hand muss Hand wahren*» (см. Вивдикація, VI, 412). Способы перехода Д. изъ рукъ въ руки были свободны отъ общественнаго контроля: простое соглашеніе о передачѣ или самая передача служили въ основаніемъ перехода правъ на Д. Меньшую цѣну придавало Д. право и при опредѣленіи нормъ, регулировавшихъ переходъ ея по наслѣдству, обладаніе и пользование со стороны суируговъ и т. д.; тѣмъ же объясняется и большая легкость принудительнаго отчужденія Д., сравнительно съ недвижностью. Въ дальнѣйшемъ процессѣ развитія обнаруживается тенденція къ уравниенію нормъ, регулирующихъ Д., съ нормами, касающимися недвижности. Послѣднее, однако, не достигнуто въ современномъ правѣ и до сихъ поръ, несмотря на вліяніе римскаго права, не знавшаго, въ своей развитой формѣ, неравенства Д. и недвижности въ оборотѣ*). Причина этому лежитъ съ одной стороны въ томъ, что Д., въ силу требованій современнаго оборота, не можетъ быть подчинена строгимъ требованіямъ *вещнаго права*, опредѣляющаго обладаніе недвижностями, а съ другой—въ томъ, что полная *мобилизація недвижимои собственности* (см.) вызываетъ, въ силу социальныхъ и экономическихъ соображеній, болѣе протесты. Многія изъ указанныхъ историческихъ отличій обладанія движимостей остаются, поэтому, и до сихъ поръ въ полномъ примѣненіи, какъ отличительная особенность Д., по крайней мѣрѣ во французскомъ правѣ и примыкающей къ нему группѣ законодательства. Сюда относится правило «*en fait de meubles possession vaut titre*» (Code civil, art. 2279), ограниченіе вивдикаціи (см.), невозможность ипотеки (см.), приобретение путемъ простого соглашенія или договора, и рядъ другихъ нормъ, *сближающихъ вещное право на Д. съ обязательственнымъ*. Въ *русскомъ правѣ* дѣйствуютъ слѣдующія постановленія, отличающія юридическое положеніе Д. отъ недвижности: на осн. ст. 398 т. X-го, ч. I-й Д.—*всегда имущество благоприобретенное; она можетъ быть приобретена законными способами, безъ всякихъ письменныхъ актовъ, по однимъ словеснымъ договорамъ и соглашениямъ*» (ст. 711); согласно съ этимъ «*движимыя вещи почитаются собственностью того, кто ими владѣетъ, доколѣ противное не будетъ доказано*» (ст. 534)—постановленіе, послѣдняя часть котораго значительно ограничивается судебной практикой (см. VI, 413). О другихъ нормахъ, отличающихъ Д. отъ недвижности, см. Арестъ, Взысканіе, Дареніе, Закладъ, Наемъ, Наслѣдованіе по закону и др. Ср. Heusler, «*Institutionen des deutsch. Privatrechts*» (I, § 67, и II, §§ 79 и 113 — 119); Viollet, «*Précis de droit civ. franç.*» (524 сл.); Laurent, «*Principes de droit civil*» (V, 612 сл.); Unger, «*System des österreich.*

*) Въ раннемъ римскомъ правѣ аналогическое значеніе имѣло дѣленіе вещей на *res mancipi* и *res mancipii* (см. Вещь, V, 162).

allgem. Privatrechts» (I, § 48); Побѣдоносцевъ, I, § 9.

В. Н.

Двина—2 большія рѣки Европ. Россіи, см. Зап. Двина и Сѣв. Двина.

Двина (Двинецъ)—небольшое озеро въ Осташковскомъ у., Тверской губ., изъ котораго вытекаетъ р. Зап. Двина; расположено среди лѣсовъ, на высотѣ болѣе 800 фт. надъ ур. моря.

Двинка—р. Псковской губ., Торопецкаго у., вытекаетъ изъ озера Двинье и черезъ 17 в. впадаетъ въ Зап. Двину. По ней сплавляютъ лѣсъ.

Двинка—трехпарная или шестивесельная лодка, плавающая по Сѣв. Двинѣ; длина 17 фт., ширина 4 фт., осадка при грузѣ—4 арш. Она имѣетъ небольшой рейковый парусъ. Подводная часть Д. состоитъ изъ осинового долбленаго челнока, снаружы врызываются планки для деревянныхъ уключинъ; внутри положены ребра лодки (шпангоуты). На Д. выѣзжаютъ лодчана въ открытое море за 2—3 версты отъ берега. Ср. «Морской отдѣлъ московской политехнической выставки 1872 года».

В. С.

Двиноса, Дзвиноса или Двинка—притокъ Вилии. Беретъ начало въ Мясной губ., Борисовскаго у. Она сплавная на 80 в. Сплавъ начинается у с. Рудни п. Плецаницы. Въ 1890 г. отпущено по ней лѣсныхъ строительныхъ матеріаловъ 1304 т. пуд. и дровъ 126 т. п. Лѣсъ идетъ за границу.

Двинская уставная грамота—см. Уставныя грамоты.

Двинскіе камни находятся въ руслѣ Зап. Двины 1) ниже Полоцка и Дясны и 2) близъ Ашерадена въ Фридрихштадтскомъ у. Курляндской губ. Д.—камни древніе историческіе памятники славянъ въ видѣ большихъ камней съ крестами, выходящихъ изъ воды и имѣющихъ, при вышинѣ до 2 саж., славянскія надписи, посвященныя памяти полоцкаго кн. Бориса Гинвильовича (XII в.). Изъ этого видно, что Ашераденъ принадлежалъ когда-то къ Полоцкому князю. Въ настоящее время сохранилось 4 большихъ камня изъ краснаго и сѣраго гранита; кромѣ того, уцѣлѣло нѣсколько камней меньшихъ размѣровъ.

Двинско (Динабург) - Витебская ж. д.—составляетъ одно изъ звеньевъ длинной линіи Рига-Царичынъ и Рига-Саратовъ. Построена послѣ Рига-Динабургской ж. д., какъ естественное ея продолженіе. Учредителями дороги явились какъ рижскіе капиталисты, такъ и лондонскіе. Это—единственная изъ нашихъ дорогъ, которая имѣетъ правленіе за границей, именно въ Лондонѣ. Д.-Витебская ж. д.—одна изъ тѣхъ, на которыхъ транзитные грузы всего болѣе преобладаютъ надъ мѣстными (средній пробѣгъ груз. мал. скор. 218, при длинѣ ж. д. въ 244 версты). Это зависитъ отъ того, что она не длинна и проходитъ по мѣстности неплодородной и непромышленной. Грузы по направленію отъ Витебска къ Двинску рѣшительно преобладаютъ, составляя безъ малата 90% всѣхъ грузовъ малой скорости.

Главные изъ нихъ—хлѣбъ въ зернѣ и мукѣ, ленъ, пенька, льняное и конопляное сѣмя, лѣсъ, нефть и рыба. Часть хлѣба остается на станціяхъ дороги, такъ какъ Витебская губ. нуждается въ привозѣ хлѣба, особенно ржи. Сама она даетъ нѣкоторый избытокъ овса и въ особенности льна и лѣса. Зап. Двина, идущая параллельно дорогѣ, могла бы составить ей значительную конкуренцію, если бы судоходство на ней было въ нѣсколько лучшемъ положеніи. Судоходство тормозится особенно тѣмъ, что на участкѣ между Двинскомъ и Ригой находятся пороги, а на малое разстояніе отправлять грузы неудобно.

Обратные грузы отъ Д. въ Витебскъ, очень слабыя съ самой постройки дороги, еще уменьшились послѣ уничтоженія солянаго налога; такъ какъ на иностранную соль была сохранена таможенная пошлина, то русская соль стала все болѣе и болѣе вытѣснять ее изъ зап. губ. Въ такомъ же смыслѣ отразилось увеличеніе пошлины съ привозимыхъ желѣза, чугуна и стали и издѣлій изъ нихъ.

Состояніе основныхъ капиталовъ.

Первоначальная велич. кап.	} мет.	19545827
Гарантирован. съ нихъ дох.		} кред.

По отчету по эксплуатаціи дороги за 1891 г.:

Валовой доходъ.

Сумма	2680344
На версту дороги	10985

Чистый доходъ.

Сумма	717012
На версту дороги	2939
Въ % отъ валового дохода	27

Расходы.

Правленіе общества, контроль сборовъ и общіе расходы.

Сумма	247626
На версту дороги	1015
Въ % отъ общаго итога расх.	13

Содержаніе собственно правленія.

Сумма	141262
На версту дороги	579
Въ % отъ общ. итога расх.	7

Управленіе дорогою.

Сумма	97644
На версту дороги	400
Въ % отъ общаго итога расх.	5

Надзоръ за путемъ и зданіями, поддержаніе и ремонтъ ихъ.

Сумма	493242
На версту дороги	2021
Въ % отъ общаго итога расх.	25
Зимній ремонтъ пути	25738

	Сумма.	На версту дороги.	Въ % отъ общаго итога расх.
--	--------	-------------------	-----------------------------

Движеніе	376127,7	1541,5	19
Тяга	648995,5	2659,8	33
Разныя другіе расходы	19457	407	5

Движеніе и выручка.

Число перевезенныхъ платныхъ пассажировъ	338808
Средній пробѣгъ одного платнаго пассажира	100 в.
Общая выручка съ перевозки всѣхъ платныхъ пассажир.	411996 руб.
Общая выручка со всѣхъ перевозокъ большой скорости	458384 руб.
Общее коллч. пуд. грузовъ, перевезенныхъ по тарифамъ малой скорости.	43370420
Въ томъ числѣ перевезено по направленію отъ Двинска.	5707080 пуд.
Общее коллч. пудо-верст. пройденныхъ грузами мал. скор.	918357967
Средній пробѣгъ 1 пуда груза малой скорости вообще	218 ¹ / ₃ в.
Общая выручка съ перевозки грузовъ малой скорости	2009047 руб.
А. Войковъ.	

Двинское (б. Динабургское) шоссе направляется отъ СПб. до Двинска и затѣмъ продолжается до Ковно. Трактъ этотъ, согласно XII т. Св. Зак., считается въ числѣ главныхъ сообщеній или государственныхъ дорогъ и содержание его производится на счетъ правительства министерствомъ путей сообщенія.

Двинскъ (до 1893 г. *Динабургъ*)—у. г. и крѣпость Витебской губ., на прав. берегу р. Зап. Двины и на пересѣченіи СПб.-Варшавской, Риги-Двинской и Двинско-Витебской ж. д. Благодаря жел. дорогамъ, число жителей быстро растетъ: въ 1860 г. было 25764 жит., а въ 1892 г. уже 73177; въ томъ числѣ 10511 првсл., 3385 раскольниковъ, 24580 р.-кат. исповѣданія, 5447 протестантовъ, 29191 евреевъ. По народностямъ всего болѣе евреевъ, затѣмъ латышей. Торговля Д. значительна; особенно развиты сношенія съ Ригой и Петербургомъ. Фабричная и заводская промышленность не велика; все производство на 36 фабрикахъ и заводахъ не превышаетъ 1068890 р. (1891 г.). Паровыхъ мельницъ 3, на 431028 р.; пивоваренныхъ заводовъ 3, на 118500 р.; табачныхъ фабрикъ 4, на 108300 р. Въ Д. 5 публичныхъ библиотекъ, 6 книжныхъ лавокъ, 8 аптекъ, 5 больницъ, 2 лѣчебницы, 1 реальное училище, 1 женская гимназія, 2 частныхъ училища, 4 городскихъ, 1 евангелическо-лют. и 4 еврейскихъ казен. Городскіе доходы (1890): обыкновен. 53225 руб., чрезвычайныя 19070 р. Расходы 77457 р. Недоимокъ 40168, долговъ 76848 р. Старый Д. (Динабургъ) былъ основанъ въ 1278 г. ливонскими рыцарями; былъ нерѣдко осаждаемъ полоцкими князьями и литовскими вел. князьями; въ 1559 г. гроемейстеръ Кеттлеръ заложилъ Д. и сосѣднюю область (Инфлянты) польскому королю Сигизмунду Августу за 700000 гульд., а въ 1561 г. эта область присоединена къ Польшѣ. Нынѣшняя Д. крѣпость была основана въ 1582 г. Стефаномъ Баторіемъ, въ 18 в. ниже стараго Д. Въ 1600 г. Д. былъ взятъ шведами, но, по заключеніи въ 1635 г. мира между Швеціею и Польшею, снова перешелъ къ послѣдней. Въ 1655 г. шведы осадили Д. и принудили польскія войска оставить тамошній замокъ.

Въ 1656 г. Д. былъ отнятъ у шведовъ русск. войсками, но скоро опять отданъ полякамъ. Въ 1772 г., при первомъ раздѣлѣ Польши, Д. отошелъ къ Россіи. Въ 1795 г. расположенный при крѣпости городъ былъ сожженъ польск. отрядомъ кн. Огинскаго, при чемъ погибли и мѣстные архивы. Въ 1810 г. приступлено къ постройкѣ около Д. первоклассной крѣпости. Постройка эта подвигалась медленно: въ 1812 г. у Д. имѣлось только мостовое укрѣпленіе полевой профили, вслѣдствіе чего заранѣе сосредоточенные тамъ запасы были вывезены, а для обороны оставленъ отрядъ въ 2¹/₂ т. чел., подъ начальствомъ генерала Уланова. 1 іюля маршалъ Удино подошелъ къ Д. и атаковалъ мостовое укрѣпленіе, но былъ отбитъ. По отступленіи нашей арміи, Д. былъ занятъ французами безъ боя. По изгнаніи непріятеля изъ Россіи, возобновлены были работы по устройству крѣпости и велись особенно энергично при Императорѣ Николаѣ I.

Двинскій у.—одинъ изъ такъ наз. Инфляндскихъ у. Витебской губ., граничитъ на З съ Лифляндской, на Ю съ Курляндской губ. Площадь у. 3985 кв. в. Раздѣляется на 4 стана и 16 волостей; въ числѣ населенныхъ мѣстъ 1 городъ, 7 мѣстечекъ и 2780 селеній, фольварковъ (хуторовъ) и т. д. Самая низменная полоса Витебской губ. въ зап. части Д. у.; довольно значительныя высоты на СВ и В. Болотъ довольно много на З и С; самое большое—Мошница, въ 40 в. къ З отъ Д. Болота питаютъ многочисленныя рѣки и озера; послѣднихъ очень много, но они не велики; самое большое Рушона, около 30 кв. в. По южной и юго-западной границѣ Д. уѣзда протекаетъ Зап. Двина. Судходство по ней затрудняется порогами, какъ выше Д., у м. Креянвки, такъ особенно ниже Д., за м. Крейцбургомъ; благодаря послѣднимъ, судходство между Д. и Ригой незначительно. Въ Зап. Двину впадаетъ много притоковъ въ Д. у.; главный—Дубна.

Почва у. довольно разнообразна: есть очень неплодородныя песчанья, а такъ назыв. красныя глыны (суглинки) даютъ превосходные урожаи пшеницы. Сельское хозяйство стоитъ выше, чѣмъ въ вост. уѣздахъ Витебской губ., благодаря удобному быту и примѣру сосѣднихъ Курляндской и Лифляндской губ. Въ Д. у. охотно переселяются крестьяне-латыши изъ этихъ губ., снимая въ аренду земли и нерѣдко покупая ихъ послѣ нѣсколькихъ лѣтъ. Кромѣ зерновыхъ злѣбовъ, съѣсъ не мало картофеля, кормовыхъ травъ и льна; послѣдній сбывается за границу чрезъ Ригу. Число жителей, съ городомъ (1892)—215321; въ томъ числѣ 25165 православныхъ, 26025 раскольниковъ, 106555 католиковъ, 25358 протестантовъ, 31926 евреевъ, 242 магометанъ. О національности и языкѣ жит. нѣтъ точныхъ данныхъ. Массу коренного населенія составляютъ латыши-католики; они, какъ и въ прибалтійскихъ губерніяхъ, селятся обыкновенно хуторами. Крестьянскіе участки крупны; много батраковъ. Лишь въ вост. части Д. у. живутъ блдоруcсы, православные. Часть латышей близъ границы Лифляндской губ., а также переселенцы изъ Лифляндской и Курляндской губ.—протестанты. Всѣ раскольники—

великоруссы; они б. ч. переселились сюда въ XVIII ст., живутъ въ городѣ или снимаютъ земля и оброчныя статьи у помѣщиковъ, въ качествѣ *чиншевниковъ* (см.) и *вольныхъ людей* (см. т. VII, стр. 143). Дворянское землевладѣніе крупнѣе, чѣмъ въ другихъ у. Витебской губ.; крупныя помѣщики—б. ч. опоячавшіеся нѣмцами. Промышленность ничтожна; въ у., безъ города, 105 заводовъ, съ годовымъ производствомъ въ 115615 р. Незначительны и кустарныя промыслы. Часть жителей имѣетъ заработки по рублѣ и сплаву лѣса и нагрузкѣ барокъ, на желѣзныхъ дорогахъ, а также въ отхожихъ промыслахъ, особенно въ Ригѣ и СПб. Народныхъ училищъ въ у. 16, церковно-приходскихъ 4, аптекъ 7.

А. В.

Двиньне—озеро Псковской губ., Торопецкаго у., имѣетъ 17 в. въ длину и 6 шир.; занимаетъ пространство 51,8 кв. Оно выпускаетъ изъ себя р. Двинку, правый притокъ Двины.

Двоебрачіе—см. Многобрачіе.

Двоевластіе—такъ въ русской исторической литературѣ называютъ тотъ моментъ въ жизни Моск. государства, когда въ немъ официально было два «великихъ государя»—царь Михаилъ и его отецъ, патриархъ Филаретъ, вернувшійся въ Москву изъ польскаго плѣна въ іюнѣ 1619 г. и умершій въ декабрѣ 1633 г. Въ этотъ періодъ времени все въ государствѣ совершалось именемъ обоихъ государей: иностранные послы представлялись обоимъ государямъ; отъ имени обоихъ государей писались грамоты и указы; челобитныя по разнымъ дѣламъ надписывались на имя обоихъ государей (иногда, впрочемъ, подавали сразу двѣ челобитныя, одну на имя государя царя, другую на имя государя патриарха; любопытныя примѣры подобнаго рода встрѣчаются въ неизданныхъ столбахъ Помѣстнаго приказа, хранящихся въ моск. архивѣ министерства юстиціи). Съ началомъ д. дѣла пошли нѣсколько иначе, хотя система управленія осталась прежняя; стала только замѣтной болѣе сильная рука, управлявшая государствомъ; царь ничего не предпринималъ безъ совѣта и благословенія своего отца, бывшаго полнымъ господиномъ въ церковныхъ дѣлахъ. Какъ само правительство понимало отношеніе между двумя государями—всего лучше можно видѣть на такомъ примѣрѣ: въ 1621 г. два придворныхъ человѣка заспорили, какое назначеніе выше—то ли, которое далъ «государь святѣйшій патриархъ», или то, которое отъ «государя царя и великаго князя»; правительство такъ отвѣчало спорщикамъ: *каковъ онъ, государь, таковъ и отецъ его государевъ, святѣйшій патриархъ, и ихъ государева величество нераздѣльно*. Нѣчто подобное д. 1619—33 гг. повторилось въ 50-хъ гг. XVII в., когда нѣкоторое время патриархъ Никонъ титуловался «великимъ государемъ», и во время войны съ Польшей за Малороссію даже грамоты въ отсутствіе царя Алексѣя изъ Москвы писались отъ имени двухъ государей. Эта попытка Никона поставить власть духовную не ниже свѣтской, а наравнѣ съ нею, окончилась полною неудачей.

В. См.

Двоевѣтры—въ древне-русскихъ литературныхъ памятникахъ (поученія Феодосія

Печерскаго и Серапіона Владимірскаго, «Слово христоролюбца» и др.) названіе людей, которые и по обращеніи въ христіанство сохраняли многія языческія вѣрованія и обряды: ходили молиться подъ овины, къ священнымъ (въ язычествѣ) древамъ, болотамъ, колодезямъ; ѣли удувленнунъ и мертвецину; призывали волхвовъ и т. д. «Слово Христоролюбца» укоряетъ д. за то, что они, крестившись во Христа, вѣруютъ въ то же время въ Перуна, Волоса и др. языч. боговъ. О существованіи на Руси двоевѣтрія въ первые вѣка по крещеніи свидѣлствуютъ также «Слово о полку Игоревѣ», памятники устной народной словесности (пѣсни, упоминающія о «Диль-Ладѣ»), существующіе доселѣ праздники Ивана Купала и др. Даже въ концѣ XVIII в. св. Тихонъ Воронежскій обличалъ въ Воронежѣ празднованіе въ честь Ярилы. Двоевѣтріе, впрочемъ,—не русская только бытовая черта, а общечеловѣческая. «Старая вѣра» обыкновенно не вдругъ уступаетъ все свое мѣсто въ человѣческомъ сознаніи мировоззрѣнію новому и долго ютятся въ различныхъ формахъ быта. Двоевѣтріе существовало, напр., въ христіанахъ Восточной Римской имперіи IV в., какъ видно изъ слова Астерія Амасійскаго о празднованіи календы, изъ проповѣди Василія В., укорявшаго своихъ современниковъ-христіанъ за то, что ихъ праздники на могилахъ умершихъ сродниковъ принимали характеръ языческихъ луперкалій, и т. д. Такіе же упреки встрѣчаются въ проповѣдяхъ зап. церковныхъ учителей (папы Льва Великаго, Иларія Арелатскаго, Сальвиана и др.).

Н. Б.

Двоествѣ—см. Гвозди.

Двосточіе—ставится передъ перечисленіемъ нѣсколькихъ предметовъ, передъ предложеніемъ, объясняющимъ предшествующее или вытекающимъ изъ него, и передъ вносными словами или предложеніями (примѣры словъ, заглавія, собственныхъ слова). С. Б.

Двоица (греч. *δύοις*)—терминъ пиеагорейской философіи; см. Пиеагоръ.

Двойка—1) быкъ, см. Брусовой лѣсъ (IV, 762); 2) лодка на два весла.

Двойная звезда.—Многія звѣзды, нѣчѣмъ не отличающіяся отъ прочихъ при разсматриваніи простыми глазами, въ зрительныхъ трубахъ оказываются двойными, тройными и многократными. Наиболѣе яркую звѣзду называютъ *главною*, а прочія *спутницами*. Вообще двойными принято считать звѣзды, отстоящія другъ отъ друга не далѣе 30°. Различаютъ *оптическія* двойныя звѣзды, находящіяся только приблизительно въ одномъ направленіи, но отдѣленныя другъ отъ друга громадными разстояніями, отъ *физическихъ* двойныхъ звѣздъ, дѣйствительно близкихъ и составляющихъ пары звѣздъ, обращающихся одна около другой по законамъ всемірнаго тяготѣнія. Отличить оптическую пару отъ физической возможно изученіемъ ихъ относительныхъ движеній: если составляющія пары двигаются независимо по прямымъ линіямъ, то это—оптическая пара, если же одна звѣзда обращается около другой—то физическая. Хотя изъ открытыхъ по настоящее время около 10000 двойныхъ и многократныхъ звѣздъ толь-

ко для 800 доказано, что онѣ связаны физически и составляютъ дѣйствительную пару, однако по теоріи вѣроятностей слѣдуетъ, что вообще огромное большинство двойныхъ звѣздъ суть физическія, и если относительное ихъ движеніе еще не обнаружено, то только потому, что самое изученіе двойныхъ звѣздъ началось сравнительно недавно (съ конца XVIII в.), а относительное движеніе совершается весьма медленно и полный оборотъ одной около другой совершается въ сотни и даже тысячи лѣтъ. Наблюденія двойныхъ звѣздъ производятъ обыкновенно рефракторами, къ окуляру которыхъ придѣланъ особый микрометрической аппаратъ, которымъ измѣряется разстояніе между составляющими звѣздами и уголъ положенія, т. е. уголъ, составленный линіею, соединяющею обѣ звѣзды съ направлениемъ круга склоненія, проходящаго черезъ главную. Таковыми наблюденіями особенно извѣстны Гершеля (отецъ въ Англіи и сынъ на мысѣ Доброй Надежды), В. Я. и О. В.

Струве (въ Юрьевѣ и Пулковѣ), Досъ въ Англіи, баронъ Дембовскій въ Италіи, проф. Глазенапъ въ Россіи и мн. др. Въ послѣднее время непосредственныя измѣренія съ успѣхомъ замѣняются фотографированіемъ на свѣточувствительныхъ пластинкахъ, вставленныхъ въ особую кассету при окулярномъ концѣ трубы; состоянія и уголъ положенія измѣряются на негативѣ в точкѣ и прощѣ. Этотъ способъ впервые употребилъ Бондъ въ Америкѣ, въ 1851 г. Изъ разстояній и угловъ положенія для нѣсколькихъ отдаленныхъ между собою временъ выводятъ затѣмъ элементы движенія пары, т. е. размѣры и фигуру эллипса, описываемаго спутницею около главной звѣзды, и положеніе плоскости орбиты относительно плоскости перспективы, на которую проектируется истинная орбита земному наблюдателю. Для вычисленія орбитъ предложено нѣсколько способовъ, изъ которыхъ наиболѣе извѣстенъ способъ Джона Гершеля. Въ нижеслѣдующей таблицѣ приведены элементы нѣкоторыхъ двойныхъ звѣздъ:

Названіе звѣзды.	Прямое восхожденіе для 1880 г. h. m	Склоненіе для 1880 г.	Время оборота. Число лѣтъ.	Вольшая полуось орбиты.	Эксцентриситетъ.	Величины составляющихъ пару.	Вычислитель орбиты.
γ Кассіопея . . .	0 41.8	+57° 11'	195.24	8".64	0.624	4 и 7.3	Груберъ.
Сиріусъ	6 39.7	-16 32	44.00	8.53	0.591	1 и 9	Причардъ.
Касторъ	7 27.0	+32 2	996.85	7.54	0.344	2.5 и 3	Тиле.
ζ Рака	8 5.3	+18 1	60.33	0.85	0.391	5.5 и 6.2	Зелигеръ.
γ Льва	10 31.3	+20 27	407.04	1.98	0.733	2 и 3.5	Доберкъ.
ξ Больш. Медв. . .	11 11.8	+32 13	60.80	2.58	0.416	4 и 5	Причардъ.
γ Дѣвы	12 35.6	- 0 47	185.01	3.97	0.896	3 и 3.2	Тиле.
α2 Волосъ Верен. .	13 4.2	+18 10	25.71	0.66	0.480	6 и 6	Дубяго.
ε Центавра	14 32.0	-60 22	77.42	17.50	0.526	1 и 4	Элькинъ.
ζ Геркулеса	16 38.8	+31 49	34.41	1.28	0.463	3 и 5.5	Доберкъ.

Весьма часто, особенно когда составляющія звѣзды различны по яркости, онѣ окрашены въ разные цвѣта. Замѣательно, что, и пока еще неизвѣстно почему, цвѣтъ спутницы всегда принадлежитъ къ болѣе преломляющей части спектра, чѣмъ цвѣтъ главной; напр. красноватая или желтоватая звѣзда имѣетъ спутницею зеленую или голубую. Лучшими примѣрами двойныхъ звѣздъ, хорошо видимыхъ въ малыхъ зрительныхъ трубахъ, служатъ γ Андромеды и β Лебеда. Замѣательна также четверная звѣзда ε Лыры. Изученіе двойныхъ звѣздъ не только обнаружило особенность закона всемірнаго тяготѣнія, доказаннаго сперва лишь для тѣлъ солнечной системы, но еще дало возможность открывать новыя звѣзды; именно звѣзду-спутницу можно открыть по уклоненіямъ собственнаго движенія звѣзды отъ прямолинейнаго пути: неправильности въ движеніи Сиріуса побудили Бесселя вычислить положеніе и массу его спутницы, которая и была впоследствии открыта непосредственнымъ наблюденіемъ. Точно также неправильности въ движеніи Пропіона заставляють считать его двойною звѣздою, но спутницу пока еще не открыли. Быть можетъ, многія звѣзды имѣютъ темныхъ спутницъ. Далѣе, изученіе двойныхъ звѣздъ даетъ возможность вычислять ихъ разстоянія до Земли и массы, при чемъ обнаружилось, что многія звѣзды имѣютъ массы, превосходящія во много разъ массу Солнца; такъ масса Сиріуса почти въ 6 разъ больше массы Солнца. Наконецъ, зная разстояніе, массу и яркость

звѣздъ, можно вычислять ихъ плотность. Эти любопытные результаты, въ связи со сравнительною легкостью наблюдений, объясняютъ, почему въ послѣднее время наблюденія Д. звѣздъ получили большое распространеніе даже среди астрономовъ-любителей. В. Витковскій.

Двойная камора — внутренняя часть артиллерійскихъ орудій, въ которой помѣщаются при зарядженіи снарядъ и зарядъ (См. Каморы артиллерійскихъ орудій).

Двойная монетная система—См. Монетныя системы.

Двойная номенклатура—См. Видъ.

Двойная точка (мат.).—Двойною точкою кривой линіи называется точка встрѣчи двухъ вѣтвей линіи. Двойная точка принадлежитъ къ числу такъ называемыхъ особенныхъ точекъ, и въ ней могутъ быть проведены къ кривой двѣ касательныя, могущія въ частномъ случаѣ совпадать въ одну. Въ послѣднемъ случаѣ обѣ вѣтви кривой имѣютъ въ этой точкѣ общую касательную. Напр., двѣ пересѣкающіяся прямыя представляютъ частный случай такъ называемыхъ линій втораго порядка. Точка ихъ пересѣченія будетъ Д. точкою. Д. Г.

Двойная тяга—См. Тяга на желѣзныхъ дорогахъ.

Двойниш—См. Близнецы (IV, 83) и Рождаемость.

Двойникъ.—Этимъ именемъ въ кристаллографіи называютъ ростокъ въ непараллельномъ положеніи двухъ одинаковыхъ кристал-

дическихъ недѣлимыхъ по опредѣленному закону. Законность сростанія состоитъ въ томъ, что недѣлимая, образующія двойникъ, имѣютъ по крайней мѣрѣ одну *общую* или параллельную *одноименную* кристаллическую *плоскость* или *ребро*, лежащее въ данной плоскости. Какъ плоскость, такъ и ребро или существуютъ въ кристаллѣ, или только кристаллографически возможны. Такъ двойниковый кристаллъ гипса фиг. 1 (а также см. Гипсъ)

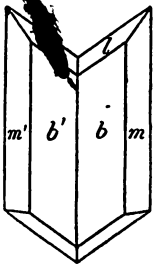

Фиг. 1. Гипсъ.

можно разсматривать какъ два недѣлимыхъ, поставленныхъ по отношенію другъ къ другу подобно предмету и его изображенію въ зеркалѣ (фиг. 2) и сростихся по плоскости, перпендикулярной плоскости чертежа; такимъ образомъ эта плоскость, хотя и *несуществующая* на отдѣльныхъ недѣлимыхъ гипса, но *возможная* для кристалловъ моносимметрической (одноклиномѣрной) системы и называемая ортопинакломъ (*a*) является для сростихся недѣлимыхъ общею, при чемъ въ ней лежатъ въ параллельномъ положеніи ребра, образованныя пересѣченіемъ плоскостей *a* и *m*, или *m* и *b*. Очевидно, что недѣли-

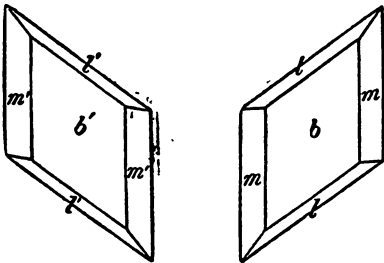

Фиг. 2. Гипсъ.

мая двойниковаго кристалла расположены къ названной плоскости (*a*) совершенно симметрично. Эта плоскость называется двойниковою плоскостью. Линія, перпендикулярная къ двойниковой плоскости, называется *двойниковою осью* или *осью вращенія*. Она замѣательна тѣмъ, что, повертывая вокругъ нея одно недѣлимое, можно привести его въ положеніе другого. Вращеніе это чаще всего нужно произвести на 180°. Ребра и углы, получающіеся пересѣченіемъ плоскостей двухъ сростихся недѣлимыхъ, называются двойниковыми. Особенно характерны для *D*. входяще углы. По характеру двойниковаго сростанія двойниковые кристаллы дѣлятся на различныя типы. Чаще всего ихъ дѣлятъ на двѣ группы: 1) *D*. сростанія и 2) *D*. проростанія.

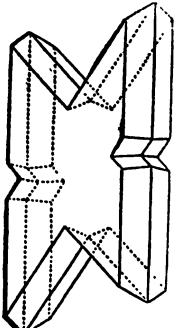

Фиг. 3 Гипсъ.

Въ первыхъ плоскость, которой соприкасаются другъ съ другомъ недѣлимая, назыв. плоскостью сростанія; она обыкновенно составляетъ въ то же время и двойниковую плоскость; примѣромъ могутъ служить двойниковые кристаллы гипса (ф. 1), оловяннаго камня, шпинели и мн. др. Рѣже двойниковая плоскость не совпадаетъ съ плоскостью сростанія. Въ двойниковыхъ кристаллахъ втораго типа одно недѣлимое, находясь въ двойниковомъ положеніи, прорастаетъ другое, переходя за двойниковую границу (см. фиг. 3, а также Пиритъ, Ставролитъ и др.).

Довольно обыкновеннымъ является сростаніе по одному и тому же двойниковому закону не двухъ, а трехъ, четырехъ и болѣе недѣлимыхъ

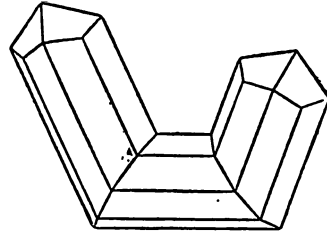

Фиг. 4. Рутиль.

такіе двойниковые сростки называютъ по числу недѣлимыхъ тройниками, четверниками... и вообще—полисинтетическими *D*.; фиг. 4 представляетъ тройниковый кристаллъ рутила, принадлежащій квадратной системѣ; въ немъ сростись три недѣлимая, при чемъ двойниковою плоскостью и плоскостью сростанія служитъ плоскость пирамиды 2-го рода; фиг. 5 представляетъ пятерникъ мѣднаго колчедана, въ которомъ 4 пирамидальныхъ недѣлимыхъ расположились на ребрахъ такового же —пятаго. Очень часто недѣлимая, составляющія полисинтетической *D*., являются сильно укороченными по двойниковой оси, такъ что границы между ними представляются въ видѣ болѣе или менѣе густой параллельной штриховки; такіе *D*. наблюдаются у аррагонита (фиг. 6). Иногда двойниковые кристаллы, образованные по опредѣленному двойниковому закону, сростаются между собою по другому двойниковому закону; такіе сростки называются *D*. высшаго порядка; фиг. 7 представляетъ подобный двойниковый кристаллъ, принадлежащій лабрадориту; въ немъ кристаллическіе индивидуумы сростись по такъ называемому альбитовому закону, что выражается параллельною штриховатостью; но, кромѣ того, полученные такимъ образомъ полисинтетическіе *D*. сростаются еще по карлсбадскому и бавенскому законамъ. Въ нѣкоторыхъ случа-

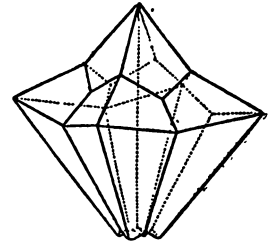

Фиг. 5. Мѣдный колчеданъ.

ваніи двойниковые кристаллы дѣлятся на различныя типы. Чаще всего ихъ дѣлятъ на двѣ группы: 1) *D*. сростанія и 2) *D*. проростанія.

яхъ полисинтетическое двойниковое образование въ результатъ даетъ форму съ высшей симметрией сравнительно съ симметрией отдельныхъ недѣлимыхъ. Подобный примѣръ представляютъ тройники проростанія ромбическихкихъ карбонатовъ (аррагонитъ, витеритъ), которые имѣютъ гексагональный видъ. Такіе кристаллы называютъ миметическими. Двойниковое положеніе кристаллическихъ недѣлимыхъ появляется или въ самый моментъ начала кристаллообразования, или, какъ бываетъ въ нѣкоторыхъ случаяхъ, возникаетъ гораздо позднѣе

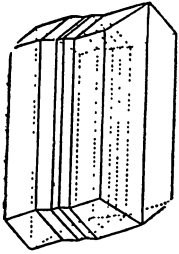

Фиг. 6. Аррагонитъ.

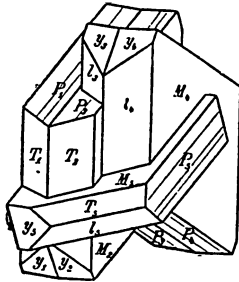

Фиг. 7. Лабрадоритъ.

подъ вліяніемъ давленія и перемѣнъ температуры. Возникновеніе двойниковаго расположенія недѣлимыхъ подъ вліяніемъ давленія въ первый разъ было замѣчено на кальцитѣ. Какъ показали Пфаффъ и Рейшъ, кристаллы кальцита отъ давленія обнаруживаютъ пластинчатое сложеніе, при чемъ пластинки располагаются въ двойниковомъ положеніи, параллельно плоскости отрицательнаго ромбоэдра $-\frac{1}{2} R_2$; послѣдняя является двойниковую плоскостью и плоскостью срастанія.

II. Зематченскій.

Двойникъ 1) — см. Бочарныя издѣлія (IV, 512).—2) Д. см. Доска Тесь.—3) Общій коконъ; свитый двумя гусеницами тутоваго шелкопряда; онъ негоденъ для размотки на шелкъ, но послѣ разрѣзки вычищается отъ хризалиды, вываривается какъ попорченный или пробѣденный коконъ и идетъ на приготовленіе ваты; см. Коконъ. — 4) Двоевъ — см. улей.

Двойное лучепреломленіе.—Прозрачный кристаллъ минерала, называемаго исландскимъ шпатомъ (известковый шпатъ, кальцитъ), будучи положенъ на рисунокъ или чертежъ, показываетъ ихъ линіи раздвоенными. Покрывая одну грань такого кристалла непрозрачной пластинкой, въ которой сдѣланъ круглый проколъ и глядя съ противоположной грани на свѣтъ чрезъ это отверстіе, можно видѣть два свѣтлыхъ кружка, которые отстоятъ другъ отъ друга тѣмъ значительнѣе, чѣмъ толще кристаллъ*). Кристаллы, представляющіе явленіе раздвоенія луча, называются *двупреломляющими*; кри-

сталлы всѣхъ системъ, кромѣ правильной (см. Кристаллографія), обладаютъ двойнымъ лучепреломленіемъ. Въ разсказанномъ опытѣ лучъ свѣта, вступающій чрезъ малое отверстіе въ кристаллъ, раздвояется въ немъ и остается раздвоеннымъ по выходѣ изъ кристалла чрезъ его противоположную грань. Двѣ образовавшіяся въ кристаллѣ части луча обладаютъ неодинаковыми свойствами; одна изъ нихъ при входѣ въ кристаллъ и при выходѣ изъ него слѣдуетъ обыкновеннымъ законамъ преломленія свѣта въ некристаллическихъ тѣлахъ (въ стеклѣ, водѣ и др.) и потому называется *обыкновеннымъ* лучемъ. Плоскость, содержащая направленный къ кристаллу лучъ и перпендикуляръ, возставленный къ грани кристалла въ точкѣ входа въ нее луча, называемая плоскостью паденія луча, достаточно продолженная, содержитъ въ себѣ и преломленный въ кристаллѣ и выходящій изъ кристалла лучи. Не то представляетъ другая часть раздвоившагося луча, которая въ кристаллѣ и по выходѣ изъ него лежитъ въ плоскости, вообще составляющей нѣкоторый уголъ съ плоскостью паденія луча. По причинѣ такого необыкновеннаго преломленія луча ему и дано названіе *необыкновеннаго*. Образовавшіяся два луча различаются между собою еще тѣмъ, что обыкновенный лучъ имѣетъ постояннаго показателя преломленія, каково бы ни было направленіе падающаго луча, а показатель необыкновеннаго луча не только неодинаковъ при различныхъ плоскостяхъ паденія луча, но непостояненъ даже при измѣненіи угла паденія луча въ одной и той же плоскости *за исключеніемъ одной* (см. ниже).

Исландскій шпатъ кристаллизуется въ формѣ ромбоэдра (см. черт. 11). Линія, соединяющая вершины двухъ противоположныхъ тѣлесныхъ угловъ, составленныхъ каждый тремя тупыми плоскостными углами ромбическихкихъ граней, называется осью кристалла. Всякій лучъ, который послѣ преломленія направится по оси кристалла или по направленію, ей параллельному, не раздвоится. Ось кристалла и всякая линія, ей параллельная, называется оптической осью кристалла; плоскость, проведенная чрезъ оптическую ось перпендикулярно къ грани кристалла, называется *главнымъ сѣченіемъ* кристалла. Если плоскость паденія луча совпадаетъ съ главнымъ сѣченіемъ кристалла и направленіе преломленнаго луча не совпадаетъ съ осью кристалла, то происходитъ раздвоеніе луча, но *одна часть его* остаются въ главномъ сѣченіи. Въ случаѣ паденія луча въ плоскости, перпендикулярной оси, *одна часть* луча, и обыкновенная и необыкновенная, также остаются въ этой плоскости и, кромѣ того, необыкновенный имѣетъ въ этой плоскости (и только въ ней одной) постояннаго показателя преломленія. Его численная величина есть 1,48654 а луча обыкновеннаго = 1,65846*); въ другихъ

*) Можно также разсматривать чрезъ кристаллъ точку или линію, находящуюся въ нѣкоторомъ разстояніи за кристалломъ. Глазъ наблюдателя можетъ быть приложенъ къ грани кристалла или удаленъ отъ нея; раздвоеніе всегда видно, но въ общемъ ходъ лучей есть нѣкоторые усложненія сравнительно съ описаннымъ въ этой статьѣ.

*) Это суть показатели преломленія желтооранжевыхъ лучей (линія D) по названіямъ Маскара. Для линіи А (въ темнокрасной части спектра) показатели преломленія необыкновеннаго и обыкновеннаго лучей суть: 1,48285 и 1,65012; для крайняго фіолетоваго (линія H) 1,49777 и 1,69330.

плоскостях падения необыкновенный луч имѣть для каждаго угла паденія особеннаго показателя преломленія, котораго численная величина заключается между вышепоказанными. На каковую бы грань кристалла не падалъ лучъ и какое бы направленіе онъ ни имѣлъ, всегда, въ случаѣ раздвоенія луча, изъ другой грани, если она параллельна первой, выходятъ лучи обыкновенный и необыкновенный, параллельные падающему лучу. Образующіеся раздвоеніемъ падающаго луча (для опредѣлительности, положимъ, что падаетъ солнечный лучъ), лучи обыкновенный и необыкновенный обладаютъ еще другими особенными свойствами, отличающими ихъ и отъ падающаго луча и между собою. Солнечный лучъ при всякихъ направленіяхъ паденія на грань кристалла выходитъ изъ другой грани, параллельной первой, въ видѣ двухъ лучей, сила свѣта каждаго изъ которыхъ равна половинѣ силы свѣта луча до раздвоенія (если не считать нѣкоторой потери при отраженіяхъ отъ граней кристалла). Обыкновенный же или необыкновенный лучи, каждый отдѣльно принятый на (второй) кристаллъ исландскаго шпата, хотя вообще и раздѣляются—каждый на два луча, но вновь образовавшіяся части *вообще* не имѣютъ равной силы свѣта. Такое равенство обнаруживается, однако, въ томъ случаѣ, когда плоскость главнаго сѣченія втораго кристалла составляетъ уголъ въ 45° (или $45 + 90$, или $45 + 180$, или $45 + 270$) съ главнымъ сѣченіемъ кристалла, изъ котораго вышли лучи обыкновенный и необыкновенный. Эта новая особенность обоимъ лучамъ (измѣняемость силы свѣта при измѣненіи угла между сѣченіями кристалловъ), приобретенная ими при раздвоеніи, называется *поляризацией*, а сами лучи — *поляризованными*. Изъ втораго кристалла, при паденіи на него обыкновеннаго и необыкновеннаго лучей, выходятъ 4 луча, имѣющіе одинаковую силу свѣта при сказанномъ относителномъ положеніи главныхъ сѣченій кристалловъ. Принимая эти 4 луча на третій кристаллъ, котораго главное сѣченіе составляетъ уголъ въ 45° съ главнымъ сѣченіемъ втораго кристалла, можно увидѣть, что изъ третьяго луча выходятъ 8 лучей одинаковой силы. Со всякимъ новымъ кристалломъ происходитъ новое удвоеніе числа лучей, но каждый изъ нихъ будетъ вдвое слабѣе прежнихъ. При этомъ всегда половинное число лучей будетъ имѣть свойства обыкновеннаго луча, а другая—свойства необыкновеннаго. Дальнѣйшее различіе между лучами обыкновеннымъ и необыкновеннымъ обнаруживается при дальнѣйшемъ ихъ изслѣдованіи двойнымъ лучепреломленіемъ въ кристаллахъ, или отраженіемъ отъ зеркала и другими способами (см. Поляризація свѣта). Для такихъ изслѣдованій отдѣляютъ одинъ лучъ отъ другаго, удерживая тотъ или другой непрозрачной пластинкой, или употребляя для этого поляризирующія призмы (см. это слово, а также Вращеніе плоскости поляризаціи).

Общій ходъ явленій при употребленіи двухъ кристалловъ исландскаго шпата заключается въ слѣдующемъ. Если главное сѣченіе втораго кристалла составляетъ продолженіе такого же

сѣченія перваго или оба параллельны между собою, то два луча переходятъ изъ перваго кристалла во второй безъ новаго раздвоенія. Раздвоеніе обнаруживается уже при небольшомъ поворотѣ одного изъ кристалловъ, слѣдовательно при небольшомъ углѣ между ихъ главными сѣченіями. При этомъ лучи каждой новой пары (одной, образовавшейся изъ обыкновеннаго, другой—изъ необыкновеннаго) не будутъ равной силы свѣта, но сравнятся въ этомъ отношеніи при углѣ поворота въ 45° , причѣмъ одинъ изъ лучей ослабѣваетъ, а другой усиливается. Съ увеличеніемъ угла поворота продолжаетъ ослабѣвать одинъ лучъ и усиливаться другой, т. е. они опять становятся неравными. При достиженіи прямого угла между главными сѣченіями изъ каждой пары остается только по одному лучу, но за прямыми угломъ опять появляются двѣ пары, состоящія изъ лучей неравной силы. Во второй четверти полного оборота происходятъ измѣненія, подобныя прежнимъ, и т. д. Во время полного поворота одного изъ кристалловъ не происходитъ новаго удвоенія лучей при углахъ между сѣченіями кристалла въ 0° , 90° , 180° , 270° .

Въ исландскомъ шпатѣ, какъ и во многихъ другихъ кристаллахъ, только въ одномъ направленіи (но не по одной *линии*) лучъ не раздвояется; въ нихъ есть только одна ось симметріи, и такіе кристаллы называются *одноосными*. Въ однихъ одноосныхъ кристаллахъ показатель преломленія необыкновеннаго луча меньше показателя обыкновеннаго; это—отрицательные кристаллы (исландскій шпатъ); въ другихъ одноосныхъ—наоборотъ (цирконъ). См. ниже табл. кристалловъ.

Въ *двуосныхъ кристаллахъ* имѣются два направленія, по которымъ не обнаруживается раздвоенія луча (топазъ), но изъ образующихся по другимъ направленіямъ двухъ лучей ни одинъ не слѣдуетъ законамъ правильнаго преломленія. Однако, въ кристаллѣ могутъ быть проведены двѣ, взаимно-перпендикулярныя плоскости; въ одной изъ нихъ одинъ изъ лучей слѣдуетъ обимъ законамъ правильнаго преломленія, въ другой же плоскости правильно преломляется только другой лучъ. Показатель преломленія одного луча не равенъ показателю преломленія другаго. Во всѣхъ другихъ плоскостяхъ оба луча выходятъ изъ плоскости паденія луча и не имѣютъ постоянныхъ показателей преломленія. Линія, раздѣляющая уголъ между осями пополамъ, называется *среднею линіею*; линія, раздѣляющая другой уголъ (дополнительный къ первому до двухъ прямыхъ) между осями, есть *дополнительная*. Средняя и дополнительная линія взаимно перпендикулярны и лежатъ въ одной плоскости съ осями кристалла. Плоскость, проведенная чрезъ среднюю линію, перпендикулярно къ общей плоскости осей, назыв. *среднимъ сѣченіемъ*; проведенная чрезъ дополнительную линію плоскость, перпендикулярная первой проведенной плоскости есть *дополнительное сѣченіе*. Въ этихъ именно двухъ сѣченіяхъ происходитъ правильное преломленіе, въ первомъ—одного, а во второмъ—другаго луча.

Уголъ между оптическими осями какого-нибудь кристалла имѣетъ неодинаковую величину

ну для лучей различной преломляемости (и разнаго цвѣта), т. е. существуетъ дисперсія лучей. Въ однихъ кристаллахъ уголъ между осями для красныхъ лучей больше угла для фиолетовыхъ лучей, въ другихъ—наоборотъ (черт. 1). Уголъ между осями для одного и того же цвѣта неодинаковъ въ различныхъ кристаллахъ (см. ниже табл. кристалловъ). Измѣреніе угловъ между оптическими осями основано на наблюдении фигуръ, появляющихся въ полѣ зрѣнія поляризационныхъ приборовъ (см.), гдѣ между поляризующею и анализирующею частями ихъ помѣщается кристаллъ, подлежащій изслѣдованію. Появленіе этихъ фигуръ есть одно изъ явленій цвѣтной или хроматической поляризации (см.).

Преломленіе въ двуосныхъ кристаллахъ поляризуетъ лучи при раздвоеніи подобно тому, какъ и въ кристаллахъ одноосныхъ, но явленія поляризации здѣсь сложнее, чѣмъ въ исландскомъ шпатѣ. Двуосные кристаллы представляютъ кромѣ того, еще особый случай преломленія и поляризации, когда падающій лучъ не остается одиночнымъ, а образуетъ два луча, по выходе изъ кристалла, но и не раздвояется, а образуетъ

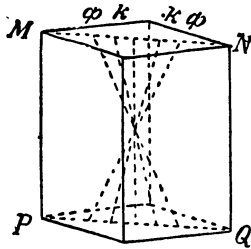

Черт. 1. Схематическое изображение двуосного кристалла; $\kappa < \varphi$. $MNPQ$ —положеніе плоскости оптических осей.

еще полый сѣвтовой конусъ, который, будучи принятъ на бумагу, образуетъ на ней сѣвтлое кольцо. Это, такъ наз. коническое лучепреломленіе (см.), было найдено въ кристаллахъ аррагонита Лойдомъ, по указаніямъ Гамильтона, кот. на основаніи математическаго изслѣдованія движенія сѣвтовыхъ лучей въ двуосныхъ кристаллахъ, предсказалъ существованіе коническаго преломленія при известномъ направленіи падающихъ на кристаллъ лучей. Коническое лучепреломленіе сопровождается и особенною поляризацией.

Причины двойного лучепреломленія. Двупреломляющіе кристаллы представляютъ многія физическія особенности; ихъ теплопроводность, электропроводность, упругость, частичное сѣпленіе неодинаковы по различнымъ направленіямъ въ противоположность тѣламъ аморфнымъ, или кристалламъ правильной системы, въ которыхъ скорость распространенія тепла и электричества, а также упругость независима отъ направленія (см. Кристаллъ). Въ этихъ послѣднихъ тѣлахъ и скорость распространенія сѣвта по всѣмъ направленіямъ одинакова, тогда какъ въ двупреломляющихъ кристаллахъ—различна. Въ пользу послѣднихъ заключеній есть, кромѣ аналогій, еще и прямыя доказательства. Скорость распространенія сѣвта (см.), по непосредственнымъ измѣреніямъ, больше въ воздухѣ, чѣмъ въ водѣ въ отношеніи 4 къ 3; это отношеніе $\frac{4}{3}$, есть въ то же время показатель преломленія (см.) сѣвта въ водѣ. Вообще можно заключить, согласно и съ установившимися теоретическими взглядами на распространеніе сѣвта, что,

чѣмъ болѣе показателъ преломленія сѣвта въ какой-нибудь средѣ, тѣмъ менѣе въ ней скорость распространенія сѣвта. Въ исландскомъ шпатѣ постоянный показателъ преломленія обыкновеннаго луча больше переменнаго показателя необыкновеннаго луча; слѣдовательно, обыкновенный лучъ распространяется въ исландскомъ шпатѣ медленнее необыкновеннаго луча. Точнѣе: сѣвтовая волна обыкновеннаго луча движется скорѣе волны необыкновеннаго луча. Сѣвтовые волны происходятъ, по теоріи, отъ колебательныхъ движеній эѳира, сложныхъ въ солнечномъ неполяризованномъ сѣвтѣ, но простыхъ въ поляризованномъ. Лучъ поляризованнаго сѣвта происходитъ, въ простѣйшемъ случаѣ, отъ колебательнаго движенія эѳира по прямой линіи. Эѳирныя колебанія солнечнаго луча при вступленіи его въ исландскій шпатъ распадутся на два прямолинейныя и взаимно-перпендикулярныя колебанія. А такъ какъ эѳиръ, помѣщающійся въ междучастичномъ пространствѣ, подѣ влияніемъ неодинаковаго распредѣленія частицъ кристалла по разнымъ направленіямъ, самъ получаетъ неодинаковую упругость, то и колебанія, происходящаго по двумъ различнымъ направленіямъ въ кристаллъ, не могутъ распространяться въ немъ съ одинаковою скоростью. Потому образуются двѣ раздѣльныя волны и два раздѣльные луча съ различными показателями преломленія.

Необходимость допустить различіе въ расположеніи частичекъ тѣла по разнымъ направленіямъ въ двупреломляющемъ кристаллѣ подтверждается разнообразными опытами: напр., сѣвтъ, проходящій чрезъ рядъ стеклянныхъ призмъ, раздваивается въ нихъ при продольномъ сжиманіи ихъ прессомъ; но раздвоеніе пропадаетъ, когда сжатіе уничтожено. Явленія хроматической поляризации (см.) происходятъ только въ двупреломляющихъ тѣлахъ и обнаруживаются при всякихъ въ строеніи тѣлъ измѣненіяхъ, даже столь слабыхъ, когда раздвоеніе лучей еще незамѣтно. Обратное, существованіе хроматической поляризации при прохожденіи сѣвта черезъ тѣла при нѣкоторыхъ условіяхъ, доказывая неоднородность ихъ строенія по разнымъ направленіямъ, служитъ признакомъ возможной двупреломляемости этихъ тѣлъ. Стекла, нагрѣтыя и быстро охлажденныя; стекла, подвергнутыя сгибающему дѣйствию прессы; стекла, звучащія отъ продольныхъ колебаній; многія твердыя и жидкія тѣла, помѣщенные въ электрическомъ полѣ— всѣ эти тѣла обнаруживаютъ признаки Д. лучепреломленія. Явленія вращенія плоскости поляризации (см.) могутъ происходить только въ двупреломляющихъ тѣлахъ, а такъ какъ многіе растворы и нѣкоторыя самостоятельныя жидкости (скипидаръ) производятъ такія явленія, то и они суть двупреломляющія, т. е. имѣютъ строеніе, различное по разнымъ направленіямъ, по крайней мѣрѣ въ частицахъ, если не въ массѣ. Явленія хроматической поляризации происходятъ неодинаково въ кристаллахъ одноосныхъ и двуосныхъ, наблюденіе такихъ явленій даетъ средство отличать одного рода кристаллы отъ другихъ.

Искусственное подражаніе одноосному кри-

стеклу можно получить, напр., сжимая стеклянный кубъ по нормальному направлению къ какой-нибудь его грани; по этому направлению частицы будутъ сближены и упругость свѣтового ээира отъ дѣйствія на него частицъ тѣла измѣнится; по всѣмъ же направлениямъ, перпендикулярнымъ къ первому, расположеиіе частицъ, а также и упругость ээира будутъ одинаковы, но отличны отъ перваго. Если стеклянный кубъ, сжатый уже, положимъ, по вертикальному направлению, сжать, кромѣ того, но съ меньшею или большею силою, по горизонтальному направлению между двумя взаимнопротивуположными гранями, то въ этомъ

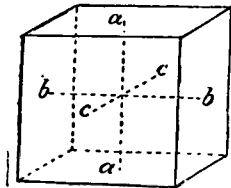

Черт. 2.

кубъ по тремъ взаимно перпендикулярнымъ, направлениямъ (*aa*, *bb*, *cc* — черт. 2) плотность и упругость тѣла будутъ различны, а также упругость ээира будетъ наибольшей по одному изъ этихъ, наименьшей по другому и промежуточной по третьему. Строеиіе стекла такимъ образомъ сжатаго уподобляется строеиію двуснаго кристалла. Сжимая одноосный кристаллъ, по направлению перпендикулярному его оси, можно обратить его въ двусный (Муанъ и Солейль, Пфаффъ). Наоборотъ, при нагрѣваніи двуснаго кристалла, происходящее отъ того расширение его по различнымъ направлениямъ, будучи неодинаково, можетъ измѣнить строеиіе кристалла настолько, что уголъ между двумя осями уменьшается (Френель), и, если этотъ уголъ былъ невеликъ, обѣ оси сольются въ одну, т. е. кристаллъ сдѣлается однооснымъ (кристаллическій гипсъ, по опытамъ Брюстера).

Построеиіе хода лучей въ одно- и двусныхъ кристаллахъ. Если на ѣкоторой точкѣ поверхности аморфнаго тѣла (напр., стекла) произой-

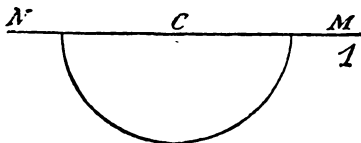

Черт. 3.

детъ колебательное движеніе свѣтового ээира, то внутри этого тѣла колебанія распространяются съ одинаковою скоростью по всѣмъ на-

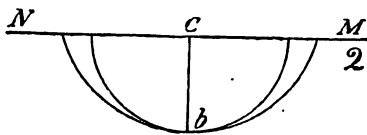

Черт. 4.

правлениямъ. По истеченіи ѣкотораго очень малаго промежутка времени послѣднія частицы, пришедшія въ движеніе, будутъ размѣщены на поверхности полушара (на чертежѣ 3—полукругъ), т. е. образуется волна шаровой поверх-

ности. Сложныя колебанія этой частицы ээира на поверхности двупреломляющаго однооснаго кристалла распадутся внутри его на два простыхъ колебанія. Одно, соответствующее обыкновенному лучу, образуетъ шаровую волну; другое, соответствующее необыкновенному лучу, образуетъ эллипсоидальную волну (на чертежѣ 4—полукругъ и половина эллипса). Если на поверхность MN стекла (черт. 5)

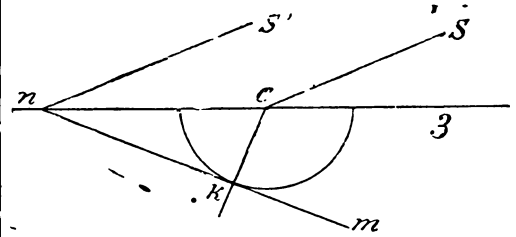

Черт. 5.

падаютъ параллельные лучи *Sc* и *S'n*, то первый дойдетъ до точки *c* прежде, чѣмъ второй до точки *n*, и потому изъ *c* уже успѣетъ образоваться полшаровая волна, когда колебаніе втораго луча только что коснулось точки *n*. Линія *nm* есть касательная къ шару; линія *ck*, перпендикулярная къ касательной, покажетъ направленіе преломленнаго луча.

Если же лучи *Sc* и *S'n* упадутъ на двупреломляющій кристаллъ, то образуются изъ точки *c* двѣ волны, изображенныя на черт. 6

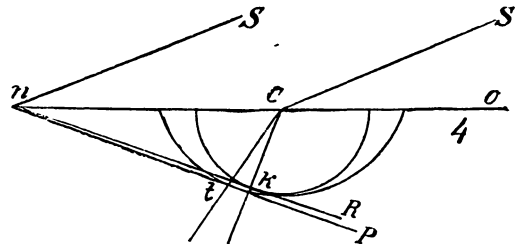

Черт. 6.

полукругомъ и полуэллипсомъ. Изъ точки *n* проводимъ касательную къ кругу и касательную къ эллипсу. Проведенныя изъ точки *c* линіи *ck*, *ct*, перпендикулярныя каждая къ одной изъ касательныхъ, изобразятъ направленія лучей обыкновеннаго (*ck*) и необыкновеннаго (*ct*)*. Въ этомъ заключаются въ главныхъ чертахъ построеиіе, данное Гюйгенсомъ, позволяющее чертежомъ опредѣлить направленіе обоихъ лучей. Чертежъ 6 относится къ случаю, когда оба луча находятся въ одной плоскости и когда ось кристалла параллельна линіи *nc* (см. выше, 2). Результаты построеиія

*) Замѣтитъ надо, что направленіе лучей можетъ отличаться отъ направленія распространенія волнъ. Направленіе необыкновеннаго луча опредѣляется линіею, проведенною изъ точки касанія MN къ эллипсоводу, а направленіе волнъ опредѣляется линіею, проведенною изъ центра колебанія перпендикулярно къ линіи MN.

Гюйгенса были найдены совершенно вѣрными для всѣхъ случаевъ изъ сравненія построеній съ опытами (Волластонъ, Малюсъ, Билье, Бернаръ). Изъ подобнаго построенія ясно обнаруживаются и случаи преломленія, когда необыкновенный лучъ не содержится въ плоскости паденія луча.

Существованіе шаровой и эллипсоидальной волнъ наглядно доказывается слѣдующимъ опытомъ (Десенъ—Desains). Параллельные лучи принимаются на маленькое выпуклое стекло, покрытое непрозрачною пластинкой съ кольцевымъ прорѣзомъ и маленькимъ круглымъ отверстиемъ въ центрѣ. За стекломъ образуется полый свѣтовой конусъ, котораго вершина придется въ главный фокусъ стекла; кромѣ того, по оси этого конуса проходитъ тонкій пучокъ лучей. Это стекло, котораго фокусное расстояние должно быть очень коротко, помѣщается передъ однооснымъ кристалломъ, такъ чтобы фокусъ пришелся на поверхности кристалла, а ось свѣтового конуса была бы перпендикулярна къ этой поверхности. Лучи, послѣ пересѣченія въ фокусѣ, образуютъ два конуса въ кристаллѣ—одинъ съ круговымъ, другой съ эллиптическимъ кольцевымъ основаниями, что и обнаруживается по выходѣ ихъ изъ второй грани кристалла, которая должна быть параллельна первой. Осевой пучокъ конуса падающихъ лучей даетъ два круглыхъ пятна въ центрѣ фигуры. Въ зависимости отъ положенія граней кристалла относительно его оптической оси образуются или кругъ и эллипсъ, какъ показано на черт. 7, или два концентрическихъ круга, или же кругъ и эллипсъ, имѣющіе общій центръ.

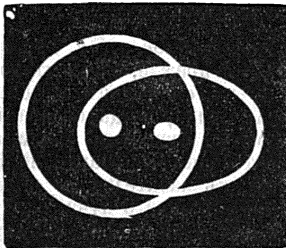

Черт. 7.

Всякое измѣненіе внутренняго строенія тѣла, дѣйствуя измѣняющимъ образомъ на плотность эвѳра, влечетъ за собою измѣненіе скорости свѣта, слѣдовательно измѣненіе показателя преломленія и затѣмъ раздвоеніе луча (хотя бы мѣстное и слабое, а потому прямо неоткрываемое). Случай же раздѣленія падающаго луча на три части неизвѣстенъ.

Явленія двойнаго лучепреломленія изслѣдованы во всей полнотѣ при помощи математическаго анализа, благодаря преимущественно трудамъ знаменитаго Френеля (см. Свѣтъ, теорія). Ниже слѣдуютъ таблицы одноосныхъ и двуосныхъ кристалловъ съ указаніемъ ихъ цвѣта и кристаллографическихъ системъ, къ которымъ кристаллы принадлежатъ.

Ф. Петрушевскій.

Кристаллы одноосные:

Положительные:

Киноваръ, *гексагональной системы* (ромбоэдрическое отдѣленіе), кошенилево-краснаго цвѣта, прозрачна.
 Кварцъ, *гексагональной системы* (трапецеэдрическая тетраэдрія), безцвѣтенъ и прозраченъ (черт. 8).

Оловянный камень, *квадратной системы* (бурый, буро-красный и др. цвѣтовъ).

Цирконъ, *квадр. системы* (буровато-красный, иногда безцвѣтный, прозрачный (черт. 9)).

Шеелитъ, *квадратной системы* (пирамидальная геміэдрія), желтовато-бѣлый, полупрозрачный.

Отрицательные:

Идокразъ, *квадратной системы* (зеленаго цвѣта, прозраченъ).

Турмалинь, *гексагональной системы* (ромбоэдрическое отдѣленіе), краснаго, бурога, зеле-

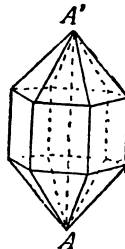

Черт. 8. Кварцъ (положительный).

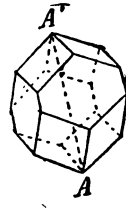

Черт. 9. Цирконъ (положительный).

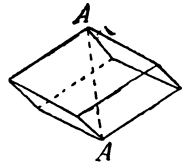

Черт. 10. Кальцитъ (отрицательный).

наго и др. цвѣтовъ, прозраченъ и не прозраченъ.

Изумрудъ, *гексагональной системы* (зеленаго цвѣта, прозраченъ).

Кальцитъ, *гексагональной системы* (ромбоэдрическое отдѣленіе), безцвѣтенъ и прозраченъ (черт. 10).

Апатитъ, *гексагональной системы* (пирамидальная геміэдрія), желтовато-зеленаго цвѣта, прозраченъ.

Корундъ, *гексагональной системы* (ромбоэдрическое отдѣленіе), голубого и розоваго цвѣта, прозраченъ.

Кристаллы двуосные:

Здѣсь буква κ означаетъ уголъ или дисперсію осей для красныхъ лучей, ϕ —фиолетовыхъ лучей; углы между оптическими осями

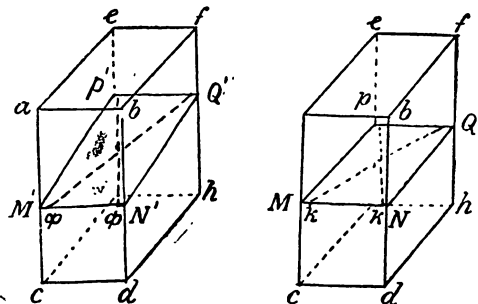

Черт. 11. Ортоклазъ (маленькій полевой шпатъ). $M N Q P$ — положеніе плоскости оптическихъ осей для лучей краснаго цвѣта. $M' N' Q' P'$ — положеніе плоскости оптическихъ осей для лучей фиолетоваго цвѣта ($\kappa > \phi$). Плоскость оптическихъ осей измѣняетъ при этомъ свое положеніе, поворачиваясь около линіи параллельной ребру кристалла ab .

даны для желтыхъ лучей, а именно той части спектра, гдѣ находится Фраунгоферова линія D (см. Спектръ).

Ромбической системы.

Угол между оптическими осями.

Съра	для D 69°40',	$\kappa < \phi$
Селитра	» D 7°19',	
Арагонитъ	» D 18°11',	$\kappa < \phi$
Топазъ	» D 56°39',	$\kappa > \phi$
Оливинъ	» Na 87°46',	$\kappa < \phi$

Энидоть для красныхъ лучей 73°48'
(одноклиномѣрной системы). для зеленыхъ лучей 73°36',
слѣдовательно $\kappa > \phi$. С. О. Глинка.

Двойной бемоль—хроматическій знакъ пониженія звука на два полутона; обозначается b , ставится съ лѣвой стороны ноты. При названіяхъ нотъ, принятыхъ въ Германіи — $c d e f g a h$ — присоединеніе двойного бемоля выражается приставкою слоговъ $eses$ къ названію ноты, напр., къ c — $ceses$ (do double bémol), къ d — $deses$ (ré double bémol) и т. д., но къ h —не $heses$, а bb . **Двойной діэзъ**, хроматическій знакъ повышенія звука на два полутона, обозначается X и приставкою слоговъ $is is$ къ названію ноты; ставится съ лѣвой стороны ноты: напр. $cisis$ (do double dièse) и т. д. **Двойной беккаръ**, знакъ двойного отказа, уничтожающій двойной діэзъ или двойной бемоль, обозначается \natural . **Двойной контрапунктъ**—способъ сочетанія двухъ мелодій, при которомъ правильность созвучія этихъ мелодій не нарушается, если нижнюю мелодію поставить надъ верхнею. Подробности см. Контрапунктъ. **Двойная fuga**—полифоническое сочиненіе въ формѣ fugи, въ которомъ пользуются не одной темой, а двумя взаимно перемѣняющимися. Эти темы написаны въ двойномъ контрапунктѣ. Первая тема назыв. первымъ субъектомъ, вторая — вторымъ (см. Fuga). **Двойная трель**—одновременное исполненіе двухъ трелей на разстояніи терціи или сексты. **Двойной форшлагъ** (Doppelschlag) — двѣ маленькія прикрашивающія нотки, поставленныя передъ главной нотой большей длительности (см. Форшлагъ). Н. С.

Двойной имперіаль—золотая монета въ 20 р., битая въ 1755 г. въ СПб. Монета была той же пробы и типа какъ имперіалы и полумперіалы (см. Русскія монеты).

Двойной червонецъ—золотая монета, битая въ 1701 и 1714 гг. при Петрѣ Великомъ, и въ 1749 и 1751 гг. при имп. Елизаветѣ. Д. червонцы 1701 г.—93 пробы, 1714 г.—94¹/₁₀ пробы, а елизаветинскіе—94²/₃ пробы (простые и андреевскіе). Они чеканились по 59 изъ фунта сплава; слѣдовательно, каждый Д. червонецъ вѣсилъ около 1 золотника 60 долей (см. Русскія монеты и Червонецъ).

Двойные ряды (мат.).—Безконечные ряды, каждый членъ кот. представляетъ изъ себя сумму нѣкотораго сходящагося безконечнаго ряда, суть такъ называемыя Д. ряды или ряды съ двумя входами (séries à double entrée), а потому Д. ряды суть ряды вида $\sum_{m, n} U_{m, n}$, гдѣ m и n суть два цѣлыхъ числа, служащихъ для указанія соответственнаго члена $U_{m, n}$

Д. ряда. Суммирование производится какъ по значку m , такъ и по значку n для цѣлыхъ значеній чиселъ m и n , лежащихъ въ нѣкоторыхъ границахъ. Обыкновенно, такъ напримѣръ въ теоріи эллиптическихъ функций, рассматриваются ряды, состоящіе изъ безчисленнаго множества членовъ, при чемъ суммирование распространяется на всевозможныя положительныя и отрицательныя цѣлыя значенія чиселъ m и n . Возьмемъ въ плоскости систему прямоугольныхъ координатъ x, y ; затѣмъ для каждаго члена $U_{m, n}$ ряда укажемъ точку, имѣющую координаты $x=m, y=n$. Всѣ подобныя точки, соответствующія ряду, лежатъ въ углахъ сѣтки, образованной прямыми линиями, проведенными на разстояніи единицы другъ отъ друга параллельно осямъ x -овъ и y -овъ. Если рядъ расположенъ по положительнымъ и отрицательнымъ значеніямъ чиселъ m и n , то точки, соответствующія его членамъ, могутъ заполнять всю плоскость. Подобные ряды будутъ сходящимися, когда сумма членовъ, соответствующія точки которыхъ расположены внутри нѣкоторой замкнутой кривой какого угодно вида, стремится къ определенному предѣлу, когда контуръ фигуръ раздвигается въ безконечность по всѣмъ направленіямъ. Д. ряды играютъ видную роль въ теоріи эллиптическихъ функций. Д. Г.

Двойныя разложения (хим.).—Подъ такимъ именемъ извѣстны химическія реакціи, которыя происходятъ между двумя веществами, при обмѣнѣ ихъ составныхъ частей, при чемъ результатомъ взаимодѣйствія получаютъ два новыхъ соединенія. Въ неорганической химіи такими веществами являются, напр. двѣ соли съ различными металлами и какими бы то ни было кислотными остатками. Если эти соли придутъ какимъ-либо образомъ во взаимное прикосновеніе, то металлы солей мѣняются своими мѣстами. Если одна соль имѣетъ составъ АВ, а другая CD, гдѣ А и С—металлы, а В и D—галогиды простые или сложные, то результатомъ реакціи будутъ двѣ соли AD и BC, согласно уравненію $AC + CD = AD + BC$.

Напр., при смѣшеніи растворовъ поваренной соли NaCl и ляписа $AgNO_3$, образуется бѣлый нерастворимый въ водѣ осадокъ хлористаго серебра AgCl и въ растворѣ находится азотнонатровая соль $NaNO_3$, согласно уравненію $NaCl + AgNO_3 = AgCl + NaNO_3$.

Эта реакція солей количественно была прослѣжена уже въ прошломъ столѣтіи Венцелемъ (1777). Онъ обнаружилъ, что при смѣшеніи двухъ среднихъ солей получаютъ также двѣ среднія соли. Болѣе же подробно условія этой реакціи были изучены Вертолле въ самомъ началѣ нынѣшняго столѣтія. Благодаря его изслѣдованіямъ реакціи двойного разложенія могутъ быть раздѣлены на двѣ категории: однѣ, при которыхъ какое-либо изъ происходящихъ тѣлъ выдѣляется изъ круга взаимодѣйствія, и другія, при которыхъ какъ прежде взятая, такъ и вновь происходящая тѣла остаются въ этомъ кругѣ. При реакціи сухимъ путемъ первый случай имѣетъ мѣсто, если одно изъ происходящихъ веществъ оказывается летучимъ. Такъ, напр., при нагреваніи смѣси сѣрнокис-

лаго свинца и поваренной соли выделяются пары хлористаго свинца. При реакціи мокрымъ путемъ, кромѣ того, какъ въ приведенномъ выше примѣрѣ взаимодействія растворовъ поваренной соли и лядвца, одно изъ образующихся веществъ, именно хлористое серебро, выпадаетъ въ осадокъ и, такимъ образомъ, также выделяется изъ круга дѣйствія остальныхъ веществъ. При указанныхъ реакціяхъ превращеніе идетъ до конца, т. е., напр., въ первомъ изъ приведенныхъ случаевъ если взяты были частичныя количества солей, то въ продуктахъ реакціи не остается ни сѣрнико-кислаго свинца, ни хлористаго натрія, и реакція идетъ совершенно по уравненію



Другой родъ реакціи двойного разложениа отличается тѣмъ, что вновь происходящія вещества оказываютъ свое вліяніе на взятые вначалѣ; при этомъ если взяты были соли АВ и СD и происходятъ АС и ВD, то реакція не идетъ до конца, какъ въ первомъ случаѣ, а устанавливается нѣкоторый предѣлъ сообразно какъ со средствомъ взятыхъ тѣлъ, такъ и ихъ массой. Случай такихъ реакцій будетъ подробно разобранъ въ ст. «Химическія равновѣсія» (см.). Реакція двойного разложениа имѣетъ мѣсто и между органическими веществами, напр.

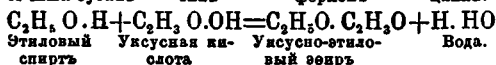
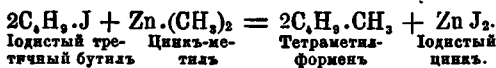

Первая изъ приведенныхъ реакцій принадлежитъ къ категоріи идущихъ до конца, а вторая—къ реакціямъ, ограниченнымъ предѣломъ. Последний случай будетъ подробно разсмотрѣнъ въ ст. Этерификація.

Двойное разложение между парами или газами характеризуется еще какъ такая реакція, при которой суммы объемовъ взятыхъ и происшедшихъ тѣлъ равны между собою. Аналогичная законность, и уже общая какъ для газовъ и паровъ, такъ и жидкихъ и твердыхъ тѣлъ, будетъ имѣть мѣсто, если ввести нѣкоторое новое понятіе, именно объ «удѣльномъ объемѣ». Такъ называется частное отъ дѣленія вѣса частицы на плотность или удѣльный вѣсъ вещества. Эта величина показываетъ объемы реагирующихъ другъ на друга веществъ. Оказывается, что суммы удѣльныхъ объемовъ дѣйствующихъ и происходящихъ тѣлъ приблизительно равны между собою, какъ то показалъ Д. И. Менделѣевъ, беря удѣльные объемы при обыкновенной температурѣ. Напр., при реакціи между неорганическими веществами



сумма удѣльныхъ объемовъ взятыхъ тѣлъ—77,2, а происходящихъ—75,0. Въ приведенной выше реакціи между органическими веществами—этиловымъ спиртомъ и уксусной кислотой—сумма удѣльныхъ объемовъ дѣйствующихъ тѣлъ 114,1, а происходящихъ—115,7.

Теплотный знакъ реакціи двойного разложениа зависитъ какъ отъ природы реагирующихъ веществъ, такъ и отъ измѣненія агре-

гатнаго состоянія веществъ при взаимодействіи. Двойное разложение между веществами, близкими по своему химическому характеру, напр. между растворами солей, при неизмѣнности агрегатнаго состоянія, сопровождается ничтожнымъ теплотнымъ эффектомъ (см. Законъ термонейтральности). Выдѣленіе одного изъ продуктовъ реакціи въ газообразномъ состояніи можетъ при положительномъ знакѣ реакціи вызывать охлажденіе, а образованіе осадка обуславливаетъ выдѣленіе тепла.

Реакція двойного разложениа имѣла громадное значеніе въ исторіи развитія химическихъ воззрѣній. Принимая этотъ видъ превращеній за единицу сравненія, Жераръ установилъ свою теорію типовъ (см.).

В. Куриловъ. А.

Двойныя соли (хим.).—Двойными солями называются такія химическія соединенія, въ составъ которыхъ входятъ два металла при одномъ галондѣ, простомъ или сложномъ *), или два галонда при одномъ металлѣ, или, наконецъ, въ самомъ общемъ случаѣ, въ составѣ соли имѣются и два металла и два галонда **).

Изъ статьи о соляхъ (см.) будетъ видно, что эти соединенія можно разсматривать двояко. По современному унитарному воззрѣнію соли производятся отъ извѣстныхъ, отвѣчающихъ имъ кислотъ черезъ замѣщеніе въ нихъ водорода металломъ; по другому взгляду (см. Дуализмъ) соль представляется какъ соединеніе ангидрида кислоты съ основаніемъ. Кромѣ этихъ двухъ способовъ разсмотрѣнія, приложимыхъ и въ случаѣ двойныхъ солей, здѣсь имѣется еще третій, по которому двойная соль представляется состоящей изъ соединенія двухъ простыхъ солей.

Обыкновеннѣйшимъ способомъ полученія двойныхъ солей служитъ выдѣленіе ихъ при извѣстныхъ условіяхъ изъ раствора двухъ простыхъ солей; въ рѣдкихъ случаяхъ это выдѣленіе производится не изъ раствора, а при реакціи солей сухимъ путемъ. Первый способъ выдѣленія основывается на неодинаковой растворимости, а второй—на неодинаковой летучести взятыхъ простыхъ и образующейся двойной соли. Общие способы образованія этого класса химическихъ соединеній еще недостаточно разработаны и потому ограничиваются этимъ краткимъ указаніемъ.

Самымъ важнымъ успѣхомъ въ исторіи развитія теоретическихъ представлений о двойныхъ соляхъ, какъ кажется, должно считать возможность разсматривать эти сложные соединенія аналогично съ простѣйшими и вмѣстѣ съ тѣмъ выражать составъ двойныхъ солей даннаго элемента, исходя изъ типа наимѣнѣ сложныхъ его соединеній. Разсмотримъ для примѣра двойную сѣрникоислую соль магнія и калия $\text{MgK}_2(\text{SO}_4)_2$. Типъ соединеній магнія выражается формулой MR_2 , гдѣ R—одноатомный элементъ, или группа, согласно съ составомъ гидроокиси $\text{Mg}(\text{OH})_2$. Тотъ же типъ

*) Подъ сложнымъ галондомъ разумѣется остатокъ кислороднаго кислотъ, напр. SO_4 (= $\text{H}_2\text{SO}_4 - \text{H}_2$), NO_3 (= $\text{HNO}_3 - \text{H}$) и т. п.

***) Впервые названіе двойныхъ солей, въ настоящемъ смыслѣ, было придано подобнаго рода соединеніямъ Вондорфомъ и Буле младшимъ въ 1827 году.

сохраняется и для указанной двойной соли, состав которой можетъ быть представленъ въ видѣ $Mg(KSO_4)_2$, гдѣ роль одноатомнаго элемента играетъ группа KSO_4 ($=K_2SO_4-K$).

Въ настоящее время по вопросу о двойныхъ соляхъ накопляется все болѣе и болѣе фактовъ. Открываются уже нѣкоторыя законности, относящіяся къ цѣлому классу этихъ сложныхъ соединений. Какъ примѣръ такого рода, укажемъ на результаты, добытые Ремзеномъ при изученіи двойныхъ галогидныхъ солей щелочныхъ металловъ. Изъ его изслѣдованій оказывается, что въ этихъ случаяхъ число молекулъ щелочной соли никогда не больше и въ большинствѣ случаевъ меньше числа атомовъ галоида, заключеннаго въ галогидной соли другого элемента, образующаго Д. соли. Напр., этому отвѣчаетъ составъ солей Pb_2J_2KJ , $AlCl_3$, $2NaCl$ и т. д.

Если разсматривать двойныя соли по отношенію къ нѣкоторымъ химическимъ реакціямъ, то можно отличать двѣ группы: 1) Д. соли, реагирующія, какъ смѣсь двухъ простыхъ солей, изъ которыхъ онѣ произошли; 2) двойныя соли, которыя вовсе не сохранили свойствъ простыхъ солей, ихъ образующихъ, или сохранили ихъ только частью. Къ первой категоріи принадлежатъ большинство двойныхъ солей, такъ, напр., Д. соль $AgK(CN)_2$ съ кислотами даетъ HCN и соли калия и серебра, т. е. реакція идетъ такъ, какъ она шла бы при смѣси $AgCN$ и KCN . Ко второй группѣ принадлежатъ соли, типичнымъ представителемъ которыхъ является $K_2Fe(CN)_6$. Она реагируетъ не какъ смѣсь $Fe(CN)_2$ и $4KCN$, но какъ простая соль, происходящая отъ кислоты $H_2Fe(CN)_6$, т. е. замѣщая только одинъ калий на различные элементы. В. Куриловъ.

Двойныя стрѣлки—см. Путь желѣзнодорожный.

Двойня—одновременное рожденіе двухъ животныхъ отъ одной матери. Весьма рѣдкое явленіе у лошадей, чаще, сравнительно, случается у коровъ, при чемъ замѣчено, что телѣцъ-двойня, родившійся вмѣстѣ съ бычками, т. е. у разнополой Д., не слѣдуетъ оставлять для размноженія: онѣ быкообразны, съ недоразвитыми маткою и яичниками и потому, болѣею частью, оказываются бесплодными. Ср. статьи П. Н. Кулешова въ «Извѣстіяхъ петровской акад. 1878 г.» вып. II и въ «Архивѣ Ветеринарныхъ наукъ» 1878 г. В. С.

Двойня—солдатская свобода, Тамбовской губ.; см. Незнаюча.

Двойственное число (dualis)—употреблялось обыкновенно для обозначенія двухъ предметовъ, дополняющихъ другъ друга, т. е. парныхъ по природѣ (части тѣла и т. д.) или по обычаю. Оно имѣлось не только въ индоевропейской семьѣ языковъ, но и въ семитической, а также и нѣкоторыхъ другихъ семьяхъ. Въ современныхъ индоевропейскихъ языкахъ Д. число исчезло, оставивъ только болѣе или менѣе многочисленныя слѣды своего существованія. Система Д. числа въ индоевропейскомъ праязыкѣ была, вѣроятно, болѣе богата формами, чѣмъ системы его въ отдѣльныхъ индоевропейскихъ языкахъ, хотя, несомнѣнно, уже въ эпоху праязыка имѣлась только одна фор-

ма для именительнаго, винительнаго и звательнаго падежей у всѣхъ именныхъ основъ. Различіе формъ родит. и мѣстнаго (Genitive и Locative) Д. числа въ заѣдѣ (въ другихъ индоевроп. языкахъ имѣется только одна форма для этихъ двухъ падежей), а также присутствіе въ различныхъ отдѣльныхъ индоевроп. языкахъ двухъ типовъ окончанія для дательн. и творит. Д. числа, заставляютъ предположить, что въ индоевропейскомъ праязыкѣ формы родит. и мѣстнаго, а также дательнаго и творительнаго, различались между собой и только въ отдѣльныхъ языкахъ совпали, причемъ разница между родит. и мѣстнымъ сохранилась въ заѣдѣ, а различныя формы дат. и творительнаго распредѣлились по разнымъ отдѣльнымъ языкамъ (см. Дательный падежъ). Предположенія эти имѣютъ только известную степень вѣроятности и доказаны быть не могутъ. Историческія формы индоевропейск. Д. числа представляютъ только три формы: одна для именит., винит. и звательнаго падежей, одна для родительнаго и мѣстнаго (предложнаго) и одна для дательнаго, отложительнаго и творительнаго. См. W. von Humboldt, «Ueber den Dualis» (Берл., 1828, а также Gesamm. Werke, т. VI); Silberstein, «Ueber d. Dualis in dem indogerm. Sprachstamm» (Jahn's Jahrbücher, Suppl., XV, 1849); Fr. Müller, «Der Dual im indogerm. und semit. Sprachgebiet» (В., 1860); Brugmann, «Grundriss d. vergl. Grammatik d. indogerm. Sprachen» (т. II, 1890), гдѣ указана и прочая литература. См. также статьи объ отдѣльныхъ падежахъ.—Д. число существовало и въ древнерусскомъ яз. (какъ и въ прочихъ славянскихъ), но рано (XIII в.) начало замѣняться множественнымъ. Въ XIV в. правильное употребленіе формъ Д. числа встрѣчается еще часто, но рядомъ уже имѣются разныя вторичныя формы, указывающія на забвеніе первичнаго значенія исконныхъ формъ Д. числа. Въ настоящее время въ русскомъ языкѣ имѣются только нѣкоторыя, немногочисленные остатки Д. числа. Таковы формы quasi-родит. падежа (на самомъ дѣлѣ имен., винит. зват. двойств.) при именахъ числительн.: *два брата*, по типу которыхъ возникаютъ сочетанія, какъ *два жены* съ родит. падежомъ, а также *три, четыре брата*; формы косвенныхъ падежей числительнаго *два: дву-хъ, дву-мъ, дву-ма*, гдѣ *дву-* есть родит. - предложный Д. числа, осложненныя окончаніями мѣстоименій по типу *ты-хъ, ты-мъ* и т. д.; формы творит. у числит. *двумя, тремя, четырьмя*, гдѣ *ма*—древнему окончанію дат. и твор. Д. числа *-ма*, смягченному подъ вліяніемъ окончанія творит. множ. *ми*; числительное *двенадцать* (именит., вин., зват. женск. рода), *двѣсти* (вм. *двѣ стѣ*, им., вин., зв. средн. рода); нѣкоторыя нарѣчія въ родѣ *воочию* (мѣст. Д. числа), *между* (также) и т. д. Въ нѣкоторыхъ пословицахъ сохраняются также подобныя формы: сидитъ воробей на тынѣ, найдетъ на *крылѣ* (вин. Д. числа) и т. д. Въ сѣверныхъ великорусскихъ говорахъ окончаніе дат. в твор. Д. числа—*ма* является въ роли окончанія множественнаго числа; подобныя же формы встрѣчаются въ бѣлорусскихъ и малорусскихъ говорахъ.

Двойственность. — Въ геометріи обыкновенно принимается точка за основной элементъ, при чемъ линіи разсматриваются, какъ геометрическія мѣста точекъ; но съ такимъ же правомъ (слѣдуя Пляккеру) можно за основной элементъ принимать прямую. Подобно тому, какъ прямая линія есть геометрическое мѣсто точекъ, можно точку разсматривать какъ центръ нѣкотораго пучка прямыхъ. Съ особенною же рельефностью законъ двойственности выступаетъ въ аналит. геометріи при приложеніи способа координатъ. (см. Геометрія). Тутъ мы встрѣчаемся съ замѣчательною двойственностью геометрическаго толкованія аналитическихъ (алгебраическихъ) выкладокъ. Эта Д. даетъ мѣсто такъ называемымъ коррелятивнымъ теоремамъ. Для поясненія замѣтимъ, что положеніе точки на плоскости опредѣляется заданіемъ двухъ прямолинейныхъ координатъ ея x и y . Положеніе прямой линіи на плоскости опредѣляется заданіемъ уравненія первой степени: $y = ax + b$; въ это уравненіе входятъ два коэффициента a и b , отъ величины которыхъ зависитъ положеніе прямой относительно осей координатъ. Для опредѣленія коэффициентовъ a и b необходимы два условія, такъ, напр., положеніе прямой опредѣляется двумя точками, точкою и угломъ, образуемымъ ею съ одной изъ осей координатъ; однимъ словомъ, мы видимъ, что числа a и b можно называть координатами прямой, подобно тому, какъ числа x и y мы называемъ координатами точки, ибо заданіемъ координатъ a и b положеніе прямой опредѣляется. Такимъ образомъ мы составляемъ себѣ понятіе о такъ называемыхъ линейныхъ координатахъ прямой. Легко убѣдиться, что если мы напишемъ между линейными координатами a и b нѣкоторое уравненіе первой степени: $b = ma + n$, гдѣ m и n числа заданія, то всѣ прямыя, координаты которыхъ удовлетворяютъ этому уравненію, проходятъ черезъ одну и ту же точку. Слѣдовательно, уравненіе первой степени въ линейныхъ координатахъ опредѣляетъ точку, подобно тому какъ уравненіе первой степени въ декартовыхъ координатахъ опредѣляетъ прямую. Уравненія высшихъ степеней въ декартовыхъ координатахъ опредѣляютъ различныя кривыя, какъ геометрическія мѣста точекъ; въ линейныхъ же координатахъ уравненіе $f(a, b) = 0$ опредѣляетъ тоже кривую линію, при чемъ всѣ прямыя, координаты которыхъ удовлетворяютъ этому уравненію, суть касательныя къ кривой, опредѣляемой этимъ уравненіемъ. Поэтому линейныя координаты называются также касательными координатами или тангенціальными. Кривая же въ касательныхъ координатахъ разсматривается какъ огибающая прямая (см. Огибающая). При помощи закона Д. можно изъ однихъ теоремъ выводить новыя коррелятивныя теоремы при помощи замѣны точекъ прямыми и обратно. *Д. Гр.*

Двойчатка—см. Дерево.

Дворецкій—одинъ изъ дворовыхъ людей русскихъ великихъ и удѣльныхъ князей и московскихъ государей, стоявшій весьма близко къ князю, вмѣстѣ съ управителями дворцовыхъ путей. Вѣдомство Д., повидимому,

считалось однимъ изъ такихъ путей, ибо въ одной жалованной грамотѣ В. В. Бутурлину доходы съ дворцовыхъ ярославскихъ рыбныхъ слободъ названы «дворецкаго пути» доходами. Не будучи высшимъ управителемъ всего дворцоваго хозяйства, Д. вѣдалъ дворцовыя земли, съ жившими на нихъ крестьянами и несвободными людьми, дворцовое хлѣбопашество и дворовыхъ слугъ. Будучи судьей подвѣдомственныхъ ему людей, Д. выступатьъ иногда въ роли привилегированнаго судьи въ процессахъ монастырскихъ: такъ въ половинѣ XVI в. Троице-Сергіевъ монастырь имѣлъ привилегію судиться предъ «бояриномъ и дворецкимъ Большаго Дворца». Въ XVI в., съ поглощеніемъ Москвою удѣльныхъ княжествъ, встрѣчаются въ актахъ Д. рязанскій, тверской, нижегородскій, новгородскій, казанскій и астраханскій. Съ развитіемъ приказнаго строя Д., къ XVII в., превращается въ начальника приказа Большаго Дворца, вѣдающаго хозяйственные дворы: сытенный, кормовой, хлѣбной, жатеной, а также всѣхъ дворовыхъ слугъ; этотъ же Д. служить за столомъ государя. Д. въ XVI и XVII вв. обыкновенно бываеъ окольныхъ или боярнѣ. Съ 1473 по 1646 г. въ Москвѣ всегда былъ только одинъ Д.; въ 1646 г. сразу являются двѣнадцать бояръ-дворецкихъ, а затѣмъ почти ежегодно жаловали то по одному, то по нѣсколькимъ лицъ въ бояре-дворецкіе. Съ этого времени званіе боярина-дворецкаго превращается въ почетный титулъ, но приказомъ Большаго Дворца продолжаетъ управлять одинъ Д. С. главу о Д. въ книгѣ В. И. Сергѣевича, «Русскія юридическія древности» (СПб., 1890, т. I, стр. 393 и сл.). См. еще «Дворскій». *В. Ст.*

Дворецкій путь—см. Дворецкій.

Дворецъ—огромная степная междугорная долина въ Баргузинскомъ окр. Забайкальской обл. Черезъ Д. протекаетъ р. Арля, замѣчательная тѣмъ, что, не смотря на прозрачныя и свѣтлыя какъ хрусталь воды, въ ней нѣтъ рыбы. Долина получила свое названіе отъ того, что она, подобно двору, огороженному плетнемъ, вся окружена горами. Длина этой долины 70 в., ширина колеблется отъ 1 до 6 в.

Дворецъ (Дворжецъ)—мѣстечко Гродненской губ., Словимскаго у., въ 39 в. отъ узднаго города, на рѣкѣ Молчалкѣ. Жит. 1108; правосл. црк., костель, еврейская синагога и молитвенный домъ; сельская лѣчебница, винокуренный заводъ, 3 ярмарки.

Дворжакъ (Антоъ)—извѣстный чешскій композиторъ, род. въ 1841 г. Изъ крупнѣйшихъ его произведеній выдаются рекемь, оперы «Wanda» и «Der Bauer ein Schelm», славянскіе танцы и расподіи. Въ 1890 г. Д. былъ приглашенъ имп. русск. музык. общ. въ Петербургъ и дирижировалъ въ симфоническомъ собраніи овоей симфоніей d-dur и scherzo carriccioso. *Н. С.*

Дворжакъ (Карлъ Леопольдовичъ), изъ иностранцевъ, поступилъ въ 1823 г. въ спб. медиц. акад., кончилъ въ 1827 г. Съ 1831 г. по 1860 г. (годъ смерти) гофъ-хирургъ. Д., весьма плодовитый писатель, писалъ на русскомъ, польскомъ, латинскомъ и франц. яз. Наиболь-

лей извѣстностью пользовались «Mémoire sur le développement, les causes et le traitement du cholera» (1848); «О холерѣ и ея дѣиеніи» (1852, тоже на нѣмецк. яз. 1853). Г. М. Г.

Дворжецкіе-Богдановичи—дворянскій родъ, герба *Ролл*. Предокъ ихъ, мстиславскій бояринъ Семенъ Феодоровичъ Д., пожалованъ въ 1554 году помѣстьями. Родъ этотъ внесенъ въ VI часть родословной книги Витебской, Минской и Могилевской губ.

Дворникъ—терминъ, значеніе котораго еще недостаточно выяснено въ наукѣ исторіи русскаго права и имѣетъ характеръ частью технической, частью юридической. 1) Въ XVI в. извѣстны Д. на дворахъ денежныхъ, таможенныхъ, гостинныхъ, соляныхъ; это—либо наемные управляющие, либо арендаторы. Такъ во Псковѣ на денежномъ дворѣ было два Д., получавшихъ отъ псковскихъ старостъ по рублю на человѣка ежегодно; на соляномъ дворѣ жилъ одинъ Д., платившій откупъ въ таможенную избу. Подробности см. у Н. Д. Чечулина, «Города Моск. государства въ XVI в.» (СПб., 1889, стр. 124 и слѣд.; ср. стр. 271). 2) Д.—лица, которыхъ дворяне и дѣти боярскіе Моск. государства должны были держать въ городахъ на принадлежавшихъ имъ осадныхъ дворахъ, разъ они въ нихъ не жили сами. Эти Д., по Уложенію царя Алексѣя, брались изъ «людей», т. е. холоповъ, и только за немѣняемъ холоповъ служилый человѣкъ могъ посѣдѣть на осадномъ дворѣ своего крестьянина или бобыля, но не болѣе одного человѣка. На практикѣ это были люди, вышедшіе изъ разныхъ состояній и находившіеся въ зависимости отъ владѣльцевъ занимаемыхъ ими дворовъ (въ числѣ Д. на Тулѣ встрѣчается нѣсколько черныхъ и ратныхъ людей и даже вдовъ). Д. занимались болѣею частью ремеслами (также скоморошествомъ), рѣже—торговлею; но эти занятія нельзя разсматривать иначе какъ средство къ пропитанію, при даровой квартирѣ, какую представлялъ изъ себя осадный дворъ служилаго человѣка. Можно предполагать въ Д. прежде всего простыхъ сторожей при оставшихся иногда очень продолжительное время пустыми дворахъ, или, по выраженію Н. И. Костомарова, людей управлявшихъ дворами за право жить въ нихъ. Существуетъ мнѣніе, что Д. должны были содѣйствовать *охранѣ города*. Наиболѣе свѣдѣній о Д. встрѣчается въ писцовыхъ книгахъ Моск. государства; за XVI-й в. эти свѣдѣнія сгруппированы Чечулинымъ, за XVII-й же вѣкъ остаются пока не обследованными. Новоуказныя статьи 22 января 1669 г. предписываютъ Д. никого у себя, не записавъ въ земской приказѣ или въ городахъ у воеводъ, безпорочно не держать. 3) Д. на городскихъ дворахъ монастырей извѣстны еще по актамъ XV в., въ которыхъ положеніе ихъ представляется очень близкимъ къ положенію крестьянъ. Въ актахъ XVI в. Д. упоминаются на ряду съ монастырскими крестьянами и пользуются тѣми же льготами, что и послѣдніе. Изъ одной грамоты отъ 1573 г. видно, что два крестьянина заняли у монастыря полтину, при чемъ одинъ изъ нихъ обязался жить въ монастырской деревнѣ въ

дворникахъ: «въ дворахъ хоромъ беречи, и не обжечь, и изгородь около поль беречи».

В. Ст.

Дворничество—терминъ, выражающій понятіе нахождения въ дворникахъ на осадныхъ дворахъ по городамъ Московскаго государства и употреблявшійся обыкновенно въ соединеніи съ глаголомъ жить (см. Дворникъ).

Дворовое право—см. Крѣпостное право.

Дворовые люди—лица, составлявшія въ древней Руси придворный штатъ русскихъ князей, великихъ и удѣльныхъ, сильно разросшіяся при московскомъ великомъ князѣ и достигшія наивысшаго расцвѣта при «государѣ, царѣ и великомъ князѣ московскомъ и всея Русіи». Это—«княжь дворъ», «дворъ великаго князя» и т. д.; но ихъ отнюдь нельзя смѣшивать съ слугами «подъ дворскимъ», и дворецкій не былъ среди нихъ первымъ. Въ составъ «двора» входили: бояре, окольничіе, дворецкіе, дворяне думные, стольники, чашники, стряпчие, сытники, ключники, конюшіе, крайчіе, казначей, спальники, постельничіе, ловчіе, сокольничіе; въ древнѣйшемъ княжескомъ дворѣ были дружинники (отроки, дѣтскіе, гриди). Грамота царя Бориса отъ 1601 г. даетъ такую перечисленіе: «Большого Дворца *дворовые люди* всѣхъ чиновъ: ключники, стряпчие, сытники, подключники; конюшеннаго приказу приказчики, конюхи, стремянные, стряпчие; ловчаго пути охотники и конные псарі; сокольничья пути кречетники, сокольники, ястребники, трубники и сурначей» («Акты Историческія», II, № 20). Д. люди, при отсутствіи строгихъ разграниченій въ государственномъ строе дравней Руси, не были исключительно придворными или управляющими частными дѣлами великаго князя и московскаго царя; они исполняли разнаго рода административныя, судебныя и военныя должности (см. Дворянство). Бояре, окольничіе, дворяне думные—составляли первый классъ, стольники, стряпчие, дворяне московскіе, жильцы—второй классъ служилыхъ людей. Изъ отдѣльныхъ лицъ этихъ двухъ чиновъ составлялся собственно дворъ московскаго царя, члены котораго и были Д. люди въ тѣсномъ смыслѣ слова. О дальнѣйшихъ видоизмѣненіяхъ царскаго и императорскаго двора см. Придворные чины.

В. Ст.

Дворовые люди (въ позднѣйшемъ смыслѣ)—см. Крестьяне и Крѣпостное право.

Дворовый Большой приходъ—въ послѣдней четверти XVI в. центральное финансовое учрежденіе Московскаго государства, вѣдавшее доходы государственные и выдѣлившееся изъ московскаго Большого Дворца, сосредоточившаго въ себѣ доходы дворцовые. Тогда же внутри этого учрежденія мало-помалу формируются такъ называемыя «четверти», съ территориально-финансовымъ характеромъ (наиболѣе раннее извѣстіе о нѣсколькихъ четьяхъ относится къ 1576 г.), отчего Д. Большой приходъ иногда въ актахъ встрѣчается съ названіемъ «Четверть», «Четвертной приказъ», «Дворцовый четвертной приказъ» (1582), а часть доходовъ его называлась «чет-

вертными». въ случаяхъ противопоставленія доходамъ «дворцовымъ», т. е. Большого Дворца. Въ началѣ XVII в. Д. Большой приходъ (теперь уже называемый обыкновенно Большою приходою) еще сохранялъ значеніе центрального финансоваго учрежденія, какъ это видно изъ записки о Московскомъ государствѣ, составленной въ Смутное время и найденной въ Швеціи. Что Большой приходъ стоялъ въ тѣсной связи съ четвертями и надъ ними, это ясно было и иностраннѣмъ наблюдателямъ московскаго государственнаго строя и управленія (напр. Маржерету, «Etat de l'empire de Russie»). Съ 20-хъ гг. XVII в. четверти (областные приказы) сосредоточиваютъ въ себѣ всѣ финансовыя сборы и не стоятъ ни въ какой связи съ Большимъ приходомъ. Значеніе Большого прихода съ этого момента сильно сузилось. Финансовая реформа 1679—81 гг., поставившая во главѣ финансовыхъ учреждений приказъ Большой Казны, упразднила и старый Д. Большой приходъ, доходы котораго велѣно было вѣдать въ новомъ финансовомъ центрѣ и туда же отнестись канцелярію упраздненнаго, какъ самостоятельный приказъ, учрежденнаго (22 окт. 1679 г. и 28 мая 1680 г.). И въ XVI в., и въ первой четверти XVII в., пока четверти не разошлись окончательно съ Д. Большимъ приходомъ, доходы «четвертные» и доходы Большого прихода постоянно различались. Въ платежныхъ отпискахъ обыкновенно перечисляются особо и тѣ, и другіе, а если нѣтъ подробнаго перечисленія, то по крайней мѣрѣ оба названія доходовъ стоятъ рядомъ (напр. въ платежныхъ отпискахъ, приложенныхъ къ помѣстному дѣлу вологжанъ П. К. Брянчанинова и М. И. Бесѣднаго 1627 г., въ неизданныхъ столбцахъ Помѣстнаго приказа). Такими доходами Д. Большого прихода являлись деньги ямскія, подможныя ямскимъ охотникамъ, примѣтныя, полонянничныя, кормовыя, пищальныя — все сборы на общія государственныя потребности. См. П. Н. Милюкова, «Государственное хозяйство Россіи въ первой четверти XVIII ст. и реформа Петра В.» (СПб., 1892).

Дворовый воевода — старшее лицо въ рати государей московскихъ. Отъ него зависѣли прочіе воеводы (см.); онъ во время похода завѣдывалъ дворомъ государевымъ, а въ небытность царя при войскѣ начальствовалъ преимущественно надъ придворными чинами. Иногда Д. воеводы посылались къ войскамъ какъ въ санѣ генералиссимуса (см.) и тогда имѣли власть надъ всеми частями ратной силы, гдѣ бы онѣ ни находились; но санъ этотъ давался очень рѣдко, и то только старѣйшему или самому приближенному къ царю боярину.

Дворецкій — болѣе древнее названіе дворецкаго, непосредственно производимое отъ слова дворъ, какъ дворецкій — отъ слова дворець. Нѣкогда Д. былъ, повидимому, однимъ изъ близкихъ къ князю дружинниковъ; по крайней мѣрѣ Ипатьевскій лѣтописный сводъ ставитъ Д. (подъ 1171 и 1235 г.) среди дружинъ, то около власти (епископа), отводя ему вообще видное положеніе. Что Д. принадлежалъ къ дружинѣ, на это указываетъ и

извѣстіе о военномъ порученіи галицкаго князя Данила Романовича своему дворцовому въ 1239 г. По первому и второму Судебникамъ Д., староста и цѣловальники (лучшіе люди) — обязательные свидѣтели отправленія правосудія намѣстниками и волостелями; по 62 ст. второго Судебника они даже обязаны прикладывать руки къ судимымъ дѣламъ. Давая льготы, князь освобождалъ населеніе отъ соприкосновенія съ писцами и данщиками, съ *дворскими* и старостами. Итакъ, Д. былъ не только управляющимъ хозяйственными дѣлами князя на такомъ-то его дворѣ, но и своего рода княжескимъ чиновникомъ, дѣйствующимъ при посредствѣ старостъ. Подъ непосредственнымъ влѣдніемъ Д. находится рядъ лицъ, носящихъ названіе «слугъ подъ дворскимъ». Эти слуги — люди тяглые, также какъ и черные люди; только тянуть они не къ сотнику, а къ Д., платятъ не оброкъ, а отбываютъ натуральную повинность для потребностей княжескаго хозяйства, за что и получаютъ во временное условное владѣніе землю отъ князя; они лишены права свободнаго перехода изъ удѣла въ удѣлъ, подъ обвѣнѣмъ потери полученныхъ ими земель. Духовная грамота серпуховскаго князя Владимира Андреевича отъ 1410 г. въ числѣ «слугъ подъ дворскимъ» называетъ бортниковъ, садовниковъ, псарей, бобровниковъ, барашей и дѣлюевъ. *В. Ст.*

Дворскій (Францъ Dvorsky) — чешскій современный писатель, род. въ 1839 г., новелистъ и историкъ. Онъ издалъ сборникъ разсказовъ «*Naše staré obrázky*» (1879—80), вмѣстѣ съ Красноярской трагедіею: «*Harantova žena*» (1880) и историческіе труды: «*Zbytku nejstarších desk zemských*», «*O počtu domů v Praze*», «*Staré písemne památky žen a dcer českých*» (1872) «*Uspadku národa českého*» (1872) «*Paměti o školách českých*» (1886) и др.

Дворцовая соха — единица прямого обложенія дворцовыхъ селъ въ Московскомъ государствѣ. Соха (см.) — исконная единица обложенія на Руси. Въ древности она измѣрялась *количествомъ рабочей силы*; въ первой половинѣ XVI в. она значительно увеличилась въ размѣрѣ, но основаніе измѣренія оставалось прежнее, и только съ начала второй половины XVI в. она является *земельною площадью*, величина которой столь же устойчива для сохъ разныхъ категорій и разныхъ качествъ земли, какъ и въ XVII в. Д. и помѣстная соха установилась въ цифрѣ 800 четвертей доброй земли въ полѣ, а въ двухъ потому же, 1000 чет. средней и 1200 чет. худой земли. Новѣйшій изслѣдователь значенія сохи, какъ единицы обложенія, П. Н. Милюковъ («Спорные вопросы финансовой исторіи Московскаго государства») основательно замѣчаетъ, что въ нормировкѣ сохи, какъ опредѣленной земельной площади, главная роль принадлежала именно дворцовому хозяйству. Д. соха въ 800 четв. встрѣчается даже до 1551 г. (въ 1544 г., по Волоколамскому у.), рубежной черты между двумя генеральными описаніями земель въ Москов. государствѣ: 1537—49 г. — по старому письму (соха, измѣряемая рабочей силой) и 1552—86 гг. — по новому (соха — опредѣленная земельная площадь). См. А. С. Лаппо-

Данилевскаго, «Организація прямого обложенія въ Москов. государствѣ» (СПб. 1890).

Болѣе ясное представленіе о Д. сохѣ можетъ дать нижеслѣдующая общая, безъ указанія отдѣльных отклоненій, таблица (размѣръ сохъ установленъ обратнъ пропорціонально качеству земель и степени участія разныхъ сословій въ платежѣ государственныхъ податей):

Наименованіе сохъ.	Количество четвертей земли.			
	доброй.	средн.	худой.	добрее худой.
1. Дворцовая соха.	800	1000	1200	1300
2. Помѣстная и вотчинная соха . . .	800	1000	1200	1300
3. Соха монастырскихъ вотчинъ . . .	600	700	800	900
4. Соха черныхъ волостей	500	600	700	800(?)

В. Ст.

Дворцовые гренадеры.—Рота Д. г. учреждена въ 1827 г. императоромъ Николаемъ I (см. Гренадеры), по примѣру прусск. дворцовой роты. Она подчиняется министру имп. двора, а по внутреннему управленію и строевой части—командиру гвард. корпуса. Право просить о зачисленіи въ роту имѣютъ отличнѣйшіе нѣжн. чины, служащіе и отставные, награжденные знакомъ отличія военнаго ордена или медалями за кампаніи. Опрежденіе всѣхъ чиновъ совершается по Высочайшему повелѣнію. Обязанности роты: а) содержаніе пѣстовъ у памятниковъ имп. Александра I и Николая I; б) дежурство во дворцахъ Зимнемъ и Кремлевскомъ (особыи московскій отрядъ); в) нарядъ почетныхъ карауловъ при выходахъ, торжествахъ и празднествахъ въ Высочайшемъ присутствіи.

Дворцовый каменный приказъ, по Вивлюевикъ, значится съ 1682 г. О предметѣ его управленія можно судить только по его названію и по предмету управленія Каменнаго приказа вообще (см. Каменный приказъ).

Дворцовый патриаршій приказъ вѣдалъ хозяйство патриаршаго двора и управленіе патриаршими вотчинами.

Дворцовый приказъ или *Приказъ Большаго Дворца* или *Большаго Дворецъ* учрежденъ въ первой половинѣ XVI в. и вѣдалъ: 1) царскіе дворы: кормовой, хлѣбный, житный и сытенный, со всѣми людьми, къ нимъ принадлежавшими; 2) дворцовые города, слободы, села, деревни и черныя волости, и 3) духовенство по дѣламъ гражданскимъ. О дворахъ см. ниже. Изъ дворцовыхъ же городовъ, селъ и волостей вѣдомству Д. п. подлежали только тѣ, которые находились въ собственныхъ земляхъ вел. кн. Московскаго. Для управленія вновь присоединенными удѣльными княжествами, съ ихъ городами и селами, до Михаила Федоровича удержались прежніе княжескіе дворецкіе и дворцы, подчиняясь, однако, московскому. Михаилъ Федоровичъ слилъ всѣ эти дворцы съ московскимъ Большимъ Дворцомъ. Въ 1679 г. Д. п. былъ подчиненъ и хлѣбный приказъ. Въ дворцовыхъ городахъ и селахъ, подчиненныхъ приказу, вѣдались не только городскіе и сельскіе жители по всему ихъ управленію, но и всѣ доходы отъ кабаковъ,

таможенъ, мостовъ, перевозовъ, мельницъ и другихъ статей, находящихся въ этихъ городахъ и селахъ. Д. п. назначалъ воеводъ въ дворцовые города и завѣдывалъ военно-служащими въ нихъ, съ ихъ помѣстными и денежными окладами и съ крестьянскими дворами. Сверхъ того въ Д. п. производился судъ подвластнымъ ему людямъ. Духовенство по гражданскимъ дѣламъ, какъ состоящее подъ особымъ покровительствомъ государя, съ древнихъ временъ вѣдалось дворецкимъ и затѣмъ въ Дв. приказѣ. Въ 1649 г. Алексѣй Михайловичъ учредилъ для него особый приказъ Монастырскій, но съ уничтоженіемъ его, въ 1677 г., духовенство опять было подчинено вѣдомству Приказа Большаго Дворца. Во главѣ его стоялъ дворецкій (см.). Упраздненъ онъ, вѣроятно, въ началѣ второй четверти XVIII ст. В. Р.

Дворцовый судный приказъ впервые упоминается въ 1626 г., какъ часть Приказа Большаго Дворца, въ которой вѣдался судъ надъ людьми, бывшими въ подчиненіи послѣдняго. Въ 1679 г. повелѣно было въ Д. С. пр., вмѣсто Приказа холопьяго суда, являть записи на поступленіе въ работники людей, принадлежавшихъ къ дворцовымъ селамъ и городамъ. Въ 1682 г. повелѣно въ немъ же являть записи на отдачу въ наемъ дворовъ и домовъ тяглыми людьми дворцовыхъ слободъ.

Дворцовый четвертной приказъ—см. Дворовый Большаго Приходъ.

Дворцовыя записки—см. Разряды.

Дворцы—гражданскія зданія обширныхъ размѣровъ и художественнаго исполненія, назначаемыя главнымъ образомъ служить резиденціею владѣтельныхъ особъ и членовъ ихъ семействъ, а также жилищемъ вельможъ и богатыхъ частныхъ лицъ. Еще въ глубокой древности цари Египта и восточные повелители проявляли свое величіе постройкою Д. Въ Римѣ императоры воздвигали для своей резиденціи Д. на Палатинскомъ холмѣ. Особенно знаменитъ былъ Золотой Д. Нерона. Императоръ Діоклетіанъ построилъ для себя великолѣпный Д. у Сплатро, близъ Салонъ. Въ средніе вѣка преобладающее значеніе пріобрѣли замки (см.). Изъ этой эпохи сохранились цѣлыми или въ видѣ остатковъ Д. въ Венеціи (Д. дождей и др.), Авиньонѣ (палскій Д.), Руанѣ, Буржѣ. Болѣе многочисленны примѣры существуютъ изъ эпохи возрожденія въ Италіи, Франціи и Германіи (гейдельб. Д.). Наибольшимъ по размѣрамъ считается Д. Ватикана, въ Римѣ, затѣмъ слѣдовалъ бывшее Тюльери въ Парижѣ. Величиною своею также замѣнены: тамъ же Лувръ, Зимній Д. въ СПб. О русскихъ Д. см. Аничковскій Д. и др.

Дворчество съ путемъ—почетное званіе боярина-дворецкаго, жаловавшееся во второй половинѣ XVII в. и сопровождавшееся денежными доходами съ извѣстной мѣстности. Примѣръ подобнаго пожалованія и характеристичну сопряженныхъ съ нимъ доходовъ съ ссылкой на «дворецкаго пути доходовъ» вообще, см. въ жалованной грамотѣ боярину В. В. Бутурлину отъ 8 мая 1654 г., напечатанной въ I т. Полнаго Собранія Законовъ.

Дворъ.—Это слово имѣетъ тройкое значеніе: 1) пространство земли, принадлежащее къ дому и вообще къ жилищъ и хозяйственнымъ помѣщеніямъ; 2) крестьянская семья и 3) собраніе лицъ, окружающихъ монарха и монархиню, какъ въ ихъ домашней жизни, такъ и въ торжественныхъ случаяхъ. Въ древности подъ «дворомъ» (пространство земли) разумѣли дома и другія строенія частныхъ лицъ. Д. назывались, начиная со второй половины XV в. тяглыми или черными и нетяглыми или бѣлыми. Первые строились на податной землѣ, вторые — на свободной (см. Дворъ Тяглый). Бѣлые Д. составляли собственность *полною* или *ограниченную* (см. Вотчина и Помѣстье); въ послѣднемъ случаѣ они назывались «Данными Д.». Различіе между Д. исчезло въ 1766 г., когда городскіе обыватели были обложены податями съ душъ, торговъ и промысловъ, и когда послѣдовало соединеніе всѣхъ вотчинъ, помѣстievъ, дворовъ и лавокъ подъ однимъ именемъ «недвижимыхъ имуществъ». Д. въ городахъ могли владѣть не только русскіе, но и иностранцы. Уложеніе Алексѣя Михайловича установило рядъ правилъ, направленныхъ къ огражденію владѣльцевъ Д. противъ стѣсненій со стороны сосѣдей (см. Сервитуты). Акты на приобретеніе Д. подлежали запискѣ: въ Москвѣ—большою частью въ земскомъ приказѣ, а въ другихъ городахъ—у воеводъ.

Дворъ въ крестьянскомъ быту составляютъ всѣ живущіе въ одномъ мѣстѣ семейнымъ союзомъ, такъ что крестьянская семья и крестьянскій дворъ тождественны. Какъ раньше, такъ и теперь терминъ «дворъ» принимается за единицу счисленія во многихъ случаяхъ и въ особенности при распредѣленіи натуральныхъ повинностей (см. Крестьяне).

Дворъ въ послѣднемъ значеніи установился при Иоаннѣ III и назывался «дворомъ государевымъ» (см.). Въ древней Руси «дворами» назывались также дома или рядъ домовъ, предназначенныхъ для жилья или для помѣщенія правительственныхъ учрежденій. Въ этомъ смыслѣ они назывались также «дворцами».

В. Рудаковъ.

Слово Д. (нѣм. Hof) въ исторіи крестьянскаго быта имѣетъ значеніе и въ нѣкоторыхъ странахъ зап. Европы. Ср. Maurer, «Geschichte der Fronhöfe, der Bauernhöfe und der Hofverfassung in Deutschland»; его же, «Einteilung zur Gesch. der Mark-, Hof-, Dorf- und Stadtverfassung» (перев. по-русски). См. Подворный бытъ, а для исторіи зап.-евр. императорскаго, королевскаго и княжескаго Д.—Придворный бытъ.

Дворъ и дворовое мѣсто, въ смыслѣ дѣствующихъ у насъ гражданскихъ законовъ—единица поземельнаго владѣнія въ городахъ. Д. считается имуществомъ недвижимымъ (ст. 384) и *нераздѣльнымъ* (ст. 394 прим.): онъ не подлежитъ раздробленію при продажѣ (ст. 1396), въ случаѣ перехода по наследству къ нѣсколькимъ сонаслѣдникамъ переходить цѣльнымъ во владѣніе одного изъ нихъ, съ обязанностью выдать остальнымъ стоимостъ причитающихся имъ частей (1324) и т. д. (см. Нераздѣльныя имущества). Изъ этого не слѣ-

дуетъ, однако, что величина Д. есть величина постоянная и что онъ вообще не подлежитъ раздробленію. Наоборотъ, согласно закону, обширныя дворы мѣста и Д. дозволено «раздѣлять на части для продажи порознь, безъ всякаго стѣсненія относительно мѣры сихъ частей, съ тою только на случай пожаровъ осторожностью, какую надлежитъ наблюдать, чтобы тѣсноты между строеніями не было» (пр. къ ст. 394). Выражая точнѣе смыслъ гр. законовъ отъ Д., сенатъ признаетъ возможнымъ примѣненіе постановленій о нераздѣльныхъ имуществахъ къ Д., какъ существующей въ данный моментъ величинѣ, «пока снѣ нераздѣленъ», оставляя затѣмъ раздѣлѣ на волю владѣльцевъ. Изъ другихъ постановленій законовъ о Д. слѣдуетъ отмѣтить запрещеніе лить воду, сметать соръ и, строя домъ на межѣ Д., дѣлать скаты кровли и выводить окна на чужой Д. В. Н.

Дворъ или дворецъ государевъ (исторія).—Родоначальникъ государева двора—*княжій старшій*, потомъ *княжій дворецъ*, съ необходимыми хоромами или клѣтками на случай прѣзда князя. Княжій Д., по лѣтописнымъ извѣстіямъ X, XI и XII вв., состоялъ изъ клѣтъ—лѣтнихъ княжескихъ покоевъ, и избъ—зимнихъ покоевъ. Нѣкоторыя изъ клѣтъ носили особыя названія: горники, ложницы или одрины (спальни), гридницы (гдѣ происходили пиры), божицы (домовые храмы князей) и съ XIII в. повалуши (для склада домашней рухляди), столыны, горницы, свѣтлицы, сѣнника (лѣтнія спальни). Всѣ эти клѣты или хоромы и избы ставились отдѣльно и соединялись сѣнями. Послѣднія служили обыкновенно раздѣленіемъ хоромъ на два этажа: верхній и нижній; всѣ постройки (горницы и церкви) «на сѣняхъ» были уже во второмъ этажѣ. Князья занимали верхній этажъ, который въ XVI и XVII вѣкахъ назывался просто «верхомъ»; въ нижнемъ, т. е. въ подклѣткахъ, древнѣйшихъ порубахъ, жили «княжя слуги», «сторки», «дѣтскіе» и всѣ, составлявшіе Д. княжій. Надъ клѣтками строились иногда чердаки и терема, которые составляли третій этажъ. Въ древности красивые по постройки или мѣстоположенію княжіе Д. назывались *красными*, а Д. Юрія Долгорукаго—даже *раемъ*. По своему назначенію и расположенію княжескіе и великокняжескіе хоромы (дворы) до конца XV в. состояли изъ трехъ отдѣленій: 1) помѣщеніе князя и отдѣльно для княгини, дѣтей и родственниковъ князя; 2) хоромы *непокою*, назначенныя для разныхъ собраній, и 3) всѣ хозяйственныя дворовыя постройки и службы. До конца XV в. всѣ постройки были деревянными. Въ 1484 г. Иоаннъ III приказалъ Марку Руфу заложить новыя каменные палаты, окончательно отстроенныя только въ 1508 г. Хотя въ общемъ новая постройка сохранила типъ прежнихъ хоромъ, но въ ней, по отзывамъ современниковъ, отразился итальянскій характеръ архитектуры, а во внутреннемъ убранствѣ комматъ—вкусъ Софій, стремившейся къ пышности. Съ теченіемъ времени, особенно послѣ пожаровъ, довольно частыхъ въ XVI и XVII вв., многіе деревянные Д. были замѣнены каменными строеніями. Не было ни одного государя, послѣ Ва-

силія III, который бы не сдѣлалъ какихъ-либо пристроекъ, новыхъ палатъ, украшеній въ нихъ и т. д. Всѣ эти новыя постройки сохраняли во многомъ прежній характеръ древнерусской архитектуры. Только Лжедмитрій I построилъ новыя хоромы въ «польскомъ вкусь». При Алексѣ Михайловичѣ въ царскомъ дворцѣ было сдѣлано много разныхъ улучшеній, главнымъ образомъ въ внутреннемъ убранствѣ (нѣмецкая и польская мебель, обои, фигурная нѣмецкая рѣзба и т. д.). Съ наступленіемъ XVIII в. государевъ Кремлевскій Д., сдѣлавшійся только мѣстопребываніемъ императорскаго Д. во время нахождения его въ Москвѣ, постепенно приходилъ въ упадокъ и къ нынѣшнему столѣтію отъ прежнихъ хоромъ остались лишь ничтожныя части. Больше всего свѣдѣній о внѣшнемъ и внутреннемъ видѣ государева Д. сохранилось отъ XVI (вт. пол.) и XVII вв. Первый представлялъ пеструю массу зданій самой разнообразной величины, разбросанныхъ безъ всякой симметріи, тѣснившихся другъ подле друга и возвышавшихся одно надъ другимъ. Общая пестрота увеличивалась еще отъ разнообразнѣйшихъ крышъ: двускатныхъ, епанечныхъ, въ видѣ шатровъ, скирдовъ, бочекъ съ гребнями и макавицами, башенъ и башенокъ, внѣшнихъ рѣзныхъ украшеній. Д. огораживался рѣшеткою съ воротами, на которыхъ висѣли образа. Ворота были: Курятныя (переименованы въ 1658 г. въ Троицкія), Колымажныя, Воскресенскія и Золотыя или Гербовыя, съ башнею, на вершинѣ которой — двуглавый орелъ, а на стѣнахъ—гербы областей Московскаго государства. До начала XVIII в. самую обыкновенною мебелью были *лавки* подлѣ стѣнъ, иногда накрывавшіяся «полавочниками»; стѣны украшались «стѣнными подволочными письмомъ» («бытѣйскою стѣнописью»), а иногда «травми» и «каспидомъ». Въ приемныхъ палатахъ государева Д. стоялъ еще, кромѣ лавокъ, тронъ (царское мѣсто), богато украшенный золотомъ, серебромъ и тканями. Въ красныхъ углахъ стояли простые столы, дубовые или липовые, а съ XVII в. — «нѣмецкіе и польскіе», на кривыхъ рѣзныхъ ногахъ. Подлѣ столовъ и лавокъ — скамьи и столпы (табуреты). Въ послѣдніе годы XVII ст. появились вмѣсто лавокъ стулья, на стѣнахъ зеркала, которыя раньше хранились въ чехлахъ, картины и «персоны» (портреты); для звѣчъ—панаклида, шенданы.

Значеніе государева Д. Княжій Д. былъ сначала простою вотчинною усадьбой, мѣстомъ, гдѣ творились судъ и расправа и жилъ начальникъ дружины. Въ XVI и XVII вв. онъ сталъ трудно доступнымъ жилищемъ великаго государя, чему много содѣйствовало установленіе новыхъ придворныхъ обычаевъ и обрядовъ, заимствованныхъ изъ Византии. Доступъ во дворецъ имѣли только высшіе сановники, обязанности сходить съ лошади или экипажа за нѣсколько сажень отъ дворца, да придворныя чины, и только въ приемные покои. Остальные являвшіеся ко двору—съ челобитьями, напр.,—оставались у дѣлницъ ближайшихъ комнатъ. Совершенно нельзя было являться во дворецъ съ оружіемъ и въ болѣзняхъ. Всѣ

бояре, окольниковѣ и думные люди обязаны были являться во дворецъ рано утромъ и послѣ обѣда въ вечерню, собираясь въ *передней*, гдѣ ждали выхода царя. Послѣ приѣма бояръ царь шелъ къ обѣднѣ, въ сопровожденіи пріѣхавшихъ сановниковъ, и послѣ обѣдни начиналось «сидѣнье съ бояры» (засѣданіе царской думы). См. Грановитая палата, Передняя, Теремные покои.

Части *государева Д.*—Д. или дворцы: *сытный*, *кормовой*, *хлѣбной*, *казенный*, *потѣшный*.

Дворъ сытный приготавливалъ и сохранялъ разныя питья про царскій обиходъ. По словамъ Котошихина, онъ занималъ болѣе 30 погребовъ и ледниковъ, «кромѣ погреба, что съ фряжскими питьями», и нѣсколько «*дѣловыхъ избъ и палатъ*» (сытналъ изба, пивоварня, браговарня, квасоварня, бочарня и др.). Кромѣ питей, въ сытномъ Д. хранились виноградъ, арбузныя и дынные полосы, фрукты, орѣхи и т. д.

Дворъ кормовой — «поварня» съ палатами: «курятной», отгускавшей куръ в др. птвъ, сушильной и др. Въ немъ хранились и сосуды для кушанья.

Дворъ хлѣбный или *житный* приготавливалъ разнаго рода хлѣбъ. Въ немъ также были свои палаты и дѣловыя избы: бурникова изба, въ которой готовились хлѣбы недомѣрки и колья; мучная палата, лѣдникъ, овощная и купецкая, гдѣ хранилась посуда и предметы дворцоваго обихода.

Дворъ казенный сохранялъ *казну* государеву—золото и серебро въ разныхъ видахъ, большею частью въ посудѣ, которою украшались царскіе столы; золотыя, серебряныя и шелковыя ткани, сукна, шерстяныя и бумажныя ткани и мягкую рухлядъ (мѣха). Въ одной изъ палатъ этого Д. — *образовой*—хранились иконы, кресты и другія святыни. Казенный Д. соединялся съ дворцомъ госуд. переходами съ западной стороны Благовѣщенскаго собора и особыми палатами, примыкавшими къ собору съ южной стороны. Всѣ эти дворы были государственными учрежденіями и находились въ завѣдываніи особаго лица, при которомъ, для записки приѣма и расхода вещей, къ его двору принадлежавшихъ, и для производства суда и расправы между людьми его вѣдомства, былъ учрежденъ приказъ, подчинявшійся дворцовому приказу. См. Забѣлицъ, «Бытъ русскихъ царей».

Дворъ потѣшный — замѣнявшій Потѣшную палату, построенъ при Алексѣ Михайловичѣ для потѣхи, для игръ, къ которымъ при немъ присоединились еще «комидійныя дѣйства», впервые данная въ потѣшномъ Д. Но этой цѣли онъ сталъ служить только по смерти тестя Алексѣя Михайловича И. Д. Милославскаго, которому былъ данъ царемъ за житья. Черезъ 10 лѣтъ онъ былъ передѣланъ и увеличенъ пристройкою новыхъ хоромъ и теремовъ и обращенъ въ жилой дворецъ, въ которомъ по смерти Федора Алексѣевича жила его сестра. Въ 1698 г. потѣшный Д. былъ обращенъ въ полицейскую расправу. Во второй половинѣ XVIII в., когда всѣ почти прежнія дворцовыя строенія обветшали и были сружены, потѣшный Д. одинъ оставался удобнымъ жи-

лицемъ для прїѣзжавшихъ въ Москву императрицъ. Въ 1806 г. обращенъ въ комендантскій домъ, существующій и теперь. В. Р.

Дворъ боярскій—старинное названіе дружины или свиты боярской, въ составъ которой входили и всѣ вооруженные холопы или челядь, ходившая за своими боярами въ походы.

Дворъ Высочайшій—см. Придворные чины и Придворное вѣдомство.

Дворъ гостинный, см. Гостинный дворъ, IX, 339.

Дворъ—1) *житный*, см. Житница; 2) *птичий*, см. Птичникъ; 3) *скотный*, см. Скотный Д.

Дворъ земскій. Въ Москвѣ было два такихъ Д.—старый и новый. Вѣдомство ихъ, какъ административно-судныхъ учреждений, простиралось на Москву и нѣкоторые другіе города. О первомъ изъ нихъ упоминается впервые въ 1579 г., а въ разрядахъ 1597 г. встречаемъ и новый земскій Д. Съ 1657 г. они стали писаться земскими приказами, и вѣдали дѣла благочинія.

Дворъ монетный—см. Монетный Д.
Дворъ осадный—бѣлый (неяглый) дворъ вольнослужилаго человѣка Московскаго государства (дворянина или сына боярскаго), въ городѣ, рѣже на посадѣ, получавшійся, какъ и помѣстье, въ условное, личное и временное владѣніе и находившійся въ ближайшемъ вѣдѣніи городского приказчика или воеводы. При недостаткѣ бѣлыхъ дворовъ въ городѣ служилые люди покупали тяглые черные дворы, владѣльцы которыхъ, повидимому, обязаны были ихъ въ такомъ случаѣ продать*). Обыкновенно въ городѣ были Д. осадные служилыхъ людей, испомѣщенныхъ въ его уездѣ; приспика по службѣ къ городу тутъ не играла роли. Служилые люди обыкновенно не жили въ дворахъ осадныхъ, назначеніемъ которыхъ было давать пріютъ для семей и запасовъ служилыхъ людей въ всполошное время, а держали тамъ дворниковъ, у которыхъ были функція полицейско-охранительныя; только въ городахъ юго-вост. окраины, куда для службы наряжались дѣти боярскія (годовальщики), послѣднимъ приходилось жить въ Д. осадныхъ и получать ихъ съ болѣе сложными формальностями, чѣмъ въ городахъ на южной окраинѣ. Въ XVI в. Д. осаднымъ владѣлъ болѣею частью не одинъ сынъ боярскій, а нѣсколько, и каждый обязанъ былъ поставить на Д. извѣстную часть построекъ. Разборныя десяти, сообщающія свѣдѣнія о помѣстьяхъ и вотчинахъ дворянъ и дѣтей боярскихъ, ничего не говорятъ о Д. осадныхъ, о которыхъ вообще мы знаемъ еще очень мало, благодаря слабой разработкѣ писцовыхъ книгъ. См. Н. Д. Чечулина, «Города Московскаго государства въ XVI в.», (СПб., 1899), и Н. П. Загоскина, «О правѣ владѣнія городскими дворами въ Московскомъ государствѣ». В. Ст.

Дворъ патриаршій управлялъ недвижимыми, населенными и ненаселенными имуществами, принадлежавшими патриарху, и вѣ-

далъ судъ на патриаршихъ людей: приказныхъ и дворовыхъ людей, дѣтей боярскихъ, крестьянъ и вообще на всѣхъ, кто жилъ въ патриаршихъ домовыхъ вотчинахъ. Первое упоминаніе въ памятныхъ о немъ относится къ 1628 г., хотя, вѣроятно, онъ существовалъ и ранѣе.

Дворъ печатный, первая русск. типографія, основанъ въ 1563 г., въ Москвѣ, и, судя по одной грамотѣ 1599 г., «на Никольскомъ крестѣ» (теп. Никольской ул.). Вскорѣ, какъ свидѣтельствуеъ Флетчеръ, онъ былъ сожженъ «людьми неблагонамѣренными» (гл. обр. переписчиками, потерявшими заработокъ); первые печатники должны были бѣжать. Но въ поправленномъ Д. продолжались печататься «святыя книги» до начала Смутнаго времени, когда печатный Д. былъ совершенно уничтоженъ. Михаилъ Федоровичъ въ первый же годъ своего воцаренія сталъ возобновлять печатаніе книгъ и временно построилъ новый печатный Д. въ кремлевскомъ царскомъ дворцѣ, возобновляя въ то же время старый печатный Д. на Никольской улицѣ. Послѣдній былъ оконченъ въ 1620 г., и туда перевезены всѣ дѣла изъ кремлевскаго печатнаго Д. На одномъ изъ плановъ г. Москвы отъ 20-хъ годовъ XVII ст. есть изображеніе печатнаго Д., очень сходное съ описаніями; это было большое каменное 2-хъэтажное зданіе съ пристройками, огороженное заборомъ, съ слюдяными оконницами и деревянными кровлями. Большое зданіе состояло изъ двухъ палатъ, въ которыхъ помѣщались книгопечатныя мастерскія. Кромѣ сторожевой избы (у воротъ), никакихъ другихъ жилыхъ помѣщеній въ немъ не было. Въ такомъ видѣ печатный Д. оставался до 1642 г., когда было приступлено къ постройкѣ новыхъ каменныхъ палатъ, подъ руководствомъ Шарутина, и каменныхъ воротъ, которыя и окончены въ 1645 г. Съ новыми зданіями печатный Д. занималъ въ длину по улицѣ 39 саж. Палаты заключали 4 помѣщенія: приказъ, правильная и двѣ книгопечатныя, съ 4 станами каждая. Подробное описаніе ихъ сохранилось въ описи 1649 г. Внутри Д. попеременно были деревянные строения, гдѣ, между прочимъ, помѣщалась третья книгопечатня, съ 4 станами. Въ 1656 г. къ печатному Д. былъ прибавленъ нѣмецкій Влободовъ Д., соединенный съ зданіями печатнаго Д. сѣнами и называвшійся при Федорѣ Алексѣевичѣ нѣмецкими палатами. Для храненія пособій и «для справы» было устроено книгохранилище, откуда книги и рукописи разсылались потомъ по разнымъ архивамъ и библиотекамъ. Въ 1679 г. образованы при печатномъ Д. училище, новая правильная палата и новая мастерская, а въ 1681 г.—книжный рядъ. Съ начала XVIII в. капеллярская дѣтельность по типографіи усилилась, а книгопечатня упала; упала и книжная торговля. Въ 1724 г., «за оскуднѣніемъ въ казнѣ денегъ», даже жалованье платили печатникамъ книгами. Только при Елизаветѣ приступили къ постройкѣ новыхъ зданій и починкѣ старыхъ. Въ 1814 г. выстроено нынѣшнее лицеевое зданіе типографіи, въ готическомъ вкусѣ. Изъ всѣхъ старинныхъ зданій уцѣлѣли только палаты построенныя при Федорѣ Алексѣевичѣ

* На Коломенѣ всѣ дворы въ городѣ принадлежали въ 1577 г. служилымъ людямъ («Исп. в.», I, 313, и «Русскій Историческій Сборникъ», II, 346).

и нижній этажъ подъ правильной, оставшейся отъ древнѣйшихъ каменныхъ строеній, возведенныхъ еще до 1620 г. См. «Древнія зданія Моск. печатнаго Д.», В. Г. Румянцова, въ «Грудахъ Моск. Арх. Общ.» (т. II, в. I).

В. Рудановъ.

Дворъ тяглый—дворъ чернаго посадскаго человѣка, торговаго или мастерового, на посадѣ Москов. государства, положенный въ сошное письмо для отбыванія податей и повинностей. Члены общины разрубъ податей производили между собою по животамъ и торговымъ промысламъ, а также на основаніи состава семьи. Въ фискальных интересахъ правительства разрубъ этотъ имѣлъ вліяніе на дѣленіе Д. Т. по категориямъ: на лучшіе (добрые), средніе и молодшіе (убогіе). Это дѣленіе—исключительно финансовое, въ значительной степени случайное, искусственное и колеблющееся, основанное на количествѣ олада, причитающагося на дворъ. Были еще Д. бобыльскіе, но намъ неизвѣстны случаи положенія ихъ въ сошное письмо. Если соха въ увѣдѣ со второй половины XVI в. приравнивалась къ извѣстному количеству четв. пашни, то соха на посадѣ составлялась изъ извѣстнаго числа Д., колебавшагося, кажется, подъ вліяніемъ мѣстныхъ и временныхъ условій: изъ конца XVI в. извѣстны случаи положенія въ соху по 80 Д. лучшихъ, по 100 Д. среднихъ и по 120 Д. молодшихъ, а изъ первой половины XVII в.—по 40 Д. лучшихъ, по 80 Д. среднихъ и по 100 Д. молодшихъ. Хотя и нельзя сказать, чтобы дворовыми мѣстами на посадѣ тяглые люди владѣли на правѣ полной собственности, однако право на владѣніе Д. продавалось, покупалось и закладывалось; наследованіе въ Д. тяглыхъ было то же, что и въ дворахъ вотчинныхъ. Только Уложеніе царя Алексѣя, обособившее сословія, стѣснило свободный переходъ Д. тяглыхъ отъ тягловъ къ бѣловѣстцамъ; укоренившійся обычай, впрочемъ, долго еще шель въ разрѣзъ съ законодательствомъ. См. Чечулина, «Города Москов. государства въ XVI в.»; Лаппо-Данилевскаго, «Организація прямого обложенія въ Москов. государствѣ»; Н. П. Загоскина, «О правѣ владѣнія городскими дворами въ Москов. государствѣ».

В. См.

Дворъ Ярославовъ въ Новгородѣ, на Торговой сторонѣ, на которомъ собиравалось вѣче, производился судъ и расправа, существовалъ до начала XVI в. Теперь на его мѣстѣ церковь во имя св. Николая, именуемая дворянскою и основанная въ 1113 г.

Дворяне Божьи—см. Меченосцы.

Дворянская опека—см. Опека.

Дворянскіе банки—см. Банки (т. II, стр. 930).

Дворянскій полкъ—военно-учебное заведеніе, существовавшее съ 1807 по 1855 г. Онъ учрежденъ былъ, подъ названіемъ *Волонтернаго корпуса*, 14 марта 1807 г., и первоначально находился при 2-мъ кадетскомъ корпусѣ, въ видѣ сборнаго пункта для дворянъ не моложе 16 лѣтъ, желающихъ поступить въ военную службу; здѣсь они получали строевую подготовку и затѣмъ производились въ офицеры. Къ концу 1807 года былъ сформи-

рованъ 6-ти сотенный батальонъ, а въ началѣ 1808 г.—2-й такой же батальонъ, и Волонтерный корпусъ названъ Д. полкомъ. Въ концѣ 1811 г. сформированъ былъ при полку Д. кавалерійскій эскадронъ, упраздненный въ 1826 г. Въ 1832 г. Д. полкъ получилъ особаго «командира», и штатъ его опредѣленъ въ 1000 чел. Въ 1833 г. положено переводить въ Д. полкъ кадетъ губернскихъ корпусовъ, для окончанія образованія, а съ 1851 г. прекращенъ приемъ дворянъ въ полкъ со стороны. Въ 1855 г., въ память перваго шефа, цесаревича Константина Павловича, Д. полкъ переименованъ въ Константиновскій кадетскій корпусъ, а въ 1859 г. преобразованъ въ Константиновское военное училище. Ср. Лалаевъ, «Историческій очеркъ военно-учебныхъ заведеній съ 1700 по 1880 г.»; М. Гольмдорфъ, «Материалы для исторіи бывшаго Д. полка» (СПб., 1882).

Дворянскія общества и собранія—см. Дворянство.

Дворянство—какъ высшее правящее сословіе въ Россіи, возникло на почвѣ государственной службы. Такъ какъ въ древнее время государственная служба ничѣмъ не отличалась отъ личнаго услуженія князю, то этимъ прежде всего объясняется разнообразный составъ общественныхъ элементовъ, вошедшихъ въ составъ Д. Цѣлый рядъ слугъ помогалъ князю въ разныхъ сферахъ его государственной и домашней или хозяйственной дѣятельности. Наряду съ свободными людьми стоялъ преобладающій по числу штатъ несвободныхъ слугъ-холоповъ, которые несутъ всѣ обязанности по управленію княжескимъ хозяйствомъ, а потому являлись одновременно судьями и администраторами. Таковы тиуны, ключники, казначей, поселскіе. Они, какъ несвободные, не могутъ по произволу оставить службу или отказаться отъ того или иного порученія. Вслѣдствіе того они тѣснѣе связаны съ своимъ княземъ, который естественно долженъ былъ рано оцѣнить эту, хотя и невольную вѣрность своихъ несвободныхъ слугъ, довѣряя имъ больше, чѣмъ своимъ вліятельнымъ свободнымъ слугамъ. Эти послѣдніе ничѣмъ, кромѣ личнаго соглашенія и личной выгоды, не были связаны съ своимъ княземъ и могли покинуть его по усмотрѣнію. Такое различіе отношеній мало-по-малу, съ постепеннымъ усиленіемъ княжеской власти, привело къ тому, что служба вольная стала перестраиваться по типу службы невольной, такъ что самое понятіе службы, какъ неизмѣннаго долга и вѣрности, зародилось и воспиталось въ невольной холодской средѣ.

Самый терминъ «дворяне» встрѣчается въ памятникахъ не ранѣе второй половины XII вѣка и обозначаетъ людей, живущихъ при княжескомъ дворѣ. Другое ихъ названіе—*дворовые люди* (см.). Дворянами съ самаго перваго момента возникновенія этого термина были, такимъ образомъ, и вольные слуги, и холопы. Сначала положеніе Д. было невидное. Они воюютъ, судятъ, собираютъ пошлины, но только въ качествѣ мелкихъ исполнительныхъ органовъ. Близость къ князю привлекала, однако, въ придворный штатъ и людей знатныхъ

Дѣти бояръ не брезгаютъ начинать свою карьеру при княжескомъ дворѣ въ составѣ младшей дружины, такъ какъ жить близъ князя значило жить «близъ милости». Въ числѣ дѣтскихъ и отроковъ могли быть также молодые люди боярскаго происхожденія. Отъ XIII в. имѣются прямые указанія, что въ разрядѣ дворныхъ слугъ были дѣти боярскія. По мѣрѣ усиленія Московскаго государства и расширенія его границъ приливъ знати въ составъ придворнаго штата московскихъ государей все болѣе усиливается. Вслѣдъ за дѣтьми боярскими и ихъ отцы, бояре, стремятся проникнуть въ придворную среду. Численность придворнаго штата значительно возрастаетъ со второй половины XV в., съ одной стороны, по мѣрѣ присоединенія къ Москвѣ другихъ княжений и съ причисленіемъ контингента дворныхъ слугъ прежнихъ владѣтельныхъ княженъ къ московскому двору, съ другой — въ зависимости отъ возрастающей пышности придворной обстановки. Около этого времени въ распоряженія государя стоятъ такое число дворныхъ слугъ или дворянъ, что жить имъ всѣмъ при дворѣ становится слишкомъ тѣсно. Отсюда — помѣстная система: дворяне были помѣщены на государевой землѣ, участки которой передавались имъ въ пользование подъ условіемъ службы. Такъ появились дворяне-помѣщики. Въ этомъ своемъ новомъ качествѣ дворяне еще продолжаютъ стоять ниже бояръ и дѣтей боярскихъ, которые въ награду за службу получаютъ кормленіе или земли въ вотчинѣ. Продолжаетъ существовать и различіе между обязательной службой дворянъ и вольной службой бояръ и дѣтей боярскихъ. Но московскіе князья очень рано начали бороться съ невыгодами вольной службы и главнымъ ея оплотомъ — свободой отъѣзда. Признавая эту свободу въ многочисленныхъ между княжескихъ договорахъ, на практикѣ они борются съ ней всѣми способами, примѣняя различныя невыгодныя послѣдствія къ отъѣзчикамъ: отбираютъ у нихъ вотчины, понижаютъ ихъ служилую честь и прамѣняютъ къ нимъ и инымъ мѣры наказанія, до смертной казни включительно, когда это было возможно. Въ предупрежденіе же отъѣзда московское правительство беретъ съ подозрѣваемыхъ записи о неостѣздѣ, гарантируя такія записи порукою и денежными залогами. Когда къ началу XVI вѣка всѣ почти прочія княжества были присоединены къ Москвѣ, то и отъѣзжать стало некуда, кромѣ Литвы, а отъѣздъ въ чужеземное государство былъ, съ точки зрѣнія правительства, измѣной. Это зрѣніе проникаетъ и въ служилую среду: раскаявшіеся отъѣзчики по возвращеніи въ отечество просятъ государя снять съ ихъ имени недобрую славу — «мерзячку», — какаятя готѣла надъ ними со времени отъѣзда. Въ XVI вѣкѣ свободы отъѣзда не существуетъ, а вмѣстѣ съ тѣмъ утрачена всякое значеніе и вольная служба: для вольныхъ слугъ возникла обязанность служить и, по типу службы, между дворянами и боярами исчезло всякое принципиальное различіе. Другое различіе, въ общественномъ положеніи, также постепенно сгладилось въ теченіе XVI в. Бояре и дѣти

боярскія уже съ конца XV в. получаютъ помѣстья, сначала въ исключительныхъ случаяхъ. Иоаннъ III конфисковалъ вотчины у новгородскихъ бояръ въ 1484 и 1489 гг. и надѣлилъ ихъ помѣстьями въ московскомъ и другихъ уѣздахъ; конфискованныя же ихъ вотчины роздалъ въ помѣстье Московскимъ дѣтямъ боярскимъ. Иоаннъ IV въ 1550 г. приказалъ помѣстить въ московскомъ уѣздѣ 1000 дѣтей боярскихъ и надѣлить помѣстьями бояръ, у которыхъ въ этомъ районѣ не оказалось вотчинъ и помѣстей. Такимъ образомъ, наряду съ дворянами-помѣщиками появились помѣщичьи бояре и дѣти боярскія. Для дворянъ не существовало болѣе никакихъ юридическихъ преградъ перейти въ разрядъ вотчинниковъ. Въ первой половинѣ XVI в. только официальный языкъ продолжаетъ отражать старину: въ официальныхъ актахъ дѣти боярскія стоятъ всегда выше дворянъ, хотя на дѣлѣ они юридически уравнились, а фактически положеніе дѣтей боярскихъ, по свидѣтельству Судебника Царскаго, вынуждало ихъ нерѣдко даже поступать въ холопы. Со второй половины XVI в. начинаетъ исчезать старина и въ языкѣ: дѣти боярскія также называются дворянами, а когда оба эти термина встрѣчаются рядомъ, то дворяне нерѣдко ставятся выше дѣтей боярскихъ. Въ XVII в. это уже обычный порядокъ. Торжество одного термина надъ другимъ знаменуетъ окончательную побѣду тина придворной службы надъ службой свободной. Но теперь лишь на долю немногихъ дворянъ выпадаетъ счастливый жребій служить при государевомъ дворѣ или хотя бы вблизи двора: большинство дворянъ вѣсло эту службу по городамъ.

Эта дворянская служба была военной и стала обязательной. Въ 1556 г. Иоаннъ IV «съ вотчинъ и помѣстей удвоенную службу учинилъ»: со 100 четвертей земли долженъ быть выставленъ вооруженный человекъ на конѣ. Договариваться о службѣ теперь нельзя: она опредѣлена указомъ. Но при обязательной службѣ бояре и дѣти боярскія должны были имѣть средства отбывать ее. Помѣстная система удовлетворила и этой цѣли. Всѣмъ служилымъ людямъ начинаютъ вестись списки: прежде, съ половины XV в., лишь для болѣе важныхъ придворныхъ чиновъ (боярскія книги), а съ половины XVI в. — и для всѣхъ прочихъ (списки дворянъ и дѣтей боярскихъ по городамъ). Цѣль этихъ списковъ — приведеніе въ извѣстность военныхъ силъ. Поэтому въ дворянскихъ спискахъ обозначалось о каждомъ служиломъ человекѣ, «каковъ онъ будетъ на государевѣ службѣ конезъ и оруженъ и лоденъ», и сверхъ того показывались помѣстные оклады и размѣры денежнаго жалованья. Для составленія такихъ списковъ производились періодическіе смотры или разборы дворянъ по городамъ. По каждому городу изъ среды дворянъ выбирались окладчики, которые и доставляли о каждомъ служиломъ человекѣ свѣдѣнія касательно его имущественной состоятельности, прежней его службы и той службы, какову впредь онъ можетъ отбывать. На основаніи этихъ данныхъ и происходилъ разборъ дворянъ. Лучшіе изъ нихъ по служебной годности и родословности

записывались сборными дворянами, а прочіе — въ службу «съ городовъ». Различіе между ними сводилось къ тому, что первые отбывали начальственную службу въ качествѣ «головъ» сотенныхъ и полковыхъ, а вторые несли рядовую службу. Во время этихъ же разборовъ происходило верстаніе въ службу молодыхъ дворянъ, которые обязаны были отбывать службу съ 15 лѣтъ. Эти «послѣвшіе въ службу новики или недоросли» записывались въ одну изъ статей, которыхъ было отъ трехъ до пяти по каждому городу и которыя различались по размѣрамъ окладовъ помѣстныхъ и денежныхъ (отъ 350 до 100 четвертей въ одномъ полѣ). Дети состоятельныхъ дворянъ верстались «въ припускъ», т. е. должны были отбывать службу съ отцовскаго помѣстья, а дѣти неимущихъ дворянъ — верстались «въ отводъ», т. е. имъ назначался самостоятельный помѣстный окладъ. Древнѣйшія указанія о такихъ верставкахъ относятся къ 30-мъ годамъ XVI в. Вмѣстѣ съ введеніемъ дворянскихъ списковъ проводится мало-по-малу мысль, что въ списки городовыхъ дворянъ могутъ заноситься только дворянскія дѣти. Отъ конца XVI в. имѣются уже предписанія, чтобы «холопей боярскихъ и неслужилыхъ никакихъ чиновъ отцовъ дѣтей и братью и племянниковъ и пашенныхъ мужиковъ отнюдь никоимъ дѣтими боярскими у верстанья не называли и помѣстными и денежными окладами ихъ не верстали». Этимъ положено было начало дворянской сословности. — Если въ средѣ городовыхъ дворянъ замѣчаются качественныя различія, то тѣмъ большая разница существовала между ними и дворянами, записанными по моск. списку. Моск. дворяне стоятъ значительно выше дворянъ городовыхъ, и для каждого изъ послѣднихъ всегда оставалось заманчивой, но трудно достижимой цѣлью попасть въ списки московскихъ дворянъ. Преимущества московскихъ дворянъ сводились къ тому, что служба ихъ проходила на глазахъ государя, и изъ среды ихъ комплектовались всѣ высше прядворные и думные чины. Начало этого отборнаго войска положено Іоанномъ IV, который въ 1560 г. приказалъ испомѣстить вблизи Москвы тысячу дѣтей боярскихъ и лучшихъ слугъ. Позднѣе составъ этой моск. гвардіи пополнялся какъ потомками этихъ выборныхъ слугъ, такъ и нѣкоторыми изъ выборныхъ городовыхъ дворянъ. Дети самыхъ крупныхъ моск. вельможъ вачинали службу моск. дворянами, а затѣмъ, смотря по родовитости, получали назначенія въ тѣ или другіе придворные чины, начиная съ стряпчаго и кончая высшими думными чинами. Иные изъ моск. дворянъ прямо жаловались въ бояре. Кромѣ моск. дворянъ, при царскомъ дворѣ состоялъ обширный штатъ придворныхъ чиновъ (см.: Дворовые люди). Съ XVII в. многие изъ нихъ обратились въ простое придворное званіе, въ которое возводились моск. дворяне въ видѣ отличія. Такимъ образомъ званіе моск. дворянина являлось основнымъ и для высшихъ придворныхъ чиновъ. Для нѣкоторыхъ изъ нихъ съ возведеніемъ въ придворный штатъ не утрачивалось званіе моск. дворянина, и она могла

вновь оказаться при одномъ этомъ званіи, переставъ числиться въ придворномъ штатѣ. По общественному положенію многочисленный контингентъ дворянъ представлялъ въ XVI и XVII вв. очень пеструю картину. Въ составъ его оказались потомки титулованныхъ княжескихъ фамилій, старыхъ бояръ и дѣтей боярскихъ и, наконецъ, простыхъ дворянъ, предки которыхъ нѣрѣдко всю свою жизнь провели въ холопскомъ званіи. Между такими различными элементами не могло существовать ничего общаго. Д. въ Моск. государствѣ и не было ничѣмъ объединено. Наоборотъ, люди родословные среди дворянства, сохранившіе за собой мѣсто въ высшемъ правящемъ классѣ, съ такимъ же нескрываемымъ презрѣніемъ смотрѣли на дворянъ неродовитыхъ и захудавшихъ, какъ и на прочіе разряды низшаго населенія, и въ институтѣ мѣстничества выработали даже особый порядокъ защиты своего общественнаго и служебнаго положенія отъ сопоставленія и сближенія съ худородными и захудавшими дворянами (см. Мѣстничество).

Съ конца XVII и въ теченіе XVIII в. въ положеніи разнороднаго дворянства, какъ служилаго сословія, произошли существенныя перемѣны. Старые многочисленные придворные и военно-служилые чины, не имѣвшие даже общаго названія, начинаютъ называться съ Петра шляхетствомъ, а познѣе — дворянствомъ. Шляхетству придаетъ и титулъ благородства, сначала въ отдѣльныхъ случаяхъ, а въ 1754 г. впервые все сословіе шляхетства названо благороднымъ; манифестъ же 1762 г. именуетъ дворянство, яко главный въ государствѣ членъ, російскимъ благороднымъ дворянствомъ. Но составъ шляхетства также не былъ однороденъ, такъ какъ въ среду его вошли прежніе различные элементы служилаго класса, хотя и не всѣ (нѣкоторые дворяне и дѣти боярскія южныхъ окраинъ перечислены въ разрядъ однодворцевъ), и къ нимъ присоединены: значительное число приказныхъ людей, дѣти боярскія, дворяне патриаршіе и архіерейскіе и, наконецъ, служилые иноземцы. Когда возникъ вопросъ о различіи между знатымъ и прочимъ шляхетствомъ, то Петръ предписалъ знатное шляхетство по годности считать, т. е. по служебной годности, такъ какъ, по его мнѣнію, шляхетство «ради службы благородно и отъ подлости отлично». Многія изъ петровскихъ преобразованій существенно отразились на положеніи шляхетства. Петръ создалъ регулярное войско изъ гвардейскихъ и армейскихъ полковъ. Служба въ полкахъ для шляхетства была обязательной и безсрочной, какъ и раньше, но въ отличіе отъ прошлаго — постоянной, по крайней мѣрѣ до окончанія Сѣв. войны. Служба начиналась съ 15 лѣтъ и непремѣнно рядовымъ. Въ 1714 г. запрещено производить въ офицеры «изъ дворянскихъ породъ, которые не служили солдатами гвардіи и не знаютъ съ фундамента солдатскаго дѣла». Вмѣстѣ съ тѣмъ усилены наказанія для уклоняющихся отъ службы: у нѣтчиковъ отбирались имущества и они подвергались шельмованію. Кромѣ обязанности службы, на дворянъ возложена обязанность учиться, дома или за границей, цифири,

геометріи, навигацкой наукѣ и проч. Неучившимся этимъ основнымъ наукамъ было запрещено вступать въ бракъ. Въмѣсто прежней службы по отечеству, соответственно правиламъ мѣстничества, въ 1722 г. издана табеля о рангахъ, которою положено начало выслуги и лично дворянства каждому служащаго. По идеѣ табели, чины или ранги означаютъ сама я должность, такъ что отъ должности зависятъ и рангъ лица. Рангомъ опредѣляются всѣ знаки внѣшнихъ отличій, положеніе въ обществѣ, мѣсто въ церкви, нарядъ, число слугъ, экипажъ и проч. Еще въ 1712 г. Петръ приказалъ, чтобы каждый дворянинъ почестъ и первое мѣсто давалъ каждому оберъ-офицеру, а въ табели о рангахъ категорично выразилъ, что «для знатной породы никому никакого ранга не позволяемъ, пока они намъ и отечеству никакихъ услугъ не покажутъ и за то характера не получатъ», т. е. соответственной чести. Отсюда возникла погоня за чинами, получившими особую важность въ качествѣ источника пріобрѣтенія Д. Чинъ оберъ-офицера въ военной службѣ и коллежскаго ассессора въ статской давали дворянское званіе: выслужившіе эти чины «въ вѣчныя времена лучшему старшему Д. во всякихъ достоинствахъ и авантажъ равно почтены быть имѣютъ, хотя бы они и низкой породы были». О низшихъ же чинахъ сказано, что имѣющіе ихъ гражданскіе и придворные, «которые въ рангахъ не изъ дворянъ, оныхъ дѣти не суть дворяне». Отсюда возникло различіе между потомственнымъ и личнымъ Д. Табеля о рангахъ положила начало нашей могущественной бюрократіи, которая смѣшивалась съ служилою аристократіею и постепенно ее вытѣсняла. Петръ пытался въ корнѣ измѣнить и экономическій бытъ шляхетства, указомъ о единонаслѣдіи 1714 г. Въ мотивахъ этого указа объяснено, что отъ раздѣленія имѣній одни шляхетскія фамиліи приходили въ такую бѣдность, что обращались въ поселанъ, а въ другихъ всѣ наслѣдники, имѣя даровой хлѣбъ, не хотѣли безъ принужденія служить. Порядокъ единонаслѣдія долженъ былъ устранить такіа невыгоды: кадеты принуждены будутъ служить, а шляхетскія фамиліи не будутъ упадать, но «въ своей ясности непоколебимы будутъ чрезъ славные и великіе дома». Этотъ указъ не могъ, однако, пересоздать исконнаго порядка наслѣдованія и обходился разными средствами, пока не былъ въ 1780 г. отмѣненъ имп. Анной. Указъ 1714 г. получилъ особую важность для дворян. землевладѣнія, потому что въ немъ окончательно слиты понятія вотчины и помѣстья. Это слитіе, подготовленное практикой и указами второй половины XVII в., нашло выраженіе еще въ указѣ 1701 г., по словамъ котораго, всѣ служилые люди съ земель службу служатъ, а даромъ землями никто не владѣетъ. Затѣмъ въ указѣ 1712 г. вотчины и помѣстья названы общимъ терминомъ «недвижимыхъ добръ». Порядокъ единонаслѣдія, одинаковый въ помѣстьяхъ и вотчинахъ, завершилъ это слитіе. Имп. Анна, возстановивъ прежній порядокъ наслѣдованія, сохранила объединеніе всѣхъ видовъ недвижимыхъ имуществъ подъ именемъ вотчинъ.

Петровскія реформы въ такой мѣрѣ увеличили дворянскія обязанности и усилили строгость отвѣтственности за невыполненіе ихъ, что послѣ смерти Петра возникла реакція. Уже при имп. Аннѣ въ значительной мѣрѣ облегчена военная служба для дворянъ, но въ то же время точнѣе регулировано обученіе дворян. недорослей. Манифестомъ 1736 г. для лучшаго содержанія шляхетскихъ домовъ и деревень разрѣшено одному изъ нѣсколькихъ сыновей или братьевъ оставаться при домѣ для управленія имѣніемъ, но съ обязанностью учиться, чтобы быть годнымъ къ гражданской службѣ. Прочіе поступаютъ въ военную службу по достиженіи 20 лѣтъ и обязаны нести эту повинность въ теченіе 25 лѣтъ, послѣ чего могутъ выходить въ отставку. Остающіеся при домахъ и выходящіе въ отставку обязаны были поставить извѣстное число рекрутъ, соответственно числу крѣпостныхъ. Закономъ 1737 года ввелъ особые періодическіе экзамены для дворянъ на смотрахъ. Такихъ смотровъ введено 4: на первомъ 7-лѣтніе дворянскіе недоросли записывались только въ книги; на послѣдующихъ смотрахъ, по достиженіи 12 и 16 лѣтъ, они сдавали экзамены по основнымъ предметамъ дворянскаго обученія — чтенію, письму, закону Божію, ариметикѣ и геометріи. Сдавшіе эти экзамены удовлетворительно отпускались по домамъ до 20 лѣтъ, съ обязательствомъ обучаться географіи, исторіи и фортификаціи, а невыдержавшіе экзаменовъ отдавались въ школы, число которыхъ увеличено, и сверхъ того учреждены сухопутный кадетскій корпусъ для шляхетскихъ дѣтей и артиллерійскія школы. Съ развитіемъ общаго обученія и специальной подготовки петровское предписаніе о прохожденіи всѣми дворянами военной службы съ фундамента стало все чаще и чаще обходиться. Между прочимъ, возникъ обычай записывать недорослей въ службу съ малыхъ лѣтъ, такъ что они, «дома живучи, всѣ унтеръ-офицерскія званія проносили, а по введеніи уже въ офицерскіе чины въ службу вступали».

Манифестомъ 18 февр. 1762 г. возвѣстиямъ благородному Д. на вѣчныя времена свободу и рольность, въ предположеніи, что дворяне и безъ принужденія будутъ продолжать службу. Съ этого момента открывается новая эра въ исторіи Д. Теперь оно, освобожденное отъ служилого тягла, но не лишенное своихъ правъ на землю и на крѣпостныхъ, сдѣлалось привилегированнымъ сословіемъ по преимуществу. До мысли Екатерины II, въ сословной монархіи Д. должно было получить значеніе той посредствующей власти, которая, по Монтескье, составляетъ характеристическую черту монархическаго правленія, въ отличіе отъ деспотіи. Эту мысль Екатерина II выразила въ своемъ Наказѣ, отмѣтивъ, что дворянское званіе есть особое нарицаніе въ чести, отличающее простыхъ людей отъ тѣхъ, кои онымъ украшены. Дворянскія идеи Наказа нашли самую благоприятную почву въ сословныхъ вождѣльняхъ дворянскихъ депутатовъ екатерининской комиссіи. Большинство дворянскихъ наказовъ проникнуто требованіемъ различныхъ привилегій въ пользу Д. и желаніемъ затруднить

доступъ въ среду Д. изъ другихъ сословій. Въ большой комиссії былъ возбужденъ вопросъ, чтобы доступъ въ Д. чрезъ чины былъ закрытъ, такъ какъ вслѣдствіе этого уподляются дворянскіе роды и замигиваются ихъ преимуществва. Въ проектѣ о правахъ благородныхъ, выработанномъ частною комиссіею, приобрѣтеніе Д. чиномъ исключено. На основаніи богатаго матеріала, представленнаго дворянскими наказами, Екатерина издала 21 апр. 1785 г. грамоту на права, вольности и преимущества благородному российскому Д. Еще при востестве на престолъ она нашла, что манифестъ 1762 г. «болѣе стѣсняетъ дворянскую свободу, нежели отечественная польза требовать можетъ», и назначила особую комиссію для пересмотра этого акта. Жалованной грамотой подтверждены всѣ основныя начала прежняго манифеста и, кромѣ того, дарованы Д. значительныя личныя, имущественныя и сословныя привилегіи. Грамота опредѣляетъ дворянское названіе какъ «слѣдствіе, истекающее отъ качества и добродѣтели начальствовавшихъ въ древности мужей, отличившихъ себя заслугами, чѣмъ, обращая самую службу въ достоинство, приобрѣли потомству своему нарицаніе благородное». Д. подтверждены на вѣчныя времена вольность и свобода, дано разрѣшеніе службу продолжать или отъ службы просить увольненія и предоставлено право вступать на службу прочимъ союзнымъ европейскимъ державамъ и выѣзжать въ чужіе края для обученія. Приобрѣтеніе Д. по жалованной грамотѣ отнюдь не затруднено, какъ того требовали дворянскіе наказы; наоборотъ, къ прежнимъ способамъ полученія Д.—выслугою чина и пожалованіемъ, присоединены новыя (напр. пожалованіе ордена). Послѣдующимъ законодательствомъ затруднены способы приобрѣтенія Д. чиномъ и орденомъ: въ законахъ 1845 и 1856 гг. повышены ранги чиновъ и категорій орденовъ, сообщающія Д. Для доказательства дворянскихъ правъ грамотой введены, вмѣстѣ старыхъ родословныхъ книгъ, Д. книги шести категорій для каждой губ. Личныя права и преимущества дворянъ вытекалы изъ ихъ сословной чести и имѣли значеніе сословныхъ привилегій. Важнѣйшія изъ нихъ слѣдующія: 1) вольность и свобода отъ службы и, какъ слѣдствіе этого, свобода отъ привилегій для дворян при поступленіи въ службу военную и гражданскую и при чиновпроизводствѣ. 2) Свобода отъ личныхъ податей. Съ введеніемъ подушной подати при Петрѣ В. проведено впервые рѣзкое различіе между податными и неподатными состояніями. Дворяне, отбывающіе службу, изъяты отъ подушнаго сбора, но на нихъ возложена отвѣтственность за правильную уплату подушнаго сбора ихъ крестьянами. Съ освобожденіемъ отъ обязательной службы изъятіе отъ податей стало дворянскою привилегіею. 3) Свобода отъ тѣлесныхъ наказаній. Въ XVII в. тѣлесныя наказанія применялись ко всѣмъ лицамъ, «какого чина не буди». При Петрѣ Великомъ этотъ порядокъ продолжался и былъ еще чувствительнѣе для шляхетства, которое должно было начинать службу съ нижнихъ чиновъ. Поэтому уже при императрицѣ Екатерины II Д. хаочечтъ

объ изъятіи отъ тѣлесныхъ наказаній. Жалованная грамота повторяетъ лишь правило проекта о правахъ благородныхъ, устанавливая, что тѣлесное наказаніе не касается до благороднаго, въ томъ числѣ и до дворянъ нижнихъ чиновъ. 4) Неприкосновенность дворянскаго достоинства. До тѣхъ поръ лишеніе чести и званія не было обставлено никакими гарантіями. По жалов. грамотѣ дворянское достоинство могло быть утрачено лишь вслѣдствіе преступленій, «основаніямъ дворянскаго званія противныхъ»; но безъ суда своими равными дворянине не лишастся ни достоинства, ни жизни, ни имѣній, при чемъ лишеніе званія требуетъ высочайшей конфирмаціи. 5) Право владѣть вотчинами. Прежде служилые люди пользовались этимъ правомъ подъ условіемъ отбыванія службы; когда обязательность службы была уничтожена, оно явилось сословною привилегіею. Съ этимъ правомъ въ тѣсной связи стоитъ и вопросъ о владѣніи крѣпостными. Неоднократно послѣ смерти Петра В. возбуждавшійся въ законодательствѣ вопросъ, кто можетъ владѣть крѣпостными съ землею и безъ земли, съ несущественными колебаніями всегда разрѣшался въ смыслѣ исключительнаго права шляхетства. Даже личныя дворянамъ запрещалось впредь приобрѣтать недвижимыя имѣнія, населенныя и ненаселенныя; но при этомъ сохранялось за ними право на тѣ земли, какія они успѣли уже приобрѣсти. Жалованная грамота подтвердила исключительно за потомственнымъ Д. право владѣть населенными имѣніями. Основанія этого владѣнія, прежде обусловленнаго службой, стали выводиться изъ понятія полной собственности. Всѣ тѣ ограниченія, какія введены были Петромъ Великимъ относительно отчужденія имѣній и эксплуатаціи ископаемыхъ богатствъ, лѣсовъ, угодій и мельницъ, были сняты. Грамота, установивъ различіе между благоприобрѣтенными и родовыми имѣніями, по отношенію къ первымъ предоставила дворянамъ неограниченное право распоряженія, а по отношенію ко вторымъ запретила распоряжаться иначе, какъ законами предписано. Вмѣстѣ съ тѣмъ запрещено впредь примѣнять къ дворянскимъ имѣніямъ конфискацію: въ случаѣ осужденія дворянина, даже по важнѣйшему преступленію, имѣніе должно перейти къ законнымъ наследникамъ. Право приобрѣтать недвижимыя имущества ненаселенныя, было, мало-по-малу, распространено и на прочія сословія; но право владѣть и приобрѣтать населенныя имѣнія осталось привилегіею потомственнаго Д. до самой отиѣны крѣпостнаго права. Грамота оставила въ силѣ и обязательства помѣщиковъ по отношенію къ крѣпостнымъ, и отвѣтственность передъ правительствомъ за выполненіе этихъ обязательствъ (см. Крѣпостное право). Д. еще при Екатеринѣ II хлопотало о правѣ учреждать заповѣдныя имѣнія, «сообразуясь съ прочими въ Европѣ христіанскими областями». Но до имп. Николая I извѣстны лишь отдѣльные случаи учрежденія майнатовъ съ Высочайшаго разрѣшенія; только въ 1845 году издано положеніе о заповѣдныхъ недвижимыхъ имѣніяхъ, учрежденіе которыхъ и до сихъ

поръ остается привилегією потомственного дворянства.

Корпоративныя права Д. возникли только со времени жалованной грамоты. Раньше были попытки привлечь дворянъ къ дѣламъ мѣстнаго управленія; но эти попытки не привели къ прочнымъ результатамъ, такъ какъ первой и поглощающей обязанностью дворянъ было отбываніе военной службы. Лишь со времени изданія закона 1762 г. о вольности дворянской возможно было организовать участіе Д. въ мѣстномъ управленіи и дать организацию самому Д. Уже въ 1766 г. Екатерина II предписала дворянамъ каждаго уѣзда избрать на 2 года уѣзднаго предводителя для руководства при избраніи депутатовъ въ комиссію и на случай другихъ требованій верховной власти. Въ дворянскихъ наказахъ категорично выражена мысль о необходимости организовать Д. и дать ему участіе въ дѣлахъ мѣстнаго управленія, хотя предложенные по этому предмету проекты были крайне разнообразны. Въ учрежденіи о губерніяхъ 1775 г. и въ жалованной грамотѣ эти желанія нашли законодательное признаніе. Д. организовано по губерніямъ, составляя въ каждой губерніи общество съ правами юридического лица. Органы общества являются собранія, предводители губернской и уѣздные, депутатское собраніе и опека. Собранія обыкновенныя имѣютъ мѣсто разъ въ 3 года, а чрезвычайныя допускаются по созову и дозволенію генераль-губернатора. Компетенція обыкновенныхъ собраній была слѣдующая: 1) производство выборовъ въ должности: предводителей, засѣдателей верхняго земскаго и совѣстнаго судовъ, уѣздныхъ судей и засѣдателей уѣздныхъ судовъ, земскихъ исправниковъ и засѣдателей нижнихъ земскихъ судовъ; 2) разрѣшеніе вопросовъ предложенныхъ отъ правительства; 3) представленіе ходатайствъ о полахъ и нуждахъ генераль-губернатору и даже самому государю, чрезъ особо избранную депутацію; 4) составленіе капиталовъ для сословныхъ нуждъ, и 5) веденіе дворянскихъ книгъ и исключеніе изъ среды Д. Принимать участіе въ собраніяхъ имѣли право всѣ потомственные дворяне; но правомъ голоса пользовались изъ нихъ лица не моложе 25 лѣтъ, имѣющія чинъ и получающія съ деревень доходъ не менѣе 100 р. Депутатское собраніе, подл предсѣдательствомъ губ. предводителя, изъ депутатовъ отъ cadaго уѣзда, вело дворянскія книги, рассматривало права на Д. и выдавало документы. Въ каждомъ уѣздѣ, подл предсѣдательствомъ уѣзднаго предводителя, образованы дворянскія опеки для попеченія о вдовахъ и малолѣтнихъ дворянскихъ сиротахъ, чрезъ особо назначаемыхъ опекуновъ.

Послѣ кратковременнаго царствованія Павла, который отменилъ жалованную грамоту, при императорѣ Александрѣ I дворянскія привилегіи были восстановлены и собраніямъ дворянскимъ предоставлено, сверхъ того, замѣщать цѣлый рядъ новыхъ должностей, начиная отъ предсѣдателей и засѣдателей палаты гражданскаго и уголовного суда. Обнаружившееся уклоненіе дворянъ отъ участія

въ собраніяхъ и отъ службы по выборамъ послужило поводомъ къ преобразованію 1831 года, когда права участія въ дворянскихъ собраніяхъ были обусловлены болѣе высокими ценомъ, хотя причины уклоненія отъ службы зависѣли вовсе не отъ состава собраній, а отъ условій службы въ мѣстныхъ учрежденіяхъ, въ сравненіи съ которой служба въ центральныхъ учрежденіяхъ представлялась гораздо болѣе заманчивой. Законъ 1831 г. не измѣнилъ этихъ условій, несмотря даже на прямое запрещеніе имп. Николая начинать дворянамъ службу въ столичныхъ учрежденіяхъ. Ср. В. Сергѣевичъ, «Вольные и невольные слуги московскихъ государей» («Наблюдатель», 1887, №№ 2 — 3); его же, «Юридическія древности» т. I; Н. Загоскинъ, «Очерки организаци и происхожденія служилого сословія въ до-петровской Руси»; В. Ключевскій, «Боярская дума»; Романовичъ-Славатинскій, «Дворянство въ Россіи съ XVIII ст. до отмены крѣпостного права». М. Дьяконовъ.

Реформы прошлаго царствованія сильно измѣнили привилегированное положеніе Д. Освобожденіе крестьянъ лишило дворянъ дароваго труда крестьянъ и патримониальной власти надъ сельскимъ населеніемъ. Подлинная реформа 1862 г. устранила выборное дворянское начало въ уѣздной полиціи, оставивъ за Д. (до 1889 г.) только право замѣненія должности засѣдателя въ уѣздномъ полицейскомъ управленіи. Судебная реформа 1864 г. обратила судебныя должности или въ коронныя, или въ земскія, а съ введеніемъ земскихъ учреждений закрылись различныя комиссіи и комитеты, въ которыхъ депутаты отъ Д. или избранные имъ члены участвовали въ завѣдываніи хозяйственными дѣлами мѣстности. Свобода отъ тѣлесныхъ наказаній съ 1863 г. стала достояніемъ весьма многочисленныхъ группъ населенія. Праву Д. на государственную службу противопоставлено было такое же право, приобретаемое по образованію. Военская повинность, смѣнявшая рекрутскую (1874), распространена и на Д. Подушная подать отменена вовсе (кромя Сибири). Сохранились только свобода дворянскихъ домовъ отъ постоя, исключительное право на учрежденіе *заповѣдныхъ имній*, титула благо родія, гербы, мундиръ и корпоративная организація. Въ извѣстномъ моск. адресѣ (1865) слѣдана была попытка поднять вновь путемъ значеніе Д.; но адресъ этотъ остался явленіемъ одиночнымъ и не имѣлъ никакихъ практическихъ результатовъ. Дворянамъ отведена была, однако, вѣдательная роль въ губерскомъ и уѣздномъ управленіи. Приведеніе въ дѣйствіе Положенія 19 февраля 1861 г. предоставлено было мировымъ посредникамъ, назначавшимся изъ мѣстныхъ дворянъ; въ 1874 г. съѣздъ мировыхъ посредниковъ замѣняется уѣзднымъ по крестьянскимъ дѣламъ присутствіемъ, во главѣ котораго ставится предводитель Д., а непремѣнный членъ обязательно избирается изъ среды дворянъ (какъ въ уѣздномъ, такъ и въ губерскомъ крестьянскомъ присутствіи). Земское положеніе предоставляетъ предводителямъ Д. предсѣдательство въ земскихъ собраніяхъ. Съ введеніемъ судебно-мирового

института убаднымъ предводителямъ Д. предложено составленіе списковъ лицъ, могущихъ быть избранными въ мировые судьи, и введеніе ихъ въ должность; уставъ о воинской повинности отводитъ имъ первое мѣсто въ воинскихъ присутствіяхъ. Въ то же время они становятся предсѣдателями училищныхъ совѣтовъ, какъ губерскихъ, такъ и уѣздныхъ. Рескриптомъ 25 дек. 1873 г. на имя министра народнаго просвѣщенія Д. призывается стать на стражъ народной школы. Не менѣе благоприятно было и фактическое положеніе Д. въ земствѣ. Ему принадлежала большая часть земельного ценза и голоса въ сѣздахъ крупныхъ землевладѣльцевъ; ряды земскихъ дѣятелей наполнялись дворянами; въ уѣздахъ бывали даже случаи совмѣщенія должности предводителя Д. съ должностію предсѣдателя земской управы. Въ земствѣ Д. проявляло свою дѣятельность въ качествѣ наиболѣе культурнаго класса русск. общества, который до начала 1860-хъ г., за небольшими исключениями, сосредоточивалъ въ своемъ лицѣ всю интеллигенцію Россіи. Въ земскій періодъ своей дѣятельности дворяне сдѣлали на мѣстахъ несравненно больше полезнаго, чѣмъ въ предшествующій, чисто дворянской. Но какъ сословіе, Д. неудержимо клонилось къ упадку. Земельныя его имущества все болѣе и болѣе переходили къ друг. сословіямъ (см. Землевладѣніе). Сословная жизнь Д. почти совершенно заглохла: нерѣдки были случаи, когда Д., за отсутствіемъ кандидатовъ, затруднялось въ выборѣ предводителей. Вліяніе Д. ослаблялось, между прочимъ, самою его многочисленностію. Въ 1858 г. потомственныхъ дворянъ было 609973, личныхъ и служащихъ—276909; въ 1870 г. потомственныхъ дворянъ было—544188, личныхъ и служащихъ 316994; собственно же дворянъ-землевладѣльцевъ, по официальнымъ свѣдѣніямъ за 1877—78 г., считалось въ Европ. Россіи 114716. Русск. Д. составилось, притомъ, изъ разнородныхъ аламентовъ; въ среду его входятъ великорусское московское Д., малороссійское казачье, острѣйское, польская и литовская шляхта, бессарабское Д., грузинское, армянское, наконецъ инородческое. Крупные землевладѣльцы-дворяне (которымъ принадлежитъ почти ^{3/4} всей дворянской земли въ Россіи) не имѣютъ наклонности къ пребыванію въ своихъ имѣніяхъ. На Сѣв. и дальнемъ Вост. Россіи совсѣмъ нѣтъ или крайне мало землевладѣльческаго Д.; въ юго-вост. и южн. части Россіи дворянская земля принадлежитъ, по преимуществу, крупному землевладѣнію; въ центральной части Россіи землевладѣніе дворянъ сильно разстроено и перемѣшано съ купеческимъ; въ малороссійской Украйнѣ подавляющее большинство составляетъ мелкопомѣстное Д., вышедшее изъ казачьей среды. Поборники сословнаго начала полагали, однако, что недостатокъ фактическихъ основъ для преобладающаго положенія Д. можетъ быть восполненъ путемъ привилегій. Они утверждали, что, предохраняя дворянское землевладѣніе отъ дальнѣйшаго упадка, правитель-ство обезпечитъ существованіе въ Россіи аграрно-консервативнаго класса, служащаго краеугольнымъ камнемъ государствен. и обще-

ственного строя, а поставивъ во главѣ мѣстнаго управленія Д.—положить конецъ тому безначалію и многоначалію, которое провозглашалось главнымъ недугомъ мѣстной жизни. Въ 1880-хъ годахъ принять рядъ законодательныхъ мѣръ, направленныхъ къ достиженію этой цѣли. Первый шагъ на новомъ пути сдѣланъ былъ закономъ 1883 г. о дворянскихъ *выморочныхъ имуществахъ* (VII, 524). Высочайшій рескриптъ Д., даннй 21 апр. 1885 г. по случаю празднованія столѣтія Жалованной Грамоты Д., возвѣстивъ учрежденіе дворянскаго земельного банка, «дабы дворяне тѣмъ болѣе привлекались къ постоянному пребыванію въ своихъ помѣстьяхъ, гдѣ предстоитъ имъ преимущественно приложить свои силы къ дѣятельности, требуемой отъ нихъ долгомъ ихъ званія». Рескриптъ признаетъ за благо, «чтобы Россійскіе дворяне и нынѣ, какъ и въ прежнее время, сохраняли первенствующее мѣсто въ предводительствѣ ратномъ, въ дѣлахъ мѣстнаго управленія и суда, въ распространеніи примѣровъ своимъ правилъ вѣры и вѣрности и здоровыхъ началъ народнаго образованія». Закомъ 12 іюля 1889 г. *о земскихъ начальникахъ* (см.) передалъ въ руки потомственнаго Д. судебно-административную власть на мѣстахъ, а положеніе 12 іюня 1890 г.—первенствующее положеніе въ земствѣ (см. Земскія учрежденія). Продолжающіяся и послѣ того ходатайства дворянскихъ собраній имѣютъ предметомъ, помимо новыхъ экономическихъ и финансовыхъ льготъ (напр. освобожденіе дворянъ отъ налога съ наследствъ), преимущественно два вопроса: введеніе заповѣдныхъ имѣній (для обсужденія котораго образована въ 1892 г. особая коммиссія) и сообщеніе Д. характера замкнутаго сословія. Полученіе дворянскаго достоинства нѣсколько затруднено, въ послѣднее время, правительственными мѣрпріятіями. Указомъ 16 авг. 1897 г. постановлено, что орденъ св. Владимира 4-й степени (сообщающій Д.) можетъ быть испрашиваемъ лицамъ не-дворянскаго происхожденія лишь по просуженіи въ классныхъ чинахъ не менѣе 20 лѣтъ. Дополнительными правилами о наградахъ 9 іюля 1892 г. совершенно прекращено награжденіе чинами лицъ торговаго сословія, а равно лицъ не пользующихся правами государственной службы—за отличія неслужебныя.

По *дѣйствующему законодательству* (Св. Зак. т. IX ст. 15—338 и 1099—1127) Д. раздѣляется на *потомственное* и *личное*. Потомственные дворяне каждой губерніи, по владѣнію недвижимой собственностію, вносятся въ родословную книгу, которая ведется дворянскимъ депутатскимъ собраніемъ и хранится въ архивѣ дворянскаго собранія. Родословная книга раздѣляется на шесть частей: въ первую вносятся роды Д., пожалованные въ это достоинство монархомъ; во вторую—роды Д., пріобрѣтеннаго чинами на службѣ военной; въ третью—роды Д., пріобрѣтеннаго чинами на службѣ гражданской, а равно и получившіе это достоинство чрезъ пожалованіе орденомъ; въ четвертую—иностранный дворянство, т. е. тѣ дворянскіе роды, которые вышли изъ иностранныхъ государствъ и были признаны

въ своемъ дворянскомъ достоинствѣ русскими государями (для чего обязательно предварительное принятіе русскаго подданства); въ пятую — титулами отличенные роды; въ шестую — древніе благородные дворянскіе роды, т. е. тѣ дворянскіе роды, которые могутъ доказать свою принадлежность къ дворянскому сословію въ теченіе ста лѣтъ до момента изданія жалованной грамоты. Юридическое различіе между этими шестью разрядами Д. проявляется въ одномъ только учебномъ вѣдомствѣ: въ привилегированныя учебныя заведенія — пажескій корпусъ, Александровскій лицей и училище правовѣдѣнія — могутъ быть приняты (независимо отъ служебнаго положенія родителей) лишь дѣти лицъ, внесенныхъ въ пятую и шестую части родословной книги. Способы приобрѣтенія потомственнаго дворянства:

1) Высочайшее *пожалованіе*, при чемъ отъ усмотрѣнія государя зависитъ распространеніе правъ Д. на дѣтей, до пожалованія рожденныхъ, или же на одно будущее потомство. 2) Производство въ чинъ. Со времени изданія табели о рангахъ чинъ, дающей Д., постепенно повышался; съ 1856 г. права «Д. безъ особеннаго утвержденія въ семь состояніи» приобрѣтаютъ всѣ дослужившіеся на *дѣйствительной* службѣ гражданскаго до чина дѣйствительнаго статскаго совѣтника, по службѣ военной — до чина полковника, а по флоту — капитана I-го ранга. 3) Полученіе *россійскаго ордена*. Д. даютъ первыя степени всѣхъ орденовъ, равно ордена св. Владимира и св. Георгія всѣхъ степеней; но это не распространяется на лицъ купческаго званія, которыя, въ случаѣ пожалованія ихъ орденами, причисляются къ почетному гражданству. 4) Когда дѣдъ и отецъ состояли въ службѣ и въ чинахъ, приносящихъ личное Д., не менѣе 20 лѣтъ каждый, то сыну, по достиженіи 17-лѣтняго возраста и по вступленіи въ службу, дозволяется просить Д. потомственнаго. О возведеніи въ потомственное Д. могутъ просить и старшіе сугланы сибирскихъ калмыковъ, прослужившихъ три трехлѣтія по выбору. *Сообщается* потомственное Д. бракомъ — жевъ и рожденіемъ — законнымъ дѣтямъ. Лица, приобрѣтшія потомственное Д. орденами или чинами въ службѣ, передаютъ его всѣмъ своимъ дѣтямъ, не исключая тѣхъ, которые родились до приобрѣтенія Д., хотя бы и въ податномъ состояніи (зак. 5 марта 1874 г.). Путемъ усыновленія потомственное Д. не можетъ быть сообщено; но, на основаніи правилъ 1863 г., потомственный дворянинъ, не имѣющій ни сыновей, ни родственниковъ мужского пола той же фамиліи, можетъ просить о передачѣ этой фамиліи, вмѣстѣ съ присвоеннымъ ей гербомъ и титуломъ, кому-либо изъ своихъ родственниковъ, или же мужу родственницы, носившей передаваемую фамилію до замужества, но во всякомъ случаѣ — только потомственному же дворянину.

Личное Д. приобрѣтается: 1) пожалованіемъ отъ монарха; 2) полученіемъ на дѣйствительной службѣ военной — чина оберъ-офицера, а гражданской — чина 9-го класса, или при отставкѣ, чина полковника, капитана 1-го ранга или дѣйствительнаго статскаго совѣтника; 3) полученіемъ орденовъ, за исклю-

ченіемъ тѣхъ, которые даютъ право Д. потомственнаго. Личное Д. сообщается бракомъ отъ мужа жевъ, которая не утрачиваетъ его (какъ и потомственнаго Д.) и при вторичномъ выходѣ замужъ за лицо недворянскаго происхожденія. Дѣти личнаго дворянина причисляются къ потомственному почетному гражданству. Личныя дворяне не участвуютъ въ дворянскомъ самоуправленіи, не могутъ быть земскими начальниками, но пользуются личными правами потомственныхъ дворянъ. Въ земствѣ, на основаніи положенія 12 июня 1890 г., они уравниваются съ потомственными дворянами. Общія для дворянъ потомственныхъ и личныхъ особенности установлены въ области суда. Дворянинъ не иначе можетъ быть лишенъ Д., какъ за преступленіе, влекущее за собою лишеніе всѣхъ правъ состоянія или потерю всѣхъ особенныхъ лично и по состоянію присвоенныхъ правъ и преимуществъ. За кражу, мошенничество, присвоеніе или растрагу чужого имущества дворяне судятся въ окружномъ судѣ и, сверхъ общеустановленныхъ наказаній, подвергаются еще лишенію всѣхъ особенныхъ лично и по состоянію присвоенныхъ правъ и преимуществъ. Вошедшіе въ законную силу приговоры суда, по которымъ дворяне присуждаются къ наказаніямъ, соединеннымъ съ лишеніемъ всѣхъ правъ состоянія или всѣхъ особенныхъ правъ и преимуществъ, прежде обращенія ихъ къ исполненію представляются на усмотрѣніе государя. *Возстановленіе Д.*, утраченнаго по суду, возможно лишь въ порядкѣ помилованія. *Отыскивать Д.*, т. е. доказывать, что предки пользовались или (по чинамъ, званіямъ и должностямъ) должны были пользоваться правами потомственнаго Д., предоставлено лицамъ всѣхъ состояній. Законъ подробно перечисляетъ тѣ чины въ казачьихъ войскахъ и тѣ званія и должности, существовавшія въ королевствѣ Польскомъ и великомъ княжествѣ Литовскомъ, которые могутъ служить основаніемъ для отысканія Д.

Потомственные дворяне каждой губерніи, занесенные въ мѣстную родословную книгу, составляютъ *отдѣльное дворянское общество*; общегосударственной корпораціи Д. законодательство наше не признаетъ. Органомъ дворянскаго общества является *дворянское собраніе*, на которомъ могутъ *присутствовать* всѣ потомственные дворяне губерніи. Право голоса въ дѣлахъ Д. опредѣляется условіями отрицательными и положительными. Не участвуютъ въ постановленіяхъ и выборахъ Д. всѣ тѣ, правоспособность которыхъ ограничена (бытностью подъ слѣдствіемъ и судомъ, несостоятельностью и т. п.), а также исключенные изъ дворянскихъ собраний постановленіемъ сихъ послѣднихъ Д. имѣетъ право исключать изъ своихъ собраний дворянина, опороченнаго судомъ, или такого, «котораго явный и безчестный поступокъ всѣмъ известенъ, хотя бы онъ судомъ не былъ». Первоначально собраніе постановляетъ объ *удаленіи* дворянина, обвиняемаго въ безчестномъ поступкѣ, отъ участія въ дѣйствіяхъ собранія, предоставляя ему черезъ увѣднаго предводителя представлять объясненія, какія онъ почтетъ нужнымъ;

затѣмъ *слѣдующее* губернскае собраніе Д. разсматриваетъ дѣло окончательно, но для *исключенія* обвиняемаго дворянина необходимо большинство $\frac{2}{3}$ голосовъ. Постановленія этого рода не подлежатъ обжалованію (кромя случая не соблюдения порядка, предписаннаго для собранія голосовъ и подписанія приговора; жалоба приносится сенату); они не могутъ быть отмѣнены ни самими Д., ни даже всемилоствѣйшимъ манифестомъ о прощени преступниковъ. Положительными условіями для участія въ постановленіяхъ Д. являются: внесеніе въ родословную книгу губерніи и владѣніе въ ней недвижимою собственностью; достиженіе гражданскаго совершеннолѣтія, т. е. 21 года; чинъ, по крайней мѣрѣ 14-го класса, или російскій орденъ, или окончаніе курса въ высшемъ или среднемъ учебномъ заведеніи или, наконецъ, предшествующая служба въ теченіе трехъ лѣтъ по выборамъ Д. или въ нѣкоторыхъ должностяхъ, перечисленныхъ закономъ. Для права голоса на выборахъ Д. требуется еще владѣніе недвижимою собственностью. Право голоса въ выборахъ можетъ быть: 1) личное или *непосредственное* и 2) коллективное или *черезъ уполномоченныхъ*. Правомъ лично избирать въ должности пользуются дворяне, владѣющіе въ уѣздѣ, на правѣ собственности или правѣ пожизненною, количествомъ земли, дающимъ непосредственное право на избраніе гласныхъ въ уѣздныя земскія собранія, а также дворяне, владѣющіе въ городѣ или уѣздѣ другими, кромя земель, недвижимыми имуществами, цѣною не ниже 15 тыс. р. Дворяне, получившіе на дѣйствительной службѣ, а не при отставкѣ, чинъ полковника или дѣйств. статскаго совѣтника, или же получающіе пенсію или аренду въ количествѣ не менѣе 900 р. въ годъ, допускаются къ выборамъ, если они владѣютъ въ губерніи недвижимымъ имуществомъ въ какомъ бы то ни было размѣрѣ, а дворяне, прослужившіе полное 3-лѣтіе въ званіи предводителя — и тогда, когда они не имѣютъ никакой недвижимой собственности. Въ Области Войска Донскаго участвуютъ въ выборахъ всѣ дворяне *казачьяго* сословія, владѣющіе населенными имѣніями, каковы бы ни были ихъ размѣры. Въ губерніяхъ Тифлисской и Кутаисской, гдѣ земскія учрежденія не введены, правомъ личнаго участія въ выборахъ пользуются дворяне, владѣющіе на правѣ собственности имѣніемъ, которое заключаетъ въ себѣ не менѣе 20 дымовъ временно-обязанныхъ крестьянъ, или 20 дымовъ живущихъ по условію поселенія, или же не менѣе 250 и 200 дес. населенной или не населенной земли; отъ поземленныхъ владѣльцевъ требуется еще предварительное 10-лѣтнее владѣніе такимъ имѣніемъ. Дворянинъ, владѣющій въ нѣсколькихъ губерніяхъ полными участками, дающими право лично участвовать въ выборахъ, пользуется правомъ голоса во вѣхъ этихъ губерніяхъ, если онъ внесенъ въ мѣстныя родословныя книги. Дворянинъ, имѣющій полныя участки въ разныхъ уѣздахъ одной губерніи, участвуетъ въ выборахъ уѣздныхъ должностныхъ лицъ по каждому изъ уѣздовъ, гдѣ находится его имѣніе, но въ выборахъ губернскихъ онъ имѣетъ лишь одинъ голосъ. Владѣльцы нераз-

дѣльнаго имѣнія посылаютъ только непосредственныхъ избирателей, сколько въ немъ есть полныхъ участковъ. Если владѣльцы имѣнія — братья, то право быть уполномоченнымъ принадлежитъ старшему брату. Наконецъ, право личнаго участія въ выборахъ принадлежитъ дворянамъ, управляющимъ полными участками своихъ малолѣтнихъ дѣтей, въ качествѣ опекуновъ по распоряженію правительства. Посредствомъ *уполномоченныхъ* участвуютъ въ выборахъ дворяне, владѣющіе въ предѣлахъ одной губ. не менѣе $\frac{1}{20}$ (въ Тифлисской и Кутаисской губ. — $\frac{1}{10}$) того количества земли, которое даетъ право непосредственнаго участія въ выборахъ. Такие *мелкопомѣстные* дворяне допускаются къ избранію уполномоченныхъ, количество которыхъ исчисляется по величинѣ участковъ, принадлежащихъ дворянамъ, *живущимъ* на выборы уполномоченныхъ, причѣмъ на каждый *полный* участокъ полагается одинъ уполномоченный. Уполномочіе этого рода не можетъ быть передаваемо. Одно лицо не можетъ имѣть болѣе одного уполномочія; но непосредственный избиратель, будучи избранъ уполномоченнымъ, получаетъ два голоса. *Передавать* свой голосъ могутъ только непосредственные избиратели, при чемъ законъ различаетъ лицъ женскаго и мужскаго пола. Владѣльца поляго участка имѣетъ право передать свой голосъ всякому лицу, имѣющему непосредственный голосъ въ собраніяхъ Д., а также мужу, сыну или зятю, хотя бы они и не владѣли въ губерніи никакою недвижимою собственностью (въ такомъ случаѣ эти лица не могутъ быть избраны въ должность предводителя Д.). Дворянинъ, имѣющій непосредственный голосъ по своей недвижимой собственности (а не по чину или по исправленію должности предводителя Д.), можетъ передать свой голосъ только одному изъ сыновей своихъ. Такое ограниченіе, установленное для дворянъ-мужчинъ, объясняется тѣмъ, что законъ разсматриваетъ участіе въ *выборахъ* должностныхъ лицъ (а по отношенію къ мелкопомѣстнымъ дворянамъ — участіе въ выборахъ уполномоченныхъ) какъ *обязанность*, отъ которой никто не вправе уклоняться безъ законной причины.

Дворянинъ, не имѣя возможности прибыть въ собраніе, долженъ, если онъ не состоитъ на службѣ, увѣдомить о томъ своего уѣзднаго предводителя Д. письменно и съ объясненіемъ причинъ. Если дворянинъ не пришлетъ отзыва, или представленный имъ отзывъ признанъ будетъ неосновательнымъ, то большинство $\frac{2}{3}$ голосовъ можетъ виновнаго подвергнуть: въ первый разъ — замѣчанію отъ губернскаго предводителя, во второй — денежному взыскаінію не свыше 75 руб., а въ третій разъ — сверхъ означеннаго взыскаінія, исключенію изъ дворянскаго собранія, но на время не долѣе срока даннаго сѣзда Д. Отступленіе отъ этихъ правилъ сдѣлано для доискаго дворянства, которому предоставлено, вмѣсто личнаго участія въ выборахъ, посылать отъ каждаго изъ 9 округовъ по 12 депутатовъ для присутствованія при выборахъ. Служба по выборамъ Д. признается обязательной для всѣхъ дворянъ, которые своевременно не за-

явили, что не желают быть избранными. Избранными могут быть все потомственные дворяне, даже и те, которые, не владя недвижимым имуществом, не участвуют в делах дворянского собрания. Служба по выборам Д. безвозмездна, но она дает права государственной службы.

Дворянскія собранія подраздѣляются на губернскія и уѣздныя; тѣ и другія—на обыкновенныя и чрезвычайныя. Чрезвычайное собраніе имѣетъ право разсуждать только о предметахъ, давшихъ поводъ къ его созванію. Обыкновенныя собранія Д. созываются разъ въ 3 года, при чемъ всѣ губерніи подраздѣлены на 3 очереди. Законъ опредѣляетъ и время созыва—декабрь и январь мѣсяцы (есть исключенія), и продолжительность губернскихъ собраний—15 дней; съ разрѣшенія губернатора этотъ срокъ можетъ быть пролонгъ. Уѣздныя собранія, подъ предсѣдательствомъ уѣздныхъ средводителей, составляются за 3 мѣсяца до губернскаго собранія; на нихъ повѣряется списокъ дворянамъ уѣзда и избирается депутатъ для ревизіи отчета объ употребленіи и состояніи дворянской казны; мелкопомѣстными дворянами назначаются уполномоченные. Выборы уѣздныхъ должностныхъ лицъ производятся по-уѣздно, но въ губернскомъ собр. Губернскому собр. предшествуютъ: 1) съѣздъ депутатовъ для ревизіи отчета о дворянской казнѣ, и 2) предварительное собраніе предводителей Д. и членовъ депутатскаго собранія, которое разсматриваетъ уѣздные списки дворянъ и отзывы лицъ, не могущихъ явиться на выборы. Собраніе открывается губернаторомъ, послѣ чего присутствующіе приводятся къ присягѣ. Всѣ дальнѣйшія распоряженія предоставляются губернскому предводителю, который и предсѣдательствуетъ въ собраніи. Губернатору воспрещается входить въ собранія Д. и участвовать въ его разсужденіяхъ, хотя бы онъ былъ мѣстнымъ помѣщикомъ. Губернскій прокуроръ (гдѣ онъ существуетъ) обязанъ присутствовать въ собраніи для разъясненія законовъ, но не имѣетъ права участвовать въ разсужденіяхъ Д. Собраніе Д. не можетъ подлежать стражѣ.

Права Д., осуществляемые въ губ. собраніи, тройкаго рода: 1) право ходатайства, о чемъ см. Всеподданнѣйшія прошенія (VII, 403), 2) права имущественныя и 3) право избранія разныхъ должностныхъ лицъ. Д. въ правѣ имѣть въ губернскомъ городѣ домъ для собранія, въ правѣ брать подряды и поставки на извѣстныхъ льготныхъ условіяхъ (т. IX ст. 155—157), въ правѣ составлять *общественную дворянскую казну* посредствомъ *добровольныхъ складокъ*. Эти складки раздѣляются на два рода: «на надобности, необходимыя для Д. всей губерніи или *общепользныя*, и на предметы, общей надобности не составляющіе» (издержки *частныя*). Право предлагать складки какъ перваго, такъ и втораго рода принадлежитъ исключительно губернскому предводителю. Предложенія о складкахъ на предметы *общепользныя* могутъ быть сдѣланы губернскимъ предводителемъ не иначе, какъ въ *обыкновенныхъ* губернскихъ собраніяхъ и когда не менѣе $\frac{2}{3}$ дворянъ, прибывшихъ для выборовъ, находится еще въ собраніи. Предложе-

нія о такихъ складкахъ въ собраніяхъ чрезвычайныхъ допускаются только съ Высоч. разрѣшенія и притомъ въ случаяхъ совершенно необыкновенныхъ». Если предложеніе о складкахъ на предметы общепользныя принято *единогласно*, то оно утверждается министромъ внутреннихъ дѣлъ, послѣ чего складки эти становятся *обязательными* для всѣхъ дворянъ губерніи, даже не принимавшихъ участія въ собраніи. Если же единогласнаго постановленія не составилось, но въ пользу предложенія о складкахъ высказалось большинство $\frac{2}{3}$ голосовъ, то постановленіе Д., вмѣстѣ съ послѣдовавшими возраженіями (хотя бы со стороны одного только дворянина), представляется черезъ комитетъ министровъ на Высоч. усмотрѣніе; въ случаѣ Высоч. утвержденія, складка дѣлается обязательною для всего Д. губерніи. *Частныя* складки, по принятіи ихъ собраніемъ, обязательны только для дворянъ, принявшихъ предложеніе; постановленія о такихъ складкахъ утверждаются губернаторомъ. Назначенія дворянскихъ складокъ законъ ближайшимъ образомъ не опредѣляетъ, ограничиваясь лишь указаніемъ, что изъ дворянской казны могутъ быть выдаваемы мѣстнымъ дворянамъ ссуды подъ залогъ недвижимыхъ имѣній. На дворянскомъ обществѣ лежатъ нѣкоторые обязательныя статьи расходовъ, главнымъ образомъ по содержанию канцелярій дворянскихъ установленій (см. Градовскій, «Начала русск. государственнаго права», т. III, СПб., 1883).—*Выборы* должностныхъ лицъ (на три года) заканчиваются губернскія собранія. Первоначально производятся по-уѣздно выборы уѣздныхъ должностныхъ лицъ. Выборы на *губернскія* должности (кромя губ. предводителя) производятся изъ числа кандидатовъ, представляемыхъ уѣздами, по два отъ cadaго. Избранныхъ (кромя губернскаго предводителя и почетныхъ попечителей гимназій или прогимназій) утверждаетъ въ должности губернаторъ. Выборами отъ Д. замѣщаются слѣдующія должности: 1) губернскаго предводителя, 2) уѣздныхъ предводителей, 3) депутатовъ дворянскаго собранія, 4) секретаря дворянскаго собранія, 5) засѣдателей въ дворянскую опеку (о которой см. Опекунскія учрежденія). Д., отъ котораго производится для гимназій и прогимназій, или же для состоящихъ при нихъ пансіоновъ, ежегодное пособіе, въ размѣрѣ, признанномъ со стороны министерства народн. просвѣщенія достаточнымъ, имѣетъ право избирать изъ себя почетнаго попечителя гимназій или прогимназій, которые утверждаются въ должности: первый—Высочайшимъ приказомъ, а второй—министромъ народн. просвѣщенія. Въ губерніяхъ, входящихъ въ кругъ вѣдѣнія отдѣленій дворянскаго банка, избираются члены этихъ отдѣленій отъ Д., въ числѣ двухъ. С.-Петербургское Д. избираетъ пять членовъ въ совѣтъ государственныхъ кредитныхъ установленій и двухъ депутатовъ въ главное выкупное учрежденіе по дѣламъ, касающимся выкупа крестьянскихъ надѣловъ. Московское Д. избираетъ изъ своей среды смотрителя странноприимнаго дома гр. Шереметева. Нижегородское Д. избираетъ почет-

ных опекуновъ и директоровъ въ Александровскій дворянскій банкъ, что въ Нижнемъ Новгородѣ; избранныя лица утверждаются министромъ внутрен. дѣлъ. Наконецъ, дворянскія собранія избираютъ уѣздныхъ посредниковъ для полюбовнаго спеціальнаго межеванія.

Дворянское депутатское собраніе, состоящее изъ губернскаго предводителя и депутатовъ, избираемыхъ отъ каждаго уѣзда по одному, ведетъ формулярные списки лицъ, служащихъ по выборамъ Д., и участвуетъ въ распоряженіяхъ о наложеніи опеки на имѣнія дворянъ за расточительность или за отпаденіе отъ православнои вѣры. Главное назначеніе его заключается въ веденіи родословной книги и въ выдачѣ дворянамъ свидѣтельствъ о дворянствѣ. Депутатское собраніе есть установленіе коллегіальное, но весьма большое число дѣлъ въ немъ рѣшается резолюціями губернскаго предводителя Д. Депутатское собраніе подчинено сенату (по департаменту герольдіи) и подлежитъ надзору губернатора.

Должность *предводителя дворянства* введена, повидимому, по образцу остзейскихъ маршаловъ. Сохранилось указаніе, что при составленіи Жалованной грамоты имп. Екатерина пригласила двухъ остзейцевъ, Ульриха и Сиверса; съ послѣднимъ она вела по этому предмету переписку (см. Bienemann, «Die Staathalterschaftszeit», стр. 231, 258, 260). На должность губернскаго предводителя Д. избираетъ двухъ кандидатовъ, изъ которыхъ одинъ утверждается въ этой должности Государемъ. Донское Д. можетъ избирать въ областные предводители только генераловъ и штабъ-офицеровъ (а въ окружные—генераловъ, штабъ-и оберъ-офицеровъ). Губернскій предводитель и лицо, заступающее его мѣсто, занимаютъ первое мѣсто послѣ губернатора; онъ имѣетъ право по всѣмъ дѣламъ, касающимся Д., относиться непосредственно къ губернатору и министру внутреннхъ дѣлъ. Уѣздные предводители не состоятъ въ подчиненіи у губернскаго; по дѣламъ своего уѣзда они дѣйствуютъ самостоятельно. Какъ губ., такъ и уѣздные предводители за преступленія должности предаются суду опредѣленіями перваго департамента сената. Должность губ. предводителя—IV класса, а уѣзднаго—V. Предводители, прослужившіе три трехлѣтія, утверждаются въ соотвѣствующемъ чинѣ.

Исправленіе должности губернскаго предводителя, въ случаѣ его болѣзни или отсутствія, предоставляется одному изъ уѣздныхъ предводителей, при чемъ прежде всего вступаетъ въ эту должность уѣздный предводитель губернскаго города. Должность уѣзднаго предводителя исправляется кандидатомъ, депутатомъ Д. или старшимъ по балламъ засѣдателемъ опеки. Должность предводителей Д. имѣла и имѣетъ двойное значеніе: они призваны къ завѣдыванію внутренними дѣлами дворянскаго общества, но въ то же время они являются важными органами *общей* администраціи. Послѣднее значеніе ихъ чрезвычайно усилилось послѣ реформъ 1860-хъ г., но особенно возросло съ введеніемъ института земскихъ начальниковъ. Въ качествѣ органовъ дворянскаго самоуправленія, на предводителей Д.

возложено вообще «печеніе о пользахъ Д. и охраненіе въ семъ сословіи благоустройства и порядка», и, между прочимъ, храненіе и употребленіе дворянской казны согласно постановленіямъ Д. Предводители Д. входятъ въ составъ смѣшанныхъ комиссій и присутствій, въ которыхъ они являются или представителями своего сословія (напр., при освидѣтельствovanіи въ губернскомъ правленіи сумасшедшихъ дворянскаго происхожденія, при которомъ присутствуютъ губ. и одинъ или два уѣздныхъ предводителя Д.), или же органами администраціи. Въ уѣздныхъ установленіяхъ этого рода предсѣдательствуетъ уѣздный предводитель, въ губернскихъ—губ. предводитель участвуетъ на правахъ члена. Списки лицъ, могущихъ быть назначенными земскими начальниками, составляютъ уѣзднымъ предводителемъ, съ которымъ, равно какъ и съ губернскимъ предводителемъ, совѣщается губернаторъ при выборѣ кандидатовъ на эту должность; по совѣщаніи съ губернскимъ предводителемъ (кроме астраханскаго) губернаторъ избираетъ кандидатовъ на должность непрѣмьныхъ членовъ губернскаго присутствія.

Дворянскіе выборы существуютъ въ всѣхъ земскихъ губерніяхъ (см. Губернія, IX, 843), кроме Вятской, Олонекской и Пермской, и сверхъ того въ губ. Астраханской, Витебской, Кутаисской, Могилевской, Оренбургской, Ставропольской, Тифлисской и въ Области Войска Донскаго. Въ губ. Архангельской, Олонекской, Вятской, Пермской и Сибирскихъ нѣтъ предводителей Д., а прочія должности замѣщаются отъ правительства; но выборы могутъ быть введены по умноженіи мѣстнаго Д., о чемъ ему, равно какъ губернскому начальству, представлено ходатайствовать. Въ губ. Виленской, Ковенской, Гродненской, Мисской, Подольской, Волынской и Кіевской дворянскіе выборы приостановлены, вслѣдствіе событій 1863 г.; должности, зависящія отъ выборовъ Д., замѣщаются по распоряженію министра внутреннхъ дѣлъ, которому можетъ представлять кандидатовъ Александровскій комитетъ оравенныхъ. На особыхъ основаніяхъ, находящихся въ тѣсной связи съ особенностями мѣстныхъ учреждений, производятся выборы въ остзейскихъ губ. (см. Остзейскій край). Въ губ. Царства Польскаго Д. не имѣетъ корпоративной организаціи.

Въ Финляндіи привилегіи Д. (*рыцарства и дворянства*) опредѣляются закономъ 1723 г., который былъ подтвержденъ конституціей 21 августа 1772 г., установившей, что впредъ ни одному сословію не могутъ быть предоставлены привилегіи, безъ согласія прочихъ сословій. Дворянскія вотчины были освобождены отъ налоговъ, а съ имѣній, приписанныхъ къ дворянскимъ вотчинамъ, налоги взимались въ уменьшенномъ размѣрѣ. Основаніемъ для такой привилегіи Д. первоначально служила конная служба дворянъ, которая, однако, съ теченіемъ времени отпала, и свобода дворянскихъ вотчинъ отъ налоговъ получила значеніе чисто сословной привилегіи, такъ какъ владѣльцами ихъ могли быть только дворяне. Закономъ 2 апр. 1864 г. право пріобрѣтать дворянскія вотчины предоставлено лицамъ

всѣхъ сословій, но свобода ихъ отъ налоговъ была сохранена; только изъ сословной привилегіи она превратилась въ привилегію реальную, неразрывно связанную съ землей. Закономъ 4 ноября 1864 г. отменено для *D. fogum privilegiatum*, состоявшее въ томъ, что по болѣе важнымъ уголовнымъ и нѣкоторымъ гражданскимъ дѣламъ дворянинъ могъ быть судимъ только въ гофгерихтѣ. Городскія недвижимыя имущества, принадлежащія дворянамъ и ими обитаемая, освобождены отъ нѣкоторыхъ повинностей; въ городахъ дворяне пользуются болѣею свободою въ составленіи завѣщаній, тѣмъ прочіе горожане. Главная привилегія финляндскаго *D.* заключается въ томъ, что глава, т. е. старшій представитель каждаго дворянскаго рода, записаннаго въ регистръ «Рыцарскаго дома», имѣетъ право заступать въ сеймѣ (см. Финляндія). Въ настоящее время въ Финляндіи считается 236 дворянскихъ родовъ, изъ нихъ 7 графскихъ, 47 баронскихъ, остальные не титулованные; по числу родовъ, представляемыхъ въ сеймѣ, не превышаетъ 140. Лица, не принадлежащія къ финляндскому *D.*, могутъ быть возведены въ это достоинство верховною властью, что влечетъ за собою записку въ регистръ «Рыцарскаго дома», на основаніи его устава 21 апр. 1869 г. Русскіе дворяне, перечислившіеся въ Финляндію и приобрѣвшіе права природныхъ финляндцевъ, не теряютъ и прежнихъ правъ состоянія, но на нихъ не распространяются тѣ привилегіи, которыя принадлежатъ дворянамъ, записаннымъ въ «Рыцарскомъ домѣ». Дворяне финляндскіе, при опредѣленіи ихъ въ русскую службу, пользуются правами російскаго *D.* *А. Яновскій.*

Дворянствомъ у насъ называютъ также и привилегированное сословіе въ западно-европейскихъ государствахъ—noblesse, Adel, nobility. — Обыкновенно подъ *D.* внѣ Россіи мы разумѣемъ лишь западно-европейское привилегированное сословіе феодальнаго происхожденія, не распространяя, напр., этого термина на знатъ послѣднихъ временъ Римской имперіи или у древнихъ германцевъ, хотя зап.-европ. *D.* ведетъ свое начало именно отъ этой знати, легкой въ основу *D.* феодальнаго (см. Знать, Феодализмъ). Исторически способъ происхожденія знати всего легче прослѣдить у древнихъ германцевъ. Тацитъ рассказываетъ, что заслуги предковъ доставляли даже юношамъ высшее положеніе среди сверстниковъ. Способъ употребленія имъ выраженія: знать (*nobilitas*), въ котор. онъ видитъ не особенный классъ общества, а только выдающееся значеніе нѣкоторыхъ фамилій въ общественномъ мнѣніи, приводитъ къ заключенію, что у древнихъ германцевъ крупныя дарованія отдѣльнаго лица, обусловливая особое къ нему почитаніе, невольно возбуждали въ народѣ ожиданіе такихъ же качествъ отъ сыновей его. Отъ такого рода знати, которая основывалась только на традиціонномъ предположеніи и не столько представляла права, сколько обязывала всѣхъ членовъ семьи оправдать возлагаемыя на нее надежды, существенно отличается знатъ болѣе поздняя. Въ государствахъ, основанныхъ герман-

цами въ провинціяхъ Римской имперіи, старая землевладѣльческая знать, существовавшая въ имперіи, и древне-германскій нобилитетъ стали уступать мѣсто новому принципу. Въ эту эпоху служеніе королю стало единственнымъ и высшимъ стремленіемъ каждаго, желавшаго выдвинуться изъ массы. Чѣмъ ближе подданный стоялъ къ королю, тѣмъ знатнѣе и превосходнѣе считалъ онъ себя. Кто не имѣлъ возможности служить непосредственно королю, старался сдѣлаться слугою королевскаго слуги, чтобы хоть черезъ посредство того быть прикосновеннымъ къ источнику милостей и почестей, идущихъ отъ короля. Получившій отъ него должностъ (приворную, военную или административную) возвышался черезъ это надъ другими и становился знатнѣе ихъ. Благодаря этому, крѣпостной могъ стать выше свободнаго, римлянинъ или галлъ—выше равнаго ему члена общества изъ господствующаго франкскаго рода, безземельный—выше землевладѣльца. Сначала, правда, слѣдствіемъ такихъ отличій было только прибрѣтеніе личныя привилегіи; но онъ скоро сдѣлался наследственнымъ. За службу короли награждали помѣстьями (бенефиціями; см. III, 435), которыя впоследствии превратились въ лены (см.) или феоды (см.), а у королей земель для раздачи въ срочное или бесрочное, пожизненное, а потомъ и наследственное владѣніе, было много, такъ какъ они сдѣлались наследниками императорскаго фиска (см.). Мало-по-малу понятіе должности слилось во-едино съ понятіемъ о связанной съ нею бенефиціи, тѣмъ болѣе, что часто крупный вассалъ (см.) короля имѣлъ уже раньше свои собственныя владѣнія, къ кот. и присоединялъ полученное отъ короля. Вскорѣ же на поземельную собственность стали смотрѣть, какъ на принадлежность должности, а на должность—какъ на принадлежность поземельной собственности (см. Графъ, IX, 577). Если сама по себѣ должность, напр., графа могла быть взята обратно, то отнять поземельную собственность у графа или его семьи считалось несправедливымъ. Бенефиціи, составившія на-половину должность, на-половину недвижимую собственность, стали, такимъ образомъ, сперва фактически, а затѣмъ и юридически наследственной собственностью. Лены посредственные, т. е. такіе, которые ленники короля—герцоги, графы, маркграфы—раздавали своимъ подчиненнымъ (министеріаламъ) и многочисленной свитѣ рыцарей, еще легче становились наследственными, потому что съ ними не связывалось никакой общественной должности, а только обязательство сопровождать господина на войну. Когда обладатель той или другой государственной должности становился наследственнымъ, онъ прибрѣталъ надъ своимъ округомъ права верховной власти. Изъ такихъ лицъ, вмѣстѣ съ архіепископами и епископами, составилось въ Германіи высшее или имперское *D.* Даже простые имперскіе бароны, или имперскіе рыцари пользовались привилегіями, подходившими болѣе или менѣе къ сувереннымъ правамъ высшаго, имперскаго дворянства и въ силу этого занимали какъ бы посредствующее положеніе между нимъ и остальнымъ *D.* Воль-

шая часть непосредственно-имперскаго дворянства въ 1803 и 1806 г. была медиатизирована, т. е. подчинена суверенитету сосѣдняго территориальнаго владѣльца (Landesherr), но сохранила нѣкоторыя изъ своихъ прежнихъ почетныхъ правъ, въ особенности право равенства по происхожденію (Recht der Ebenbürtigkeit) съ владѣтельными династіями. Титулы графа и барона могли переходить изъ дома въ домъ только отъ непосредственно-имперскаго Д. къ такому же и раздавались сначала только императоромъ или его намѣстникомъ; но уже съ 1663 г. бранденбургскіе курфюрсты стали жаловать ихъ самостоятельно. Съ паденіемъ имперіи это право перешло и къ другимъ германскимъ государямъ (см. Имперскіе князья, Имперское рыцарство, Земское Д.).

Въ Англію уже совершенно сложившійся феодально-аристократическій строй проникъ въ 1066 г. съ норманскимъ завоеваніемъ. Вильгельмъ Завоеватель раздѣлилъ всю страну на множество леновъ, которые, въ большемъ или меньшемъ числѣ, роздалъ своимъ полководцамъ, а тѣ, въ свою очередь, роздали ихъ въ ленъ своимъ дружинникамъ (см. Думсдэбукъ). Такимъ образомъ и здѣсь возникло непосредственное и посредственное Д., высшая и низшая знать, «бароны» и «рыцари». Но англійскимъ баронамъ никогда не удавалось добиться суверенитета въ своихъ владѣніяхъ. Даже тѣ владѣльческія права, которыя временно имъ принадлежали, утрачивались ими, благодаря твердости, съ которою короли держали въ рукахъ всѣ суверенныя права короны, особенно право юрисдикціи, а также благодаря большой жизненности старыхъ англо-саксонскихъ народныхъ судебныхъ учреждений, которыя не терпѣли никакой привилегированной юрисдикціи. Во Франціи до революціи 1789 г. было также высшее и низшее феодальное Д. (noblesse; слово gentilhomme значитъ родовитый чело-вѣкъ—homme gentilis). Первое состояло изъ перовъ (см.) королевства, не имѣвшихъ болѣе суверенныхъ правъ, послѣ того какъ большія и маленькія самостоятельныя владѣнія, образовавшіяся въ предѣлахъ французскаго государства при послѣднихъ слабыхъ Каролингахъ, были опять обращены Капетингами въ протѣя государственныя области. Въ раннія времена эти пары составляли, какъ и въ Англіи, верховный совѣтъ короля (le grand conseil), бывшій одновременно верховнымъ судомъ и высшимъ политическимъ органомъ. Позже ихъ все болѣе и болѣе вытѣсняли оттуда; въ судъ ихъ замѣнили ученые легисты (см.), а совѣщательное вліяніе они потеряли вслѣдствіе постоянной тенденціи французскихъ королей къ неограниченной власти, такъ что передъ революціей высшее дворянство едва ли отличалось отъ низшаго чѣмъ-нибудь кромѣ вѣвшихъ знаковъ преимущества. По своимъ судебнымъ правамъ, Д. Франціи дѣлилось на обладателей высшей, средней и низшей юстиціи (см. Сенъеры, Сенъерьальныя права, Феодальныя права). Весьма многочисленный и вліятельный контингентъ для низшаго Д. представляла въ дореволюціонной Франціи такъ называемая noblesse de robe,

т. е. члены высшихъ судовъ или парламентовъ (см.). Въ Швеціи и Даніи, гдѣ германскій элементъ сохранился въ чистомъ видѣ, не образовалось высшаго Д., что не помѣшало, однако, и въ этихъ странахъ возникнуть могущественному дворянскому сословію и даже господствовать въ государствахъ (см. Данія, Швеція); въ Норвегіи его не было вовсе. Въ Испаніи высшее Д. составляютъ гранды (см.), низшее — гидальго (см.). Въ Италіи, Чехіи, Польшѣ, Венгріи существовали оба класса дворянъ (см. Магнаты, Паны, Шляхта).

Итакъ, во всѣхъ странахъ, гдѣ былъ романо-германскій государственный строй и гдѣ ленная система была наиболѣе развита, Д. возникло изъ двухъ элементовъ: крупнаго землевладѣнія и государственной службы, особенно военной. Даже высшія государственныя должности важныхъ сановниковъ отличались сначала преимущественно военнымъ характеромъ: герцоги и маркграфы были военными вождями и подъ ихъ начальствомъ находились графы, командовавшіе меньшими отрядами. Поэтому при пожалованіи герцога леномъ ему давали знамя, символъ военной власти; такіе большіе лены назывались герцогскими знаменными ленами (Fahnenlehen). Позже, когда военная дѣятельность перестала считаться единственною важною и почетною, а недвижимая собственность—единственнымъ источникомъ дохода и средствомъ къ существованію, взглядъ на Д. значительно измѣнился. Отправленіе рыцарскихъ обязанностей перестало быть необходимымъ; Д. предоставлена свобода избирать другія занятія, даже такія, которыя раньше считались безусловно недворянскими (напр., торговля). Отсюда—городское Д. (или такъ называемый патриціатъ), хотя обыкновенно оно имѣло и поземельную собственность. Часто случалось, однако, что земское Д., оставшееся вѣрнымъ рыцарскому образу жизни, смотрѣло на городскихъ дворянъ какъ на отщепенцевъ и исключало ихъ изъ своихъ турнировъ, какъ утратившихъ настоящую сословную честь. Другимъ послѣдствіемъ расширенія понятія Д. было появленіе жалованнаго Д., т. е. пожалованіе государемъ дворянскаго титула, безъ одновременнаго дарованія соответствующаго рыцарскаго земельного лена, лицу, и ранѣе не имѣвшему ленныхъ владѣній. Политическое и социальное положеніе Д. сложилось весьма различно въ разныхъ странахъ, въ тѣсной зависимости отъ общаго развитія государственныхъ отношеній. Въ этомъ смыслѣ существуетъ контрастъ между англійскимъ и континентальнымъ, особенно франц. и нѣм. Д. Въ Англіи могущественная королевская власть и устойчивая народная сила одинаково мѣшали Д. занять господствующее положеніе. Деспотизмъ королей заставилъ Д. выступить на путь оппозиціи, для успѣха которой англійскіе бароны и рыцари стали искать поддержки въ другихъ слояхъ населенія. Англійское Д. не могло одержать какой-либо побѣды надъ королевскою властью, безъ того, чтобы не раздѣлять плодовъ ея съ другими классами. Если Д. измѣняло такой политикѣ, королевская власть пользовалась случаемъ и, въ видахъ общихъ

интересовъ народа, съ помощью уступокъ, сближалось съ другими классами и ослабляла опасный перевѣсъ Д. Благодаря этому, въ Англіи Д. не только не сдѣлалось привилегированнымъ, рѣзко отличающимся отъ другихъ классовъ, но осталось органической, тѣсно-сросшейся съ другими, частью общенационального тѣла. Низшее Д. уже въ раннюю пору почти совершенно слилось съ городскимъ населеніемъ, благодаря совѣстному участию въ нижней палатѣ, куда съ 1265 г. призывалось по два рыцаря отъ графства и по два горожанина отъ извѣстнаго числа городовъ. Что касается высшаго Д., то глава каждого рода — наследственный членъ верхней палаты — можетъ быть судимъ только равными ему и пользуется извѣстными вышшими отличіями, смотря по титулу (герцога, маркиза, графа, виконта или просто барона и лорда). Во всемъ остальномъ Д. подлежитъ «общему праву», наравнѣ съ другими. Свободой отъ податей оно никогда не пользовалось. Аграрныя привилегіи Д., которыя въ континентальныхъ государствахъ особенно тяжело дожились на крестьянствѣ, въ Англіи уничтожились весьма рано (см. Крестьяне). Въ семейномъ правѣ англійское высшее Д. не такъ строго, какъ на континентѣ, отличаетъ себя отъ буржуазіи. Не только члены высшей аристократіи, но даже принцы крови, не задумываясь, вступали въ бракъ съ горожанками. Іаковъ II, послѣдній Стюартъ, женился на дочери канцлера Гайда (позже графа Кларендона), и обѣ дочери отъ этого брака, Марія и Анна, сидѣли на англійскомъ престолѣ. Впервые германскій Ганноверскій домъ перенесъ на англ. престолъ принцъ «равенства по рожденію», который не привился, однако, къ высшей англ. аристократіи. Позже, основываясь на своемъ законномъ правѣ жаловать достоинство пара, короли пользовались имъ для возведенія въ ряды высшей аристократіи выдающихся людей, ученыхъ, сдѣлавшихъ открытія или оказавшихъ услуги духовному развитію страны, даже приобретающихъ крупное состояніе. Должность лорда-канцлера, дающая не только мѣсто въ верхней палатѣ, но даже председательство въ ней, неоднократно была занимаема лицами изъ буржуазіи. Съ другой стороны, такъ какъ достоинство пара и соединенная съ нимъ недвижимая собственность переходятъ только къ старшему сыну, младшіе члены знатныхъ семей смѣшиваются съ низшимъ Д. и буржуазіей. Второй сынъ герцога получаетъ званіе маркиза; слѣдующіе зачисляются въ ряды джентри, наравнѣ съ баронетами, учеными, художниками, адвокатами, банкирами, крупными коммерсантами и т. д. Хотя они и занимаютъ въ обществѣ нѣсколько высшее положеніе, но это не составляетъ собственно сословнаго отличія. Младшіе сыновья трехъ высшихъ классовъ Д. носятъ просто имя семьи; титуломъ лорда ихъ называютъ только «изъ учтивости» (by courtesy).

Совершенно иначе развивались отношенія дворянъ на континентѣ, за исключеніемъ Нидерландовъ и Италіи, гдѣ, благодаря исторической судьбѣ этихъ странъ, Д. неперерывно сближалось съ другими классами. Всего

рѣзче отличалось отъ буржуазіи Д. во Франціи, примѣръ которой подѣйствовалъ и на Германію. Французская феодальная аристократія, раздѣлившая между своими членами права верховной власти, стала мало-по-малу лишаться своей политической независимости, благодаря росту королевской власти, поддерживаемой отчасти другими классами, именно горожанами, которые видѣли въ королѣ естественную защиту отъ притѣсненій Д. Нѣкорое время, однако, казалось, что дворянство и буржуазія, представленныя въ собраніи государственныхъ чиновъ (см.), будутъ отстаивать права страны противъ чрезмѣрнаго усиленія королевской власти. Однако, короли сдѣлали привлечь на свою сторону Д. и изъ самостоятельной, стоящей среди народа крупной землевладѣтельской аристократіи сдѣлать послушную, оторванную отъ народа придворную знать, сохранившую, однако, всѣ тягостныя для народа привилегіи (изъятіе отъ податей) и феодальныя права надъ крестьянами (оброки, пошлыны, судебныя права и т. п.). Общественный предрасудокъ, въ силу котораго Д. считалось обладающимъ другою, болѣе благородною кровью, чѣмъ народъ, во Франціи поддерживался съ особою силою. Браки между знатною и буржуазіею хотя и не были запрещены закономъ, но считались *mésalliance*, а дворянинъ, занимавшійся торговлею, унижалъ свое званіе (*dérogation*). Въ Германіи чрезмѣрная сила и надменность Д. развились на развалинахъ общинной свободы и государственнаго единства, которыя пали почти одновременно и по одинаковымъ причинамъ. Въ политическомъ отношеніи Д. все болѣе и болѣе падаетъ, подчиняясь княжеской власти, сильно возвысившейся въ эпоху реформаціи (см. Рыцарское возстаніе), а въ социальномъ — все болѣе и болѣе приобретаетъ правъ надъ народомъ (см. Крестьянская война). Правда, оно частью обогатилось (какъ и Д. другихъ странъ) отъ секуляризаціи (см.) церковной собственности; но это касается лишь протестантскихъ княжествъ, да и здѣсь оно, вслѣдствіе прекращенія церковныхъ доходовъ, потеряло средства къ обезпеченію своихъ младшихъ сыновей. Оно стало искать вознагражденія за эти утраты въ придворной службѣ и постепенно заняло всѣ придворныя должности, тогда какъ еще въ XVI в. буржуазія иногда занимала даже самыя высшія мѣста при дворѣ. вмѣстѣ съ этимъ пало значеніе Д. и въ собраніи земскихъ чиновъ (см. Ландтаги). Д. все болѣе и болѣе отдѣляло свои интересы отъ интересовъ другихъ классовъ народа, заявляя, на ландтагахъ и другимъ путемъ, притязанія на свободу отъ податей, замкнутость Д. сословія, недопущеніе буржуазіи къ крупному землевладѣнію и т. п. Печальныя послѣдствія Тридцатилѣтней войны, совершенно подорвавшей силу горожанъ, еще болѣе усилили надменность Д. и его стремленіе къ исключительности. вмѣсто того, чтобы помочь своимъ обѣднѣвшимъ крестьянамъ, оно, въ большинствѣ случаевъ, пользовалось ихъ нуждой и безсиліемъ, чтобы наложить на нихъ тяжелыя повинности. вмѣсто того, чтобы раздѣлять общія тягости, оно старалось по

возможности отклонить ихъ отъ себя, хотя обязательная военная служба Д., замѣнявшая прежде уплату податей, теперь уже прекратилась. Въмѣсто того, чтобы личнымъ управленіемъ помѣстій улучшить ихъ разстроенное состояніе, Д. по большей части предпочитало окончательно разорваться при дворахъ и во время заграничныхъ поздокъ. Въ большей части германскихъ государствъ Д. образовало замкнутую, тѣсно сплоченную корпорацію, или благодаря опредѣленнымъ учрежденіямъ, признаннымъ государями, или въслѣдствіе дружной дѣятельности на ландтагахъ. Въ Мекленбургѣ до новѣйшаго времени приѣмъ («рецепированіе») новаго члена въ сословіе находилась въ зависимости отъ послѣдняго. Д. долгое время упорно противилось переходу дворянскихъ, рыцарскихъ помѣстій къ буржуазіи; многие изъ государей считали необходимымъ, для сохраненія дворянства, какъ сословія, запрещать такой переходъ, хотя запрещеніе и не исполнялось. Происходило много споровъ о допущеніи въ ландтаги недворянскихъ или недавно получившихъ Д. владѣтелей рыцарскихъ помѣстій; во многихъ государствахъ, какъ напр. въ Саксоніи, такое допущеніе разрѣшалось только съ извѣстными ограниченіями. Привилегія высшаго, медиатизированнаго Д. слѣдующимъ образомъ опредѣлены въ 14 статьѣ Союзнаго Акта 1815 г.: равенство по рожденію съ владѣтельными фамиліями относительно заключенія браковъ; автономія въ организаціи семейныхъ отношеній и распоряженіи своими помѣстьями, хотя и подъ верховнымъ надзоромъ государства; право мѣстнаго представительства, какъ остатокъ прежняго суверенитета; привилегированное положеніе въ судѣ и свобода отъ военной повинности для себя и для своей фамиліи; юрисдикція въ гражданскихъ и уголовныхъ процессахъ, въ первой и отчасти во второй инстанціи; судъ по дѣламъ дѣламъ (Forstgerichtsbarkeit); мѣстная полиція; надзоръ въ дѣлахъ церковныхъ и школьныхъ. Прежнему простому имперскому дворянству (имперскимъ баронамъ и рыцарямъ) были предоставлены вотчинная автономія, патримониальная и мѣстная юрисдикція, мѣстная полиція, церковный патронатъ и привилегированное положеніе въ судѣ, согласно, впрочемъ, съ предписаніями мѣстныхъ законовъ.

Во Франціи революція 1789 г. уничтожила не только всѣ привилегіи дворянства (дворянскіе депутаты сами отказались отъ нихъ въ знаменитомъ ночномъ засѣданіи 4-го августа), но также и самое Д., какъ отдѣльное сословіе (см. Французская революція). Употребленіе дворянскихъ титуловъ, гербовъ и т. п. было запрещено подъ страхомъ наказанія. Наполеонъ I декретами 1806—1808 гг. создалъ новое Д. (отчасти съ майоратами). Въ уголовномъ кодексѣ 1810 г. налагалось наказаніе за незаконное присвоеніе дворянскихъ титуловъ. Хартія 1814 г. хотя и провозгласила принципъ равенства всѣхъ передъ закономъ, тѣмъ не менѣе позволила старому дворянству возобновить, а новому—удержать свои титулы. Королю предоставлено было право жаловать Д., однако безъ освобожденія отъ повинностей и безъ привилегій. Пересмотрѣнная хартія 1830 г.

ничего въ этомъ не измѣнила; но при пересмотрѣ уголовного кодекса въ 1832 г. запрещеніе незаконнаго присвоенія дворянскихъ титуловъ было уничтожено, такъ что съ этихъ поръ каждый французъ могъ носить какой ему угодно титулъ. Законъ 1835 г. запретилъ учрежденіе майоратовъ. Попытки императора Наполеона III снова регулировать вопросъ о титулахъ, въ смыслѣ уголовного кодекса 1810 г., не имѣли прочныхъ послѣдствій.

Въ Германіи часть дворянскихъ привилегій устранена была прежде всего законодательными, составленными по франц. образцу (напр. въ Вестфаліи и на лѣвомъ берегу Рейна), потомъ великими реформами Штейна и Гарденберга въ Пруссіи, наконецъ, съ 1815 г., новыми конституционными законами (въ Баденѣ, Баваріи, Нассау, позже въ Гессенѣ и въ Саксоніи). Франкфуртское національное собраніе 1848 г. отбѣило сословныя привилегіи, установило, что передъ закономъ нѣтъ различія между сословіями, и опредѣленно объявило Д. уничтоженными. Постановленіемъ союзнаго сейма 23-го авг. 1851 г. всѣ эти основныя законы были отбѣнены, но уничтоженіе личныхъ сословныхъ преимуществъ Д. и привилегій, связанныхъ съ владѣніемъ рыцарскими помѣстьями, перешло въ большую часть конституцій и законодательствъ отдѣльныхъ нѣмецкихъ государствъ. Позже, отчасти по инициативѣ правительства, съ согласія или безъ согласія народныхъ представительствъ, отчасти стараніями союзнаго сейма, большая часть дворянскихъ правъ была восстановлена. Вслѣдствіе распаденія Германскаго союза въ 1866 г. гарантія союзнаго акта утратила силу, и медиатизированные, въ защиту своихъ сословныхъ привилегій, могли ссылаться только на мѣстныя конституціи, не имѣя болѣе никакихъ легальныхъ средствъ противъ ихъ измѣненія. Однако, по закону Сѣверо-Германскаго союза, сохранившему силу и въ Герм. имперіи, члены медиатизированныхъ, прежде непосредственно-имперскихъ фамилій избавлены отъ военной службы; зданія, принадлежащія къ ихъ владѣніямъ (Standesherrschaften), освобождены отъ постоя. Бракъ члена высшаго дворянства съ горожанкой все еще считается неподобающимъ, и жена не вступаетъ въ сословіе мужа. Остатки частной юрисдикціи Д. уничтожены судебной реформой 1877 г.

Помимо отдѣльныхъ попытокъ противодѣйствія уравнительному движенію, въ Германіи образовалась, послѣ 1815 г., такъ называемая дворянская цѣпь (Adelskette), поставившая себя цѣлью восстановить по возможности привилегіи Д. То же самое повторилось и послѣ вступленія на престолъ короля Фридриха-Вильгельма IV прусскаго, который, яко бы во имя англо-германскаго государственнаго права, благоприятствовалъ усиленію аристократическаго элемента. Въ Силезіи возникъ дворянскій союзъ (Adelsverein), который хотя, повидимому, стремился къ реформѣ Д. въ современномъ смыслѣ, но на самомъ дѣлѣ имѣлъ въ виду возвратитъ Д. его утраченное исключительное положеніе въ юридическомъ и социальномъ отношеніи. Тогда же возникла и особенная дворянская газета («Adelszeitung», подъ

редакцией Ludwig von Alvensleben), для защиты подобных идей. Осенью 1848 г., стараниями и под руководством Bülow-Sumnerow'a, в Берлине заседало собрание дворян, которое народ называл юнкерским парламентом (Junkerparlament), а сами дворяне—обществом для защиты собственности (Verein zum Schutze des Eigentums). В управление Мантейфеля прусское юнкерство (см.) сумело, особенно с помощью палаты господ, вновь утвердить свое влияние, отчасти при дворе, отчасти в законодательных собраниях. Аналогичные явления происходили и в других немецких государствах. Подобные тенденции распространялись и зашищались также и теоретически, частью в специально основанных для таких целей органах ежедневной прессы (Neue Preussische Zeitung [Kreuzzeitung] в Пруссии, Freimütige Sachsenzeitung в Саксонии, Norddeutsche Korrespondent в Мекленбурге), частью в самостоятельных сочинениях (Fischer, «Der deutsche Adel in der Vorzeit, Gegenwart und Zukunft», Франкф., 1851; Graf Görz, «Die Zukunft des deutschen Adels vom aristokratisch-konservativen Standpunkt», Берл., 1851; V. Strauss, «Briefe über Staatskunst», Берл., 1854; Stahl, «Die Staatslehre und die Prinzipien des Staatsrechts», Берл., 1856; 5 изд. 1878). Противоположную точку зрения представляют: Bode, «Beitrag zur Geschichte der Feudalstände in Braunschweig und ihres Verhältnisses zu Fürst und Volk» (Брауншв., 1843); «Die aristokratischen Umtriebe u. s. w.» (Лпц., 1843); Liebe, «Der Grundadel und die neuen Verfassungen» (Брауншв., 1844). Существовали и такие стремления, которые клонились к преобразованию немецкого дворянства в духъ английского, къ возведенію его на степень могущественной и вліятельной поземельной аристократіи. Нѣчто подобное имѣлъ въ виду Фридрихъ-Вильгельмъ IV, содѣйствуя образованію новаго майоратаго дворянства. Образование особенной «куріи господъ» (Herrgenkurie) при соединенномъ ландтагѣ 1847 г. было дальнѣйшимъ шагомъ въ этомъ направленіи. Въ 1848 г. въ Пруссіи и Австріи пытались учредить аристократическую палату пэровъ, но общественное мнѣніе высказалось тогда столь рѣшительно противъ этой мысли, что она была оставлена. Лишь послѣ многихъ попытокъ и продолжительной борьбы въ Пруссіи была учреждена палата господъ, въ которой хотя перевѣсъ и принадлежитъ аристократическому элементу, но буржуазія также имѣетъ представителей. Аналогичнымъ образомъ составлена и австрійская палата господъ (см. Верхняя палата, VI, 74). Изъ теоретическихъ предложеній того же характера слѣдуетъ упомянуть: Eisenhart, «Ueber den Bedarf des Adels im Staate und die Natur der Pairieverfassung» (Штург., 1852); Bluntschli, «Ueber die Bildung der Ersten Kamern und die Adelsreform in Deutschland» (Мюнх., 1850); Gaupp, «Denkschrift u. s. w.» (1852). Противъ принадлежности къ Германіи англійскихъ дворянскихъ учрежденій высказался Zimmermann, «Die Vortrefflichkeit der konstitutionellen Monarchie für England und ihre Unbrauchbarkeit

für die Länder des Kontinents» (Ганноверъ, 1852). Выработанный въ 1848 г. Дальманомъ такъ называемый «Entwurf der 17 Vertrauenspäpner» для имперской конституціи предлагалъ организовать верхнюю палату изъ немецкихъ князей, не касаясь ихъ мѣстнаго суверенитета; въ эту палату предполагалось допустить и нѣкто. другіе элементы, а именно медиатизированное дворянство. Подобнаго рода идеи со времени возникновенія Германской имперіи появлялись весьма часто, не принимая, однако, болѣе опредѣленной формы. Ср. Stranz, «Geschichte des deutschen A.» (Бресл., 1845); Kleinschmidt, «Zur Geschichte des A., besonders in Deutschland» («Unsere Zeit» 1874, I). Въ новѣйшее время въ Германіи и въ Австріи потомки древнихъ родовъ все болѣе и болѣе принимаютъ участіе въ политической и національной борьбѣ и дѣйствуютъ не только на консервативной сторонѣ, но и на сторонѣ либераловъ. Шверинъ, Ауерсвальдъ, Финке въ Пруссіи давно уже прославились какъ борцы за реформаціонныя, либеральныя идеи, за новые принципы равенства и справедливости и за національныя стремленія. Въ Баваріи примѣрами свободнаго духа, оживляющаго часть дворянства, служатъ Гихъ, Ротенханъ, Лерхенфельдъ, а въ новѣйшее время особенно князь Гогенлоэ. То же самое происходитъ въ Вюртембергѣ, въ Баденѣ и въ меньшей степени въ Саксоніи. Ср. Maurer, «Ueber das Wesen des ältesten Adels der deutschen Stämme»; Geist, «Adel und Ritterschaft in England»; Louandre, «Sous l'ancienne monarchie».

Двокодышащая рыба (Dipnoi)—подклассъ рыбъ, заключающей въ себѣ только три нынѣ живущихъ рода и по нѣкоторымъ особенностямъ строенія представляющей сходство съ земноводными (Amphibia). По общимъ чертамъ организаціи Д. близко примыкаютъ къ ганойднымъ рыбамъ (см.), особенно къ ископаемымъ формамъ изъ группы Crossopterygii, современнымъ представителемъ которой является Polypterus (см. Биширь). Признаки же, отличающіе ихъ отъ ганойдныхъ и сближающіе съ амфибіями, заключаются: въ превращеніи плавательнаго пузыря въ легкія; въ связанныхъ съ этимъ измѣненіяхъ въ строеніи сердца и роговыхъ ямокъ, снабженныхъ внутренними отверстиями; въ неподвижномъ слияніи небо-квадратнаго хряща (palato-quadrum) съ черепомъ (последняя особенность между всѣми нынѣшними рыбами существуетъ только у хамера). Живутъ исключительно въ прѣсныхъ водахъ.

Тѣло Д. рыбъ (см. табл.) покрыто черепичеобразно налегающими другъ на друга циклоидными чешуями и снабжено боковыми линиями; хвостовой плавникъ вполне симметриченъ какъ снаружи, такъ и по отношенію къ заднему концу позвоночнаго столба, непрерывно продолжается въ спинной плавникъ и, кромѣ хрящевыхъ лучей, содержитъ въ себѣ еще особыя такъ наз. роговыя нити (какъ у селахій). Непосредственно позади головы лежатъ грудные плавники; у Ceratodusъ вдоль широкаго груднаго плавника тянется хрящевая ось изъ одного ряда члениковъ, отъ которыхъ, въ свою очередь, отходятъ въ обѣ сто-

роны расчлененные хрящевые лучи (рис. 1); у остальных Д. грудные плавники имѣютъ видъ длинныхъ жгутообразныхъ придатковъ съ однимъ рядомъ члениковъ, безъ боковыхъ лучей (Protopterus, рис. 2) и неспособны служить органами движенія. Брюшные плавники, помѣщающіеся далеко позади грудныхъ, по строенію совершенно съ ними сходны.

По строенію позвоночнаго столба Д. напоминаютъ хрящевыхъ ганойдъ, особенно ископаемыхъ. Спиная струна, окруженная плотной оболочкою, сохраняется въ теченіе всей жизни; тѣла позвонковъ не развиваются; дуги позвонковъ, ребра, входящія основаниями въ оболочку спинной струны, и плавниковыя подпорки болѣе или менѣе окостенѣваютъ. Хрящевая коробка черепа прикрыта немногими (меньше чѣмъ у ганойдныхъ) костями; небоквадратный хрящъ (palato-quadratum, рис. 2, 17) и квадратный (quadratum), прикрытый снаружи костью (рис. 2, 19), сливаются съ хрящевымъ черепомъ. На нѣбѣ и на окостенѣвшей нижней челюсти по парѣ зубныхъ пластинокъ, усажениыхъ поперечными бугорками и покрытыхъ эмалью (рис. 4). Мало развиты хрящевыя жаберныя дуги въ числѣ пяти или шести (рис. 2, I—VI); жаберная крышка и лучи жаберной перепонки рудиментарны (рис. 2, 27—28). У Ceratodus 4, у Lepidosiren и Protopterus 3 пары жабръ, похожихъ на жабры костящихъ рыбъ и прикрытыхъ недоразвитой крышечкой, которая затянута складкой кожи, оставляющей лишь узкое жаберное отверстіе.

У Protopterus существуютъ, сверхъ того, маленькія наружныя жабры, въ видѣ трехъ нитевидныхъ кожистыхъ придатковъ надъ жа-

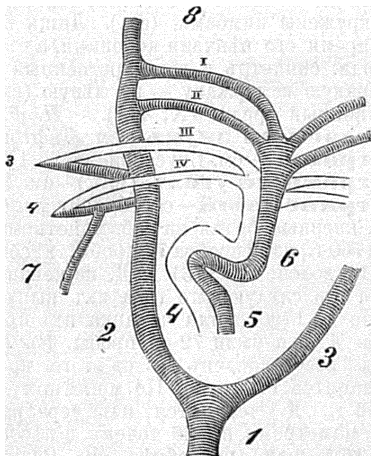

Схематическое изображеніе кровообращенія у Protopterus annectens. Conus arteriosus (6) дѣлится на два отдѣла (А и Б); въ А течетъ часто-венозная кровь, переходящая въ заднія жаберныя артеріи (III и IV); въ Б—чисто артеріальная, поступающая въ переднія жаберныя артеріи (I, II); 3 и 4 — обозначаютъ жаберныя вены и систему капилляровъ; 7—легочная артерія; 2 и 3—radix aortae; 1—аорта.

бернымъ отверстіемъ (рис. 3); жабры эти получаютъ сосуды отъ дугъ аорты. вмѣстѣ съ жабрами роль дыхательнаго органа исполняетъ плавательный пузырь, образующій настоя-

щій легкія; у Ceratodus (рис. 5) плавательный пузырь состоитъ еще изъ простаго, непарнаго мѣшка, у Lepidosiren и Protopterus онъ раздѣленъ на двѣ половины, открывающіяся короткою общою трубкою въ глотку. Легкія Д. занимаютъ то же положеніе въ брюшной полости, какъ и плавательный пузырь остальныхъ рыбъ (подъ позвоночникомъ, въ перитонеальной оболочкѣ), но дыхательное горло открывается уже, какъ у амфибій, съ брюшной стороны глотки. Полагаютъ, что при достаточномъ количествѣ чистой воды, Д. дышатъ жабрами; когда въ извѣстное время года вода въ водохранилищѣ портится, они прибѣгаютъ къ легочному дыханію. Внутренняя поверхность легкаго снабжена ячейками, значительно увеличивающими дыхательную поверхность. Предсердіе сердца раздѣлено неполной перегородкой на правую и лѣвую половины, какъ у амфибій; перегородка эта продолжается отчасти и въ желудочекъ сердца, и въ артеріальный конусъ, такъ что является некоторое раздѣленіе между двумя токами проходящей черезъ сердце крови: между чисто венознымъ, идущимъ изъ праваго предсердія и переходящимъ въ двѣ заднія жаберныя артеріи, и смѣшаннымъ (Ceratodus) или даже чисто артеріальнымъ (Protopterus) токомъ лѣваго предсердія, идущимъ къ двумъ переднимъ артеріямъ.

У Ceratodus въ длинномъ мускулистомъ артеріальномъ конусѣ находятся многочисленныя клапаны, расположенныя поперечными рядами, подобно тому, какъ у ганойдныхъ рыбъ; артеріальный конусъ Protopterus сходенъ съ таковымъ у амфибій. Легочная артерія идетъ изъ послѣдней (четвертой) жаберной вены и, слѣдовательно, несетъ кровь уже прошедшую черезъ жабры; въ легкіяхъ эта кровь второй разъ приходитъ въ соприкосновеніе съ воздухомъ и затѣмъ черезъ легочныя вены возвращается въ сердце, именно въ лѣвую половину предсердія. Носовыя ямки Д. представляютъ собою не замкнутыя мѣшки, какъ у всѣхъ рыбъ, а на своемъ внутреннемъ концѣ открываются отверстіемъ въ полость рта — какъ у всѣхъ дышащихъ атмосфернымъ воздухомъ позвоночныхъ; заднія носовыя отверстія Д. помѣщаются въ переднемъ концѣ рта, передъ нѣбными зубами. Въ кишкѣ существуетъ спиральный клапанъ, какъ у селакій (акуловыхъ рыбъ) и ганойдныхъ. Въ женскихъ половыхъ органахъ длинныя, тянущіеся до перикардія, яйцеводы, въ періодъ размноженія особенно разрастающіеся, напоминаютъ амфибій; на переднемъ концѣ яйцеводы воронковидными устами открываются въ полость тѣла, назади однимъ общимъ непарнымъ отверстіемъ открываются въ клоаку. Трубки, подобныя яйцеводамъ (Мюллеровы каналы), существуютъ первоначально и у самцовъ, но позднѣе атрофируются; для выхожденія сѣмени служатъ особые протоки, развивающіеся независимо отъ выдѣлительныхъ органовъ. У Ceratodus въ клоаку ведутъ также два отверстія изъ полости тѣла (pori abdominales, см. Брюшной поръ); у Protopterus—одно такое отверстіе. Ископаемые остатки Д. находятся уже въ триасѣ. Родъ Ceratodus и былъ установленъ для ископаемой рыбы, на основаніи зубныхъ

пластинокъ, известныхъ изъ триасовой и юрской формаций; когда въ 1870 г. былъ открытъ новый живущій *C. Forsteri* въ Австраліи, то зубныя пластинки его оказались до такой степени сходными съ зубами юрскаго *Ceratodus*, что вновь открытую рыбу отнесли къ тому же роду.

Д. раздѣляются на два отряда:

I. Однолечочныя, *Monopneumones*, къ которымъ относится единственный родъ *Ceratodus*, два вида котораго водятся въ Австраліи (рис. 6). См. Барамунда, III, 32.

II. Двулечочныя, *Dipneumones*, съ двумя родами. *Lepidosiren paradoxa*, открытый въ 1835 г. въ Амазонской рѣкѣ, имѣетъ угреобразное тѣло, съ нитевидными парными плавниками, скелетъ которыхъ состоитъ изъ одного лишь осевого ряда хрящей, совсѣмъ безъ боковыхъ лучей; на пѣвѣ и на нижней челюсти по парѣ зубныхъ пластинокъ; на передней части хрящевого сонника два коническихъ зуба; пять жаберныхъ дугъ съ четырьмя жаберными щелями Сѣро-бураго цвѣта съ свѣтлыми пятнами; длиною въ 1—1,25 метра. Принадлежитъ къ числу очень рѣдкихъ животныхъ; въ руки европейскихъ ученыхъ попалъ всего четыре экземпляра этой рыбы, и въ теченіе двухъ послѣднихъ десятилѣтій она не была болѣе найдена. — *Protopterus annectens* (рис. 3 и 7) отличается отъ *Lepidosiren* присутствіемъ трехъ маленькихъ наружныхъ жабръ надъ жабернымъ отверстиемъ, 6-ю жаберными дугами съ 5 жаберными щелями и присутствіемъ небольшого числа боковыхъ лучей на одной сторонѣ хрящевой оси парныхъ плавниковъ. Темнобураго, на нижней сторонѣ болѣе свѣтлаго, цвѣта съ многочисленными неясными, сѣрыми пятнами; до 2 м. длины. Водится во всей тропической Африкѣ, особенно въ области Верхняго Нила и въ Сенегамбіи. Живетъ въ мелкихъ, иловатыхъ водахъ; питается лягушками, рыбами и т. п., зарывается глубоко въ илъ. Мясо его туземцами употребляется въ пищу. Въ сухое время года, когда мелкіе прѣсноводные бассейны пересыхаютъ, *Protopterus*, зарывшись глубоко въ илъ, выдѣляетъ на поверхности кожи много слизи, которая, отвердѣвая, образуетъ вокругъ животнаго родъ кокона, въ которомъ *Protopterus* и остается въ теченіе нѣсколькихъ мѣсяцевъ, до наступленія періода дождей; дыханіе въ это время совершается при помощи легкихъ. Въ стѣнкѣ кокона, противъ рта, остается дыхательное отверстие, отъ котораго иногда идетъ вѣнчикъ въ родѣ воронки ко рту животнаго. Въ теченіе лѣтней спячки животное не принимаетъ пищи, лежатъ неподвижно и всѣ жизненные процессы падаютъ. Такія гнѣзда съ рыбами были привозимы въ Европу, гдѣ, послѣ постепеннаго размачиванія, изъ нихъ выходили *Protopterus*, продолжавшіе затѣмъ жить въ акваріумѣ (*Ceratodus* въ илъ не зарывается; для дыханія атмосфернымъ воздухомъ выходить на поверхность воды и, какъ полагаютъ, прибѣгаетъ къ этому способу преимущественно въ дождливое время года, когда вода, отъ нанесеннаго илу и песку, становится очень грязною).

Литература. Bischoff «*Lepidosiren paradoxa*» (1840); Nutt., «*Lepidosiren paradoxa*» («*Abhd.*

d. böhm. Gesellsch. d. Wissenschaft», 1845); Günther, «*Ceratodus*» («*Philos. Transact. of the Roy. Soc.*», 1871); Ayers, «*Beiträge zur Anatomie und Physiologie der Dipnoer*» («*Jen. Zeitschr. f. Naturw.*» 1884); Wiedersheim, «*Zur Histologie des Dipnoerschuppen*» («*Arch. f. mikr. Anat.*», т. 18, 1880); ero же «*Das Skelet u. Nervensystem v. Lepidosiren annectens*» («*Morph. Studien*», Fasc. 1, 1880); Howes, «*On the skeleton of fins of Ceratodus etc.*» («*Proceed. Zool. Soc.*», 1887); «*Fulliquet, Recherches sur le cerveau du Protopterus annectens*» (1886); Van-Wijhe, «*Ueber das Visceralskelet etc. der Ganoiden und v. Ceratodus*». («*Niederl. Arch. f. Zool.*», т. V, 31); Beddard, «*Observations on the ovarian ovum of Protopterus*» («*Proc. zool. Soc.*» 1886); Parker, «*On the anatomy and Physiology of Protopterus annectens*» (1891).

В. Фауценз.

Двоко-перистый или дву-перистый листъ—см. Листъ.

Двоикъ: 1) Медовка — см. Бревно (IV, 629); 2)—см. Брусовой дѣсъ (IV, 762).

Двубратственные тычинки, т. е. тычинки, сросшіяся въ 2 пучка — см. Тычинка.

Двуглавый орелъ. — Д. орелъ относится къ фантастическимъ гербовымъ фигурамъ и изображается въ видѣ орла, имѣющаго двѣ головы, обращенныя вправо и влѣво. Въ геральдикѣ фигура эта впервые появляется въ XIII ст., на монетахъ Людвига Баварскаго 1330 г. и гербахъ бурграфовъ Вюрцбургскихъ и графовъ Савойскихъ. Какъ государственная эмблема Священно-Римской (Германской) имперіи, Д. орелъ принятъ лишь съ XV ст. Онъ изображался чернымъ въ золотомъ щитѣ, съ золотыми же клювами и когтями; головы орла были окружены нимбами (см.). Лишь въ новѣйшее время его вѣнчали коронами, а въ лапы помѣстили: скипетръ и государственный мечъ — въ правую и державу — въ лѣвую (см. Государственный орелъ, IX, 411). П. ф.-В.

Двугласный звукъ—см. Дифтонгъ.

Двугранныя—см. Брусовой дѣсъ (IV, 762).

Двугранный уголъ (мат.)—см. Уголъ.

Двугривенный—серебряная монета въ 20 коп., впервые битая на спб. монетномъ дворѣ въ 1760 г., изъ серебра 77 пробы, вѣсомъ въ 1 зол. 14 долей. Въ 1761 г. Д. не чеканили, а начиная съ слѣдующаго года ихъ выпускали ежегодно до 1796, когда чеканка ихъ приостановлена. Д. эти были 72-ой пробы. Въ 1810 г. выпускъ возобновленъ и съ этого времени они чеканятся ежегодно. По монетному уставу 1836 г., Д. чеканятся изъ серебра 500 пробы, діаметромъ въ 86 точекъ и вѣсомъ въ 1 зол. 16,5 доли (подробнѣе см. Разнѣнная монета и Русскія монеты). Въ 40 и 50-хъ гг. на варшавскомъ монетномъ дворѣ биты польско-русскіе Д. (сорокагрошевики), по вѣсу и пробѣ одинаковые съ спб. Въ 1764 г. были выпущены пробные *сибирскіе Д.* 72-ой пробы, вѣсомъ въ 1 зол. 10 долей, двухъ образцовъ ланевой стороны: 1) съ бюстомъ императрицы и 2) съ ея вензелемъ (см. Сибирская монета).

П. ф.-В.

Двугубый вѣнчикъ—такой сростно-лепестной вѣнчикъ, лепестки котораго раздѣ-

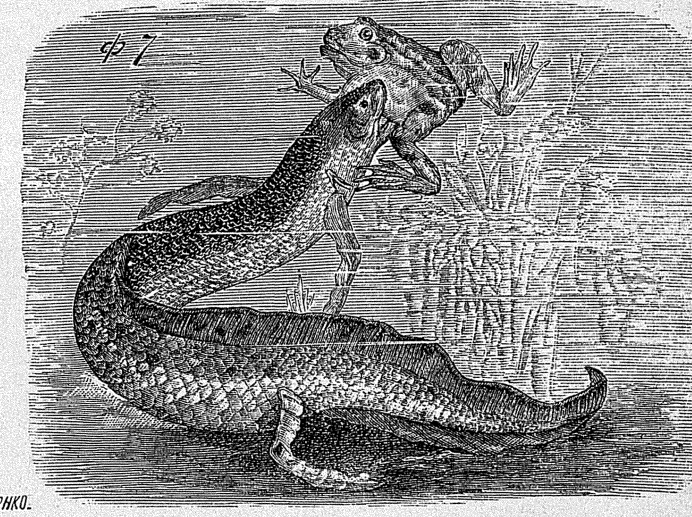
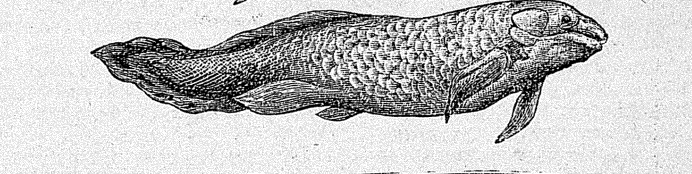
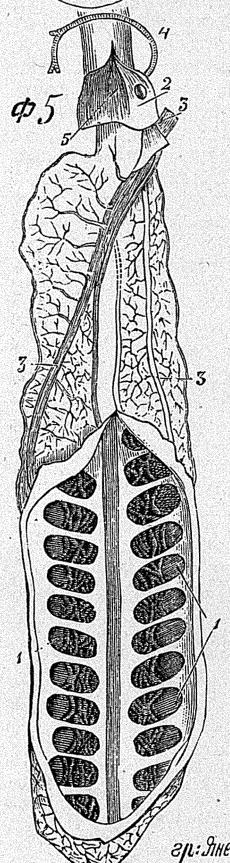
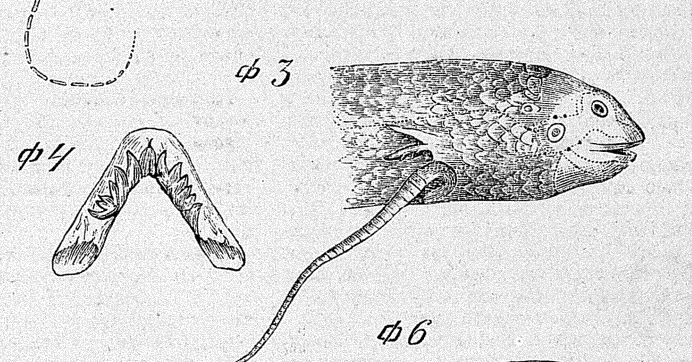
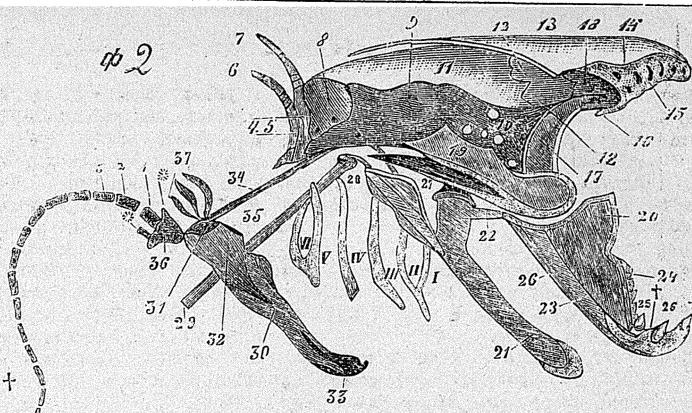
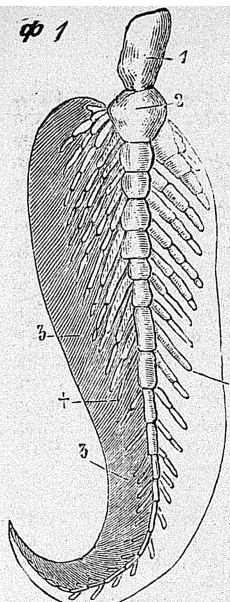

ар. Яненко.

Рис. 1. Грудной плавник баррамунды (*Ceratodus Forsteri*). 1, 2—два первые членика осевого луча. ††—боковые лучи, 3, 3—роговая нить. Рис. 2. Череп, плечевой пояс и грудной плавник *Protoperlus*. 4, 5—глаз позвоночник, слитый с головным скелетом, 6—их остистые отростки. 8.—Верхнезатылочная кость с отверстием для выхода подъязычного нерва, 9—слуховой пузырь. 10—(tabesulae, 11—лобно-теменная кость. 13—сухожильное окостенение. 14—верхнеришетчатая. 15—хрящевая носовая капсула. 16—предглазничные отростки. 17, 18—небно-квадратная кость. 19—чешуйчатая кость, прикрывающая квадратную. 20, 26—articulatae, соединенная связкой (22) с подъязычною костью (21). 23—зубная кость (dentale). 24—вмалевая полоска. 25, 26—два зуба. 27, 28—рудиментарная кость жаберной крышки. 1—VI—шесть жаберных дуг. 29—головное ребро. 30—33—скелет плечевого пояса (32—38—хрящ. †0 и 31—прикрывающая его кость). 34—волокончатая связка, прикрывающая верхний конец плечевого пояса к черепу. 36—основной челюсть скелета грудной плавника. 1, 2, 3—первые членики осевого луча плавника. †† рудименты боковых лучей. Рис. 3. Голова *Protoperlus*. Над грудным плавником видны паружья жиры. Рис. 4. Нижняя челюсть *Ceratodus* с зубными пластинками. Рис. 5. Легкое *Ceratodus*, вскрытое, чтобы показать членистые мышцы (1). 5—пищевод. 2—отверстие дыхательного гоним. 3—

ляются на 2 неравные части: верхнюю губу и нижнюю губу, какъ, напр., у губоцвѣтныхъ (см.).

Двудольныя (Dicotyledones). — Классъ сѣменныхъ растений, заключающій въ себѣ до 80000 видовъ. Онъ составляетъ, слѣдовательно, около $\frac{3}{4}$ всего царства растений, а потому представляется преобладающимъ во всѣхъ флорахъ земного шара. Судя по имѣющимся палеонтологическимъ даннымъ, они и явились на землѣ позже большинства остальныхъ сѣменныхъ, слѣдовательно наиболее соответствующую преобладающимъ въ наше время общеземные условия. Главный признакъ Д., на основании котораго они получили свое названіе, состоитъ въ томъ, что зародышъ ихъ снабженъ 2 сѣмядолями, сидящими одна противъ другой. Исключенія изъ этого правила очень рѣдки и завязать отъ недорастанія одной изъ долей (*Syclamen, Corydalis*) или отъ слабого развитія всего зародыша, какъ то замѣчается у нѣкоторыхъ чуждадныхъ и полужуждадныхъ [*Orobanchе* (заразиха), *Rhizola* (грушевка) и пр.]. Сѣмядоли по большей части выносятся изъ почвы во время прорастанія сѣмянъ и скоро зелѣнѣютъ, рѣже остаются въ почвѣ и не зеленѣютъ, какъ у гороха. Въ послѣднемъ случаѣ онѣ мясисты. Зародышъ этотъ гораздо чаще, чѣмъ у однодольныхъ, не окруженъ питательною тканью (бѣлкомъ), а лежитъ прямо подъ сѣменной кожурою. Корешокъ его вытягивается у большинства въ видѣ сильнаго стержневого корня, остающагося у деревянистыхъ растений на всю жизнь и утолщающагося помощью камбія, подобно стеблю. Древовидныхъ и вообще деревянистыхъ растений здѣсь несравненно больше, чѣмъ между однодольными. Можно приять за общее правило, что въ холодныхъ и умеренныхъ странахъ всѣ деревянистыя растения относятся къ классу Д. или Голосѣмянныхъ (см.). Развѣтвление бываетъ чрезвычайно богато и разнообразно. Сосудисто-волокнистые пучки Д. открыты и утолщаются помощью камбія, вслѣдствіе чего и самый стебель утолщается въ противоположность тому, что замѣчается у типическихъ однодольныхъ (напр. у пальмъ). Пучки эти располагаются на поперечномъ разрѣзѣ кольцомъ, тогда какъ у однодольныхъ они разбросаны по всей поверхности разрѣза (см. Дерево). Листорасположеніе разнообразно, но чаще всего пятерное, восьмерное и противоположное (см. Листорасположеніе). Листья во всѣхъ отношеніяхъ необыкновенно разнообразны—опять въ противоположность однодольнымъ; у Д. листовыя пластинки въ огромномъ большинствѣ угловатныя, часто сложныя или различно надрѣзанныя; у однодольныхъ преобладаютъ параллельно-нервные и криво-нервные, сложныхъ и различно подрѣзанныхъ чрезвычайно мало, въ умеренныхъ и холодныхъ странахъ нѣтъ. Почкі у деревянистыхъ Д. одѣты нѣрѣдко чешуями, которыя не что иное, какъ листовыя, недоросшіе и измѣненные листья, служащіе для предохраненія внутреннихъ частей; у однодольныхъ тонкихъ предохранительныхъ чешуй нѣтъ. Цвѣты Д. построены въ большинствѣ случаевъ по пятерному плану, т. е. имѣ-

ютъ по 5 частей въ чашечкѣ, въ вѣнчикѣ, въ антрацѣ (тычаники, взятые вмѣстѣ) и въ гинеецѣ (пестики, взятые вмѣстѣ). Это число нѣрѣдко умножается, но остается все-таки основнымъ, т. е. вмѣсто 5 получается 10, 15 и т. д., въ гинеецѣ число это однако же нѣрѣдко уменьшается. Части различныя кружковъ цвѣтка, у большинства, чередуются; сравнительно рѣдко тычаники приходятся противъ лепестковъ. Кромѣ пятерного, другое число цвѣточныхъ частей рѣдко, особенно тройное, свойственное однодольнымъ; извѣстны, однако, Д. съ четвернымъ (крестоцвѣтныя) и даже съ семернымъ числомъ (*Trientalis*). Упрощеніе цвѣтотъ у Д. совершается, какъ и въ другихъ классахъ, уменьшеніемъ числа частей, которое здѣсь доходитъ до послѣдней крайности: у ивы, напр., цвѣтокъ состоитъ или изъ одного пестика или 2 тычинокъ безъ всякаго покрова; но такого множества видовъ съ упрощенными цвѣтами, какое замѣчается между однодольными, здѣсь не замѣчается. Различные авторы дѣлили Д. на различное число классовъ. Въ настоящее время выяснились два главныхъ типа этихъ растений: *свободнолепестныя* и *сростнолепестныя*, прежнія *однопокровныя*. *Безпокровныя* считаются упрощенными формами первыхъ, но на дѣлѣ это еще далеко не достигнуто (см. Естественная система). А. Б.

Двудольныя растенія (dioecia), см. IV, 479, табл.) суть такія, у кот. раздѣльно-половые цвѣты (или однополые) расположены на различныхъ экземплярахъ того же вида растенія, т. е. на одномъ растеніи всѣ цвѣтки только пестичные или плодущіе (женскіе), а на другомъ экз. того же вида всѣ они только тычиночные (мужскіе, неплодущіе, рано опадающіе). Лучшими примѣрами Д. растеній могутъ служить всѣ ивы (*Salix*) и тополи (*Populus*), составляющіе особое семейство ивовыхъ (*Salicaceae*); затѣмъ конопля, крапива, нѣкоторые виды изъ гвоздичныхъ (см.) и много другихъ, напр. валлиснерія, водокрасъ (см. VI, 825). Имъ противоположаются *однодомныя* — растенія тоже съ *раздѣльнополовыми* цвѣтами, но находящимися всегда на *одномъ и томъ же растеніи* (огурцы, тыквы, береза [см. III, 509], ольха, всѣ хвойныя и мн. др. [см. Однодомныя]). Всѣ Д. составляютъ въ системѣ Линнея особый 21-й классъ, но въ новѣйшихъ естественныхъ системахъ они уже не удержались въ одной общей группѣ, а распредѣлились по самымъ различнымъ семействамъ и родамъ, какъ двудольныхъ, такъ и однодольныхъ. Самоопыленіе у Д. немислимо. Будучи удалены, женскіе экземпляры отъ мужскихъ, часто на значительныя разстоянія, они, естественно, нуждаются въ посредникахъ, способствующихъ перекрестному опыленію; такими посредниками являются для деревьевъ *ветеръ*, а для мелкихъ травянистыхъ формъ—насъкомыя, для водяныхъ—теченіе воды. А. А.

Двужаберныя (Dibranchiata)—отрядъ моллюсковъ изъ класса головоногахъ (см.). Характеризуются двумя только жабрами въ мантийной полости. Имѣютъ чернильный пузырь и замкнутую воронку; раковины или совсѣмъ лишены, или снабжены внутренней раковиной. Ротъ окруженъ 8 или 10 руками, усаженными

присосками или крючками. Раздѣляются, въ свою очередь, на два подотряда: десятиногія (Decapoda) и осьминогія (Ostropoda).

Двузерлянка—см. Пшеница.

Двузубка—см. Ежъ-рыба.

Двукопытныя—см. Жвачныя.

Двукрылоплодниковыя—см. Диптерокарповыя.

Двукрылоплодникъ—см. Диптерокарпъ.

Двукрылыя (Diptera)—отрядъ насекомыхъ, характеризующійся двумя только настоящими крыльями (есть и безкрылыя формы), колющими или лижущими органами рта и полнымъ превращеніемъ (см. Насѣкомыя). Голова, по большей части, шаровидная или полушаровидная, соединена съ тѣломъ тонкимъ стебелькомъ и подвижна. Сложные (фасеточные) глаза, верѣдко очень красивыхъ блестящихъ цвѣтовъ у живыхъ Д., обыкновенно занимаютъ значительную часть поверхности головы; существуютъ также 3 (рѣже 2) простыхъ глаза. Органы рта образуютъ нечленистый хоботокъ, состоящій изъ же лобковатой нижней губы, которая

лишь у безкрылыхъ (Aphaniptera). Въ ранку при уколѣ изливается ѣдкая слюна; у Д., питающихся сахаристыми и т. п. веществами (напр., мухъ), слюна служитъ для растворенія твердыхъ пищевыхъ веществъ. Усики у самоцвъ часто длиннѣе или болѣе сложной формы, чѣмъ у самокъ. Членики груди у Д. плотно спаяны, болѣе всего развитъ средней. Къ груднымъ членикамъ прикрѣплены три пары ногъ съ 5-члениковыми лапками, оканчивающимися обыкновенно 2 когтями, между которыми прикрѣплены часто 2 (рѣдко 3) кожистыхъ лопасти (органы прикрѣпленія къ гладкимъ поверхностямъ), пара перепончатыхъ, по большей части стекловато-прозрачныхъ, рѣже окрашенныхъ или волосистыхъ крыльцвъ и пара жужжалцвъ (halteres), булавовидныхъ органовъ, представляющихъ недоразвитую заднюю пару крыльцвъ, физиологическая роль кот. достоверно неизвѣстна. Жужжаніе Д. обуславливается: 1) колебаніемъ крыльцвъ; 2) колебаніемъ жужжалцвъ; 3) движеніемъ брюшныхъ колець, и 4) особыми голосовыми снарядами, относящимися къ системѣ органовъ дыханія. Брюшко сидячее или стебельчатое; состоитъ изъ 4—9 сегментовъ и на заднемъ концѣ несетъ верѣдко особые органы совокупленія, видоизмѣненные членики брюшка. Изъ внутреннихъ органовъ пищеводъ, служащій органомъ сосанія, снабженъ обыкновенно зубомъ, сидящимъ на длинномъ стебелькѣ; дыхательная система снабжена часто воздушными пузырями; влагаліе образуетъ верѣдко матку, въ которой иногда проходитъ все развитіе яйца и выходитъ личинка, или даже личинка проходитъ почти все свое развитіе; узлы нервной системы болѣе или менѣе слиты, такъ что у однихъ Д. (у мухъ) лишь два головныхъ и одинъ грудной, у другихъ—3 грудныхъ и нѣсколько (до 8) брюшныхъ. Д. обладаютъ полнымъ превращеніемъ; нѣкоторыя (Musca vomitoria) кладутъ яйца съ значительно развитыми личинками, которыя и выходятъ скоро послѣ кладки (мясная муха, Sarcophaga, Tachina), у куколородныхъ (Piripara) личинка рождается передъ самымъ окукленіемъ. Личинки безногія (рѣдко съ зачатками ногъ) съ обособленной головою или безъ нея, съ двумя дыхальцами на заднемъ концѣ тѣла, или на переднемъ и заднемъ, или же вдоль боковъ тѣла. При окукленіи личинка или сбрасываетъ кожу, превращаясь въ обыкновенную «муміевидную» куколку (pupa oblecta), или кожна сморщивается вокругъ куколки и получается «боченкообразная» куколка (pupa coarctata). Нѣкоторыя личинки размножаются педогенетически: внутри личинки-матери развиваются въ яичникѣ личинки-дочери, и такое размноженіе можетъ продолжаться цѣлый рядъ поколѣній (Cecidomyiidae); у Chironomus куколки откладываютъ яйца. Въ стадіи куколки многія подвергаются сильному гистолізу (см.). Образъ жизни весьма различенъ: одни Д. дневныя и любятъ тепло, другія прячутся въ темныхъ сырыхъ мѣстахъ; питаются сокомъ цвѣтовъ, потомъ млекопитающихъ, гноемъ и т. п.; вооруженныя колющимъ аппаратомъ высасываютъ кровь высшихъ животныхъ или нападаютъ на дру-

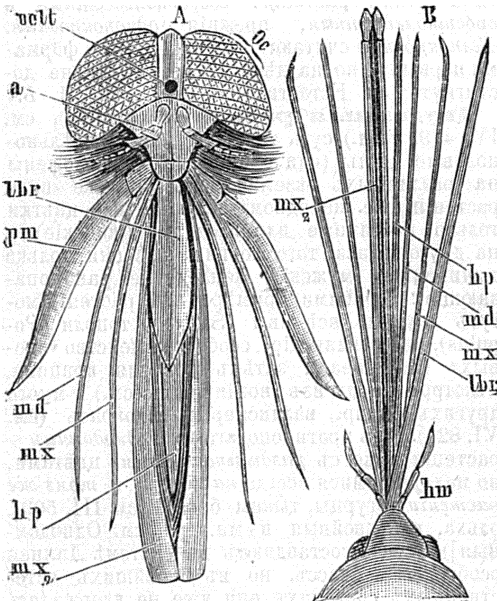

Ротовыя части двукрылыхъ. *obr* — верхняя губа. *mx²* — нижняя губа (хоботокъ); *md* — верхняя челюсть; *mx* — нижняя челюсть; *pm* (*hm*) — ея щупальца; *hp* — гипорфарингъ; *a* — усики; *occl* — глаза.

часто оканчивается двумя вздутыми губами и составляетъ самую крупную часть хоботка, удлиненной верхней губы и заключенныхъ внутри хоботка щетинокъ. Въ случаѣ наибольшаго развитія (напр., у комара) ихъ можетъ быть шесть: надглоточникъ (epipharynx), прикрѣпленный къ верхней губѣ; подглоточникъ (hypopharynx), прикрѣпленный къ нижней губѣ, и 2 пары челюстей, изъ которыхъ нижнія несутъ при основаніи 1—5-члениковую щупальца. Челюстной снарядъ можетъ болѣе или менѣе недоразвиваться и челюстная щупальца прирастаютъ тогда къ нижней губѣ. Щупальца нижней губы существуютъ

гих наськомыхъ (это относится особенно къ самкамъ, см. Комары). Личинки живутъ въ водѣ, въ землѣ, гниющихъ веществахъ, въ растеніяхъ (иногда производя орѣшки, галлы), паразитируютъ въ тѣлѣ животныхъ; немногія, наконецъ, живутъ свободно и ведутъ хищный образъ жизни (см. Сирфы). Значеніе Д. для человѣка весьма разнообразно; полезны питающіяся въ состояніи личинки или во взросломъ вредными наськомыми, питающіяся гниющими веществами или служащими кормомъ для полезныхъ животныхъ; вредны, живущія въ запасахъ пищи человѣка, въ полезныхъ растеніяхъ (см., напр., Гессенская муха), живущія въ стадіи личинки въ полезныхъ, напр., домашнихъ; животныхъ (см. Оводы), или безпокоюща, ослабляющія и даже убивающія ихъ укушеніями (см. Комары, Мошки, Мухи, особенно Цеце, Блохи) и, наконецъ, нападающія на человѣка (комары, мошки, москиты, мухи кусающія или кладущія яйца въ раны и т. п.—см. Вольфартова муха, Блохи). Нѣкоторыя могутъ быть полезны въ одномъ отношеніи и вредны въ другомъ; такъ личинки комаровъ очищаютъ воды отъ гниющихъ растительныхъ остатковъ и служатъ важной пищей молодымъ рыбамъ, самые же комары вредны во взросломъ состояніи. Д. распространены по всей землѣ; всѣ семейства встрѣчаются какъ въ жаркихъ, такъ и въ умѣренныхъ странахъ, часто въ громадныхъ количествахъ. Число видовъ невозможно точно установить, такъ какъ мало изслѣдованы тропическія страны; извѣстно около 18000. Въ ископаемомъ состояніи встрѣчаются не ниже юрскихъ отложеній, много Д. найдено въ янтарѣ (850 видовъ). Отрядъ Д. дѣлится на 3 подотряда: 1) собственно Д. (*Diptera s. str.*), куда относятся наиболѣе типичные представители отряда, раздѣляющіеся на длинноусыхъ (*Nematocera*) и короткоусыхъ (*Brachycera*); 2) куколкародныя (*Pupipara*), и 3) блохи (*Aphaniptera*).

Н. Книповичъ.

Двулучная—слобода Валуйскаго у., Воронежской губ., въ 20 в. къ ЮЗ отъ у. г., при р. Осколѣ. Жит. 2957. Одна изъ древѣйшихъ въ губерніи, упоминается въ актахъ конца XVI в.; населена великороссянами—сведенцами изъ сосѣднихъ губ. Церковь, церковно-приходская школа.

Двулучная растенія—см. Долговѣчность растений.

Двумышечныя (*Dimyaria*)—такъ наз. тѣ пластинчатожаберные моллюски, у которыхъ для закрыванія створокъ раковины существуетъ два мускула, передній и задній, въ отличіе отъ одномышечныхъ (*Мопомыaria*), у которыхъ передній мускулъ отсутствуетъ. См. Пластинчатожаберныя. В. Ф.

Двулодичниковыя (*Bicarrellatae* В. et Hoosk.)—рядъ изъ 24 семействъ растений двулодныхъ сростнолепестныхъ; общая характеристика этого ряда, установленнаго въ системѣ Вентама и Гукера (см. таблицу IV, 482, рядъ 6-й) заключается въ томъ, что *завязь*, у значительнаго большинства *верхняя*, состоятъ изъ *двухъ частей* (плодолистиковъ), а рѣже, по отклоненіямъ, изъ 1 или 3; тычинки, прикрѣпленныя къ вѣвичу (какъ у всѣхъ *эпипецот-*

ныхъ—см. VII, 636), расположены *между* его долями, чередуются съ ними въ одинаковомъ числѣ или въ меньшемъ (5—4—2). Важнѣйшія семейства, относящіяся къ ряду Д.: Маслиновыя (*Oleaceae*), Апоциновыя (см. Апоцины — I, 917), Асклепадовыя (см. II, 294), Горечавковыя (*Gentianeae*—см. IX, 223), Гидрофилковыя (см. VIII, 657), Бурачниковыя (см. V, 7), Вьюнковыя (VII, 606), Пасленовыя (*Solanaceae*), Норичниковыя (*Scrophulariaceae*), Гесперіевыя (VIII, 575), Виганіевыя (III, 826) и Губоцвѣтныя (IX, 850). А.

Двулодный или **двуполовой цвѣтокъ**—цвѣтокъ, заключающій въ себѣ и тычинки и пестики; то же, что *гермафродитный* цвѣтокъ.

Двурость—разновременное появленіе всходовъ при высѣвѣ сѣмянъ и происходящее отъ того весьма различное, въ качественномъ отношеніи, развитіе растений—одна опережаютъ въ ростѣ другія и часто заглушаютъ ихъ; зависитъ отъ неровности посѣва и неодинаковой толщины покрывки сѣмянъ; послѣднее преимущественно случается, если для сдѣланія покрывки употребляются отвалныя орудія и потому можетъ быть, въ значительной степени, устранено замѣной плуга запашниками, скоропашками, боронами и волокушами. Хотя Д. неблагоприятно вліяетъ на величину урожая всѣхъ сельскохозяйственныхъ растений, но особенно онъ вреденъ при возращеніи льна, такъ какъ служитъ причиной полученія неровнаго, по достоинству, волокна и сѣмянъ. С.

Двуротъ, двууста—см. Глисты (VIII, 876).

Двурукія (*Bimana*)—особый отрядъ въ классѣ млекопитающихъ для человѣка. Линней создалъ для высшихъ млекопитающихъ отрядъ *Primates*, къ которому относилъ человѣка, обезьянъ, полуобезьянъ и летучихъ мышей. Ключевъ выдѣлилъ человѣка въ особый отрядъ *Bimana*, двурукихъ, въ противоположность четырехрукимъ или обезьянамъ (*Quadrimana*). Однако въ настоящее время большаго наугуралистовъ въ опредѣленіи систематическаго положенія человѣка въ классѣ млекопитающихъ возвращается къ взглядамъ Линнея, и, выдѣляя полуобезьянъ и летучихъ мышей въ особые отряды, соединяетъ въ отрядѣ *Primates* обезьянъ и человѣка. В. Ф.

Двуручникъ—см. Двуручный мечь.

Двуручный мечь.—Двуручнымъ мечемъ называютъ длинный и тяжелый мечь (см.), которымъ дѣйствовали, держа за рукоятъ двумя руками. Они появляются въ XIV ст. и обязаны своимъ происхожденіемъ улучшенію доспѣха (см.), противъ котораго становились безсильными обыкновенные мечи. Обычай рубить мечемъ, держа его двумя руками, былъ давно извѣстенъ германцамъ, которые, вѣроятно, такъ дѣйствовали своими лангсаксами и скрамасаксами (см. Скрамасаксъ). Д. мечь имѣлъ до 1½ метра длины (клинокъ 1 м. 20 сант., рукоятъ 30 см.). Клинокъ—ромбическаго сѣченія, съ двумя лезвіями и нѣскольکو закругленнымъ остріемъ. Рукоятъ обыкновенно обтягивалась кожей. Мечь этотъ пристегивался съ лѣвой стороны къ сѣдлу, но употре-

блится обыкновенно лишь для пѣшаго боя. Мечи, особенно итальянскіе, превосходной работы. Оружіе это скоро получило широкое распространение и въ XV ст. мы находимъ уже Д. мечи въ вооруженіи нѣмецкой пѣхоты

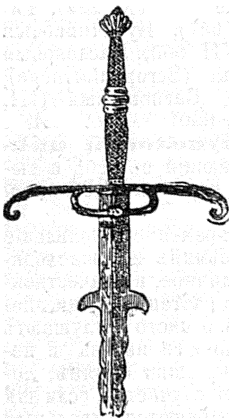

и въ особенности швейцарцевъ. Но они получили у пѣхотинцевъ еще большіе размѣры, достигая человѣческаго роста. Эти Д. (*Zweihänder*, *Zweihänder*) или *спадоны* (*spadone*) имѣли часто волнистый клинокъ (см. рис.), у котораго, нѣсколько отступя отъ основанія, находилось два выступа для парирования ударовъ. По своей громадной тяжести спадоны могли употребляться лишь небольшимъ числомъ лицъ атлетическаго сложенія. Лица

эти получали во Франціи названіе «*joigneurs d'érbe à deux mains*», и всегда помѣщались въ головѣ отряда. При ходьбѣ мечи носились пѣхотинцами на широкомъ ремнѣ на спинѣ, подобно тому, какъ музыканты носятъ на ходу виолончели. Д. употреблялись почти до конца XVII ст. Къ Д. мечамъ принадлежатъ также шотландскіе *клейморы*, *мечи правосудія*, а также охотничьи или *свиньи* (см. Клейморъ и Мечъ).

II. ф.-Винклеръ.

Двурѣчки — с. Тамбовской губ. Липецкаго у., при р. Двурѣчкахъ. Жит. 3000, дв. 405, школа, корчма.

Двурядникъ — 1) см. Бревно (IV, 629). 2) Двухрядка — см. Плотъ.

Двусильныя тычинки. — Если въ цвѣткѣ 4 тычинки, изъ которыхъ 2 длиннѣе остальныхъ двухъ, то тычинки называются Д. (*stamina tetradynamia*), напр. у крестоцвѣтныхъ (см.).

Двуснастіе или **гермафродитизмъ** у человѣка (у животныхъ — см. т. VIII, стр. 534). Д. называется существованіе у одного и того же человѣка признаковъ развитія половыхъ органовъ обоихъ половъ. Одновременное существованіе вполнѣ развитыхъ мужскихъ и женскихъ органовъ у человѣка не встрѣчается. Различаютъ *истинное Д.*, при существованіи двойственнаго развитія половыхъ железъ и половыхъ путей, и *ложное*, когда существуетъ только аномалія послѣднихъ. Далѣе, различаютъ *истинное Д. обоюдо-стороннее*, если на обоихъ сторонахъ развилось по яичку и яичнику; *одностороннее*, если на одной сторонѣ находится одна половая железа, на другой — яичникъ и яичко и, наконецъ, *Д. боковое*, если на одной сторонѣ развилось яичко, на другой — яичникъ. Истинное Д., въ общемъ, встрѣчается рѣдко; не имѣется ни одного несомнѣннаго случая односторонняго Д. Но ложное Д. встрѣчается относительно часто. При немъ развивается двуполой характеръ или

только наружныхъ половыхъ органовъ, или, вмѣстѣ съ тѣмъ, двуполо развиваются и выводяные протоки железъ, при чемъ различаютъ *мужское и женское ложное Д.*, соответственно формѣ наружныхъ половыхъ органовъ и, наконецъ, весьма рѣдкое *полное ложное Д.*, при одновременномъ существованіи органовъ обоюдо-полоа. Процессъ образованія Д. см. Зародышъ, Мочеполовая система, а также Вольфовъ каналъ (т. VII, стр. 164). Д. представляетъ громадную важность въ судебно-медицинскомъ отношеніи и врачамъ нѣрѣдко приходится: 1) опредѣлять полъ субъекта, 2) производить его способность и 3) вліяніе этого уродства на душевное состояніе (гермафродитизмъ съ юридической точки зрѣнія — см. т. VIII, стр. 536). На практикѣ нѣрѣдко возникаютъ весьма большія затрудненія потому, что внѣшній видъ наружныхъ половыхъ органовъ рѣдко бываетъ достаточенъ для опредѣленія пола субъекта, такъ какъ нѣрѣдко остановка развитія или чрезмѣрное развитіе у обоихъ половъ могутъ достигать высокой степени. Поэтому, приходится убѣждаться не только въ состояніи внутреннихъ половыхъ органовъ, насколько они доступны изслѣдованію, но и принимать въ расчетъ другія физическія и психическія особенности изслѣдуемаго. Такъ, напр., руководствуются внѣшнимъ складомъ его, состояніемъ гортани и голоса, половыми стремленіями, а самое главное — образованіемъ сѣмени или появленіемъ мѣсячныхъ очищеній, если только они существуютъ. За исключеніемъ послѣднихъ двухъ критеріумовъ, всѣ остальные крайне ненадежны. Несомнѣнное опредѣленіе пола возможно только послѣ смерти субъекта. 2) Что касается *производительной способности* гермафродитовъ, то извѣстны случаи не только беременности ихъ, но и оплодотворенія, хотя въ большинствѣ случаевъ брачное сожитіе крайне затруднено. 3) Особенное значеніе имѣетъ психическое состояніе гермафродитовъ, почему извѣстный профессоръ судебной медицины Э. Гофманъ (см.) совѣтуетъ, во всякомъ случаѣ совершенія двуснастныхъ субъектомъ какого-либо преступленія, тщательно изслѣдовать его психическое состояніе. Это особенно важно потому, что не только самъ по себѣ половой инстинктъ оказываетъ громадное вліяніе на весь характеръ человѣка, но и потому, что Д. служитъ однимъ изъ проявленій дегенерации, наследственно переданной порочной организаціи, при которой легко развиваются психическіе недостатки, а также ослабленная устойчивость психическаго равновѣсія и предрасположеніе къ душевнымъ болѣзнямъ. Г. М. Г.

Двустворчатая заслонка сердца (*valvula bicuspidalis s. mitralis*) — см. Сердце.

Двустороннее обязательство. — Въ каждомъ обязательствѣ двѣ стороны: кредиторъ (или кредиторы) и должникъ (или должники); съ этой точки зрѣнія всякое обязательство — двустороннее. Однако, въ однихъ обязательствахъ права и обязанности, изъ нихъ вытекающія, распределяются такимъ образомъ, что первая находится въ рукахъ только у одной изъ сторонъ, вторья — только у другой; въ другихъ, наоборотъ, права и обязанности

взаимны: каждая сторона не только въ правѣ требовать исполненія обязательства, но и обязана сама удовлетворить требованія другой стороны. Д. обязательства въ юридическомъ смыслѣ (*obligationes bilaterales*) и называются обязательства послѣдняго рода. Огромное большинство обязательствъ современнаго права двусторонни, такъ какъ основаніемъ ихъ служитъ *соглашеніе* и *добрая воля* (см.); нарушеніе этихъ принциповъ при заключеніи обязательства или его исполненіи всегда, поэтому, можетъ найтись и на кредитора рядъ обязанностей въ пользу должника. Строго односторонними могутъ быть признаны только *формальныя обязательства*: римская стипуляція, современный вексель, близкія къ нимъ т. н. абстрактныя и основанныя на одностороннемъ обѣщаніи обязательства, гдѣ выраженная отвлеченно воля уплатить столько-то или исполнить то-то, обязываетъ должника только къ тому, что сказано—ни больше, ни меньше. *Дареніе* и *заемъ*, обыкновенно считаеваемые односторонними, съ современной точки зрѣнія, какъ консессуальные контракты, также двусторонни, такъ какъ и въ нихъ возможно наложеніе на кредитора обязанностей въ силу *bona fides*. Остальныя обязательства: ссуда, поклада, залогъ, порученіе, не говоря уже о куплѣ-продажѣ и наймѣ, стали двусторонними уже въ римскомъ правѣ. Среди Д. обязательства, въ свою очередь, слѣдуетъ различать два вида. Не во всѣхъ этихъ обязательствахъ права и обязанности распределяются равномерно: въ однихъ у кредиторовъ по преимуществу права, лишь съ нѣкоторыми обязанностями, а у должниковъ—гл. обр. обязанности и только нѣкоторыя права, какъ въ сейчасъ названныхъ договорахъ ссуды, поклады и проч.; въ другихъ—права и обязанности строго взаимны: праву на одной сторонѣ соответствуетъ обязанность на другой, и наоборотъ, какъ это имѣетъ мѣсто при куплѣ-продажѣ, наймѣ, товариществѣ и др. Первые юристы называютъ *неполнѣ двусторонними* (*obl. bilaterales inaequales*), вторыя—вполнѣ Д. (*obl. bil. aequales*). Послѣдняя группа регулируется въ гражд. правѣ, какъ основанная на т. н. *двустороннемъ договорѣ* (см.), особыми нормами, не распространяющимися на «неполнѣ двустороннія» обязательства. У римлянъ обоимъ видамъ Д. обязательства соответствовали различныя иски. Вполнѣ двустороннія обяз. зачислялись самостоятельными исками съ обѣихъ сторонъ, напр. *actio empti*—съ одной и *venditi*—съ другой, *locuti*—съ одной, *condicti*—съ другой и т. д.; неполнѣ Д. имѣли т. наз. *actiones contrariae* для защиты правъ должника, какъ напр. при порученіи, между тѣмъ какъ главное обязательство защищалось путемъ *actio mandati directa*, и т. д. Ср. Arndts «Pandecten», § 212; Bruns, въ «Holzendorff's Encyclopädie» § 71, 5 изд.; ст. 1102 и 1103 фр. Code civil и коммент. къ нимъ въ курс. франц. гр. права; Мейеръ, «Русск. гражд. право», ч. 2, § 12. В. Печасовъ.

Двусторонний договор — такой, въ которомъ каждая изъ участвующихъ сторонъ даетъ обѣщаніе принять на себя исполненіе той или иной обязанности въ пользу

другой стороны, откуда и возникаетъ *двустороннее обязательство* (см. выше). *Теорія* Д. договора очень спорна. По мнѣнію однихъ Д. договоръ — договоръ сложный, составленный изъ двухъ самостоятельныхъ договоровъ, порождающихъ каждый самостоятельное право требовать исполненія всего въ немъ выговореннаго, независимо отъ исполненія собственныхъ обязанностей. По мнѣнію другихъ, въ Д. договорѣ дѣло идетъ объ одномъ договорѣ и одномъ обязательствѣ, при чемъ возникающія изъ него для сторонъ права и обязанности—только различныя стороны одного и того же отношенія. Въ силу этого права и обязанности сторонъ взаимны, иски имѣютъ силу лишь при исполненіи соответствующей обязанности со стороны истца; иначе говоря, каждый контрагентъ имѣетъ право не просто на исполненіе обязанности со стороны другого, а на исполненіе обязанности *взаимнѣ* соответствующаго исполненія. *Господствующей* считается точка зрѣнія *развитаго римскаго права*, примиряющая оба взгляда путемъ слѣдующаго компромиса: а) договоры и возникающія изъ нихъ обязательства различны; однако при требованіи одною изъ сторонъ исполненія обязанности со стороны другой прежде собственного исполненія, отвѣтчикъ имѣетъ право на возраженіе относительно неисполненія или неадекватнаго исполненія договора со стороны истца (т. н. *exceptiones non adimpleti* или *non rite impleti contractus*), въ силу предъявленія котораго истцу можетъ быть отказано въ искѣ; б) если бы одна сторона произвела исполненіе договора, не получивъ потомъ удовлетворенія отъ другой, обратное требованіе ея произведеннаго исполненія, по принципу, не допускается; потерпѣвшій имѣетъ право, какъ и при неисполненіи простого договора, только на возмѣщеніе убытковъ; в) недействительность обязательства на одной сторонѣ, по принципу, не уничтожаетъ обязанностей другой, благодаря самостоятельности требованій. Новѣйшихъ писателей не удовлетворяетъ, однако, такой способъ примиренія противорѣчій, допускающій, притомъ, множество изъятій—и они ищутъ объясненія нормъ римскаго права *въ историческомъ его развитіи*. Римское право—говорятъ они—выросло исторически изъ взгляда на самостоятельный характеръ договоровъ, обусловленнаго, въ свою очередь, первоначальной формой этихъ договоровъ, облекавшихся въ двѣ стипуляціи (см.). Съ отпаденіемъ стипуляціонной формы, въ Д. договоры постепенно проникаетъ идея взаимности обязательствъ. Отсюда ослабленіе принципа раздѣльности и полное проведеніе идеи взаимности во всѣхъ безформенныхъ римскихъ договорахъ, кромѣ куплѣ-продажи, найма и товарищества. *Основной тенденціей современнаго права* является стремленіе къ полному установленію идеи взаимности. Согласно съ этимъ, въ современномъ правѣ «тѣ римскія юридическія нормы, которыя выходятъ изъ взгляда на относительную самостоятельность взаимныхъ обязательствъ, устраняются или преобразовываются, а тѣ, которыя проводятъ идею взаимности, выражаются съ большей силой» (Дернбургъ). Идея взаимности договоровъ проводится, пу-

темъ исключеній, даже тамъ, гдѣ римское право наложило свою печать (саксонское право); въ другихъ, и особенно въ *прусскомъ* и *французскомъ правѣ*, она достигаетъ полнаго господства, парализуясь лишь отчасти, во франц. правѣ, его взглядомъ на переходъ собственности путемъ договора-купли—взглядомъ, благодаря которому покупатель несетъ ущербъ за гибель переданной ему вещи. Составители проекта общегерманскаго гражданскаго уложенія также послѣдовательно проводятъ идею взаимности.

Русское право не обладаетъ опредѣленной точкой зрѣнія на Д. договоры. Постановленія закона, по общему ихъ духу, могутъ быть истолкованы въ смыслѣ признанія Д. договора *сложнымъ*, съ самостоятельными правами и обязанностями для сторонъ. Ст. 1513, 1514, 1519, 1521 и 1522 трактуютъ отдѣльно о правахъ продавца и покупателя, при чемъ ясно обозначается, что продавецъ имѣетъ право на цѣну проданнаго, а покупатель — на выдачу вещи; неплата цѣны не ведетъ къ возвращенію вещи, а лишь къ продажѣ вещи съ публичнаго торга и къ взысканію съ покупателя недовырученной суммы. Отказъ отъ пріятія купленной вещи, вмѣстѣ съ отказомъ отъ уплаты цѣны, не ведетъ къ разрушенію договора, а лишь къ *принужденію* покупателя взять вещь и уплатить за нее деньги (ст. 1514 и 1519). Сенатская практика, однако, склоняется больше къ признанію договора взаимнымъ. Въ одномъ рѣшеніи говорится, напр., что при продажѣ не въ кредитъ покупщикъ можетъ требовать передачи купленнаго имущества только уплачивая *въ то же время* условленную въ договорѣ сумму (1880 г. № 265). Въ другихъ рѣшеніяхъ сенатъ дозволяетъ поворотъ покупной цѣны или вещи, въ случаѣ неисполненія обязательства съ другой стороны (рѣш. 1877 г. № 187; 75 г. № 869, 782 и др.). Есть, однако, и разъясненія противоположныя, въ которыхъ за продавцемъ признается только право на цѣну, а за покупателемъ—на убытки въ случаѣ неисполненія договора (рѣш. 1874 № 561, 1867 № 282, 1870 № 1555). Взаимный характеръ обязательства ясно признаютъ только за договоромъ найма. Заѣсъ договоръ признается «обоюдостороннимъ», въ которомъ право одной стороны обуславливается исполненіемъ другою стороною принятыхъ на себя обязанностей» и допускается возможность разрушенія договора въ случаѣ неисполненія его съ одной стороны (рѣш. 1881 г. № 82, 1877 № 45 и др.). Сила хромыхъ договоровъ (см.) у насъ признается по отношенію къ правоспособнымъ контрагентамъ согласно со взглядомъ на Д. договоръ, какъ на сложный (ст. 222). Подробн. см. Купля-продажа, Наемъ, Товарищество. Въ современномъ правѣ *виды Д. договоровъ* гораздо многочисленнѣе, чѣмъ въ римскомъ, такъ какъ въ силу пріобрѣтенія характера возмездности многими «не вполне Д. обязательствами» (см.) они также подпадаютъ подъ нормы, касающіяся Д. договоровъ. Таковы, напр., порученіе, поклада и т. д. Ср. Brunns въ «Holtzendorff's Encyclopädie» (§ 57, стр. 506, 5 изд.); Windscheid, «Lehrb. d. Pandecten» (§§ 320 и 321); Dernburg, «Pandecten» (II, §§ 19 и 20); его же, «Handb. d. Preussisch.

Privatrechts» (II § 45 и 46); «Motive zu dem Entwurfe eines bürg. Gesetzbuches für das Deutsche Reich» (1888, II, § 362—369); Stünzinger, «Nondum est ex empto actio» (Мюнхенъ, 1893). Болѣе подробныя указанія см. у Виндшейда.

В. Печавъ.

Двуутрнга, джушь—шерсть, снимаемая съ овецъ два раза въ годъ; см. Вешнякъ (VI, 150).

Двусѣмянна—см. Плодъ.

Двусѣмянодольныя—см. Двудольныя.

Двуглавая балка—составлена изъ верхняго и нижняго горизонтальныхъ стѣнговъ или т. н. поясовъ и соединяющихъ ихъ стѣнки, въ сѣченіи имѣетъ видъ буквы **Г**. Наиболее выгодная форма для металлическихъ брусьевъ, подверженныхъ изгибу. Вслѣдствіе сего брусъ эти имѣютъ обширное примѣненіе въ строительномъ искусствѣ, для перекрытія зданій, въ мостахъ, на бимсы въ корабляхъ и пр. По теоріи, сопротивленіе балки перемому возрастаетъ съ увеличеніемъ момента инерціи ея сѣченія, а этого послѣдній тѣмъ больше, чѣмъ далѣе сгруппированы волокна балки отъ средней или т. н. нейтральной оси. Поэтому толщина стѣнговъ дв. балки дѣлается лишь такой, чтобы она не могла расколота при изгибѣ, и сопротивленіе дв. б. разрушенію подъ дѣйствіемъ нагрузки преимущественно зависитъ отъ высоты ея стѣнки и размѣра поясовъ. Предполагая, что толщина стѣнки достаточна для сопротивленія раскалыванію, напряженіе матеріала нагруженной балки опредѣляется по формулѣ:

$$R = \frac{M}{J} \cdot h,$$

гдѣ J —моментъ инерціи, h —высота балки, а M зависитъ отъ рода нагрузки и закрѣпленія концовъ балки. См. Изгибъ и Сопротивленіе матеріаловъ.

Дв. балки бываютъ прокатныя, а при большихъ размѣрахъ—склепанныя изъ отдѣльныхъ частей. См. Балки желѣзныя и чугуныя.

А. Т.

Двуугольникъ (мат.).—Каждые два большіе круга на шарѣ раздѣляютъ всю поверхность шара на 4 части; каждая изъ этихъ частей называется двуугольникомъ.

Двуутробки.—Названіе двуутробныхъ даютъ иногда всему отряду сумчатыхъ млекопитающихъ (Marsupialia), характеризуемому существованіемъ двухъ отдѣльныхъ матокъ и двухъ влагалищъ у самки. Но въ болѣе тѣсномъ смыслѣ такъ называютъ одно семейство сумчатыхъ (Didelphidae, двуутробки или сумчатія крысы), исключительно свойственное Америкѣ. Д. отличаются большимъ числомъ зубовъ (50), совмѣщающихъ признаки настоящихъ мясныхъ и плотоядныхъ животныхъ, особенно большимъ количествомъ рѣзцовъ, которыхъ въ верхней челюсти 10, въ нижней 8 (зубная формула: р. $\frac{5}{4}$, кл. $\frac{1}{1}$, л. кор. $\frac{8}{3}$, н. кор. $\frac{4}{4}$). На всѣхъ ногахъ по 5 пальцевъ, при чемъ большой палецъ заднихъ ногъ безъ когтя и можетъ противопоставляться остальнымъ. Хвостъ длинный и цѣпкій, на концѣ голый. У однихъ видовъ самки не имѣютъ сумки, у другихъ сумка существуетъ, и чаще открывается на-

заль, чѣмъ впередъ. Въ ископаемомъ состояніи остатки *D.* встрѣчаются въ третичныхъ отложенияхъ Европы; въ настоящее время они въ числѣ болѣе 20 видовъ, относимыхъ къ двумъ родамъ, обитаютъ исключительно въ Америкѣ, и преимущественно въ южной. *D.* — ночныя животныя; живутъ въ лѣсахъ, въ кустахъ и на деревьяхъ; могутъ цѣпляться хвостомъ за вѣтки и висѣть на хвостѣ долгое время. Питаются мелкими животными, птичками, птичьими яйцами, насѣкомыми и т. п.; лишь нѣкоторые перувианскіе виды питаются, повидимому, одними плодами. Испуганные распространяютъ сильный, неприятный запахъ. У парагвайскихъ *D.*, по Редгеру, беременность продолжается около трехъ недѣль; новорожденные дѣтеныши (числомъ отъ 4 до 14) имѣютъ около 14 мм. въ длину; они голые, съ нерасширѣнно большой головою, слѣпые, съ прижатыми ногами и хвостомъ, и никакое раздраженіе не вызываетъ въ нихъ движенія. Мать носить ихъ въ сумкѣ, или подъ складками кожи, гдѣ они лежатъ, присосавшись къ соскамъ, пока не закончатся ихъ развитіе, что происходитъ приблизительно въ 50 дней. Тогда дѣтеныши покидаютъ сумку, но остаются еще нѣкоторое время на матери, держась за ея мѣхъ, на спинѣ или на бедрахъ. *Виргинская D.* или *отосумъ* (*D. virginiana*), величиною съ кошку, сѣраго цвѣта, водится отъ сѣвера Соединенныхъ Штатовъ до Чили и южной Бразиліи. Вредитъ человѣку, истребляя домашнюю птицу. У самки вполнѣ развитая сумка; дѣтенышей 4—16; при рожденіи они величиною съ горошину, черезъ 50 дней пребыванія въ сумкѣ они достигаютъ размѣровъ мыши и обростаютъ шерстью. *D. dorsigera*, Энеева крыса, величиною съ крысу, въ Суринамѣ; у самки вмѣсто сумки лишь двѣ боковыя складки кожи, дѣтеныши рано покидаютъ соски и держатся на спинѣ матери, обмотавшись хвостами вокругъ ея хвоста; то же наблюдается и у другихъ видовъ съ рудиментарною сумкою. Къ семейству двуутробко относятся также родъ *Chironectes*, съ единственнымъ видомъ *Ch. variegatus*, водящимся въ Гвианѣ и Бразиліи. Это единственное сумчатое животное, ведущее водный образъ жизни. Пальцы заднихъ ногъ соединены плавательной перепонкой и снабжены длинными, кривыми когтями; хвостъ очень длинный, лишь при основаніи покрытъ шерстью, на остальномъ протяженіи — чешуями; сумка хорошо развита; длина туловища 30 см., хвостъ такой же длины. Живетъ въ норахъ по берегамъ рѣкъ, держится преимущественно въ водѣ, питаясь рыбами и другими водяными животными.

В. Ф.

Двуушка (*Eurotia ceratoides* C. A. Mey., *Diotis ceratoides* Willd., *Achyranthes papposa* Forsk., *Ceratopteris papposum* Pers., *Achuris ceratoides* L.) изъ сем. соланковыхъ (*Salsola-seae* Moq. Tand.) — весьма вѣтвистый кустарникъ 2—3 фт. высоты, изрѣдка встрѣчающійся до высоты 5000 фт. на Сѣверномъ Кавказѣ — по р. Тереку и въ Грузіи, Талышѣ и Эриванской губ. Не имѣетъ въ настоящее время хозяйственнаго значенія.

Двухгрошевикъ — мѣдная монета въ четыре копейки (см. Четырехкопѣечникъ).

Двухзолотникъ — польская и русско-польская серебряная монета въ 2 злата (30 коп.), см. Злотъ и Русскія монеты.

Двухкопѣечникъ — см. Мѣдныя русскія монеты.

Двухмедловка — см. Бочарный лѣсъ (IV, стр. 511).

Двухнога или амфисбена (*Amphisbaena*, см. табл. Ящерицы) — родъ безногихъ ящерицъ изъ подотряда кольчатыхъ (*Annulata*, см.). Цилиндрическое, почти безхвостое тѣло покрыто, какъ и у другихъ кольчатыхъ, жесткой кожей, раздѣленной продольными и кольцевыми бороздками на прямоугольныя поля. Зубы — приспособленны къ челюсти сбоку; конечностей нѣтъ; кожа на груди такая же, какъ на остальномъ тѣлѣ. Изъ 26 видовъ 9 живутъ въ Старомъ Свѣтѣ. Живутъ, подобно дождевымъ червямъ, въ землѣ, особенно въ муравейникахъ и постройкикахъ термитовъ, и питаются насѣкомыми и червями. Въ Европѣ (именно на Пиринейскомъ полуостровѣ и на Греческихъ островахъ) водятся 1 видъ, встрѣчающійся въ Малой Азій и сѣверной Африкѣ — *A. cinegra* (*Vlanus cinegeus*), сверху мясного, сѣроокраснатога или пепельнаго цвѣта съ бѣловатыми бороздками, съ 18—23 кольцами на хвостѣ; длину 26—32 см.

Н. Кн.

Двуххолміе — то же, что четыреххолміе; см. Головной мозгъ.

Двухрублевникъ — золотая и серебряная монета въ два рубля. *Золотые двухрублевники* введены были императоромъ Петромъ I-мъ въ 1718 г. и чеканились до 1728 года, составляя единственную золотую монету этого времени. Изъ-за помѣщеннаго на оборотной сторонѣ изображенія св. апостола Андрея они получили названіе *андреевскихъ двухрублевниковъ*. По указу 14-го февраля 1718 г., *D.* выбивались изъ золота 75 пробы по 100 штукъ изъ фунта (слѣдовательно вѣсомъ $92\frac{1}{2}$ доли; чистаго золота — 72 доли). Императрица Елизавета снова повелѣла чеканить эту монету (безъ изображенія апостола Андрея), но 88 пробы, по $126\frac{1}{4}$ штукъ изъ одного фунта сплава (вѣсомъ 73 доли). Они биты въ 1756 и 1758 гг. на спб. и моск. монетн. дворахъ. При Екатеринѣ II, въ 1766, 1785 и 1786 г., также биты *D.*, того же вѣса и пробы.

Серебряные D. были выпущены пробные въ 1722 г., 70-й пробы, вѣсомъ въ 13 золотниковъ 32 доли, и въ 1726 г. — 42-ой пробы, вѣсомъ въ 12 золотн. 13 долей. *И. Ф.-В.*

Двухсторонка, см. Брусомый лѣсъ (IV, 762).

Двучленъ (мат.) — Въ добавленіе сказаннаго въ ст. Биномъ (см.) замѣтимъ по поводу биннома Ньютона. Уже Вьетту было извѣстно, что отъ возвышенія $D. a + b$ въ какую угодно цѣлую положительную степень n получается формула вида

$$(1) (a + b)^n = a^n + P_1 a^{n-1} b + P_2 a^{n-2} b^2 + \dots + P_{n-1} a b^{n-1} + b^n,$$

гдѣ въ правой части многочленъ, состоящій изъ $n + 1$ членовъ. Въ каждомъ изъ нихъ сумма показателей надъ a и надъ b равна n . Коэффициенты же P_1, P_2, \dots, P_{n-1} , суть нѣко-

торыя члены числа. Ньютонъ первый показъ законъ составленія этихъ коэффициентовъ. Коэфф. P_k оказывается равнымъ числу сочетаній изъ n предметовъ по k (см. Сочетанія), или, выражая это формулой

$$(2) \quad P_k = \frac{n \cdot (n-1) \dots (n-k+1)}{1 \cdot 2 \cdot 3 \dots k}$$

Уже Ньютонъ, а за нимъ и всѣ остальные математики, между прочимъ Эйлеръ, рассматривали формулу, приведенную выше, также и для n дробныхъ и отрицательныхъ. Въ этихъ случаяхъ $(a+b)^n$ представляется уже не въ видѣ многочлена съ $n+1$ членами, а въ видѣ безконечнаго ряда, начинающагося съ членовъ

$a^n + P_1 a^{n-1} b + P_2 a^{n-2} b^2 + \dots$, при чемъ P_k вычисляется по формулѣ (2) и можетъ не быть цѣлымъ числомъ. Безконечные ряды употребляются лишь въ томъ случаѣ, когда эти ряды суть такъ назыв. сходящіеся (см. Рядъ).

Полагая $\frac{b}{a} = x$, мы приходимъ къ разсмотрѣнью выраженія $(1+x)^m$ или, другими словами, къ нахожденію суммы ряда

$$1 + \frac{n}{1} x + \frac{n(n-1)}{1 \cdot 2} x^2 + \frac{n(n-1)(n-2)}{1 \cdot 2 \cdot 3} x^3 + \dots$$

для всѣхъ значеній x и n дѣйствительныхъ или мнимыхъ, для которыхъ рядъ сходящійся. Полное рѣшеніе послѣдняго вопроса представляетъ знаменитая работа норвежскаго математика Абеля: «*Recherches sur la sѣrie* $1 + \frac{m}{1} x + \dots$ (см. журналъ *Stell'a*, т. I, 1826). Ограничиваясь вещественными значеніями x и m , замѣчаемъ, что формула

$$(1+x)^n = 1 + nx + \frac{n(n-1)}{1 \cdot 2} x^2 + \dots$$

- 1) при n цѣломъ и положительномъ справедлива, каково бы ни было значеніе x ;
- 2) при n неравномъ цѣлому и положительному числу имѣетъ мѣсто при $-1 < x < +1$;
- 3) при $x = +1$ имѣетъ мѣсто, когда $m > -1$;
- 4) при $x = -1$ имѣетъ мѣсто, когда $m > 0$.

Биномъ Ньютона даетъ возможность вычислять корни по приближенію. Напримѣръ

$$\begin{aligned} \sqrt[3]{5} &= \frac{1}{3} \sqrt[3]{5 \cdot 27} = \frac{1}{3} \sqrt[3]{135} = \\ &= \frac{1}{3} \sqrt[3]{125 + 10} = \frac{5}{3} \sqrt[3]{1 + \frac{2}{25}} = \\ \left(1 + \frac{2}{25}\right)^{\frac{1}{3}} &= 1 + \frac{1}{3} \cdot \frac{2}{25} + \frac{\frac{1}{3}(\frac{1}{3}-1)}{1 \cdot 2} \cdot \frac{2^2}{(25)^2} + \\ &+ \frac{\frac{1}{3}(\frac{1}{3}-1)(\frac{1}{3}-2)}{1 \cdot 2 \cdot 3} \cdot \frac{2^3}{25^3} + \dots \end{aligned}$$

Вычисляя только написанные четыре члена, мы получимъ для $\sqrt[3]{5}$ число 1,70997858, въ которомъ вѣрны пять знаковъ послѣ запятой.
Д. Граеве.

Двукорная бухта, Чернаго м., близъ Θεοδοσίου, между мысами—*Св. Ильи* на сѣв.-вост. и *Кийль-Атлама* на юго-зап. Название удержалось отъ бывшей здѣсь прежде батареи, носившей это имя; у иностранцевъ до сихъ поръ называется *портъ гемузцевъ*. На пустынномъ берегу бухты стоятъ кордонныя домики пограничной стражи; въ глубинѣ прилегающей отлогой долины есть небольшой хуторъ.
Н. Г.

Двурусская печь — см. Известъ.

Двѣнадцатиперстная кишка (duodenum) — первый отдѣлъ тонкой кишки, названный такъ потому, что длина ея у человека равняется приблизительно 12 поперечникамъ пальца, всего около 30 см. Начинаясь отъ привратника, мѣста выхода изъ желудка, Д. кишка идетъ сперва направо и назадъ, загибаясь затѣмъ внизъ впереди правой почки. Въ нисходящей части она выслана брюшиной лишь спереди, тогда какъ задняя сторона ея рыхлою соединительною тканью прикрѣпляется къ правой почкѣ и къ позвоночнику. Далѣе Д. кишка вновь повергивается впередъ и идетъ въ поперечномъ направленіи лѣво, впереди нижней полой вены и аорты; эта поперечная часть ея слегка согнута въ видѣ дуги, выпуклость которой направлена внизъ и вправо; затѣмъ Д. кишка переходитъ въ тощую (jejunum). Въ общемъ, Д. кишка имѣетъ, слѣдовательно, форму подковы, выпуклость которой направлена вправо, назадъ и внизъ; нижнее поперечное колѣно этой подковы длинное, верхнее — очень короткое. Между обоими колѣнами, въ вогнутости подковы, лежатъ головка поджелудочной железы, плотно прикрѣпленной въ этомъ мѣстѣ къ Д. кишкѣ. Въ слизистой оболочкѣ Д. кишки, кромѣ развѣянныхъ по всей тонкой кишкѣ Либерионовыхъ железъ, лежатъ еще особая Бруннеровы железы — маленькія, гроздевидныя железки, лежащая частью въ самой слизистой оболочкѣ, частью подъ нею. Въ Д. кишку открываются выводные протоки печени и поджелудочной железы.
В. Ф.

Двѣнадцатирублевикъ — платиновая монета въ 12 руб., чеканившаяся на спб. монетномъ дворѣ съ 1830 по 1845 г. На лицевой ея сторонѣ помѣщенъ государственный орелъ, а на оборотной: въ срединѣ — «12 руб. на серебро» и годъ, а вокругъ: «чистой уральской платины 9 зол. 68 дол.». Хотя Д. и чеканились ежегодно, но съ 1834 г. ихъ выбило лишь въ количествѣ нѣсколькихъ десятковъ штукъ (см. Платиновая монета).

Двѣнадцатна — см. Руки.

Двѣнадцать таблицъ — знаменитый сводъ римскихъ законовъ 303—4 г. отъ основанія Рима (451—450 до Р. Хр.), служившій основой всего рим. права и пользовавшійся огромнымъ уваженіемъ римлянъ даже и тогда, когда нормы его устарѣли и были вытѣснены новыми. По свидѣтельству Цицерона, въ его время Д. таблицъ изучали мальчики въ школахъ, такъ какъ знать эти законы, явившіеся первымъ шагомъ къ равноправности патриціевъ и плебеевъ въ гражданско-правовой сферѣ, считалось честью для каждаго гражданина. Изъ

нихъ часто дѣлались цитаты въ поэтическихъ произведеніяхъ; къ нимъ долго писались комментарии какъ юристами, такъ и грамматиками. До насъ онѣ не дошли въ цѣльномъ и сколько-нибудь связномъ видѣ: бронзовыя доски, на которыхъ онѣ были написаны, сгорѣли во время галльскаго пожара, и хотя, по словамъ Ливія, Д. таблицъ и были вмѣстѣ съ другими законами потомъ восстановлены, но въ какой формѣ—остается неизвѣстнымъ. Сохранилось лишь нѣсколько свѣдѣній о ихъ содержаніи, переданныхъ позднѣйшими писателями (Авлломъ Гелліемъ, Циперономъ, Фестомъ, Гаемъ, Ульпіаномъ, Павломъ и др.), всего до 100, что немного, если принять во вниманіе, что Д. таблицъ были, по словамъ Ливія, *fontes omnium publici privatiq; juris, velut corpus omni hominū juris*. Значеніе этого матеріала уменьшается еще тѣмъ, что отрывки подлинныхъ словъ закона часто не имѣютъ смысла по своей краткости, а свѣдѣнія о ихъ содержаніи передаются языкомъ позднѣйшаго права и указываютъ на огромную разницу между воззрѣніями Д. таблицъ и позднѣйшимъ ихъ пониманіемъ. Судя по всѣмъ имѣющимся у насъ даннымъ, Д. таблицъ—сборникъ очень примитивнаго еще права, содержащій право публичное рядомъ съ частнымъ и мѣшающій еще религіозныя и обрядовыя нормы съ юридическими (напр. мѣста, касающіяся погребенія мертвыхъ). Въ немъ видны еще остатки частной мести (въ области постановленій о деликтахъ) и самоуправства (въ процессѣ: *manus injectio* и *ripnoris cario*), очень строгое долговое право, большой формализмъ сдѣлокъ, опека надъ женщинами и строгая отцовская власть. Нѣкоторые постановленія говорятъ о прогрессѣ права (ограниченія собственности, постановленія относительно % и ростовщичества); но все это—только смягченія стараго обычнаго права римлянъ, гораздо менѣе значительныя, чѣмъ можно было бы ожидать по напряженности борьбы патриціевъ и плебеевъ, близко связанной именно съ обладаніемъ собственностью и долговыми отношеніями обоихъ сословій (см. Децемвиры). Постановленія публичнаго права не больше прежняго гарантируютъ интересы плебеевъ; постановленія сакральнаго и полицейскаго права также, по всей вѣроятности, излагаютъ старое обычное право римлянъ. Значеніе законовъ Д. таблицъ слѣдуетъ видѣть, поэтому, не столько въ новизнѣ или свойствѣ ихъ постановленій, сколько въ томъ, что они положили основаніе *известности и точности* права, подчиненнаго раньше произвольному толкованію единственныхъ знатоковъ его—патриціевъ, и обеспеченію нормальнаго хода правосудія, установленіемъ порядка процесса (*legis actio*).

Сравнительно примитивный характеръ постановленій Д. таблицъ объясняетъ отчасти то противорѣчіе, которое существуетъ между консервативнымъ и строго-національнымъ, по видимому, содержаніемъ законовъ и достовѣрными свѣдѣніями о сильномъ влияніи на ихъ созданіе греческаго права, для изученія котораго было снаряжено спеціальное посольство въ Грецію и южную Италію, и изъ котораго, по словамъ римскихъ историковъ, многія

постановленія были прямо переведены (при посредствѣ эфесскаго изгнанника Гермодора). Греческое влияніе не помѣшало національности права, внесеннаго въ римскіе законы, просто въ силу сходства обоихъ, поразительныя черты котораго легко теперь наблюдаются (см. Древне-Греческое право). То же сходство можетъ быть установлено не только съ греческимъ, но и съ другими древними правами (напр. германскими). Въ виду извѣстій о греческомъ влияніи, представляется сомнительнымъ утвержденіе многихъ юристовъ, что римляне уже въ Д. таблицѣ проявили то мастерство формы, которое отличаетъ ихъ позднѣйшее право. Форма Д. таблицъ дѣйствительно замѣчательна своей краткостью и точностью, граничащею съ грубостью: но насколько она національна—вопросъ трудно разрѣшимый. Изученіе законовъ Д. таблицъ и опыты восстановленія ихъ содержанія начались лишь съ XVI ст. Среди послѣднихъ замѣчательныя труды представителей французской филологической школы. Приемы ея главы, Куяція, имѣли огромное влияніе на послѣдующія работы въ этой области Я. Готтофреда (см.), старавшагося отдѣлить истинное содержаніе Д. таблицъ отъ позднѣйшихъ добавленій, и установить ихъ систему. Въ текущемъ столѣтіи замѣчательныя труды Dirksen'a («Uebersicht der bisherigen Versuche zur Herstellung des Textes der Zwölftafelfragmente», 1824), собравшаго и провѣрившаго всѣ остатки Д. таблицъ, и Schöll'я («Leges XII tab. reliquiae», 1866), занявшагося филологической ихъ критикой. Полную реставрацію права Д. таблицъ во всемъ его содержаніи пытался сдѣлать Voigt («Die XII Tafeln», 1883), но съ свойственными ему недостатками (см. Фогтъ). См. еще Пахманъ, «Исторія кодификаціи гражд. права» (т. I); Муромцевъ, «Гражд. право древняго Рима»; Bruns, «Holtzendorffs Encyclopädie» (5 изд., стр. 116 сл.); Karlowa, «Röm. Rechtsgesch.» (I, 108 сл.); Lange, «Röm. Alterthümer» (I, § 73); Hoffmann, «Beiträge zur Geschichte des griechischen und röm. Rechts» (I).
В. Н.

Дго (Волк) — озеро, Смоленской г. Порѣскаго у.; одно изъ 12 озеръ, соединенныхъ между собою рѣчками и которыя тянутся на 90 в. Имѣетъ длины 4 в., ширины отъ 190 до 505 саж. и глубины 2½ саж. Форма озера похожа на 8, т. е. дѣлится на 2 озера, изъ коихъ одно называется Валлановскимъ, а другое Вальхннскимъ.

Деакъ (Францъ Деакъ, 1803 — 1876) — венгерскій государственный дѣятель; происходилъ изъ старой дворянской фамиліи; юристъ по образованію; занималъ безвозмездно разныя должности въ своемъ родномъ комитатѣ (Сада). Избранный въ 1832 г. членомъ сейма, Д. скоро сталъ вождемъ либеральной партіи. Въ 1839—1840 гг. ему удалось добиться формальнаго примиренія между правительствомъ и партіей реформы; но примиреніе это было непродолжительно. Либералы, съ Д. во главѣ, стремились къ тому, чтобы на ближайшемъ сеймѣ уничтожить освобожденіе дворянства отъ налоговъ; консервативная партія вооружила противъ этого плана многочисленныхъ

помѣщиковъ. Д. не могъ и не хотѣлъ принять новаго избранія (1843 — 44), такъ какъ ин-струкція его избирателей требовала голосованія противъ задуманной реформы. Совершивъ путеше-ствие по Европѣ, Д. снова занялъ мѣсто на сеймѣ въ началѣ 1848 г. и вслѣдъ затѣмъ принялъ въ министерствѣ графа Баттлани порт-фель министра юстиціи. Вмѣстѣ съ Баттлани и Сечени, Д. дѣйствовалъ за мирное соглаше-ніе съ Австріей. Когда во главѣ движенія сталъ Кошутъ, Д. вышелъ въ отставку (31 дек. 1848 г.). При приближеніи австрійской арміи, онъ вошелъ въ составъ депутаціи, отправившейся для пере-говоровъ въ австрійскій лагерь; но эта попытка окончилась неудачей. Отъ участія въ преобразованіи государственныхъ учреждений Венгріи, предпріятому послѣ подавленія воз-станія, Д. отказался и, поселясь въ Пештѣ, сдѣлался центромъ кружковъ, надѣявшихся на восстановленіе либеральной конституціи. Послѣ обнародованія октябрскаго диплома 1860 г., Д. былъ выбранъ въ палату представи-телемъ г. Пешта и оставался имъ до самой смерти. При открытіи сейма 1861 г. былъ принятъ адресъ, предложенный Деакомъ; но въ вѣнѣ онъ былъ отклоненъ и сеймъ рас-пущенъ. Въ 1865 г. въ политикѣ австрійскаго пр-ва наступилъ поворотъ; сеймъ былъ снова созванъ, для коронаціи короля. Въ знаме-нятой «пасхальной» статьѣ, напечатанной въ «Pesti Naplo», Д. указалъ путь къ примире-нію. Прерванная австро-прусской войною сесія сейма возобновилась 19 ноября 1866 г. Д. и его многочисленная партія твердо дер-жалась прежней программы, вопреки мнѣнію лѣвой, требовавшей болѣе рѣшительныхъ усту-покъ со стороны правительства. 18 февраля 1867 г. графъ Андраши былъ назначенъ ми-нистромъ-президентомъ, а 8 июня состоялось торжество коронаціи. Великое и трудное пред-пріятіе Д. вполне удалось. Всѣ ожидали, что онъ станетъ во главѣ правительства, но Д. не захотѣлъ этого; тѣмъ не менѣе, въ важ-ныхъ случаяхъ, м—во руководилось его совѣта-ми. Самая оппозиція его нѣкоторымъ мѣрамъ министерства носила мягкой характеръ. Въ іюнѣ 1874 г. Д. произнесъ послѣднюю рѣчь въ сей-мѣ, гдѣ высказалъ свой взглядъ на свободную церковь въ свободномъ государствѣ. Его по-грѣбеніе совершенно на государственный счетъ, съ большой пышностію. Д. былъ человѣкъ благородный и пріятельскій; отличи-тельными его чертами были мудрая умѣренность и глубокая преданность праву. Мавзолей и статуя Д. украшаютъ венгерскую столицу. См. Pulszky, «Franz D.» (Лпц., 1868); Rogge, «Franz D.» (Лпц., 1876); Esengery, «Franz D.» (Лпц., 1877); Konyi, «Die Reden Franz D' s.» (Пештѣ, 1881, доведено до 1844—45 г.).

Де-Амичисъ (Эдмондо Де-Амичисъ) — итал. писатель, родъ въ 1846 г. Участвовалъ въ войнѣ 1866 г., отличился подъ Кустоццо. Мастерскіе наброски военной жизни («La Vita militare», 1868) доставили Д. громкую из-вѣстность; затѣмъ появились остроумныя новел-лы, воспоминанія о франко-прусской войнѣ и рядъ очерковъ, почти не связанныхъ между со-бою, но написанныхъ изящно и умно. Д. по-бывалъ въ Испаніи, Голландіи, Африкѣ, Тур-

ціи, Америкѣ и описалъ ихъ въ рядѣ книгъ («La Spagna», «Constantinopoli», «Marocco» и др.), со свойственною ему легкостью и занима-тельностью. Многія его произведенія переве-дены на французскій, польскій, нѣмецкій и другіе языки. На русскомъ языкѣ имѣется «Дневникъ Школьника», въ пер. В. Крестов-скаго-псевдонима.

Де-Бальмевъ — русскій графскій родъ. Происходитъ отъ шотландской фамиліи Рам-зай, существовавшей уже въ XII вѣкѣ. Одна вѣтвь ея, владѣвшая имѣніемъ Balmaine, по-слѣдовала во Францію за Іаковомъ II и при-няла тамъ фамилію Де-Б. Деодатъ Де-Б. (Бог-данъ Антоновичъ) перешелъ изъ французской въ русскую службу въ 1736 г. Сынъ его Ан-тонъ (1740—1790) былъ главнымъ директо-ромъ сухопутнаго кадетскаго корпуса, кур-скимъ и орловскимъ генералъ-губернаторомъ и наконецъ начальникомъ войскъ на кавказ-ской линіи. Сынъ его Александръ былъ ко-миссаромъ отъ Россіи при Наполеонѣ I на остр. Св. Елены. Родъ этотъ внесенъ въ V часть родословной книги Подтавской губ.

Де-Барн (Генрихъ-Антонъ) — ботаникъ, см. Барн (III, 65).

Дебарнадеръ — см. Платформа желѣзно-дорожная станціонная.

Дебарнація — высадка войскъ на берегъ.

Дебеда — см. Борчала.

Дебезъ (Michael Alexandre Debaize), франц. путешественникъ по Африкѣ (1845—1879). Д. принадлежалъ къ духовному званію, изучилъ восточные языки (арабскій, коптскій и нѣкоторые восточно-африканскіе) и былъ избранъ въ 1878 г. франц. правительствомъ въ качествѣ руководителя экспедиціи въ восточную Африку. Д. отправился изъ Занзи-бара и достигъ Уджиджи на Танганайкѣ, гдѣ и умеръ.

Девелинъ (Карль Феодоръ Döbbelin) — извѣстный нѣм. актеръ и театралный дирек-торъ (1727—93). Будучи студентомъ, Д. по-ступилъ въ труппу г-жи Нейберъ, основавшей въ Лейпцигѣ, вмѣстѣ съ Готшедомъ, первый серьезный нѣмецкій театр. Въ Берлинѣ въ это время нѣм. театра почти вовсе не суще-ствовало. Фридрихъ II покровительствовалъ оперѣ и франц. спектаклямъ; нѣм. пьесы да-вались какъ придатокъ къ акробатическимъ представленіямъ. Въ 1754 г. основался въ Бер-линѣ вѣнскій шутовскій актеръ (Hanswurst) Шухъ, дававшій шутовскія, на вѣнскій ладе, представленія. Изъ предпріятія Шуха, уже при его сынѣ, образовалась труппа, устраи-вавшая болѣе правильные и серьезные спек-такли. Въ эту труппу перешелъ Д., имѣлъ успѣхъ и, проникнутый идеями о поднятій нѣмецкаго театра и уничтоженіи въ немъ пло-щаднаго шутовства, пробовалъ самъ устроить антрепризу, во время которой съ успѣхомъ исполнялъ комедію Лессинга «Минна-фонъ-Барнгельмъ». По смерти Шуха-сына, Д. разъ-ѣзжалъ по Германіи и игралъ на разныхъ сценахъ. Получивъ, въ 1775 г., привилегію на антрепризу въ Берлинѣ, онъ велъ ее на свой страхъ до 1786 г. Въ это время Берлинъ въ первый разъ увидѣлъ «Отелло», «Гамлета», «Макбета», «Короля Лира», «Разбойниковъ»,

«Заговоръ Фьеско», «Коварство и Любовь». Д. первый въ Германіи поставилъ Лессинговскаго «Натана Мудраго» (1788). Постановка эта была неудачна; публикѣ это великое произведе- ние было едично не по плечу. Въ 1786 г. труппу Д. принялъ подъ свое покровительство Фридрихъ- Вильгельмъ II; но уже въ 1787 г. король учредилъ королевскую дирекцію театра, во гла- вѣ которой поставилъ писателей Энгеля и Рам- лера, подчинивъ имъ Д. въ качествѣ режис- сера. Постоянный преирательства режиссера съ дирекціей повели къ тому, что Д. вышелъ въ отставку. Д. былъ человекъ добрый, чест- ный, но легкомысленный и азартный игрокъ, отчего онъ и прожилъ всю жизнь обременен- ный долгами. Актеръ онъ былъ посредствен- ный, что не мѣшало ему обладать весьма большимъ самоувѣніемъ.

Дѣбелинъ (Каролина-Максимиліана Döb- belin) — дочь актера Карла Д., талантливая актриса его труппы и любимца берлинской публики второй половины XVIII в. Она первая создала роль Рехи въ «Натанѣ мудромъ».

Добель (Генрихъ-Вильгельмъ, Döbel, 1699 — 1760) — в. в. Тюрингія и Брауншвейгъ егер- мейстеромъ, а потомъ в. в. Саксоніи ферстеромъ. Авторъ сочинения: «Neue eröffnete Jäger-Prak- tika» (3 части 1746; 4-е изд. 1828), в. в. которомъ изложено первоначальное ученіе о лѣсоразве- деніи, описаніе лѣсныхъ древесныхъ породъ, образованіе смѣшанныхъ насажденій, дѣленіе на лѣсосѣки (Gehau, Hau, Häu, Hieb, Ver- haucht), опредѣленіе полноты лѣсонасажденій и т. п.

Добельнъ (Döbeln) — городъ въ саксон- скомъ Лейпцигскомъ округѣ, въ живописной и плодородной мѣстности, на р. Фрейбургской Мульдѣ; центральная часть города лежитъ на образумомъ рѣкой о-вѣ. 18892 жит. Значитель- ная торговля хлѣбомъ. Важный промышленный пунктъ: производство сукна, кожъ, бумаги, сигаръ, асфальта, сельскохозяйственныхъ ма- шинъ, метал. издѣлій и др. Сельскохозяйствен- ная опытная и метеорологическая станція. Въ сѣв. предмѣстьѣ Д. находится Стаупицбадъ, съ соновыми и др. ваннами. Д. (первоначально Добелинъ) впервые упоминается въ 981 г., съ 1221 г. принадлежалъ мараграфамъ мейсен- скимъ, впоследствии перешелъ къ Саксонскому дому; много пострадалъ во время гусситскихъ и тридцатилѣтней войнъ. Ср. Biltz u. Hingst, «Chronik von D. und Umgegend» (1870—72).

Добельнъ — баронъ, шведскій генералъ (1758—1820), съ отличіемъ участвовалъ въ войнѣ 1808—9 гг. противъ Россіи. Въ 1813 г. командовалъ шведскими войсками въ Меклен- бургѣ.

Дебенъ (Alexandre - François Debain) франц. органнй и фортепیانый мастеръ, род. въ 1809 г.; основатель фабрики (1834), инструменты которой всемірно извѣстны. Въ небольшихъ органахъ (orgue expressive) онъ усовершенствовалъ металлическіе языки и первый ввелъ такъ называемые регистры въ комнатныхъ духовыхъ клавишныхъ инстру- ментахъ. Эти инструменты онъ называлъ гармо- ніумами. Д. ввелъ механическія фортепіано и гармоніумы. Кроме того, онъ изобрѣлъ гармо- никордъ — клавишный инструментъ, въ кото-

ромъ онъ соединилъ гармоніумъ съ форте- піано. Н. С.

Дѣберейнеръ (Johann Wolfgang De- bereiner 1780—1849) — вѣм. химикъ, сначала былъ аптекаремъ, а потомъ съ 1810 г. проф. хи- мии, фармаціи и технологии въ Гейѣ. Открылъ вмѣстѣ съ Фогелемъ ангидридъ сѣрной кислоты, изучилъ образованіе искусной кислоты окисле- ніемъ виннаго спарта, чѣмъ способствовалъ развитію фабрикаціи уксуса ускореннымъ спо- собомъ (Schnellessigfabrikation). Д. первый приготовилъ искусственно въ 1822 г. муравьи- ную кислоту. Онъ же обратилъ вниманіе хи- миковъ на родственныя триады — кальцій, стронцій, барій и хлоръ, бромъ, іодъ. Восполь- зовавшись свойствомъ губчатой платины (см.), Д. устроилъ водородное огниво. Онъ написалъ: «Elemente der pharmaceutischen Chemie» (1819); «Anfangsgründe der Chemie und Stöchiometrie» (1826); «Grundriss der allgemeinen Chemie» (1828). В. Я.

Дебетъ (лат. Debet — значить долженъ) терминъ въ бухгалтеріи. *Дебиторъ* — то же, что должникъ. См. Вухгалтерія (V, 113, 116).

Дебидуръ (Эли-Луи-Антоненъ Debidour) — французскій историкъ, род. въ 1847 г. Кончивъ курсъ Нормальной школы, участвовать въ качествѣ волонтера въ войнѣ 1870—1871 г.; былъ профессоромъ словеснаго факультета въ Нан- си. Кроме диссертаций на степень доктора (на латин. яз. — «De Theodora Justiniani Augusti uxore» и на франц. — «La Fronde angevine, tableau de la vie municipale au XVII siècle», 1877), Д. написалъ: «Précis de l'histoire de l'Anjou (1878)», «Histoire de Du Guesclin» (1880), «Etudes critiques sur la révolution, l'empire et la période contemporaine» (1886), «Histoire diplomatique de l'Europe depuis l'ouverture du congrès de Vienne jusqu'à la cloture du con- grès de Berlin, 1814 — 1870» (1891) и др.

В. Д.

Доблинъ (Döbling) — прежде деревня, съ 1890 г. часть города Вѣны (см. VII, 621). Складочное мѣсто для австрійской и венгер- ской виноторговли. Австрійское центральное метеорологическое учрежденіе (K. K. Central- anstalt f. Meteorologie und Erdmagnetismus), съ первоклассной магнито-метеорологической обсерваторіей.

Дебо (у арабовъ Бахръ-Гъебъ, т. е. черная вода) — озеро въ Африкѣ въ 250 км. къ ЮВ отъ Тимбукту, въ которое съ Ю падаетъ, а на ВСВ вытекаетъ Нигеръ; между рукавами при впаденіи лежитъ Бургу, провинція Массинъ, а по выходѣ Нигеръ окружаетъ рукавами островъ Джимбалла, длиною въ 150 км.

Дебогорій - Мокривичъ — русскій дворянскій родъ. Родоначальникъ ихъ, Карлъ М., былъ во второй полов. XVII в. генераль- нымъ писаремъ запорожскаго войска. Родъ этотъ внесенъ во II часть родословной книги Черниговской губ.

Деболи — польскій дворянскій родъ. Ген- рихъ de Beaulieu выѣхалъ въ половинѣ XVII вѣка изъ Франціи въ Польшу, долгое время былъ начальникомъ артиллеріи короной и принялъ фамилію Д. Августинъ Д. былъ въ послѣдніе годы существованія Рѣчи Посполи- той польскій посланникомъ въ Россіи. Родъ

Д. внесенъ въ родословныя книги дворянъ Царства Польскаго.

В. Р.

Дебольскій (Григорій Сергѣевичъ, 1808—72)—магистръ спб. дух. академіи, сначала священникъ-законоучитель въ разныхъ учебныхъ заведеніяхъ, потомъ протоіерей-настоятель казанскаго собора въ СПб. и помощникъ наблюдателя за преподаваніемъ закова Божія въ столицѣ. Его сочин. по литургикѣ: «Попеченіе правосл. церкви о спасеніи міра», (1847—1857) и «Дни Богослуженія правосл. церкви» (первое изд. 1840, 8-е 1887 г.) пользовались до послѣдняго времени большою извѣстностью и распространенностью. Другія его сочиненія: «О говніи по уставу правосл. церкви» (1850); «Краткое обозрѣніе Богослужбныхъ книгъ» (1861), «О пользѣ чтенія Библии» (1863); «О любви къ отечеству и труду, по ученію слова Божія» (1859); «О необходимости и важности христіанскаго поведенія и послушанія церкви» (1849). Кроме того, въ духовныхъ журналахъ, преимущественно въ «Странникѣ» и «Христ. чтеніи», разсѣяно много его статей по литургикѣ и другимъ отраслямъ богословія.

Н. Б.

Дебольскій (Николай Григорьевичъ)—сынъ предыдущаго, философъ и педагогъ, род. въ СПб. въ 1842 г.; образование получилъ сначала въ горномъ институтѣ, потомъ въ спб. унив.; былъ воспитателемъ въ 1-й спб. военной гимназій, потомъ инспекторомъ школъ технического общества; читалъ лекціи въ спб. духовной акад. по метафизикѣ, а также, временно, по логикѣ и психологій. Въ настоящее время состоитъ предсѣд. педагог. совѣта гимназій кн. Оболенской, въ СПб. Помимо статей въ общихъ и педагогич. журналахъ, главные труды Д. по философій: «Введеніе въ ученіе о познаніи» (СПб., 1870), «О диалектическомъ методѣ» (ч. 1, СПб., 1872), «Вопросъ о происхожденіи человѣка съ точки зрѣнія биологій и этики» (СПб., 1883), «Философія будущаго» (СПб., 1882), «О высшемъ благѣ или о верховной цѣли нравственной дѣятельности» (СПб., 1886), «Философія феноменальнаго формализма. I. Метафизика» (вып. 1-й, СПб., 1892 г.—начало обширнаго труда, въ которомъ философскіе взгляды Д. должны быть приведены въ цѣльную систему). Въ нашемъ познаніи, какъ справедливо учил Кантъ, чувственное содержаніе всегда соединено съ апіорными, сверхчувственными формами, или категоріями ума. Но, по мнѣнію Д., Кантъ ошибался, полагая, что эти категоріи, будучи сверхчувственными по своему происхожденію, ограничены въ своемъ приложеніи областью чувственнаго. Познавая самъ себя, умъ познаетъ сверхчувственную основу всѣхъ явлений, познаетъ ту вещь въ себѣ, которой ищетъ метафизика. Но признавъ умъ за вещь въ себѣ, слѣдуетъ признать, что это не нашъ ограниченный, индивидуальный умъ, а умъ неограниченный, безусловный и творческій, Первоумъ или Богъ, произведеніемъ котораго является и индивидуальный умъ. Ученіе Д. на первый взглядъ соприкасается съ субъективнымъ идеализмомъ Фихте; но Д. рѣшительно отрицаетъ въ Богѣ атрибутъ воли. Богъ есть только умъ, такъ какъ по нача-

ламъ критической философій умъ есть единственное сверхчувственное, которое мы имѣемъ право признавать. Это, однако, не панлогизмъ Гегеля, понимавшаго умъ лишь какъ форму или законъ и такимъ образомъ отождествившаго индивидуальныя умъ съ Первоумомъ. Умъ божественный не есть только форма или законъ; содержаніе его не противоположно формѣ, но слито съ нею въ нѣкоторую цѣлостность. Представить такой конкретный или цѣлостный умъ человѣкъ не можетъ. Поэтому мы въ состояніи лишь умопостигать природу Бога по аналогіи съ нашимъ умомъ. Это и составляетъ философское ученіе. Органомъ умозрѣнія служатъ идеи или умозрительныя понятія ума. — Въ связи съ метафизическимъ ученіемъ Д. находятся его взгляды на органическое развитіе и на конечную цѣль нравственнаго дѣйствія. Признавая гипотезу развитія, онъ, однако, вмѣсто трансформизма принимаетъ преформизмъ. Высшимъ благомъ Д. признаетъ самосохраненіе верховнаго недѣлимаго, а этимъ недѣлимымъ считаетъ народный союзъ. Задача всякой будущей, и въ частности русской, философій можетъ быть уподоблена, по его мнѣнію, скорѣе всего задачѣ средневѣковой схоластики, подвергавшей результаты древней мысли формальной обработкѣ. Работы Д. по педагогикѣ: «О подготовкѣ родителей и воспитателей къ дѣлу воспитанія дѣтей» (СПб., 1883), «Философскія основы нравственнаго воспитанія» (СПб., 1880), «Обзоръ учебныхъ техническихъ заведеній въ Германіи и Австріи» (СПб., 1882), «Наше учебное вѣдомство и начальная школа» (СПб., 1884) и др.

Я. Колумбовскій.

Дебордъ-Вальморъ (Desbordes-Valmore)—псевдонимъ французской писательницы Марселины Ланшантъ (см.).

Дебесобръ (de Beausobre)—русскій дворянскій родъ. Предокъ ихъ Исаакъ Д., французскій дворянинъ, протестантъ, выхалъ вслѣдствіе отмынъ Нантскаго эдикта въ Пруссію. Одинъ изъ сыновей его, Леопольдъ, вступилъ въ русскую службу и былъ генерал-майоромъ и комендантомъ въ Азовѣ († 1758). Родъ этотъ внесенъ въ II и IV части родословной книги Нижегородской, Оренбургской и Казанской губерній.

В. Р.

Дебра или **Десбръ** (по-гречески Δεβρη, турецк. Дебре, на мѣстныхъ албанскихъ и славянскихъ нарѣчіяхъ Деборъ, Дебра и т. п.)—т. е. дебрь, ущелье, тѣснина. Такъ называется мѣстность въ Македоніи, определяемая на С (со стороны Призрѣнскаго и Тетовскаго окружій) горами Люботреновъ и Шаръ-Планиной, на В (со стороны Кичевскаго окружія) Пашицей и Корабомъ, съ Ю Стругой и Охридой, на З Дурой и Вортопомъ и занимающая въ длину около 10 миль. Вдоль Д. протекаютъ Цорный (Черный) Дримъ (древн.-греч. Δρίωνъ, латинск. Drilus, нѣм. Drin), Быстрица и Радика, постоянно воспѣваемые въ народной поэзіи обитателей. Д. дѣлится на двѣ части: *Верхняя* (Divgarost) Д., съ окруженнымъ стѣною гор. Д., лежащимъ на высокой скалѣ, на правомъ берегу Черн. Дрима (болѣе 6000 ж., занимающихся стальнымъ и кожевеннымъ дѣломъ), и *Нижняя* Д. (Divrasipere), на которую

приходится всего около 8 горных деревень. По отношенію къ Турецкому правительству Д. полунезависима. Обитателей Д., известныхъ своею дикостью, зовутъ дебрианами, дибриотами, дебралидами (гречес. διβριώται, δεβραλίδα), дебралиами (турецк. дебрали). Они принадлежатъ частью къ албанскому племени, частью къ славянскому, а по вѣроисповѣданію дѣлятся на мусульманъ, православныхъ и католиковъ (очень немного). Албанцы, находившіеся издавна, еще съ IX—X в., подъ влияніемъ христіано-славянскаго просвѣщенія, сохранили нѣкоторые слѣды этого вліянія; даже тѣ изъ нихъ, которые перешли въ исламъ (одни—лѣтъ. 100, другіе—200 тому назадъ), продолжаютъ чтить память и праздновать «славу» св. Климента, епископа болгарскаго, и другіихъ святыхъ, а значительная часть ихъ даже приняла славянскій языкъ, сохранивъ за собою названіе албанцевъ (арванцы, арванасы, арваниты). Такихъ славяно-арнаутскихъ мусульманъ насчитывается около 60000; они никогда не расстаются со своимъ оружіемъ, считаютъ себя краугольнымъ камнемъ мусульманскаго міра и не признаютъ надъ собою никакой государственной власти. Они дѣлятся на коѣйна, управляемая особымъ начальникомъ («чельникомъ»), которымъ можетъ быть даже и малый ребенокъ, но непременно изъ почтеннаго дома; на него смотрятъ какъ на патриарха, оказываютъ ему всякое почтеніе и стоятъ за него всѣмъ коѣйномъ. Занятія ихъ—охота и скотоводство; но скоть преимущественно награбленъ у сосѣдей, а охота порою сопровождается подкарауливаніемъ и убійствомъ прохожихъ. Турецкая казенная почта черезъ Д. идетъ только подъ прикрытіемъ цѣлаго взвода солдатъ, за которыми слѣдуетъ цѣлый караванъ христіанъ-путниковъ, пользующихся «оказіей», какъ у насъ въ былое время на Кавказѣ. Но, говорятъ, дебриане никогда не нападаютъ на женщинъ. Въ домашней жизни дебриане-арнауты крайне неприхотливы: спать въ своихъ бѣдныхъ «чижахъ» (хижинахъ) прямо на полу, подостлавъ подъ себя немного соломы.

Славянское населеніе Д. носятъ названіе мыяковъ (на мѣствомъ нарѣчій—мыцы) и занимаетъ 32 села. Мыяки отчасти также исповѣдуютъ мусульманскую вѣру, принявъ ее вскорѣ по занятіи турками Балканскаго полуострова; остальные вѣрны православію. Почти всѣ христіане—мыяки, съ женами и дѣтьми, осенью спускаются со своихъ горъ и удаляются изъ Д., на зимовку и заработки, въ болѣе безопасныя мѣста: въ Солунъ, въ Константинополь, въ Болгарію, Сербію, Черногорію, даже въ Румынію и Малую Азію. Въ Солуніи нѣкоторыя семьи остаются на всегда и часто уже во второмъ поколѣніи принимаютъ греческій языкъ. Мусульмане—мыяки мало чѣмъ отличаются отъ мусульманъ-арнаутовъ; также разбойничаютъ и наводятъ ужасъ на всю зап. Македонію. Мыяки же въ тѣсномъ значеніи слова, т. е. православные мыяки—самые цивилизованныя во всей Д. и извѣстны не только во всей Македоніи, но и на всемъ Балканскомъ полуостровѣ и даже среди христіанъ Малой Азіи, какъ лучшіе

строители, артельщики, иконописцы. Они отличаются чистотой и опрятностью, доходящею до педантизма (нѣкоторые отсюда объясняютъ и самое ихъ названіе: мыякъ отъ глагола «мыть»—обмытый, опрятный, щеголь). Мыяки, вообще, красивые и статные горцы, увѣренные въ своемъ благородномъ происхожденіи и потому не вступающіе въ родство съ другими племенами; они съ гордостью считаютъ себя потомками и обездоленными подданными своего знаменитаго князя Джураджа (Георгія) Кастриота, по которому еще носятъ одежду скорби, и свое славянское нарѣчіе называютъ албанскимъ. Мыяки считаютъ себя аборигенами Балканскаго полуова, жившими здѣсь задолго до пришествія сюда сербовъ и болгаръ. У мыяковъ сохранилось старо-славянское семейно-общинное устройство въ формѣ «задруги», глава которой называется «чельникомъ»; обрученіе и свадьба («строй» и «соворшванье») бывають въ извѣстное время и день года, въ концѣ іюля и началѣ сентября. Мыяки болѣе другіихъ македонскихъ племенъ склонны къ просвѣщенію; изъ ихъ среды вышло не мало художниковъ, архитекторовъ и писателей. Принимая участіе въ спорѣ изъ-за Македоніи между сербами и болгарами, одни изъ этихъ писателей склонялись въ пользу сербской національности македонскихъ славянъ (такъ называемые сербофилы), другіе стояли за болгарство (болгарофилы), третьи, наконецъ, говорили о независимости и самобытности своего племени и языка. Между ними заслуживають упоминанія *Пулески*—составитель цѣнныхъ македонскихъ словарей, авторъ политической элегіи «Самовила Македонска», поборникъ независимости македонско-славянскаго языка отъ сербскаго и особенно отъ литературнаго болгарскаго; *Везенковъ* или Везенковичъ—сербофилъ; Деспотъ *Дажовичъ*—авторъ брошюры «Којој Славенској грани припадају Словени у Горњеј Албанији и у Македонји» (переведена на нѣм. въ 1886 г. и на франц. аз. въ 1887 г.), гдѣ доказывается, что мыяки составляютъ особую славянскую разновидность. Въ *дебрскомъ* нарѣчійі есть особенности и сербскаго яз., и болгарскаго, но есть много и самостоятельнаго. Безпристрастные ученые (напр., проф. Ягичъ въ «Arch. für Slav. Phil.», IX, 4) опредѣляютъ его какъ переходное или смѣшанное. Въ *дебрскомъ* нарѣчійі, какъ и въ болгарскомъ языкѣ, существуетъ членъ (постпозитивный), образовавшійся изъ указательнаго мѣстоименія, съ тѣмъ только отличіемъ, что въ болгарскомъ членъ только одинъ, а въ *дебрскомъ* нарѣчійі ихъ три. Падѣжи въ болгарскомъ литературномъ яз. не существуютъ, въ народномъ встрѣчаются изрѣдка, въ сербскомъ есть склоненіе, а въ *дебрскомъ* существуютъ только нѣкоторыя падѣжи. И въ лексическомъ отношеніи *дебрское* нарѣчіе то соприкасается съ болгарскимъ или сербскимъ, то отделяется отъ нихъ.

Въ первый разъ Д. занесена на географическую карту въ 1844 г., когда чешск. путешественникъ D-r Joseph Müller издалъ въ Прагѣ свою книгу: «Albanien, Rumelien und Oesterreichisch-Montenegrische Militär-Grän-

зе», съ предисловіемъ Шафарика. Въ 1874 г. посѣтилъ Д. австрійскій путешественникъ D-r E. Rockstroh, при чемъ едва спасъ свою жизнь отъ дебрянъ (см. его «Reiseskizzen aus Dardanien u. Albanien», въ «Jahrbuch d. Vereins für Erdkunde zu Dresden» XII, 1875). Затѣмъ побывалъ въ Д. русскій консулъ И. С. Ястребовъ. Свѣдѣнія о дебрянахъ и ихъ языкъ можно найти въ болгарскихъ журналахъ, напр. «Браиловск. Период. Списание», въ нѣкоторыхъ русскихъ журналахъ, какъ въ «Русскомъ Филолог. Вѣстникѣ», въ «Журналѣ М. Нар. Просвѣщенія», въ «Извѣстіяхъ СПб. Слав. Благотвор. Общ.» (статья П. Д. Драганова: «Этнографическій очеркъ славянской части Македоніи»). Образцы языка можно найти въ сборникѣ др. Миладиновыхъ, у Верковича, у М. С. Дринова (Болгарск. Пер. Спис.), у И. С. Ястребова и у П. Д. Драганова, въ его «Македонско-славянскомъ этнографическомъ сборникѣ» (печатается). *Ир. П.*

Дебра-Таворь—мѣстность въ Амгарѣ, сѣв. Абессиніи, въ которой на холмѣ Самара (2496 м.) находится резиденція негуса. Д.—абессинскій военный лагерь, гдѣ сосредоточиваются всѣ главныя силы абессинцевъ.

Дѣбрентей (Гавриилъ Döbrentey)—венгерскій писатель (1780—1851), одинъ изъ учредителей венгерской акад. наукъ (1830), секретаремъ которой былъ съ 1831 г. Онъ издалъ собраніе древне-венгерскихъ памятниковъ (1838—42), стихотворенія гр. Телеки (1834) и собраніе сочиненій Данила Бермени (1842). Кромѣ переводовъ Мольера, Шекспира, Шиллера, Д. писалъ оды, поэмы, элегіи, эпиграммы и т. д.; къ лучшимъ и наиболее извѣстнымъ его стихотвореніямъ принадлежатъ: «Алрійская фіалка» (A havaf vióljója) и Гусарскія пѣсни (Huszárdolok), переведенныя на иностр. языка.

Дебрецинъ или **Дебrecинъ** (по-мадьярски Debrecin, по-словацки Debrecin, польское Dobrosin, нѣм. Debreczin, латин. Debrecinium или Debretinium)—г. въ венг. Гайдуцкомъ комитатѣ, въ песчаной, маловодной, но плодородной равнинѣ; население (1890)—56940 челов., преимущественно мадьяры (нѣмцевъ только 786 ч., словаковъ 145), по большей части реформатскаго вѣроисповѣданія (католиковъ 8725, правосл. и унѣтъ 1029, евреевъ 3999). 6185 жилыхъ домовъ.

Городъ посредствомъ 8 воротъ соединяется со своими предмѣстями. На мѣстѣ широкихъ стѣнъ и валовъ внутренняго или стараго города устроены общественныя гулянья и сады. Реформатская церк., самая большая во всей Венгріи и Трансильваніи. Бронзовая статуя мадьярск. національнаго поэта Чоконаи (Csokony), поставленная въ 1871 г., и памятникъ въ честь павшихъ въ сраженіи 2 авг. 1849 г. гонимовъ, изображающій умирающаго льва. Прекрасное зданіе городской думы, театръ, монастырь пѣристовъ, реформатская богословская и юридическая школа (до 2000 слушателей), основанная въ 1531 г., съ богатою библиотекою (въ 100000 томовъ), другими коллекціями и ботаническимъ садомъ; сельскохозяйственная академія, рисовальная школа (ремесленная). Изготовленіе шерстяныхъ

матерій и плащей, выдѣлка кожъ и обуви, гребней и разнаго токарнаго, деревяннаго и скорняжнаго товара. Дебрецинское мыло и дебрецинскія глиняныя трубки, вывозимыя въ большомъ количествѣ преимущественно во Францію и Англію, пользуются большою извѣстностью. Паровая мельница, газовый и сахарный заводы. Оживленная торговля жиромъ, мыломъ, медомъ, скотомъ рогатымъ, свиньями, лошадьми. Четыре большихъ ярмарки.

Мадьяры называютъ Д. «венгерскимъ» или «кальвинскимъ Римомъ». Въ прежнее время Д. сильно страдалъ отъ турецко-венгерскихъ войнъ и отъ гоненій на протестантовъ. Здѣсь нашли себѣ убѣжище венгерское правительство и венгерскій сеймъ, когда они зимою 1848 г. должны были бѣжать изъ Пешта предъ австрійскими войсками; отсюда Кошутъ направлялъ народную борьбу противъ австрійскаго правительства и здѣсь же 14 апрѣля 1849 г. провозгласилъ независимость Венгріи отъ Австріи. Сеймъ пробылъ въ Д. съ 9 января по 30 мая; его засѣданія происходили въ капеллѣ реформатской коллегіи. 3 іюля Д. былъ взятъ русскими. 2 авг. (21 іюля) здѣсь произошло большое сраженіе между русскими войсками и венгерскимъ ополченіемъ. Главнокомандовавшій сѣв. венг. арміею Гёргей, отступая, съ верхней Тиссы къ Араду, оставилъ въ Д., въ видѣ боковаго авангарда, корпусъ Надь-Шандора (около 8 т.), предписавъ ему, въ случаѣ приближенія русскихъ войскъ, отступить. Надь-Шандоръ не исполнилъ приказанія и встрѣтилъ кн. Паскевича на позиціи впереди Д., хотя исходъ дѣла, при полной несоразмѣрности боевыхъ силъ, не могъ подлежать сомнѣнію. Венгерскій отрядъ лишился почти половины своего состава; Надь-Шандоръ успѣлъ уйти на югъ лишь благодаря отсутствію преслѣдованія.

Дебрю (Поль-Эмиль Debraux)—франц. народный поэтъ, литературный бродяга (1796—1831); онъ плохо учился, никогда не владѣлъ литературнымъ языкомъ; тѣмъ не менѣе страстный, патриотическій и легко запоминаемая стихотворенія, прочитанныя ненавистью къ реставраціи, нравились народу. Безработный, вѣтренный, Д. часто сидѣлъ въ тюрьмѣ и даже рѣдко имѣлъ свою квартиру. Его произведенія изданы въ четырехъ сборникахъ: «Chansonnets et poésies légères» (1820), «Chansons gaillardes et politiques» (1829), «Chansons nationales» (1822 и 1829) и «Chansons complètes» (1837).

Дебрю, дрема—см. Лѣсъ.

Дебрю (Henry Debrau, 1827—1888)—франц. химикъ, проф. химіи въ Сорбоннѣ, работалъ съ родномъ (методы отдѣленія отъ другихъ металловъ), рутеніемъ, платиною, алюминіемъ, галоидными соединеніями молибдена. Способствовалъ развитію ученія о диссоціаціи, изучивъ диссоціацію углекислой извести. Приготовилъ искусственно нѣкоторые минералы. Въмѣстѣ съ С.-Клеръ-Девиллемъ въ 1857 г. выработалъ способы плавленія платины въ большихъ количествахъ, тѣмъ много способствовалъ введенію въ лабораторную практику весьма полезной платиновой посуды. *В. Я.*

Дебрюкъ или **Дюбрюкъ** (Павелъ Debrux)—археологъ (1773—1835); служилъ во

франц. пѣхотѣ, потомъ былъ наставникомъ въ Польшѣ, въ началѣ XIX в. переехалъ въ Россію и получилъ должность начальника керченской таможи. Занявшись изученіемъ мѣстности, Д., послѣ большихъ трудовъ, открылъ слѣды и снялъ планы Пантикапей и ея акрополиса, Пареніона, Золотоу кургана, древнихъ построекъ на мысѣ Ак-Бурунъ и др. Большая часть этихъ открытій была издана въ свѣтъ не самимъ Д., а другими лицами. Около 1817 г. онъ былъ назначенъ начальникомъ керченскихъ соляныхъ озеръ. Собраніе найденныхъ имъ древностей онъ подарилъ, въ 1829 г., вновь основанному керченскому музею. Д. писалъ разныя записки, но никогда не имѣлъ средствъ издать ихъ. Парижская академія надписей и словесности владѣетъ одною изъ нихъ («Vestiges apparens des villes et bourgs qui existent sur le Bosphore Cimmérien»). Послѣ его смерти одесское общ. исторіи и др. приобрѣло его рукописи и часть изъ нихъ помѣстило въ своихъ «Запискахъ», въ IV т., въ русскомъ переводѣ внука Д. («Описание развалинъ и слѣдовъ древнихъ городовъ и укрѣпленій, сущ. на европ. берегу Киммерійскаго Босфора»). См. некрологъ Д. въ «Запискахъ од. общ. ист. и др.», т. II. В. Р.

Дебу (Левъ Львовичъ, Louis de Desbout, 1746—1814)—врачъ. Род. во Франціи, въ г. Фонтенебло; приобрѣлъ извѣстность своими многочисленными трудами по физиологіи, медицинѣ и особ. хирургіи. Къ этому времени относятся его: «Corso di fisiologia, pateologia e terapeutica generale» (1767); «Disertazione sopra la superfetazione» (1774); «Trattato di chirurgia» (1776); «Corso d'anatomia»; «Disertazione sopra l'arte di semplificare e abbreviare le cure chirurgicali» (изд. на фр. яз. съ прибавленіями въ 1806 г.); «Ragionamenti fisici sopra l'effetto della musica nelle malattie nervose» (1780) и др. Его человѣколюбіе, заботы объ учрежденіи благотворительныхъ заведеній, открытіи больницъ, школъ доставили ему всеобщую любовь, особенно среди бѣднаго населенія. Въ 1781 г. Д. вступилъ на русскую службу по адмиралтейству. Большія заслуги принадлежатъ ему по устройству морскихъ лазаретовъ и вообще по массѣ полезныхъ нововведеній, внесенныхъ имъ въ медицинское дѣло въ Россіи. Онъ первый началъ прививать въ Россіи коровью оспу и открылъ дѣйствительныя свойства разныхъ растений русской флоры. Его квартира въ Петербургѣ была какъ-бы докторскимъ клубомъ, куда собирались врачи для обсужденія разныхъ способовъ лѣченія и др. вопросовъ медицины. Онъ умеръ медицинскимъ инспекторомъ Свеаборгскаго порта, оставивъ по себѣ память свѣдущаго и человѣколюбиваго врача. На гельсингфорскомъ кладбищѣ флотскіе офицеры поставили ему памятникъ съ надписью: «Transiit bene faciendo». Изъ многочисленныхъ его сочиненій, написанныхъ въ Россіи, изъ которыхъ многія не напечатаны, назовемъ: «Delle bevande russe»; «Réflexion sur l'infusion froide du goudron» (СПб.); «Sur la situation, l'air et les eaux de St.-Petersbourg» (СПб.); «Sur la spina ventosa» (СПб.); «Mémoire sur les hôpitaux en général» (Пар. 1796); «Idées conjecturales sur la vraie cause de

l'aroplexie» (Пар. 1803); «Réflexion sur l'opération et le traitement de l'hydraule»; «Traité de chirurgie» (Пар. 1804). Онъ писалъ объ эпидеміяхъ, свирѣпствовавшихъ въ его время въ Петербургѣ и Свеаборгѣ, о русскихъ баняхъ и т. п.; весьма интересенъ оставленный имъ журналъ, веденный съ 1797 по 1814 г. и составляющій богатое собраніе (въ 10 т.) его наблюденій и описаній всѣхъ встрѣчавшихся въ его практикѣ болѣзней.

Дебуширование (отъ франц. слова — déboucher) — выступленіе войскъ изъ какой-либо тѣснины (моста, дѣса, деревни и т. п.) на болѣе широкое мѣсто, дозволяющее имъ развернуться. Д. въ виду неприятели сопряжено съ большими затрудненіями, почему и предпринимается обыкновенно лишь тогда, когда противникъ вынужденъ обходнымъ маневромъ или усиленнымъ огнемъ отступить на достаточно далекое разстояніе отъ выхода изъ тѣсины.

Дебэ (August Debay) — франц. военный врачъ, род. въ 1802 г., авторъ многочисленныхъ популярныхъ медицинскихъ книжекъ. Особенной извѣстностью пользуется «Hygiène et physiologie du mariage», вышедшая въ 1880 г. 140 изданіемъ и переведенная едва ли не на всѣ языки, въ томъ числѣ и на русск.

Дебюкуръ (Луи-Фалиберъ Debucourt, 1755—1832)—франц. живописецъ и граверъ, ученикъ Вьена, вскорѣ покинувшій академическое направленіе этого художника и посвятившій себя жанру. Произведенія его кисти отличаются умнымъ выборомъ сюжетовъ, ясностью композиціи, гармоничностью колорита и добросовѣстнымъ исполненіемъ; только человѣческія фигуры въ нихъ нѣсколько жеманны и pochodятъ на фарфоровыя. Маленькія картины удавались ему гораздо лучше, чѣмъ большія. Главныя между ними — «Благодѣтельный дворянинъ», «Сельское обученіе», «Деревенскій судья», «Страшное совѣщаніе», «Шарлатанъ» и «Притворная ласка». Съ 1785 г. Д., почти совсѣмъ отказавшійся отъ живописи, предался гравированію акватинтнымъ способомъ и достигъ большаго успѣха въ печатаніи своихъ эстамповъ нѣсколькими красками. Его полихромныя гравюры изображаютъ преимущественно сцены парижской жизни въ концѣ XVIII ст. Изъ нихъ особенно уважаются любителями гравюръ два листа: «Гулянье въ саду Палэ-Рояля» (1787) и «Гулянье въ галлерей Палэ-Рояля», представляющія превосходную характеристику современныхъ художнику парижанъ, съ ихъ типами, костюмами и нравами. Къ числу гравюръ Д., дѣльными и разыскиваемыми коллекционерями, принадлежатъ также «Худо-скрытая Сусанна», «Застыгнутое любовники», «Менуэтъ новобрачной», «Похищеніе», «Два поцѣлуя», «Шокаръ», «Кафѣ-Фраскати», «Охота на лиснцу» (съ К. Верне) и нѣк. др. Позднѣйшія произведенія Д. свидѣтельствуютъ объ упадкѣ его таланта; позднѣе онъ утративъ прежнюю изобрѣтательность и наблюдательность, вдался въ рутину и фарсъ.

Дебюръ (Debure)—семья франц. издателей и библиографовъ. *Гильомъ Франсуа Д.* (1731—1782) написалъ: «Musaeum typographi-

сумъ» (1755, напеч. лишь 12 экз.) и «Bibliographie instructive ou Traité de la connaissance des livres rares et singuliers» (1763—1768). Его кузенъ *Гильомъ Д.* (1734—1820) извѣстенъ прѣвосходно составленными каталогами знаменитыхъ библиотекъ герцога Лавальера, Бриенна, Рандонъ-де-Буассе, герцога Омальскаго, Гольбаха и др. Ему много помогали два его сына, Жанъ-Жакъ и Мари-Жакъ Д.

Дебютъ—этимъ названіемъ въ шахматной игрѣ характеризуется начало игры, т. е. различные способы первоначальнаго разыгрыванія партій. Въ древнія времена передъ началомъ партій каждый играющій разставлялъ произвольно фигуры на нѣсколько ходовъ, и потомъ уже съ такого положенія играли. Эта начальная позиція, съ которой начиналась игра, называлась *таблатъ*. Слово же дебютъ появилось лишь въ началѣ XIX в.

Въ каждой шахматной партіи начинающій игру можетъ сдѣлать первый ходъ 20 способами (8 пѣшками на 1 шагъ, ими же на 2 шага и 4 хода двумя конями). Противникъ вмѣстѣ возможность отвѣтить на каждый ходъ такими же 20 способами. Слѣдовательно, существуетъ 400 способовъ разыгрыванія только перваго хода съ обѣихъ сторонъ, а такъ какъ Д. опредѣляется не только первыми ходами, но и дальнѣйшими, до седьмого включительно, то и самыхъ названій дебютовъ могло бы существовать значительно болѣе 400. Большая часть Д. характеризуется ходами бѣлыхъ пашекъ (начинающаго игру); но есть и такіе, которые опредѣляются послѣдующимъ ходомъ черныхъ пашекъ. Многие Д. носятъ названіе по именамъ ихъ авторовъ.

Самое полное сочиненіе, рассматривающее всевозможные варьянты въ каждомъ Д.—это «Handbuch» Вильгера, на нѣмецкомъ языкѣ. Изъ лучшихъ новѣйшихъ руководствъ къ шахматной игрѣ, дающихъ много анализова къ каждому Д., выдѣляется руководство Стейнница «Modern chess Instructor», на англійскомъ яз. Русскій переводъ этого руководства печатается въ «Шахматномъ Журналѣ», начиная съ 1891 г. Кроме того, въ Россіи многіе пользуются переводными руководствами Неймана и Цукерторта. Очень хорошій краткій курсъ Д. Чигорина былъ напечатанъ въ «Шахматномъ Листкѣ» (1876—1881). Въ настоящее время печатается краткій курсъ Д. въ ежемѣсячныхъ приложеніяхъ къ «Нивѣ», подъ редакцію Э. С. Шифферса. Кроме того, на русскомъ яз. были изданы въ разное время, начиная съ 1818 г., оригинальныя и переводныя руководства Петрова, Лабурдоне, Бутримова, князя Урусова («Шахматный Листокъ» Михайлова, 1859—1863 гг.), Гебереля, Рибалтовскаго, Земскаго и др., изъ которыхъ первая два пользовались въ свое время успѣхомъ.

Шахматныя партіи носятъ названія *открытыхъ* и *закрытыхъ*. Открытою партіею называется такая, въ которой королевскія пѣшки выдвигаются съ обѣихъ сторонъ на 2 шага (1 e2—e4, e7—e5); партіи эти отличаются болѣе быстрымъ развитіемъ фигуръ и приводятъ скорѣе къ оживленнымъ комбинаціямъ. Партіи, въ которыхъ королевскія пѣшки не ходятъ

сразу на 2 шага, называются *закрытыми*. При перечисленіи здѣсь болѣе извѣстныхъ и употребительныхъ Д. указаны только тѣ ходы съ обѣихъ сторонъ, которыми опредѣляется самъ Д.

Черные.

	a	b	c	d	e	f	g	h	
8	a8	b8	c8	d8	e8	f8	g8	h8	8
7	a7	b7	c7	d7	e7	f7	g7	h7	7
6	a6	b6	c6	d6	e6	f6	g6	h6	6
5	a5	b5	c5	d5	e5	f5	g5	h5	5
4	a4	b4	c4	d4	e4	f4	g4	h4	4
3	a3	b3	c3	d3	e3	f3	g3	h3	3
2	a2	b2	c2	d2	e2	f2	g2	h2	2
1	a1	b1	c1	d1	e1	f1	g1	h1	1
	a	b	c	d	e	f	g	h	

бѣлые.

Перечень дебютовъ:

1. *Игра Королевскаго коня*:
 1. e2—e4; e7—e5; 2. Kg1—f3.
 - 1) Итальянская партія: 2...., Kb8—c6; 3 Cf1—c4, Cf8—c5.
 - Видоизмѣненіе ея: а) Giuoco Piano при ходѣ бѣлыхъ 4. c2—c3; б) Гамбятъ Эванса при ходѣ бѣлыхъ 4 b2—b4.
 - Гамбитомъ вообще въ шахматной игрѣ называется жертва какой-либо шашки для полученія атаки и преимущества въ положеніи, при чемъ такая жертва можетъ быть и не принята противникомъ, и тогда Д. носитъ названіе *отказнаго гамбита*. Такъ, въ гамбитѣ Эванса противникъ, можетъ не брать шашки b4 слономъ, а отступить имъ или атаковать въ свою очередь 4...., d7—d5; тогда получается *отказной гамбитъ Эванса*.
 - 2) Испанская партія (Д. Рюа-Лопеца): 2...., Kb8—c6; 3 Cf1—b5.
 - 3) Англійская партія: 2...., Kb8—c6; 3 c2—c3.
 - 4) Шотландская партія: 2...., Kb8—c6; 3 d2—d4, e5—d4; 4 Kf3—d4.
 - Видоизмѣненіе ея: Шотландскій гамбитъ; 4 Cf1—c4 (вмѣсто 4 Kf3—d4, какъ въ предыдущемъ).
 - 5) Русская партія (Защита Петрова): 2...., Kg8—f6.
 - 6) Защита Филидора: 2...., d7—d6.
 - 7) Гамбитъ Даміано: 2...., f7—f6; 3 Kf3—e5.
 - 8) Гамбитъ во второй рукѣ: 2...., f7—f6.
 - 9) Центральный контроль - гамбитъ: 2...., d7—d5.
 - 10) Д. 2-хъ коней: 2...., Kb8—c6; 3 Cf1—c4, Kg8—f6.
 - 11) Д. 3-хъ коней: 2...., Kb8—c6; 3 Kb1—c3.
 - 12) Д. 4-хъ коней при продолженіи 3...., Kg8—f6 (см. предыдущій).

II. Игра королевского слона:

- 1 e2—e4, e7—e5; 2 Cf1—c4.
 13) Контръ-гамбитъ Греко: 2.... f7—f5.
 14) Двойной гамбитъ Макъ-Доннеля: 2...., Cf8—c5; 3 b2—b4, Cc5: b4; 4 f2—f4.
 15) Гамбитъ Лопеца: 2...., Cf8—c5; Фd1—e2, c7—c6; 4 f2—f4.
 16) Д. двухъ слововъ: 2...., Cf8—c5; c2—c3.

III. Королевскій гамбитъ:

- 1 e2—e4, e7—e5; 2 f2—f4.
 17) Королевскій гамбитъ принятый: 2...., e5: f4.

Видоизмненіе: Отказной королевскій гамбитъ: 2...., Cf8—c5 (или d7—d5).

- 18) Гамбитъ королевскаго коня: 2...., e5: f4; 3 Kg1—f3.

Виды его: а) Гамбитъ Куннингама: 3...., Cf8—e7; 4 Cf1—c4, Ce7—h4+; б) Гамбитъ Альгайера: 3...., g7—g5; 4 h2—h4, g5—g4; 5 Kf3—g5, h7—h6; 6 Kg5: f7; в) Гамбитъ Кіезерипка: 3...., g7—g5; 4 h2—h4, g5—g4; 5 Kf3—e5; г) Гамбитъ Калабрийца: 3...., g7—g5; 4 Cf1—c4, Cf8—g7; 5 h2—h4, h7—h6; 6 d2—d4, d7—d6; 7 Kc1—c3; д) Гамбитъ Филадельора при ходъ: 7 Kb3—c3 (вмѣсто 7 Kb1—c3, какъ въ предыдущемъ); е) Гамбитъ Сальвио: 3...., g7—g5; 4 Cf1—c4, g5—g4; 5 Kf3—e5, Фd8—h4+; 6 Kpe1—f1, Kg8—f6; ж) Гамбитъ Зильбершидта при продолженіи 6...., Kg8—h6 (вмѣсто 6...., Kg8—f6, см. предыд.); 7 d2—d4, f4—f3; з) Гамбитъ Кохрана при продолженіи 6...., f4—f3 (вмѣсто 6...., Kg8—h6, см. предыд.); и) Гамбитъ Муцио: 3...., g7—g5; 4 Cf1—c4, g5—g4; 5. 0—0 (рокировка).

- 19) Гамбитъ королевскаго слона: 2...., e5: f4; 3 Cf1—c4.

Виды его: а) Прусска защита: 3...., Kg8—f6; б) Контръ-гамбитъ Вильгера: 3...., d7—d5; в) Контръ-гамбитъ Лопеца: 3...., f7—f6; г) Контръ-гамбитъ Бріана: 3...., b7—b5; д) Классическая защита: 3...., Фd8—h4+; 4 Kpe1—f1, g7—g5; е) Неправильный гамбитъ: 3...., Cf1—e2 или Cf1—b5 (вмѣсто Cf1—c4, см. 19).

IV. Ситшаннья начала: 1 e2—e4, e7—e5.

- 20) Вѣнская партія: 2...., Kb1—c3.

Виды ея: а) Гамбитъ Пирса: 2...., Kb1—c3, Kb8—c6; 3 f2—f4, e5: f4; 4 Kg1—f3, g7—g5; 5 d2—d4; б) Гамбитъ Гампе-Альгайера: 5...., h2—h4 (см. а), g5—g4; 6 Kf3—g5; в) Гамбитъ Стейница: 4...., d2—d4 (см. а), Фd8—h4+; 5 Kpe1—e2.

- 21) Центральнй гамбитъ: 2...., d2—d4.

Видъ его: Сѣверный гамбитъ (датскій): 2...., e5: d4; 3 c2—c3, d4: c3; 4 Cf1—c4.

V. Дебюты закрытыхъ партій.

(Неправильныя начала).

- 22) Французская партія: 1 e2—e4, e7—e6.
 23) Сицильская партія: 1 e2—e4, c7—c5.
 24) Фіаншето короля: 1 e2—e4, g7—g6.
 25) Фіаншето Ферзя: 1 e2—e4, b7—b6.
 26) Центральнй контръ-гамбитъ: 1 e2—e4, d7—d5.
 27) Гамбитъ ферзя: 1 d2—d4, d7—d5; 2 c2—c4.
 28) Голландская партія: 1 d2—d4, f7—f5.
Видъ ея: защита Ривьера: 1 d2—d4, f7—f5; 2 e2—e4, f5: e4; 3 Kb1—c3.

- 29) Начало Ванъ-Круйса: 1. e2—e3.

- 30) Англійское начало: 1, c2—c4.

- 31) Начало Бирда: 1 f2—f4.

- 32) Гамбитъ Фрома: 1 f2—f4, e7—e5.

- 33) Начало Цукерорта: 1 Kg1—f3.

- 34) Дебютъ Андерсена: 1. a2—a3 или 1. b2—b3.

А. М.

Дева (по-мадьярски Déva) — главн. гор. комитата Гуніадъ въ Трансильваніи, въ долині р. Марошъ, у подошвы крутой скалы, на вершинѣ которой развалины стараго, разрушеннаго въ 1849 г. замка. Францисканскій монастырь; заведеніе для подготовленія учителей реальныхъ училищъ. Жителей (румыны и мадьяры) около 4000; они занимаются разведеніемъ винограда и огородныхъ растений и разработкою мѣдной руды. — Въ древности городъ назыв. *Даконоль* (Dacoronis, городъ даковъ). Здѣсь, по преданію, похороненъ Децебалъ, вождь даковъ. Въ 1555 г. Иванъ Тэрэкъ при Д. побѣдилъ Турокъ. Въ прежнія времена городъ былъ крѣпостью и теперь еще въ окрестностяхъ его видны слѣды укрѣпленій.

Ир. И.

Дева или *Дева* (миеол.) — названіе боговъ въ древнеиндійской миеологіи. Слово deva находится въ корневомъ родствѣ съ литовскимъ dievas—богъ; латинск. divus—божественный и deus—богъ, средне-сѣверн. tívar—боги и славян. дивъ. Въ санскритѣ deva первоначально значить *небесный* и въ древнѣйшемъ періодѣ индійской религіи, такъ называемомъ ведійскомъ, прилагается къ длинному ряду космическихъ божествъ, распределяющихся по тремъ мировымъ сферамъ: землѣ, воздушному пространству и небу. Число Д. иногда опредѣляется въ 33 (по 11 на каждую сферу), иногда въ 3339. Въ періодѣ развитія брахманизма, когда народныя вѣрованія стали подъ опеку жреческой касты, когда выработались теософическія системы и развились во всѣхъ подробностяхъ аскетическая этика, значеніе Д. понижилось. Подвиги аскетизма могли пріобрѣтать людямъ силы и свойства боговъ, даже возвышать ихъ надъ послѣдними. Названіе Д. прилагается въ этомъ періодѣ и къ брахманамъ, какъ личностямъ, занятымъ божественнымъ, и къ царямъ, какъ земнымъ богамъ.

Вс. М.

Деваванья (по-мадьярски Devavanja) — торговый городъ въ Венгріи, въ Яссь-Велико-Куманско-Солноцкомъ комитатѣ. Жит. около 18000, по большей части реформатскаго вѣроисповѣданія; сильно развито скотоводство.

Деваги или *Деваки* (Devagi, Devaki) — въ индійской миеологіи жена Васудеву, мать Кришны (см.), восьмого воплощенія Вишну.

Девадаси (правильнѣе дэвадаси — санскритское слово, изъ deva — богъ и dâsi — рабыня) — такъ называются дѣвушки, получающія специальное воспитаніе и живущія въ Индіи при храмахъ. Онѣ посвящаютъ себя служенію божеству и главнымъ образомъ увеселенію боговъ ганцами. Эти героидки составляютъ особую касту. Жизнь Д. не соответствуетъ европейскимъ понятіямъ о нравственности.

Вс. М.

Девай (Matthias Buro Dévaу) — основатель реформатской церкви въ Венгріи. Родомъ

изъ Трансильваніи; былъ сначала монахомъ, но скоро сдѣлался приверженцемъ Лютера и ревностно распространялъ его ученіе въ Венгрію въ продолженіе 10 лѣтъ. Вторженіе турокъ въ Венгрію въ 1541 г. заставило его удалиться въ Швейцарію, гдѣ онъ познакомился съ учениемъ Кальвина. Вернувшись въ Венгрію, Д. сталъ проповѣдывать кальвинизмъ и способствовалъ переходу венгерскихъ протестантовъ въ реформатскую церковь. Онъ ум. въ 1547 г. священникомъ въ Дебrecинѣ. Его соч., съ біографіей на венгер. языкѣ, изд. Révész въ Пештѣ, въ 1863 г.

Дева-Йони (Deva-yoni = божественнаго рожденія) — общее названіе для низшихъ индійскихъ божествъ, каковы Адитья, Васу, Вишвадевы и др.

Девала — ведійскій мудрецъ или рши (rshi), которому приписывается нѣсколько гимновъ. Существуетъ, кромѣ того, нѣсколько Д.: одинъ былъ астрономомъ, другой авторомъ одного законника; дѣль знаменитаго индійскаго грамматика Панини, носившій также имя Д., по видимому, одно лицо съ Д. законодателемъ. Д. есть также олицетвореніе музыки въ видѣ женщины.

Девалтово — см. Дзевалтово.

Девальгация — см. Деньги.

Деванагари (санскр. Devanāgarī) — названіе письма, употребительнаго для санскрита, языка религіи и литературы древней Индіи (deva — богъ, брахманъ, и nāgarī — городская, т. е. азбука, прилагалось къ письму, вѣроятно, потому, что оно возникло раньше всего въ городахъ). Д. азбука восходитъ къ болѣе простой по начертанію буквъ, вѣроятно семитическаго происхожденія. Въ основѣ своей это письмо силлабическое, т. е. каждое отдѣльное начертаніе выражаетъ не одиночный звукъ, а цѣлый слогъ, при чемъ существенною частью слога считается согласный или группасогласныхъ, предшествующихъ гласному. Санскритская азбука очень богата буквами и знаками (до 48), число же употребительныхъ лгатуръ, т. е. связанныхъ сочетаній двухъ или нѣсколькихъ буквъ, составляющихъ одинъ слогъ, доходитъ до 200. См. «Руководство къ изученію санскрита», В. Ф. Миллера и Ф. И. Кнауэра (СПб. 1891).

Вс. М.

Деванагирія — Тивья — одинъ изъ цейлонскихъ царей (307—267 до Р. Х.), принявшій буддизмъ и объявившій его, подобно своему современнику, царю Асокъ, государственной религіей Цейлона.

Деварши (правильнѣе дэварши) — древнеиндійское слово, сложное изъ deva — богъ, божественный, брахманъ, и rshi — святой, пророкъ. Д. значитъ *божественный ршии*, т. е. святой, живущій среди небесныхъ боговъ, сносящійся свободно съ ними и даже не уступающій имъ по значенію. Индійскія сказанія насчитываютъ 7 божественныхъ ршиевъ и главою ихъ называютъ древняго святаго брахмана Васишту, упоминаемаго уже въ Ведахъ.

Вс. М.

Девасъ, Девайтнесъ (литовск.) — боженька, божокъ, у латышей dēvas, dēvīnā, нынѣ въ молитвенникахъ и проповѣдяхъ употребляется для обозначенія христ. Бога, но

въ народной поэзіи имѣетъ языческое значеніе и часто означаетъ главнаго старшаго бога (см. Дивериксъ), который не вмѣшивается въ опредѣленія судьбы (см. Лайме) или богиньки (см. Дейве). Въ современныхъ лит. легендахъ «dievas» является въ образѣ старика или нищенки, стравствующаго для испытанія людейъ благочестивыхъ.

Э. В.

Девата — обще нарицательное имя индійскихъ боговъ вообще; чаще такъ называются низшія божества.

Девгеній — герой старинной русской переводной повѣсти византійскаго происхожденія. Въ нынѣ утраченномъ сборникѣ, заключаемъ въ числѣ другихъ статей «Слово о Полку Игоревѣ», находилась и переводная повѣсть о Д. Небольшія выдержки изъ повѣсти сдѣланы Карамзинымъ («Ист. Госуд. Росс.», III, прим. 272). Текстъ ея, по болѣе поздней рукописи, былъ впервые изданъ А. Н. Пыпинъ въ приложеніи къ «Очерку литературной исторіи старинныхъ повѣстей и сказокъ» (1858 г., стр. 316—332) и переизданъ Н. И. Костомаровымъ въ «Памятникахъ старин. русской литературы» (Вып. II, стр. 379—387). Недавно Н. С. Тихомировымъ былъ найденъ еще списокъ Девгеніева дѣянія (въ рукописномъ сборникѣ XVIII в.), представляющій, по видимому, ту же редакцію дѣянія, что и утраченный сборникъ Мусина-Пушкина. Имя героя русской повѣсти, Девгеній — пердѣлка греческаго имени Дигенисъ (Διγενής), т. е. двоеродный, — прозвища, даннаго герою по его происхожденію отъ сирійскаго эмира (Мусура), принявшаго христіанство, и гречанки изъ знаменитаго византійскаго рода Луковъ. Собственное имя Дигениса было Василій. Какъ охранитель границъ Византійской имперіи въ Азіи противъ сарацинъ, онъ носилъ также прозвище Авритасъ (Αβρίτας или Αβρίτης). Подвиги Дигениса — по видимому, историческаго лица, современника императора Романа (вѣроятно, Лакопена, 912—944) — прославлялись доселѣ греческими народными пѣснями, а въ средніе вѣка составляли обширный эпическій цѣкъ. Въ своемъ первоначальномъ видѣ этотъ византійскій народный эпосъ до насъ не дошелъ; но въ настоящее время извѣстны *четыре* позднѣйшія поэмы, въ которыхъ пѣсни о Дигенисѣ стихотворно обработаны разными авторами. Время происхожденія трехъ такихъ поэмъ не вполне опредѣлено; четвертая — римованная — принадлежитъ монаху Игнатію Петритцасу и была имъ окончена въ 1670 г. на остр. Хиосѣ. Первая поэма о Дигенисѣ была найдена въ Трапезунтѣ въ рукописи XVI в. и издана Саеой и Леграномъ (K. Sathas et E. Legrand, «Collect. de monum. N. S.» vol. 6, П. 1875), а затѣмъ переиздана Иоаннидесомъ въ Константинополѣ (1887). Вскорѣ затѣмъ была найдена въ Гротта-Ферата другая рукопись Дигениса XIV в. (до сихъ поръ неиздана); 3-я рукопись XVI в., того же содержанія, оказалась на о-вѣ Андросѣ и издана Миллиаракисомъ въ Афинахъ (1861); наконецъ, упомянутая выше 4-я, отысканная въ Оксфордѣ, издана Ламбросомъ (въ «Collect. de romans grecs», 111—237). Ранѣе открытія перечисленныхъ греческихъ поэмъ въ наукѣ извѣстна была только славянская пе-

редѣлка сказаній о Дигенисѣ—повѣсть о Девгеніи, — которая, поэтому, представляетъ значительный интересъ для литературной исторіи византійскаго эпоса. Содержаніе поэмы о Дигенисѣ въ трапезунтской рукописи отчасти восполняется нашею повѣстью, такъ какъ поэма дошла до насъ не въ полномъ видѣ. Въ недостающемъ началѣ поэмы рассказъ шель о родителяхъ Дигениса. Бабка его—вдова знаменитаго Андроника Дуки, прославившагося въ царствованіе Феодоры и Льва Мудраго. У нея одна дочь и пять сыновей (въ нашей повѣсти ихъ трое). Аргвитскій Амиръ, вторгнувшійся въ предѣлы имперіи, похитилъ дочь-красавицу въ отсутствіе ея матери и братьевъ. Огорченная мать посылаетъ сыновей догнать Амира. Они разбиваютъ часть его войска, доходятъ до Амира, упрекаютъ его за похищеніе ихъ сестры и спрашиваютъ, гдѣ она. Амиръ говоритъ, что она уята за то, что не исполнила его воли, и трупъ ея лежитъ на горѣ въ числѣ другихъ. Въ этомъ мѣстѣ греческая поэма примыкаетъ къ разсказу, переданному до сихъ поръ по славянской повѣсти. Братья напрасно ищутъ трупъ сестры, потому что заявленіе Амира было ложно. Онъ признается затѣмъ, что она у него, что онъ полюбилъ ее и готовъ отречься отъ мусульманства, чтобъ на ней жениться. Братья соглашаются на этотъ бракъ. Амиръ съ ними и невѣстой ѣдетъ къ ея матери. Между тѣмъ мать Амира, узнавъ о переходѣ сына къ врагамъ, укоряетъ его въ письмѣ за измѣну вѣрѣ отцовъ и умоляетъ вернуться. Амиръ рѣшается съѣздить къ матери погостить и проситъ жену не говорить никому о полученномъ имъ письмѣ. Послѣ недоразумѣній съ братьями жены, заподозрившими Амира, слѣдуетъ примиреніе съ ними, поѣздка Амира къ матери, переходъ послѣдней въ христіанство изъ любви къ сыну и пріѣздъ ея къ молодымъ. Поэма (и повѣсть) переходятъ къ рожденію Дигениса, его воспитанію, первымъ подвигамъ силы и храбрости, совершеннымъ на охотѣ за дикими звѣрями. Когда окончилось военное воспитаніе сына, Амиръ удалился отъ дѣла, а Дигенисъ, принявъ начальство надъ домашними паликарами, знакомится съ жизнью *апелатовъ*, т. е. разбойниковъ, и всюду распространяетъ страхъ своего имени. Далѣе слѣдуетъ эротическая часть поэмы—любовь Дигениса къ прекрасной Евдокии, дочери страстига Дуки. Герой поетъ поетъ около ея любовныя пѣсни, располагаетъ къ себѣ сердце дѣвушки, добывается свиданія и похищаетъ ее, подвергая свою жизнь опасности. Примирившись съ отцомъ и братьями похищенной, Дигенисъ пышно справляетъ свадьбу и съ тѣхъ поръ начинаетъ вести жизнь акрита. Многочисленные рыцарскіе подвиги Дигениса, его поединки съ знаменитыми предводителями *апелатовъ*, бой со змѣемъ, похитившимъ Евдокію, бой съ амазонкой Максимомъ и любовныя приключенія составляютъ дальнѣйшее содержаніе поэмы. Блестящая жизнь Дигениса не была продолжительна: онъ умеръ въ полномъ цвѣтѣ силъ, и Евдокія не пережила смерти супруга.

Овладевъ личностью Дигениса, народная фантазія перенесла на него подвиги, которые

въ сказаніяхъ приписывались другимъ знаменитымъ лицамъ. Дигенисъ сталъ идеаломъ греческаго народнаго богатыря, Евдокія—идеаломъ женской красоты, и отдѣльные эпизоды эпической биографіи героя до сихъ поръ распѣваются въ народныхъ пѣсняхъ, особенно на греческихъ островахъ (Кипрѣ). Вообще сказанія о Дигенисѣ представляютъ широко-распространенный героическій эпосъ средневѣкового эллинизма, а Акрить является въ среднѣе вѣка такимъ же блестящимъ его представителемъ, какимъ былъ Ахиллъ для древней Элады. Соответствующія вкусамъ средневѣкового общества, рыцарскія похождения Дигениса вышли далеко за предѣлы византійскихъ владѣній и отразились въ литературахъ странъ, находившихся подъ вліяніемъ культуры Византіи. Въ русской повѣсти, восходящей къ южно-славянскій прозаической обработкѣ сказаній о Дигенисѣ, историческія черты и генеалогическія подробности, не представлявшія интереса для славянскаго читателя, стерты. Повѣсть пронивнута христіанскимъ благочестіемъ; нѣкоторые эпизоды эротическаго характера подверглись значительному измѣненію. По отсутствію греческаго непосредственнаго оригинала («повѣсти», впрочемъ, не можетъ быть вполне ясно, насколько самостоятельна была южно-славянская и русская передѣлки. Значеніе сказаній о Дигенисѣ въ русской литературѣ возмущается еще тѣмъ, что отголоски ихъ проникали въ народный русский эпосъ, какъ выяснено изслѣдованіями акад. А. Н. Веселовскаго (см. его статью: «Отрывки византійскаго эпоса въ русскомъ» въ «Вѣст. Европы», 1875 г. Апрель) и проф. И. Жданова («Къ литературной исторіи русской былевой поэзіи», 1881). Болѣе подробное изложженіе содержанія византійской поэмы по трапезунтской рукописи и сравненіе его съ «Повѣстью о Девгеніи» см. въ книгѣ И. Миллера, «Взглядъ на Слово о Полку Игоревѣ» (1877, стр. 14—48). Подробный перечень литературы о византійск. поэмахъ цикла Дигениса и народныхъ греческихъ пѣсняхъ см. въ книгѣ Крумбахера (K. Krumbacher, «Geschichte der Byzantinischen Litteratur» 1891, стр. 417 и сл.).

Вс. Миллеръ.

Деве-Бойну — горный хребетъ между Эрзерумскою и Верхне-Пассенскою равнинами. Въ 1877 г., тур. главнокомандующій Мухтаръ-паша, намѣреваясь, послѣ дѣла у Гасанъ-Кала, преградить намъ дальнѣйшее наступленіе къ Эрзеруму, сосредоточилъ свои войска на позиціи Д.-Бойну; весьма сильной съ фронта, а съ фланговъ обезпеченной трудно-доступными высотами. Ген.-л. Гейманъ, имѣя въ виду, что противникъ деморализованъ предшествовавшими неудачами, рѣшился, соединившись съ эриванскимъ отрядомъ ген. Тергукасова, атаковать эту грозную позицію. Атака началась въ 4½ ч. 23 октября. Колонна полковника кн. Амираджибова овладѣла ключемъ позиціи, высотой Узунъ-Ахметъ. Отступленіе турокъ, бросившихъ почти всю свою артиллерію, скоро превратилось въ безпорядочное бѣгство. Ген. Гейманъ не воспользовался, однако, полнымъ разгромомъ противника. Онъ оставался на мѣстѣ нѣсколько дней

и тѣмъ далъ туркамъ время опомниться и подготовиться къ упорной оборонѣ Эрзерума.

Девелль (Жюль-Поль Develle) — франц. политическій дѣятель (род. въ 1845). Будучи адвокатомъ, состоялъ секретаремъ Жюля Греви; позже былъ су-префектомъ и префектомъ. Избранный въ 1877 г. членомъ палаты депутатовъ, онъ примкнулъ къ республиканской лѣвой. Въ 1879 г. назначенъ былъ товарищемъ министра внутреннихъ дѣлъ и эту же должность занималъ въ кабинетѣ Фрейсине 1882 г. Въ слѣдующемъ году Д. былъ избранъ президентомъ группы «демократическаго союза», вмѣсто Карно. Въ мартѣ 1885 г., тогчасъ послѣ полученія извѣстія о неудачѣ тонкинской экспедиціи, Д. обратился къ Ферри съ предложениемъ подать въ отставку. Послѣ общихъ выборовъ 1885 г. Д. былъ избранъ вице-президентомъ палаты депутатовъ, а въ министерствѣ Фрейсине 1886 г. занялъ постъ министра земледѣлія. Этотъ постъ онъ занималъ и въ слѣдующемъ кабинетѣ Гобле (1886—87), а также въ министерствахъ Фрейсине (1890—92), Лубе и Рибо. При реорганизациіи кабинета Рибо въ янв. 1893 г. Д. поручено было министерство иностранныхъ дѣлъ, которое онъ удержалъ и въ новомъ кабинетѣ Дюпюи (апрѣль 1893). Завѣдуя министерствомъ земледѣлія, Д. принималъ дѣятельное участіе въ пересмотрѣ таможеннаго тарифа и въ выработкѣ законопроекта о земледѣльческихъ свидѣкатахъ.

В. Д.

Девель (Федоръ Даниловичъ) — ген.-лейт. (1818—1887), изъ дворянъ СПб. губ. Служа во 2-й кавказск. саперномъ баталіонѣ, участвовалъ въ многочисленныхъ экспедиціяхъ противъ горцевъ. Во время Восточной войны 1853—1856 гг. находился въ составѣ гурійскаго отряда. Командуя, съ 1858 г., самурскимъ пѣх. полкомъ, онъ входилъ въ составъ отряда, дѣйствовавшего въ Ичкеріи и Аухѣ. Въ войнѣ 1877—78 г. онъ участвовалъ въ качествѣ дивизионнаго командира и получилъ орденъ св. Георгія 3-й степ. Последние годы жизни Д. состоялъ членомъ Александровскаго комитета о раненыхъ.

Девельтово — деревня близъ Вилькомира, по дорогѣ изъ этого гор. въ Кейданы; здѣсь происходило 16 (28) іюня 1812 г. дѣло между франц. корпусомъ маршала Удино и арьергардомъ гр. Витгенштейна, подъ начальствомъ ген.-майора Кульнева. Благодаря искуснымъ распоряженіямъ Кульнева, главные силы гр. Витгенштейна успѣли безпрепятственно отступить за р. Свенту, куда вслѣдъ за ними отошелъ и арьергардъ нашъ, все время имѣвшій дѣло съ несравненно превосходными силами французовъ.

Девентеръ (М. Л. van-Deventer, 1831—92) — нидерландскій историкъ; служилъ въ министерствѣ иностранныхъ дѣлъ и нѣсколько лѣтъ былъ ген.-консуломъ въ Рио-де-Жанейро. Нап.: «Het jaag 1666» (1856); «Gedenkstukken van Johan van Oldenbarnevelt en zyn tijd» (до 1609 г.; 1860—66); «Geschiedenis der Nederlanders op Java» (1886); «Het engelsch gezag in Java» (1891). Кроме того, онъ окончилъ соч. де Лонга: «De Opkomst of het nederlandsch gezag in Oost-Indië» (1884—86) и

перевелъ на голл. яз. соч. Мотлея: «Life and death of John of Barneveldt».

Девентеръ или **Демтеръ** — старинный гор. въ нидерландской провинціи Овериссель, на правомъ берегу Исселя. Жит. (1891) 28067. Гимназія, высшее реальное училище, ремесленная, рисовальная и строительная, музыкальная, гимнастическая и фехтовальная школы, бібліотека, обсерваторія, собраніе физическихъ приборовъ, общество химіи и естественныхъ наукъ, различныя благотворительныя учрежденія. Двѣ обояныя фабрики, чугунолитейный заводъ, канатная и ситцепечатная фабрики, фабрика клея. Рабочій домъ для бѣдныхъ, на 500 рабочихъ. Значительная торговля зерномъ, скотоиъ, полотномъ, овороками и масломъ. 5 фабрикъ изготовляютъ извѣстные во всей Голландіи девентерскіе пирожки. Д., прежній Darentge или Darentia, былъ въ 778 г. разрушенъ саксами, со времени Гогенштауфеновъ принадлежалъ епископу утрехтскому, былъ ганзейскимъ городомъ и въ 1528 г. достался Карлу V, а въ 1591 г. былъ отнятъ у испанцевъ Моричемъ Ораскимъ. Въ эпоху Возрожденія Д. былъ однимъ изъ центровъ гуманизма.

Деверія (Devéria) — два франц. художника. 1) *Ашиль Д.* (1800—57), живописецъ и литографическіи портретами преимущественно пѣвицъ и актрисъ, которые онъ издавалъ въ 1890-хъ годахъ вмѣстѣ съ Греведономъ, а также серіей литографій, изображающихъ фигуры историческихъ женщинъ. Впослѣдствіи писалъ образы для церкви, молельнъ и будуваровъ, изъясняющіе по композиціи, рисунку и краскамъ, но чрезчуръ сладкія и лишенная искренняго религіознаго чувства. — 2) *Эженъ Д.* (1805—68), братъ предыдущаго, историч. живописецъ, ученикъ Жироде, одинъ изъ главныхъ представителей романтическаго направленія во франц. живописи. Лучшая его картина — «Рожденіе кор. Генриха IV» (наход. въ луврск. галлерей). Изъ прочихъ его произведеній заслуживаютъ вниманія: «Марсальская битва», «Взятіе Саверны» (обѣ картины — въ версальскомъ историч. музеѣ), «Открытие памятника Генриху IV въ По», «Смерть Іоанны Сеймуръ», «Пріемъ Колумба Фердинандомъ и Изабеллою Католической» и нѣкот. др. Онъ писалъ также портреты и религіозныя картины, первые — прекрасно (напр. портреты маршаловъ Вриссакъ и Кривкѣра, въ версальскомъ дворцѣ), а вторыя менѣе удачно (образа въ ц. Лореттской Богородицы, въ Парижѣ, и нѣкоторыхъ церквахъ Бретани).

А. С.—оз.

Деверія (Charles-Théodule Deveria) — франц. египтологъ (1831—71), сынъ художника Альфонса Д.; почти самоучкой усвоилъ классическіе и еврейскій языки. Занятія послѣднимъ ввели его въ область древняго Востока. Былъ консерваторомъ египтскаго отдѣла въ Луврѣ. Труды его: «Bakenchouson, Grand-prêtre d'Ammon et architecte principal de Thèbes» (1860); «Le papyrus judiciaire de Turin» (1868); «Noub, la déesse d'or»; «Catalogue des manuscrits égyptiens du Louvre» (посмертное изд. 1872) и др. **В. Т.**

Деверіа (Огюстина Deveria) — франц. актриса. На сиб. михайловской сценѣ пробыла съ 1860 по 68 г., играя преимущественно въ водевилахъ и комедіяхъ. Особенный успѣхъ Д. имѣла въ роли Прекрасной Елены (1866).

Девеу (Deveroux) — драгунскій полковникъ, убійца Валленштейна.

Де Веръ (Обри-Томасъ De Vere) — англ. поэтъ и полит. дѣятель. Род. въ 1814 г. въ Ирландіи. Уже первая его поэтическая произведенія «The Waldenses, or the fall of Rora» (1842), «Searches after Proserpine and other poems» (1843) имѣли большой успѣхъ. Изъ дальнѣйшихъ замѣчательны: «Poems, miscellaneous and sacred» (1856); «May Carols» (1857); «The sisters» (1861); «The infant bridal» (1864); «Irish odes» (1869); «The legends of St. Patrick» (1872); «Antor and Zara» (1877); «Legends of the Saxon saints» (1879); «Essay, chiefly on poetry» (1887); драмы: «Alexander the Great» (1874); «St. Thomas of Canterbury» (1876), «Mary Tudor» (нов. изд. 1884); описаніе путешествія по Греціи и Турціи: «Picturesque sketches of Greece and Turkey» (1850) и др. Какъ полит. дѣят., Д. своими полемическими соч. имѣлъ большое вліяніе на дѣла Ирландіи и католич. церкви. Много шуму надѣлало его: «English Misrule and Irish Misdeeds» (1848); извѣстны еще его: «The church Establishment of Ireland» (1867); «Constitutional and Unconstitutional political Action» (1881) и др. Его «Poetical works» появились въ 1884 г.

Девесъ (Пьеръ-Поль Devès) — франц. полит. дѣятель. Род. въ 1837 г. По образованію юристъ; занимался въ Безьерѣ адвокатурой и въ 1876 г. избранъ въ депутаты. Въ качествѣ президента республиканской лѣвой съ 1879 г. и затѣмъ, съ 1881 г., вице-президента палаты, Д. игралъ вліятельную роль въ парламентѣ, будучи сторонникомъ Гамбетты. Въ кабинетѣ послѣдняго (1881—82) онъ занималъ постъ министра и затѣмъ былъ министромъ юстиціи въ кабинетѣ Дюклера 1882 г. Онъ сохранилъ этотъ постъ и при Фальерѣ, котораго, во время его болѣзни, замѣщалъ въ званіи президента совѣта. Въ 1886 г. онъ былъ избранъ въ сенатъ и игралъ роль при паденіи кабинетовъ Фрейсине (1886) и Гобле (1887). Скоро послѣ этого Д. совершенно отказался отъ полит. дѣятельности и отдался финансовымъ предпріятіямъ.

Де-Ветте (De Wette) — извѣстный нѣмецкій богословъ (1780—1849), основатель такъ называемой въ библейской критикѣ *миоической школы*. Въ іенскомъ университетѣ слушалъ, между прочимъ, лекціи Грасбаха и Паулуса. изъ которыхъ послѣдній уже успѣлъ тогда прославиться попытками рационалистическаго объясненія библейскихъ чудесъ. Эти попытки, однако, не удовлетворили Д.; онъ занялся исключительно литературной критикой различныхъ книгъ св. Писанія. Въ 1806 г. онъ издалъ диссертацию о «Второзаконіи», утверждая, что оно не принадлежитъ автору другихъ частей Пятикнижія. Ту же мысль, но полнѣе и обстоятельнѣе, онъ развилъ въ изданномъ въ слѣдующемъ году «Введеніи въ

Ветхій Заветъ», которое смѣлостью своей критики произвело громадное впечатлѣніе. Д. высказываетъ здѣсь мнѣніе, сдѣлавшееся основнымъ принципомъ послѣдующей библейской критики, — именно, что для удостовѣренія въ подлинности священныхъ книгъ недостаточно однихъ внѣшнихъ свидѣтельствъ преданія, а необходима критика, основывающаяся на самомъ ихъ содержаніи. Исходя изъ этого принципа, онъ пришелъ къ отричанію Моисеева происхожденія «Пятикнижія», взятаго въ цѣломъ. Оно составляетъ, въ его глазахъ, національную эпопею еврейскаго народа и состоитъ изъ отрывковъ, соединенныхъ въ одинъ сборникъ въ различныхъ времена и различными авторами. Такъ, по его мнѣнію, авторъ, издавшій книгу «Левитъ», жилъ позже того, который издалъ книгу «Исходъ», а отрывки, составившіе книгу «Числъ», были собраны еще позже. Самою позднею частью «Пятикнижія» Д. считаетъ «Второзаконіе», изданное уже незадолго до плѣна вавилонскаго, въ царствованіе царя іудейскаго Іосія. Наиболее древніе фрагменты «Пятикнижія», по мнѣнію Д., восходятъ не датѣ эпохи царя Давида. Въ 1807 г. Д. былъ назначенъ профессоромъ богословія въ Гейдельбергъ. Тамъ онъ издалъ свой комментарий на Псалмы, въ которомъ отрапалъ подлинность многихъ приписываемыхъ Давиду псалмовъ и такъ наз. Мессіанскіе псалмы объяснял соотношеніемъ съ современными имъ событіями. Въ 1810 г. Д. приглашенъ былъ въ новооткрытый тогда берлинскій университетъ, гдѣ встрѣтился съ Шлейермахеромъ. Религія чувства, которую проповѣдывалъ послѣдній, нашла горячее сочувствіе въ Д., который оставался человекомъ глубоко религіознымъ. Въ Берлинѣ Д. написалъ лучшее свое ученое изслѣдованіе — «Beiträge zur histor. Kritik. Einleitung in d. Alte Testament», выдержавшее при его жизни 7 изданій. Находя, что въ священныхъ книгахъ евреевъ, какъ и въ національныхъ лѣтописяхъ другихъ народовъ, не все можетъ считаться исторически достовернымъ, онъ утверждалъ, что въ нихъ важную роль играетъ міеологія. До сихъ поръ не потеряло значенія составлен. Д. «Lehrbuch d. hebräisch-jüd. Archäologie» (1814, 4 изд. 1864). Какъ бы самъ испугавшись смѣлости своихъ критическихъ сужденій касательно св. книгъ, Д. долго не рѣшался приложить ихъ къ книгамъ Нового Завета и старался найти въ религіозной философіи опорный пунктъ для примиренія знанія и вѣры. Съ этою цѣлью онъ тщательнѣе изучалъ Гегеля. Но критическая тенденція взяла свое, и въ 1826 г. явилось «Einleitung in d. Neue Testament», отличающееся совершенно тѣми же критическими приемами. Д. отрицаетъ подлинность нѣкоторыхъ новозавѣтныхъ книгъ, между прочимъ Евангелія отъ Іоанна. Въ изданномъ позже «Egesegetisches Handbuch zum Neuen Testament» онъ, хотя и старался опровергать «Жизнь Иисуса», Штрауса, но уже окончательно сталъ на почву міеозма. Д. написалъ еще много другихъ сочиненій, въ томъ числѣ два дидактическихъ романа: «Theodor od. die Weibe des Zweiflers» и «Henr. Melchthal oder Bildung

und Gemeinheit», въ которыхъ онъ старался въ легкой формѣ изложить свои идеальныя воззрѣнія на религію. Послѣдніе годы своей жизни Д. былъ проф. въ Базелѣ. Разладъ между убѣжденіями критическаго ума и требованіями религіознаго сердца выразился всего яснѣе въ стихотвореніи, найденномъ въ его бумагахъ послѣ его смерти. Оно начинается словами: «Я сбѣлъ сѣмя, но гдѣ жъ теперь желтѣющая нива» (Den Samen hab'ich ausgesät, doch wo ist nun die reife Ernte). Д. пользуется значительною извѣстностью и въ нашей богословской литературѣ, которая, при всеобщемъ отрицательномъ отношеніи къ нему, не могла не оцѣнить его превосходной библейской археологіи. А. Л.

Девчи-чай—рѣка, притокъ озера Ахзыбырь, лежащаго на берегу Каспійскаго моря, въ Кубанскомъ у. Бакинской губ. Д. беретъ начало съ горъ двумя истоками, течетъ на протяженіи болѣе 40 верстъ и въ нижнемъ теченіи служитъ для орошенія окрестныхъ полей.

Дэви (Humphry Davy)—англійскій химикъ, род. 17 дек. 1778 г. въ Пензансѣ (Корнуэльсѣ). Его отецъ, небогатый рѣзчикъ по дереву, могъ дать ему лишь весьма скромное образованіе въ низшей школѣ, по окончаніи курса которой въ 1795 г. Д. былъ отданъ въ ученики аптекаря и хирургу мѣстечка. Занятія въ аптекѣ пробудили природную любознательность Д.; онъ сталъ самостоятельно изучать иностранныя языки и естество науки, особенно интересуюсь химіей. Эти занятія доставили Д. мѣсто химика въ бристольскомъ пневматич. институтѣ. Уже въ 1799 г. въ книгѣ, изданной др. Беддо, «Contributions to physical and medical Knowledge», помѣщены статьи Д. о его изслѣдованіяхъ надъ дѣйствіемъ различныхъ газовъ и газовыхъ смѣсей на организмъ. Работа Д. съ закисью азота (веселящимъ газомъ), наркотизирующее дѣйствіе которой онъ первый замѣтилъ, доставила ему извѣстность и знакомство съ Джильбертомъ, президентомъ королев. общ. По рекомендаціи графа Румфорда Д. былъ сдѣланъ проф. химіи въ тогда основанномъ Royal Institution of Great Britain, гдѣ его лекціи заслужили всеобщее одобреніе. Гола, проведенныя Д. въ Roy. Inst. (1801—1813), были самыми плодотворными въ его ученой дѣятельности. Въ это же время (1802—1812) Д. ежегодно читалъ въ земледѣльческомъ общ. (Board of agriculture) лекціи о химіи и ея примѣненіи къ обработкѣ земли. Въ 1803 г. Д. былъ избранъ въ члены лондон. королев. общ., въ 1812 г.—возведенъ въ достоинство кавалера (knight) и баронета, и наконецъ въ 1820 г. сдѣланъ президентомъ королев. общ.; сотрудникомъ этого общ., и притомъ однимъ изъ самыхъ дѣятельныхъ, Д. былъ въ теченіе болѣе 25 лѣтъ, что можно видѣть изъ множества его мемуаровъ, помѣщенныхъ въ «Philosophical Transactions». Первые работы Д. въ Лондонѣ были направлены на изученіе гальванизма и на установленіе связи между гальванич. и химич. явленіями. Д. былъ однимъ изъ основателей электрохимической теоріи, послѣ него развитой Берцеліусомъ. Онъ полагалъ, что «химич. и электрич. притяженія произво-

дятся одной и той же силою, дѣйствующей въ одномъ случаѣ на частички, а въ другомъ на массы». Къ созданію электрохимич. теоріи Д. привели опыты съ разложеніемъ воды и соляныхъ растворовъ при помощи гальван. тока. Ходъ этого разложенія Д. описываетъ слѣдующимъ образомъ: «...отталкивающая и притягательная энергія сообщается отъ одной частички къ другой такимъ образомъ, что онѣ образуютъ непрерывную проводящую цѣпь въ жидкости и что вслѣдствіе этого происходитъ перемѣненіе ихъ или движеніе въ пространствѣ». Рисуя такую картину электролиза, вполне подобную той, которую принимаютъ теперь сторонники атомистич. теоріи, Д. тѣмъ не менѣе оставался противникомъ своего знаменитаго современника Дальтона и считалъ въса атомовъ Дальтона просто числами, выражающими постоянную пропорцію, въ которой соединяются между собою элементы.

При помощи усовершенствованнаго имъ Вольтова столба Д. удалось сдѣлать открытіе, навсегда прославившее его имя и доставившее ему премию въ 6000 фр. отъ французск. института въ то время, когда Франція и Англія находились въ ожесточенной враждѣ. Открытіе щелочныхъ металловъ (калія, натрія) радикально измѣнило взглядъ химиковъ на щелочи и земли (окиси металловъ), считавшіяся неразложимыми веществами. Изучивъ свойства ртутной амальгамы аммонія, Д. подтвердилъ гипотезу Ампера о существованіи сложной кислоты аммонія, подобной щелочнымъ металламъ. Изслѣдованіе хлора и его соединеній (хлорной кислоты) заставило Д. испривить установленное Лавуазье поятіе о кислотѣ. Д. доказалъ, что хлоръ есть тѣло элементарное, дающее при соединеніи съ водородомъ кислоту, несодержащую вовсе кислорода. Такимъ образомъ было положено начало водородной теоріи кислотъ. Къ этимъ работамъ Д. примыкаютъ изслѣдованія іода и его соединеній, установившія аналогію между хлоромъ и іодомъ. Замѣчательны также работы Д. съ открытыми имъ эйхлориномъ, фосгеномъ, твердымъ фосфористымъ водородомъ, изслѣдованія явленій горѣнія. Остроуміе и ловкость, съ которою выполнялись опыты, являются отличительною чертою Д. Памятникомъ этого остроумія Д. является изобрѣтенная имъ въ 1815 г. предохранительная лампа для рудокоповъ, на случай присутствія въ копи горючихъ газовъ.

Въ 1827 г. Д. сложилъ съ себя званіе президента королев. общ. и отправился путешествовать для поправленія здоровья. Онъ направился въ любимую имъ Италію, гдѣ онъ жилъ и раньше (1818—1820). Во время этого перваго пребыванія въ Италіи Д. занимался химич. изслѣдованіемъ красокъ, употреблявшихся въ древней живописи, въ Неаполѣ онъ изслѣдовалъ геркуланумскіе рукописи. свитки и предложилъ средство развернуть ихъ, не разрушая. Въ 1828 г. въ Римѣ Д. опасно заболѣлъ. Ему не суждено было увидѣть родину: по дорогѣ онъ умеръ въ Женевѣ 30 мая 1829 г. Кромѣ статей, напечатанныхъ въ «Philos. Transact.», «Annales de Chimie», «Journal de Physique», Д. написалъ слѣдующія сочиненія: «Chemical and Philosophical researches» (Л.

1800); «Elements of Chemical Philosophy» (Л., 1812); «Elements of agricultural chemistry» (Л., 1813). Можно еще упомянуть о его «Salmonia or days of fly-fishing» (1829), гдѣ онъ описываетъ свое любимое развлечение, ужение рыбы, и явившіяся послѣ его смерти «Consolations in travel or the last days of philosopher» (1831). Полное собраніе сочиненій Д. и его переписка были изданы его братомъ Джономъ. Полная біографія Д. принадлежитъ Парису «The life of Sir Humphry Davy» (Л., 1830). В. Я.

Девидсонъ (George Davidson)—извѣстный американскій геодезистъ и гидрографъ. Родился въ 1825 г. въ Англіи и еще мальчикомъ перѣхалъ вмѣстѣ съ родителями въ Америку. По окончаніи курса высшей школы въ Филадельфіи въ 1845 г. поступилъ на службу въ геодезическія работы въ управленіе Coast and Geodetic Survey. Съ 1867 г. состоитъ начальникомъ отдѣла съемки въ Санъ-Франциско. Д. усовершенствовалъ приборы для базисныхъ измѣреній и измѣренія угловъ на триангуляціяхъ, изслѣдовалъ законы земной рефракціи, наблюдалъ солнечныя затмѣнія, прохожденія Венеры черезъ дискъ Солнца и пр. Своимъ авторитетомъ и указаціями много способствовалъ устройству Ликской обсерваторіи на горѣ Гамилтону въ Калифорніи. Сочиненія Д. по астрономіи, геодезіи и гидрографіи помѣщены большею частью въ «Reports of United States Coast and Geodetic Survey».

В. В. В.

Девизъ—такъ назывались первоначально гербовыя фигуры, помѣщавшіяся, сверхъ другихъ изображеній, въ щитѣ и служившія воспоминаніемъ какого-либо выдающагося событія. Во франц. геральдикѣ Д. называлась еще узкій геральдическій поясъ (см. Гербъ, т. VII, 461). Такое значеніе Д. сохранилось теперь лишь въ англійской геральдикѣ, подъ именемъ «badges» (въ гербѣ Йоркскаго дома Д. служила, напр., бѣлая роза, въ гербѣ Ланкастерскаго дома—алая). Въ настоящее время Д. называется короткое изреченіе, имѣющее какое-либо отношеніе къ гербу: такъ, напр., «Съ нами Богъ»—русскій, «Goit mit uns»—германскій государственные девизы, «Dieu protège la France»—франц., «Je maintiendrai»—нидерландскій, «Dieu et mon droit»—великобританскій, «In pluribus unum»—С.-А. С. Шт. и т. д. Нѣкоторые геральдики (напр. Сакенъ) относятъ къ Д. и воинскіе кличи (см.). Въ Россіи Д. довольно распространены (особенно въ пожалованныхъ гербахъ).

До послѣдняго времени Д. могли быть на иностранныхъ языкахъ, обыкновенно на латинскомъ; изъ другихъ иностранныхъ языковъ встрѣчаются нѣм. (гр. Тотлебенъ—«Treu auf Tod und Leben»), польскій (гр. Ржевускіе—«Nie sęd, nie cięgn»), шведскій (бар. Кёне—«We fear nas foe»). Д. помѣщается въ гербѣ, внизу щита, на лентѣ, цвѣтъ которой, а равно и буквъ его, долженъ быть одинаковъ съ финифтями и металлами герба. Въ государственныхъ гербахъ Д. иногда помѣщается на сѣни. Вотъ нѣкоторые изъ нашихъ Д. (вообще сходныхъ съ иностранными): гр. *Аракчеевъ*—«Безъ лести преданъ», гр. *Безбородко*—«Labore et Zelo» (трудомъ и усердіемъ), гр. *Бесту-*

жесовъ-Рюмины—«In Deo salus mea» (въ Богѣ мое спасеніе), *свѣтл. кн. Варшавскіе, гр. Паскевичи-Эрианскіе*—«Честь и вѣрность», *кн. Васильчиковы*—«Жизнь Царю, честь никому», гр. *Воронцовы*—«Semper immota fides» (вѣрность всегда непоколебимая), *Державины*—«Силою вышняго держусь», гр. *Канкринъ*—«Labore» (трудомъ), *Лермонтовы*—«Sors mea Jesus» (жребій мой Иисусъ), *Муравьевы-Апостолы-Коробовы*—«Tria in uno» (три въ одномъ), гр. *Толстые*—«Преданностью и усердіемъ», гр. *Уваровы*—«Православіе, самодержаніе, народность», гр. *Шереметевы*—«Deus conservat omnia» (Богъ сохраняетъ все). П. ф.-В.

Девиль—См. Севтъ-Клеръ Девиль.

Девиль-ле-Руанъ (Déville-les-Rouen)—гор. во франц. дпт. Нижней Сены. Заводы чугунолитейныя, машиностроительные, мыловаренный, бѣлильный, химическіе, бумагопрядильный. Жит. (1891) 5245.

Девиль (Жанъ-Ашль Deville, 1789—1875)—франц. археологъ; былъ директоромъ археологическаго музея въ Руанѣ. Кромѣ многихъ трудовъ его, имѣющихъ мѣстный интересъ, Д. издалъ «Chants bucoliques» (1856); «Essai sur l'exil d'Ovide» (1859); «Considérations sur l'Alésia des commentaires de César» (1859); «Histoire de l'art de la verrerie dans l'antiquité» (1874, съ 113 табл.).

Девильсъ-Эй (по-эстонски Diewels-Oe), банка къ С отъ ревельскаго рейда, крайне опасная, такъ какъ море здѣсь не превышаетъ глубиною (на мели) 7—8 фт. Длина банки около 1½ в., шир. ¾ в.

Девисъ (Jefferson Davis)—американскій гос. дѣят. (1808—89). По окончаніи курса въ военной вѣсть-пойнтской школѣ, служилъ въ войскахъ на сѣв.-зап. границѣ Штатовъ, потомъ поселился въ штатѣ Миссисипи и занялся управленіемъ плантаціями, которыя оставилъ ему отецъ. Въ 1845 г. былъ избранъ въ палату депутатовъ конгресса и скорѣе заявилъ себя горячимъ сторонникомъ илей и стремленій невольнической партіи. Питая твердое убѣжденіе, что невольничество можетъ упрочиться лишь при условіи дальнѣйшаго распространенія, онъ сочувственно отнесся къ присоединенію Техаса и войнѣ съ Мексикою. Когда вспыхнула эта послѣдняя война, въ 1847 г., первый волонтерскій полкъ Миссисипи избралъ Д. полковникомъ. Онъ участвовалъ въ нѣсколькихъ сраженіяхъ и былъ раненъ. Президентъ Полкъ произвелъ Д. въ званіе бригаднаго ген. волонтеровъ; но Д. отказался отъ этого званія, находя, что по конституціи назначеніе офицеровъ милиціи принадлежитъ штатамъ, а не федеральному правительству. По окончаніи войны Д. былъ избранъ представителемъ Миссисипи въ сенатъ. На сѣздѣ делегатовъ отъ южныхъ штатовъ, созванномъ для обсужденія способовъ обезпеченія за этими штатами ихъ конституціонныхъ правъ, одни находили, что нужно принять мѣры къ предупрежденію вмѣшательства сѣвера въ вопросъ о невольничествѣ, другіе же считали, что единственное средство избѣжать все болѣе усиливавашагося давленія федеральнаго правительства состоитъ въ отдѣленіи южныхъ штатовъ. Этого убѣжденія дер-

жался и Д. Онъ сложилъ съ себя званіе сенатора и выступилъ кандидатомъ въ губернаторы штата, но потерпѣвъ неудачу и на нѣкоторое время удалился отъ участія въ политикѣ. Президентъ Пирсъ назначилъ Д. военнымъ министромъ (1853). Въ этомъ званіи Д. далъ примѣръ той подготовки къ отдѣленію, которая продолжалась его преемникомъ въ президентство Букэнна (IV, 882) и которою объясняется переходъ военныхъ ресурсовъ союза, при началѣ междоусобной войны, въ руки конфедератовъ. Въ 1857 г. Д. снова былъ избранъ сенаторомъ. Онъ принадлежалъ къ группѣ крайнихъ сецессионистовъ, которые послѣ избранія Линкольна (1860) не признавали возможнымъ соглашеніе между Сѣверомъ и Югомъ. Уже въ янв. 1861 г. Миссисипи, вмѣстѣ съ другими южными штатами, отдѣлился отъ союза. Въ февр. была образована конфедерація этихъ штатовъ и Д. былъ избранъ ея президентомъ. Послѣдующіе четыре года жизни Д. тѣсно связаны съ исторіей гражданской войны (см. Конфедерація южныхъ штатовъ), въ веденіи которой онъ проявилъ необыкновенную энергію и замѣательныя способности. Борьбу съ Сѣверомъ Д. велъ до послѣдней возможности и призналъ себя побѣжденнымъ лишь тогда, когда изсякли послѣдніе ресурсы сецессионистовъ. Конецъ южной конфедераціи и правленію Д. положенъ былъ взятіемъ Ричмонда, 5 апр. 1865 г. Д. бѣжалъ; федеральное правительство назначило награду въ 100000 долл. тому, кто поймаетъ его, при чемъ заявляло, что Д. былъ виновникомъ убійства Линкольна. 15 мая 1865 г. Д. былъ схваченъ, привезенъ въ Вашингтонъ и заключенъ въ крѣпость. Обвиненіе Д. въ сообществѣ съ убійцею Линкольна не могло быть, однако, подкрѣплено доказательствами; процессъ не состоялся вовсе, но на свободу Д. былъ вынужденъ лишь послѣ двухлѣтнаго заключенія, въ маѣ 1867 г. Съ тѣхъ поръ онъ не принималъ участія въ полит. жизни и занимался дѣлами акціонерныхъ компаній. Только въ 1887 г., когда власть перешла въ руки демократовъ, Д. на нѣсколько дней вышелъ изъ всего уединенія и произнесъ въ Алабамѣ и Георгіи нѣсколько рѣчей, которыя встрѣчены были съ большимъ энтузіазмомъ. Онъ написалъ исторію гражданской войны, въ страстномъ освѣщеніи, подъ заглавіемъ: «Rise and Fall of the Confederate Government».

В. Д.

Девисъ (Джонъ Davis) — изв. англ. мореплаватель конца XVI ст. Онъ особенно отличился своими тремя плаваніями въ полярныя страны съ цѣлью отысканія сѣверозападнаго прохода въ Ость-Индію. Первое плаваніе его въ 1585 г. было совершенно на двухъ судахъ, снаряженныхъ компаніей лондонскихъ купцовъ. Достигнувъ вост. береговъ Гренландіи, онъ назвалъ ихъ, вслѣдствіе ихъ пустынности и безжизненности, «Землею Отчаянія». Затѣмъ Д. обогнулъ Гренландію съ Ю и поднялся вдоль зап. береговъ ея до 66°40' с. ш., проливомъ, который и называется его именемъ. На слѣдующій годъ Д. предпринялъ новое плаваніе въ тѣ же мѣста, съ меньшею удачею. Въ 1587 г., во главѣ третьей экспедиціи, Д.

направился въ Девисовъ проливъ, поднявшись здѣсь до 73° с. ш.; затѣмъ онъ осмотрѣлъ зап. берегъ пролива, при чемъ имъ были открыты входъ въ Гудсоновъ заливъ. Хотя сѣверозап. прохода открытъ Д. и не удалось, тѣмъ неменѣе его открытіе имѣла громадное значеніе: онъ первый заходилъ такъ далеко на С, почти половина Баффина моря была имъ обстоятельно обследована, его работы положили начало китоловному промыслу въ этихъ водахъ. Въ 1591 г. Д. сопровождалъ Кавендиша во время его второй экспедиціи въ южное полушаріе, и затѣмъ, отдѣлившись отъ него, открылъ Фалландскіе о-ва (1592). Затѣмъ онъ совершилъ нѣсколько плаваній къ берегамъ Ость-Индіи, и былъ убитъ на берегахъ Малакки (1605). Главнѣйшія сочиненія Д.: «The world's hydrographical description» (Лонд., 1595); «The seamens secrets». Описаніе его плаваній въ Ость-Индію находится въ «Collection of voyages Harris».

Девисъ (Джонъ-Френсисъ Davis) — англ. дипломатъ и синологъ. Род. въ 1795 г., былъ съ 1840 г. ген.-инспекторомъ англ. торговли въ Китаѣ и съ 1843 г. губернаторомъ Гонконга. Много перевелъ съ китайскаго и нап.: «The Chinese, a description of the empire of China and its inhabitants» (1836); «Sketches of China» (1841); «China during the war and since the peace» (2 изд., 1857).

Девисъ (Натанъ Davis, 1812—82) — англ. проповѣдникъ, путешественникъ и археологъ; долгое время издавалъ «Hebrew-Christian Magazine». Съ 1856 г. занимался изслѣдованіями въ области древ. Карфагена. Нап.: «Tunis, or selections from a journal kept during a residence in that regency» (1841); «A voice from North and South Africa» (1844); «Evenings in my tent, or wanderings in Balat Ejjareed» (1854); «Arabic reading lessons, with the elements of Arabic grammar» (1854); «Carthage and her remains» (1861); «Ruined cities within Numidian and Carthaginian territories» (1862).

Девисъ (Эдвинъ-Гамильтонъ Davis) — сѣв. амер. врачъ и археологъ. Род. въ 1811 г., проф. терапіи въ медицинскомъ колледжѣ въ Нью-Йоркѣ. Еще будучи студентомъ, началъ раскопки кургановъ въ штатѣ Огайо, продолжалъ ихъ цѣлыхъ 15 лѣтъ и опубликовалъ результаты своихъ работъ въ «Monuments of the Mississippi valley». Д.—авторъ: «Report on the statistics of calculous disease in Ohio» (1850).

Девисъ (Эдуардъ Davis) — англ. флибустьеръ; крейсировалъ въ 1685—87 г. около береговъ Ср. и Юж. Америки и разграбилъ много городовъ Перу и Чили; въ 1687 г. открылъ о-въ Пасхи. Ср. Burney, «Discoveries in the South Sea» (Л., 1803).

Девисъ (спиртъ) — см. Дэвисъ.

Девяція компаса — отклоненіе его стрѣлки отъ направленія магнитнаго меридіана подъ вліяніемъ судового желѣза. Такъ какъ это желѣзо намагничивается земнымъ магнетизмомъ различно при различныхъ положеніяхъ корабля относительно магнитнаго меридіана, то и Д. измѣняется вмѣстѣ съ курсомъ корабля; для каждаго курса Д. имѣетъ особую величину, которая, однако, не остается постоянной,

а при переходѣ корабля въ другія магнитныя широты тоже измѣняется. Д. для каждаго изъ компасовъ, находящихся на кораблѣ, опредѣляется изъ наблюдений, сущность которыхъ состоитъ въ томъ, что корабль ворочаютъ послѣдовательно на всѣ курсы, отличающіеся другъ отъ друга градусовъ на 10—15, и замѣчаютъ на каждомъ изъ нихъ по компасу или направление какого-нибудь отдаленнаго предмета или же азимутъ солнца и время; сличивъ затѣмъ замѣченныя направления съ дѣйствительнымъ направлениемъ на тотъ же предметъ, снятымъ съ карты, или же наблюденныя азимуты—съ вычисленными, принимаемая

былъ Барровъ (см.), помѣщавшій для этого близъ компаса желѣзный дискъ, который, намагничиваясь подъ влияніемъ земного магнетизма, противодействовалъ до извѣстной степени магнитному дѣйствію судового желѣза. Основателемъ же математической теоріи Д. признаютъ Пуассона, даннаго въ 1841 г. въ мемуарѣ «Sur les deviations de la boussole, produites par le fer des vaisseaux», уравненія равномагнитной стрѣлки, находящейся подъ влияніемъ судового желѣза. Вскорѣ послѣ появленія мемуара Пуассона астрономъ Эри, основываясь на теоріи Пуассона, предложилъ способъ уничтоженія Д., помѣщая около компаса магниты и бруски мягкаго желѣза. Способъ этотъ по своей простотѣ остается въ употребленіи и до нынѣ. Но Д., уничтоженная въ данномъ мѣстѣ, появляется вновь, какъ только корабль перейдетъ въ другую магнитную широту. Въ концѣ пятидесятихъ годовъ неизвѣстность Д., измѣнившейся за время перехода, была причиною цѣлага ряда крушеній желѣзныхъ пароходовъ и по требованію парламента былъ образованъ въ Англіи «компасный комитетъ», котораго члены Арчбальдъ, Смитъ и Джонъ Эвансъ развили подробно теорію Пуассона и придали ей форму, удобную для непосредственныхъ примѣненій къ практикѣ. Составленное ими и изданное комитетомъ «Руководство по Д. компасовъ» было переведено на всѣ языки и не утратило и до нынѣ своего значенія.

Сущность математической теоріи Д. въ слѣдующемъ. Очевидно, достаточно разсматривать силы, дѣйствующія на N-ый конецъ стрѣлки компаса, и можно пренебрегать ея длиною сравнительно съ разстояніемъ до ближайшихъ массъ судового желѣза; тогда принявъ начало координатъ въ центрѣ компаса и направивъ положительную ось *x*-овъ параллельно діаметральной плоскости корабля горизонтально къ носу корабля, ось *y*-овъ горизонтально къ правому борту и ось *z*-овъ вертикально внизъ, получимъ слѣдующія три уравненія Пуассона.

$$\begin{aligned} X' &= X + aX + bY + cZ + P \\ Y' &= Y + dX + eY + fZ + Q \\ Z' &= Z + gX + hY + kZ + R \end{aligned}$$

гдѣ *X, Y, Z* суть составляющія напряженія земного магнетизма въ данномъ мѣстѣ; *a, b, c, ... k, P, Q, R* — вѣкторыя постоянныя для даннаго корабля, *X', Y', Z'* — составляющія магнитнаго напряженія на кораблѣ въ центрѣ компаса. При прямомъ положеніи корабля достаточно разсмотреть первыя два уравненія; пусть *ON* (фиг. 2) есть направленіе магнитнаго меридіана и *ON'* направленіе стрѣлокъ, тогда уголъ ζ есть магнитный курсъ и уголъ δ — *NON'* — *NON'* — *NON'* — называемъ черезъ *H* горизонтальную составляющую земного магнетизма и *H'* горизонтальную, составляющую магнитнаго напряженія на кораблѣ, легко видѣть, что

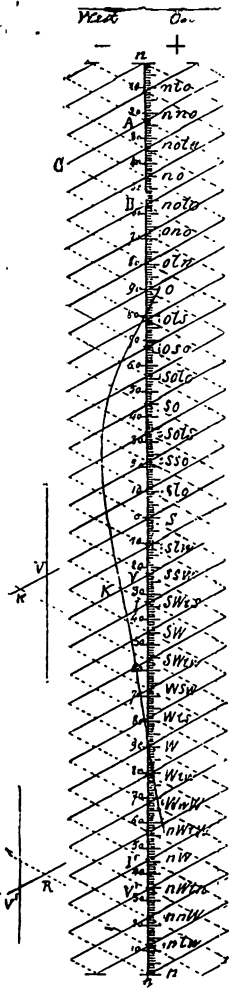

Фиг. 1.

нитнымъ. Въ плаваніи приходится постоянно находить, какъ магнитный курсъ, соответствующій данному компасному, такъ и обратно. Непирова діаграмма отвѣчаетъ обѣимъ цѣлямъ—Д., соответствующая данному магнитному курсу, снимается съ той же кривой, но только ордината проводится параллельно сплошнымъ линіямъ. Первый, предложившій средство для уничтоженія Д. компаса,

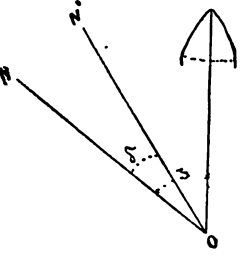

Фиг. 2.

$$\begin{aligned} H' \cos \delta &= X' \cos \zeta - Y' \sin \zeta \\ H' \sin \delta &= X' \sin \zeta + Y' \cos \zeta; \end{aligned}$$

подставляя вмѣсто X' и Y' ихъ величины и замѣчая, что $X = H \cos \zeta$, $Y = H \sin \zeta$ и $Z = H \cdot \operatorname{tg} \theta$, гдѣ θ есть магнитное наклоненіе, послѣ простыхъ тригонометрическихъ преобразованій получимъ формулы:

$$\left. \begin{aligned} \frac{H'}{\lambda H} \cos \delta &= 1 + \mathfrak{B} \cos \zeta - \mathfrak{C} \sin \zeta + \\ &+ \mathfrak{D} \cos 2\zeta - \mathfrak{E} \sin 2\zeta \\ \frac{H'}{\lambda H} \sin \delta &= \mathfrak{A} + \mathfrak{B} \sin \zeta + \mathfrak{C} \cos \zeta + \\ &+ \mathfrak{D} \sin 2\zeta + \mathfrak{E} \cos 2\zeta \end{aligned} \right\} \dots (1),$$

$$\operatorname{tg} \delta = \frac{\mathfrak{A} + \mathfrak{B} \sin \zeta - \mathfrak{C} \cos \zeta + \mathfrak{D} \sin 2\zeta + \mathfrak{E} \cos 2\zeta}{1 + \mathfrak{B} \cos \zeta - \mathfrak{C} \sin \zeta + \mathfrak{D} \cos 2\zeta - \mathfrak{E} \sin 2\zeta} \dots (3).$$

Величины \mathfrak{A} , \mathfrak{B} ,... \mathfrak{E} называются точными коэффициентами Д.

Изъ формулы (3) можно получить разложеніе величины самой Д. δ въ періодическій рядъ, и когда δ не превышаетъ 20° , то въ этомъ ряду достаточно удержать только первые пять членовъ, такъ что будетъ $\delta = A + B \sin \zeta + C \cos \zeta + D \sin 2\zeta + E \cos 2\zeta$ (4), гдѣ A , B , C , D , E суть нѣкоторыя функціи \mathfrak{A} ,... \mathfrak{E} . Этою приближенною формулою обыкновенно и пользуются въ практикѣ; и величины A , B ,... E называютъ приближенными коэффициентами Д. Формулы (1) и (2) показываютъ, что при измѣненіи магнитной широты перемѣняются только величины \mathfrak{B} и \mathfrak{C} , такъ какъ только онѣ зависятъ отъ мѣстнаго магнитнаго наклоненія θ и напряженія H .

Когда девіація опредѣлена изъ наблюдений на достаточное число курсовъ, то могутъ быть вычислены и ея коэффициенты, и такимъ образомъ получатся величины \mathfrak{A} , \mathfrak{D} и \mathfrak{E} разъ навсегда; чтобы затѣмъ въ новомъ мѣстѣ опредѣлить девіацію на всѣ курсы, достаточно только двухъ наблюдений, по которымъ можно будетъ найти новыя величины коэффициентовъ \mathfrak{B} и \mathfrak{C} ; вмѣстѣ съ тѣмъ, если эти величины были опредѣлены для двухъ линий, значительно отличающихся по магнитнымъ элементамъ, то можно вычислить величины s , f , P и Q , а тогда уже впередъ вычислять девіацію для всякаго опыта, если только для него извѣстны θ и H .

Формуламъ (1) можно придать слѣдующее наглядное истолкованіе: на берегу на стрѣлку компаса дѣйствуетъ только сила H , направленная по магнитному меридіану, на корабль же стрѣлка компаса находится подъ дѣйствіемъ слѣдующихъ шести силъ:

- 1) λH —направленной по магнитному меридіану.
- 2) $\lambda \mathfrak{A} H$ —направ. по перпендикуляру къ магнитному меридіану: вправо, если \mathfrak{A} положительное, и влѣво, если \mathfrak{A} отрицательное.
- 3) $\lambda \mathfrak{B} H$ —направленной по діаметральной

$$\left. \begin{aligned} \text{гдѣ} \quad \lambda &= 1 + \frac{a+\theta}{2} \\ \mathfrak{A} &= \frac{1}{\lambda} \cdot \frac{d-b}{2} \\ \mathfrak{B} &= \frac{1}{\lambda} \left(c \operatorname{tg} \theta + \frac{P}{H} \right) \\ \mathfrak{C} &= \frac{1}{\lambda} \left(f \operatorname{tg} \theta + \frac{Q}{H} \right) \\ \mathfrak{D} &= \frac{1}{\lambda} \cdot \frac{a-\theta}{2} \\ \mathfrak{E} &= \frac{1}{\lambda} \cdot \frac{d+b}{2} \end{aligned} \right\} \dots (2).$$

Изъ уравненій (1) тотчасъ же получаемъ основную формулу теоріи Д., показывающую зависимость Д. отъ курса:

плоскости къ носу, если $\mathfrak{B} > 0$, и къ кормѣ, если $\mathfrak{B} < 0$.

4) $\lambda \mathfrak{C} H$, перпендикулярной къ діаметральной плоскости корабля: вправо, если $\mathfrak{C} > 0$, и влѣво, если $\mathfrak{C} < 0$.

5) $\lambda \mathfrak{D} H$ —подъ угломъ двойного магнитнаго курса къ меридіану, или, какъ обыкновенно говорятъ, по направленію зеркальнаго изображенія магнитнаго меридіана въ діаметральной плоскости, или по направленію обратному, когда $\mathfrak{D} < 0$.

6) $\lambda \mathfrak{E} H$, перпендикулярной къ зеркальному изображенію меридіана въ діаметр. плоскости: вправо отъ него, если $\mathfrak{E} > 0$, и влѣво, если $\mathfrak{E} < 0$.

Чтобы построить силу, дѣйствующую на стрѣлку компаса на данномъ курсѣ, отклады-
ваютъ по прямой ON (фиг. 3), принимаемой за меридіанъ, длину OH , изображающую въ произвольномъ масштабѣ силу λH (обыкновенно эта длина принимается за 1), и затѣмъ $HA = \lambda \mathfrak{A} H$, $AB = \lambda \mathfrak{B} H$, $BC = \lambda \mathfrak{C} H$, $CD = \lambda \mathfrak{D} H$ и $DE = \lambda \mathfrak{E} H$; тогда длина OE представитъ силу H' , выраженную въ доляхъ λH и уголъ $NOE = \delta$ будетъ представлять Д. на данномъ магнитномъ курсѣ ζ . Выполнивъ это построеніе для курсовъ по всей окружности, увидимъ, что геометрическое мѣсто точки E будетъ нѣкоторая кривая (какъ нетрудно доказать—улитка Паскаля). Такое графическое построеніе силы, дѣйствующей на стрѣлку компаса и Д. его, называется *динамо-гонограммою* (dynamo-goniogramma).

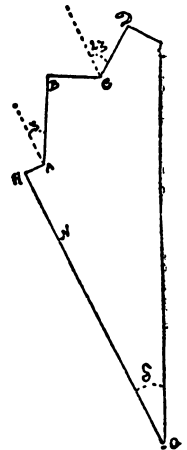

Фиг. 3.

Диграмма можетъ быть построена и иначе, и одно изъ построеній можетъ легко быть выполняемо непрерывно механически, и такимъ образомъ построенъ приборъ, показывающій автоматически величину Д. и силы, дѣйствующей на стрѣлку компаса для любого курса (см. Дромоскопъ).

Для измѣренія величины силы, дѣйствующей на стрѣлку компаса, служить приборъ, называемый *дефлекторомъ* (см.). Самый совершенный изъ этихъ приборовъ изобрѣтенъ капитанъ лейтенантомъ (нынѣ ген.-майоромъ) нашего флота И. П. де-Колонгомъ; имъ же подробно разработаны геометрическія свойства и разные способы построенія диграммъ и показано весьма простое геометрическое построеніе, которымъ находятся всѣ пять коэффициентовъ девіаціи и величина λ по наблюденіямъ девіаціи и силы на *трехъ* произвольныхъ курсахъ корабля; онъ же довелъ до совершенства приборы и способы уничтоженія Д.; благодаря трудамъ И. П. де-Колонга нашъ военный флотъ имѣетъ самые совершенные компасы (см. Компась).

При выводѣ основныхъ формулъ (1) и (3) предполагалась, что корабль находится въ прямомъ положеніи; поэтому необходимо разобрать и вліяніе крена корабля на девіацію компаса. Оказывается, что отъ крена появляется нѣсколько силъ, изъ которыхъ одна можетъ имѣть значительное вліяніе на компасъ, остальные же можно пренебрегать. Эта сила пропорціональна углу крена λ , дѣйствуетъ перпендикулярно къ діаметральной плоскости и выражается такимъ образомъ:

$$i \left(\frac{\mu}{\lambda} + \mathfrak{D} - 1 \right). \operatorname{tg} \theta. \lambda \mathfrak{H},$$

$$\text{гдѣ } \mu = 1 + \lambda + \frac{R}{\operatorname{Htg} \theta}.$$

Уничтоженіе девіаціи основано на слѣдующемъ: нетрудно убѣдиться, что магнитъ, помѣщенный подъ компасомъ, такъ чтобы его середина была подъ центромъ стрѣлки и ось была параллельна діаметральной плоскости, производить на стрѣлку такое же вліяніе, какъ и сила $\lambda \mathfrak{H}$, точно также магнитъ поставленный перпендикулярно къ діаметральной плоскости, дѣйствуетъ какъ $\lambda \mathfrak{H}$, и наконецъ, брусокъ мягкаго желѣза, расположенный какъ показано на фиг., дѣйствуетъ какъ сила $\lambda \mathfrak{H}$. Вмѣстѣ съ тѣмъ оказывается, что для главныхъ компасовъ, расположенныхъ въ діаметральной плоскости $\mathfrak{M} = \mathfrak{C} = 0$, и коэффициентъ \mathfrak{D} всегда положительный.

Поэтому, чтобы уничтожить девіацію, надо расположить магниты и бруски желѣза такъ, чтобы производимыя ими на компасъ силы были равны и противоположны возмущающимъ силамъ $\lambda \mathfrak{H}$, $\lambda \mathfrak{C}$ и $\lambda \mathfrak{D}$. Это можетъ быть достигнуто различными способами. Ограничимся указаніемъ на сущность способа Эри. Повернувъ корабль на магнитный курсъ N или S, ставятъ магнитъ перпендикулярно діаметральной плоскости и приближаютъ его къ компасу настолько, чтобы девіація равнялась нулю, въ этомъ положеніи закрѣпляютъ магнитъ—онъ уничтожаетъ силу $\lambda \mathfrak{C}$;

повернувъ затѣмъ корабль на курсъ O или W, ставятъ другой магнитъ, параллельный діаметральной плоскости, и приближаютъ его настолько, чтобы девіація равнялась нулю—этотъ магнитъ уничтожаетъ силу $\lambda \mathfrak{H}$; повернувъ затѣмъ корабль на одинъ изъ курсовъ NO, SO, SW или NW, ставятъ бруски желѣза и приближаютъ ихъ настолько, чтобы довести девіацію на занимаемомъ кораблемъ курсѣ до нуля. Въ этомъ положеніи бруски уничтожаютъ силу $\lambda \mathfrak{D}$. Такимъ образомъ девіація будетъ уничтожена.

Благодаря же дефлектору и приборамъ полковника де Колонга, можно уничтожить девіацію, не вращая корабля на разные курсы, а на любомъ курсѣ. Для подробнаго ознакомленія съ теорією Д. компасовъ и способами ея уничтоженія отсылаемъ къ статьямъ И. П. де-Колонга, помѣщеннымъ въ «Мор. Сборникъ» и къ читаемому имъ въ Никол. мор. акад. курсу по этому предмету. Изъ писавшихъ о Д. на русскомъ языкѣ можно упомянуть капитана В. Вѣлавецка.

А. Крыловъ.

Девкалионъ (*Δευκαλιων*)—сынъ Прометей, царствовавшій въ эссалийской Фоіи. Женою его была Пирра, дочь Эпиметей и Пандоры. Когда Зевсъ рѣшилъ погубить посредствомъ потопа грѣховное людское почитіе, Д., по волѣ Зевса, спасся съ своей женой въ ковчегъ, построенномъ по указаніямъ Прометей. На девятый день потопа ковчегъ остановился на горѣ. Это мѣсто остановки въ различныхъ преданіяхъ указывается противорѣчиво: главные изъ нихъ называютъ Парнасъ или Эссалийскій Оарисъ. Зевсъ, чрезъ Гермеса (или чрезъ Оракулъ Фемиды, находившіяся на мѣстѣ Дельфъ), на высказанное Д. желаніе возобновить человѣческой родъ, приказалъ ему и женѣ его бросать себѣ за синю «костя великой родительницы». Д. понялъ, что подъ родительницей разумѣется общая всѣмъ мать земля, а подъ костями ея—камни. Изъ камней, брошенныхъ Д., произошли мужчины, изъ брошенныхъ Пиррой—женщины (этотъ рассказъ есть народно-этимологическое сближеніе словъ *lithos*—камень и *laos*—народъ). Затѣмъ Д. поселился въ Оупутѣ, въ вост. Локридѣ, и сталъ царствовать надъ Фоіотвдой. У Гомера не упоминается сказаніе о потопѣ. Древнѣйшей родной этого сказанія слѣдуетъ считать Додону эпирскую; но впоследствии оно видоизмѣнилось и локализовалось во многихъ другихъ мѣстахъ, при чемъ называли и другихъ людей, спасшихся отъ потопа на вершинахъ горъ. Кромѣ провведеннаго упомянутымъ способомъ рода человѣческаго, у Д. и Пирры были дѣти: *Эллины*—эпонимъ и родоначальникъ всѣхъ эллиновъ, *Амфикионъ*—основатель соименнаго ему союза племень и др. Въ разныхъ мѣстахъ Греціи показывали гробницы Д. и Пирры; самая знаменитая изъ нихъ была въ Афинахъ, близъ святилища Зевса Олимпійскаго.

Девлеткильдэвы—татарскій княжескій родъ. Предокъ ихъ, Байбарсъ-Мурадъ Д., жалованъ былъ помѣщиками въ концѣ XVI в. Трое Д. служили въ концѣ XVII в. стольниками. Родъ князей Д. внесенъ въ VI часть

родословной книги Пензенской и Рязанской губерній.

Девлетъ-Агачъ — болгарская колонія Бессарабской губ., Аккерманскаго у., при рѣкѣ Алдлагъ; 252 двора и около 2000 жит.; обширныя каменоломни пильнаго камня. Добываемый здѣсь известнякъ по виду и по окаменѣlostямъ вполнѣ сходенъ съ одесскимъ пильнымъ камнемъ; по близкостямъ и по техническимъ качествамъ известнякъ во всей южной половинѣ Бессарабіи.

Девлетъ-Гирей (Д.-Герай)—см. Хаджи-Гирей.

Девлетъ-Гирей I (1551—1577)—одинъ изъ знаменитѣйшихъ крымскихъ хановъ (см. Гирей, VIII, 753). Въ правленіе своего предшественника, Сахыбъ-Гирей Д., жилъ въ Константинополѣ, гдѣ снискалъ расположеніе султана Сулеймана; при помощи турокъ онъ въ 1551 г. овладѣлъ крымскимъ ханствомъ и продолжалъ на престолѣ до смерти. Онъ очень искусно умѣлъ пользоваться благоприятными обстоятельствами и успѣлъ въ значительной степени обезпечить себѣ самостоятельность со стороны Порты; такъ, онъ помѣшалъ осуществленію задуманнаго турецкимъ правительствомъ плана соединенія Волги и Дона каналомъ, что угрожало усиленіемъ турецкаго вліянія на Крымъ. Располагая значительнымъ войскомъ, Д.-Г. велъ постоянныя войны съ соседями, преимущественно съ Россіей; особенно бѣдственны были для послѣдней его набѣги 1555 и 1571 гг.; въ 1571 г. онъ даже снегъ Москву. Цѣлью его набѣговъ на Россію было возвращеніе Казани и Астрахани; попытки эти были неудачны, но зато Д.-Г. успѣлъ добыть ся ежегодной даніи деньгами и мѣхами.

Девлетъ-Гирей II, сынъ и преемникъ Селимъ-Гирей; въ 1699—1724 гг. нѣсколько разъ былъ возводимъ на ханскій престолъ и низвергаемъ съ него.

Девлетъ-шахъ, ибнъ Ала-эд-девле Бехтишахъ, по прозванію Эль-гази эс-Самарканди («Самаркандскій боецъ за вѣру»), род. въ Самаркандѣ въ первой половинѣ XV в., † 1495 г. Прославился, какъ историкъ персидской литературы, своимъ сочиненіемъ: «Тезкирет-эшшоаръ», т. е. «Жизнеописанія поэтовъ». «Тезкирет-эшшоаръ» обнимаетъ собой періодъ времени отъ IV в. Гиджры (X-го в. хр. эры) и состоитъ изъ введенія, 7 книгъ и приложенія. Изъ введенія видно, что авторъ провелъ большую часть своей жизни безпутно (это онъ подчеркиваетъ съ сожалѣніемъ) и только на 50-мъ году взялся за составленіе «Тезкирета»; тутъ же, въ введеніи, онъ касается десяти славныхъ арабскихъ поэтовъ. Далѣе идутъ свѣдѣнія о поэтахъ персидскихъ, начиная съ Рудеги (саманидскій поэтъ; ум. ок. 954 г.): въ 1-ой книгѣ—20 биографій (№ 6—Фирдоуси), во 2-ой—20, въ 3-й—16, въ 4-ой—20 (№ 1—Аттаръ, № 3—Саади), въ 5-ой—18 (№ 12—Гафизъ), въ 6 и 7-ой—по 20. Въ «Прибавленіи» Д.-шахъ говоритъ о шести современныхъ ему поэтахъ (№ 1—Джами, № 2—Миръ-Али-ширъ). Биографіи поэтовъ расположены хронологически; при каждой биографіи образцы произведеній. Къ недостаткамъ сочиненія относятся скудость извѣстій, отсутствіе критики, морализующая тен-

денція и крайнее восхваленіе современниковъ; ни слова нѣтъ о предшественникахъ Рудеги. «Тезкирет-эшшоаръ» изд. въ Бомбей (1887); въ Европѣ изданъ не былъ, хотя рукописи его существуютъ въ публичныхъ бібліотекахъ спб., вѣнской, оксфордской и въ British Museum. Обстоятельный обзоръ сочиненія, съ большими извлеченіями отсюда, данъ Сильвестромъ де-Саси въ IV-мъ томѣ «Notices et extraits etc.» Гаммеръ положилъ «Тезкирет-эшшоаръ» въ основу своей «Geschichte der schönen Redekünste Persiens (B. 1818). Отдѣльныя биографіи изъ «Тезкирета» появлялись и въ Европѣ (напр., Vullers перевелъ три биографіи: Фирдоуси, Гафиза и Энвери [Боннъ 1831 и Гассенъ 1839 и 1858]). Въ Россіи напечатаны по-персидски биографіи Фирдоуси, Гафиза и Аттаръ въ «Персидской христоматіи» Болдырева (Москва 1833); на русскій же языкъ переведена биографіа Фирдоуси, въ диссертации Ст. Назарьянца: «Абдулъ Касемъ Фердауси Тусскій» («Уч. зап. казанск. унив.» 1849), и Саади, въ диссертации Холмогорова: «Шейхъ Мослихудиъ Саади» («Учен. зап. каз. унив.», 1865 и отдѣльно 1867); въ послѣдней приложенъ персидскій текстъ. А. Крымскій.

Девю (Desvaux) — франц. ботаникъ, занимавшій кафедру ботаники въ Анжерѣ. Род. въ Пуатье въ 1784 г., ум. въ 1856 г. Его именемъ названъ Р. Брауномъ родъ Desvauxia.

Девю (Поль Devaux, 1801—80)—бельг. госдѣятель. Занимаясь адвокатурой, Д. вмѣстѣ съ Лебо и Рожье принялъ дѣятельное участіе въ политическомъ движеніи, имѣвшемъ цѣлью отложене Бельгіи отъ Нидерландовъ. и въ качествѣ редактора оппозиціонной «Politique» много содѣйствовалъ достиженію этой цѣли, убѣждая либераловъ и католиковъ соединиться противъ нидерланд. правительства. Д. былъ конституц. монархистомъ и на конгрессѣ рѣшительно выступилъ противъ республиканской партіи, утверждая, что только конституціонная монархія доставитъ Бельгіи прочную организацію. Вмѣстѣ съ Нотомбомъ, онъ составилъ проектъ конституціи и, назначенный въ 1831 г. министромъ безъ портфеля, агитировалъ въ пользу избранія бельг. королемъ принца Леопольда. Въ томъ же году Д. ѣздилъ въ Лондонъ, въ качествѣ комиссара лондон. конференціи, чтобы устранить всѣ препятствія къ избранію Леопольда. По провозглашеніи послѣдняго королемъ, Д. удалился отъ дѣлъ, оставаясь только членомъ палаты депутатовъ. Напеч.: «Etudes politiques sur l'histoire ancienne et moderne et sur l'influence de l'état de guerre et de l'état de paix» (1875) и «Etudes politiques sur les principaux événements de l'histoire romaine» (1880). Ср. Juste, «Paul D.» (1881).

Девойо (Elise-Pierrette Devoyod) — известная франц. актриса, род. въ 1838 г. въ 1857 г. дебютировала въ театрѣ Одеонъ, и, посвятивъ себя всецѣло трагедіи, вскорѣ заняла выдающееся положеніе въ Comédie Française, замѣстивъ Рашель.

Девойо (Jule Devoyod) — известный пѣвецъ-баритонъ, род. въ 1842 г., племянникъ предыдущей; дебютировалъ на сценѣ парижской оперы въ 1867 г. въ роли Нелско, въ «Африканкѣ», и съ тѣхъ поръ занялъ выдаю-

ДЕВОНСКАЯ СИСТЕМА *).

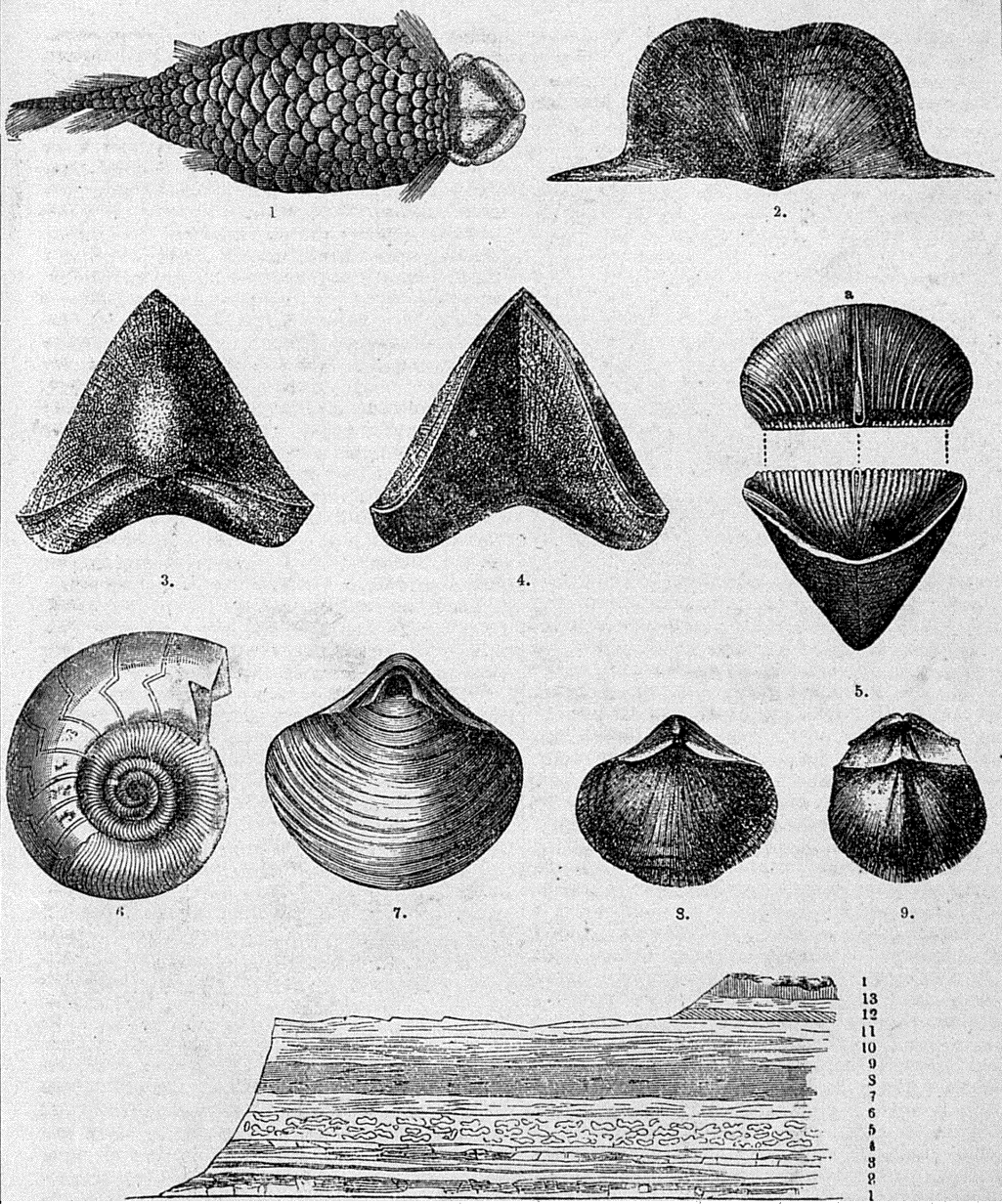

Ледишъ. Иргень. Гольдингень. Домеснесъ. Сикергофъ. Риж. зал.

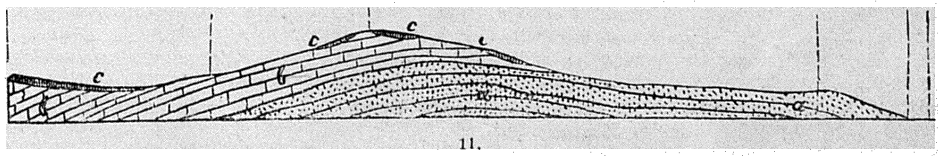

*) Объясненіе фиг. 1—9. см. въ текстѣ. Фиг. 10. Разрѣзъ девон. осадковъ уг. Урала: 1) плотный известнякъ; 2) рухляковъ известнякъ; 3) доломитнаур. извест.; 4) свѣтло-сѣр. извест.; 5) песчанист. доломитн. извест.; 6) плотный извест.; 7) тоннослонст. извест.; 8) песчанист. нзв.; 9) песчаннзв.; 10) рухлякъ; 11) песчанист. рухлякъ 12, 13 и 14) известняки съ *Asce ogoiana*. Фиг. 11. а) нижніе песчанники, б) доломиты, с) верхніе песчанники.

щеся положеніе не только во Франціи, но и на многихъ европейскихъ сценахъ; лучшая его роль—Вильгельмъ Телль. Въ СПб. Д. пѣлъ въ началѣ 1880-хъ гг. и имѣлъ особенный успѣхъ въ операхъ «Король Лагорскій», «Риголетто» и пр.

Деволантъ (Sainte-de-Wollant)—русскій дворянскій родъ. Францъ - Павелъ Павловичъ Д., брабантскій дворянинъ, по приглашенію русскаго правительства перешелъ изъ голландской службы въ русскую, инженеръ-маіоромъ, въ 1787 г. Впослѣдствіи овъ былъ инженеръ-генераломъ, главнымъ директоромъ путей сообщенія (1812) и членомъ комитета министровъ (ум. 1818). Родъ этотъ внесенъ во II часть родословной книги Новгородской губ.

Деволон (Dévolon)—горная возвышенность въ департаментахъ Изеры, Дромы и Верхнихъ Альпъ, считаемая самой бесплодной мѣстностью во всей Франціи. Послѣ вырубки лѣсовъ и истребленія травяной растительности пастбищемъ Д. изрытъ глубокими оврагами, все увеличивающимся. Изливающаяся слѣва въ Дракъ Сулуазъ (Souloise) составляетъ главную рѣку; при ней главное мѣстечко С. Эгленъ-ан-Д. съ 730 жит. (1891). Высшая точка—Обіу, вышиною въ 2793 м. Жители (около 3000) считаются потомками сарацинъ, очень привязаны къ родицѣ, занимаются скотоводствомъ.

Деволюціонная война.—Такъ называется война, объявленная въ 1667 г. Людовикомъ XIV Испаніи изъ-за находившихся въ Нидерландахъ испанскихъ владѣній. По обычаю этихъ провинцій или, вѣрнѣе, по обычаю Брабанта, дѣти отъ второго брака лишались наслѣдства послѣ отца (этотъ обычай извѣстенъ былъ у нѣкоторыхъ юристовъ подъ именемъ деволюціоннаго права). Король исп. Филиппъ IV (ум. 1665) оставилъ отъ перваго брака только дочь Марію Терезію, состоявшую въ супружествѣ съ Людовикомъ XIV; отъ второй жены у него былъ сынъ, вступившій на престолъ подъ именемъ Карла II. Людовикъ XIV потребовалъ примѣненія къ Нидерландамъ деволюціоннаго права, по которому владѣнія должны были перейти къ Маріи Терезіи. Испанскіе юристы доказывали, что деволюціонное право было только частно-гражданскимъ обычаемъ и не могло быть приложено къ наслѣдованію въ государствѣ; притомъ, выходя замужъ, Марія Терезія безусловно отказалась отъ правъ на отцовское наслѣдство. Франц. дипломаты отвѣчали, что Нидерланды—скорѣе приватная собственность испанскихъ королей, чѣмъ часть ихъ государства; что же касается отреченія нянфанта, то оно недействительно, потому что она не была совершеннолѣтней, когда выходила замужъ, и ея приданое не выплачено. Французскій король вскорѣ поддержалъ свои требованія оружіемъ. Въ 1667 г. Испаніи была объявлена война. Людовикъ XIV обезпечилъ себѣ нейтралитетъ Англіи, убивши нѣкоторыхъ имперскихъ князей снабдить его войсками и съумѣлъ отклонить императора отъ испанскаго союза. Не прошло трехъ мѣсяцевъ, какъ значительная часть Фландріи была покорена. Такіе быстрые успѣхи обезпечили Голландію,

которая поспѣшила вступить съ Англіей и Швеціей въ переговоры, окончившіеся заключеніемъ тройственнаго союза въ Гагѣ (1668), предложившаго воюющимъ сторонамъ свое посредничество. Между тѣмъ франц. войска въ глубокую зиму заняли Франшконтэ. Надежда вскорѣ наслѣдовать Карлу II сдѣлала, однако, Людовика XIV болѣе податливымъ на предложенія тройственнаго союза. Миръ былъ заключенъ въ Аахенѣ (см. I, 7). Франція сохранила свои завоеванія во Фландріи (между прочимъ, Лилль и Дуэ), но возвратила Франшконтэ (1668).

Деволюціонное право.—Бенефиціи, т. е. церковныя должности, подлежали замѣщенію въ извѣстный, установленный канонами срокъ, чтобы не пострадала связанная съ ними обязанность. Случалось, однако, что раздаватели должностей не заботились объ этомъ, частью по небрежности, частью изъ корысти, и приглашали временно наемниковъ, съ которыми дѣлились выгодами отъ вакантнаго мѣста. Чтобы положить конецъ такимъ злоупотребленіямъ, было установлено Д. право, разрѣшавшее высшимъ духовнымъ властямъ немедленно замѣщать должность, если этого не исполнялъ тотъ, кому слѣдовало. III-й латеранскій соборъ (1179), при Александрѣ III, повелѣлъ епископамъ и капитуламъ замѣщать всѣ пребыны и бенефиціи въ теченіе шести мѣсяцевъ; въ противномъ случаѣ право епископа переходило къ капитулу, а право капитула—къ епископу; если оба оказывались виновными въ небрежности, то право переходило къ митрополиту, а затѣмъ къ папѣ. IV-мъ латеранскимъ соборомъ (1215), при Иннокентіи III, было постановлено, что если въ теченіе 3-хъ мѣсяцевъ въ кафедральныхъ и монастырскихъ церквахъ выборы произведены не будутъ, то право выбора переходитъ къ непосредственно высшему учрежденію или лицу. Во Франціи не допускалась деволюція отъ епископа къ капитулу и отъ аббата къ монастырю.—О Д. правѣ въ другомъ смыслѣ слова см. Деволюціонная война.

Девонская система.—Подъ этимъ именемъ разуміють комплексъ слоевъ до 6000 метровъ мощности, составленный изъ песчаниковъ, глинъ, глинистыхъ сланцевъ, слѣрыхъ ваккъ, конгломератовъ, доломитовъ и известняковъ, покоящихся на отложенияхъ силурійской и прикрытый осадками каменноугольной системъ. Наименованіе свое получила эта система отъ Девоншира, гдѣ она развита въ видѣ мощныхъ отложений известковыхъ породъ и впервые была установлена Мурчисономъ и Седжвикомъ. Долгое время параллелизація отложений данной системы изъ различныхъ мѣстностей Западной Европы значительно затруднялась, вслѣдствіе глубокаго различія въ петрографическомъ и, слѣдовательно, въ палеонтологическомъ отношеніи. Столь близко другъ отъ друга расположенныя мѣстности въ Англіи, какъ Девонширъ и Шотландія, обладаютъ столь разнообразными литологически и фаунистически отложениями, что одно лишь стратиграфическое положеніе, др. словами—залеганіе ихъ между силурійской и каменноугольной системами, указывало на одновременность отложения тѣхъ и другихъ. Такимъ

образомъ уже съ самаго начала пришлось установить для этой системы два весьма отдѣльных типа: 1) древнѣй красный песчаникъ — отложения морскія, но прибрежныя (Шотландія), в 2) известняки и доломиты, глины и глинистые сланцы — отложения глубоководныя (Девоншир). Нѣкоторое отношеніе этихъ двухъ типовъ или фаций выяснилось лишь послѣ изученія русскихъ девонскихъ отложений (см. ниже). Изъ полезныхъ ископаемыхъ, встречающихся въ девонской системѣ, можно указать на каменный уголь, антрацитъ, которые, впрочемъ, попадаются незначительными и рѣдкими залежами; петролеумъ заполняетъ трещины и пустоты въ верхнихъ слояхъ девонск. сист. Пенсильваніи, гдѣ въ долинѣ р. Аллеганы добывается нефть ежегодно милліонами пудовъ; встрѣчается также и въ Тиманскомъ краѣ; каменная соль, отъ которой зависитъ столь значительная концентрація хотя бы старорусскихъ минеральныхъ источниковъ; красный желѣзнякъ и сѣрнистые металлы въ видѣ пирита, мѣднаго колчедана, свинцоваго блеска и цинковой обманки, замѣчательное мѣстороженіе которыхъ расположено у Гослара (Раммельсбергъ); магнитный желѣзнякъ Таунуса и австрійской Силезіи, вообще желѣзные руды на Уралѣ; серебро, заключенное въ свинцовомъ блескѣ въ швейцарскихъ Альпахъ и Алтайскихъ горахъ; блѣкая руда, мѣдный колчеданъ, никкелевая и кобальтовая руды Венгріи.

Въ фаунѣ и флорѣ девонской системы замѣчается много своеобразнаго. Во-первыхъ, необходимо прежде всего отмѣтить исчезновеніе граптолитовъ, столь характерныхъ для силурійскихъ отложений. Затѣмъ цистоиды, литуитовъ, изъ группы головоногихъ, цѣлаго ряда трилобитовъ, принадлежавшихъ родамъ *Calymene*, *Agnostus*, нѣкоторыхъ коралловъ, на примѣръ рода *Hyalites*. Только меньшинство родовъ, а въ особенности видовъ, переходятъ изъ силурійской системы въ девонскую. Изъ таковыхъ въ классѣ плеченогихъ можно отмѣтить столь часто встрѣчающуюся *Atrypa reticularis* и *Strophomena depressa*. Возникаетъ цѣлый рядъ новыхъ родовъ и видовъ, болѣе высоко организованныхъ, что особенно выражается въ наземной флорѣ, въ числѣ представителей которой встрѣчаются уже сосудистыя тайнобрачныя и хвойныя каламиты, папоротники, *Lycosporiaceae*, какъ зачатокъ той богатой флоры, которая характерна для каменноугольной системы. Особеннаго развитія достигаютъ въ морской флорѣ фукусы. Въ морской фаунѣ изъ простѣйшихъ организмовъ пока еще мало извѣстно представителей; довольно часто встрѣчаются рифовыя постройки коралловъ — относящихся преимущественно къ *Zoantharia rugosa*, *tabulata* и *tabulosa*. Почти исключительно кривоногие являются представителями иглокожихъ, между тѣмъ какъ blastoidей извѣстны лишь отдѣльными экземплярами; цистоидеи, какъ указано выше, совершенно почти исчезли; извѣстна лишь одна форма этого отряда. Плеченogie и головоногие моллюски продолжаютъ преобладать надъ пластичнато-жаберными и брюхоногими. Изъ головоногихъ преобладаютъ все еще *Nautilaeae*, хотя и *Ammonoaeae*, именно

Cluvenia и *Goniatites* не уступаютъ въ распространеніи, въ особенности въ верхнемъ отдѣлѣ системы. Изъ ракообразныхъ циприиды и рѣже трилобиты населяютъ моря. Но главнымъ распространеніемъ пользуются рыбы, впервые появившіяся въ верхнемъ отдѣлѣ силурійской сист. Возникаетъ масса новыхъ родовъ, видовъ, даже семействъ преимущественно такъ назыв. панцирныхъ и частью ганюидныхъ рыбъ. Послѣднія достигаютъ иногда громаднхъ размѣровъ. Необходимо отмѣтить тутъ же палеонтологическій фактъ, именно, что въ данной системѣ возникаютъ впервые плаконио-чешуйчатые ганюидныя, которыя въ слѣдующихъ системахъ имѣютъ не мало представителей. Остатковъ представителей наземной фауны до сихъ поръ еще вовсе не найдено; однако существованіе ихъ, какъ то амфибій, пресмыкающихся, червей, насекомыхъ, прѣсноводныхъ ракообразныхъ, не подлежитъ до нѣкоторой степени сомнѣнію, чему подтвержденіемъ служатъ найденные остатки наземной флоры. Къ тому же существованіе нѣкоторыхъ изъ нихъ въ силурійской, а всѣхъ, и притомъ въ большихъ количествахъ, въ каменноугольной системахъ приводитъ невольно на умъ, что и девонская система имѣла этихъ представителей фауны, и притомъ въ довольно большомъ количествѣ, но, вѣроятно, большинство изъ нихъ вслѣдствіе нѣжнаго строенія тѣла не могло устоять противъ разрушительнаго процесса и исчезло такимъ образомъ отъ нашихъ взоровъ.

Изъ этого краткого обзора фауны можно представить себѣ картину тѣхъ физико-географическихъ условий, которыя существовали на земной поверхности въ эпоху Д. системы. Какъ и въ силурійскую эпоху, море и тутъ значительно преобладаетъ надъ сушей. Всѣ пока извѣстныя девонскія отложения принадлежатъ морямъ, самостоятельныхъ прѣсноводныхъ осадковъ пока еще не удавалось наблюдать. Но девонское море не обладало столь однообразной глубиной, какъ силурійское. Обладая различной глубиной въ разныхъ мѣстахъ, оно не отлагало на громаднхъ пространствахъ однихъ и тѣхъ же осадковъ, а вслѣдствіе этого и представители морской фауны, зависящей отъ глубины, не были равномерно распределены, а были приурочены къ опредѣленнымъ морскимъ пространствамъ. Другими словами, въ эту эпоху мы имѣемъ впервые дѣло съ *фациальными отложениями*, т. е. одновременными отложениями, но отличающимися другъ отъ друга литологически и фаунистически. Итакъ море представляло собой то большія, весьма глубокая, пространства и отлагало въ этомъ случаѣ известковыя породы съ остатками глубоководной фауны (это будетъ второй изъ указанныхъ выше типовъ), то на большихъ пространствахъ было болѣе мелкимъ и осаждало песчаные осадки съ безчисленными остатками рыбъ (первый типъ). Большіе, прекрасно сохранившіеся въ известнякахъ, коралловые рифы, заключающіе остатки морскихъ дилій, плеченогихъ трилобитовъ, отдѣляютъ глубокая пространства моря отъ болѣе мелкихъ. Особенно хорошо сохранился подобный коралловый рифъ въ известнякахъ Эйфеля. Если принять во внѣ-

маніе глубины моря, до которой доходятъ современныя тропическія коралловыя постройки, то отдѣленные рифомъ морскія пространства обладали глубиной приблизительно отъ 30 до 50 метровъ. По мѣрѣ приближенія къ материкамъ море, очевидно, мелѣло и заполнялось песчано-глинистыми отложениями, а также валунами, образовавшимися впоследствии конгломераты. Весь этотъ матеріалъ доставлялся стекавшими съ материковъ рѣками. Почти полное отсутствіе въ этихъ песчаныхъ отложеніяхъ коралловъ и плеченогихъ указываетъ уже на то, что вода не обладала уже той концентраціей солями, которая замѣчается въ обыкновенной морской водѣ, вдали отъ материковъ, и до нѣкоторой степени опреснилась. Это и заставляетъ отнести песчанистыя образования къ осадкамъ закрытыхъ морскихъ пространствъ, другими словами—заливовъ и бухтъ.

Материки и острова навѣрно существовали въ эпоху Д. системы. Мѣстами они представляли болотистыя пространства, мѣстами же покрывались довольно богатой наземной флорой, представителями которой являются: каламиты, папоротники, сигилларіи, лепидодендроны и хвойныя. Растенія эти служили матеріаломъ для образования и отложения въ болотистыхъ мѣстахъ каменныхъ углей; но такковыя отложения еще очень мало извѣстны въ Д. системѣ. Въ Нассау, въ сланцахъ съ цирцидинами, встрѣчаются небольшія гнѣзда и флѣцы антрацита, но совершенно нельзя пока сказать, при какихъ условіяхъ они образовались. Нельзя не предположить, какъ уже упомянуто выше, что тутъ обитала довольно богатая наземная фауна; но, къ сожалѣнію, подтвердительныхъ фактовъ еще въ наукѣ вовсе нѣтъ *).

Англійскія девонскія отложения впервые подвержены подраздѣленію и послужили затѣмъ типами при сравненіи и параллелизаціи отложений другихъ странъ. Вся толща обихъ фацій, девонширской и шотландской, раздѣлена была на *три отдѣла*: на *нижній*, *средній* и *верхній* въ глубоководной фаціи и въ томъ же порядкѣ на Sandstone с., Cornstone b., Tlestone а. въ фаціи красныхъ песчаниковъ.

Нижній отдѣлъ глубоководной фаціи слагается однимъ *лимонскимъ ярусомъ*, образованнымъ песчаниками и глинистыми сланцами; съ характерными ископаемыми плеченогими Spirifer macropterus Goldf., коралломъ Pleurodiction problematicum Goldf., затѣмъ многими пластинчато-жаберными и вообще плеченогими изъ родовъ Orthis, Leptaena., Chonetes.

Средній отдѣлъ начинается *кальцеоловыми сланцами*, получившими такое наименованіе

отъ часто въ нихъ встрѣчающейся формы Calceola Sandalina Lam. (Таблица «Девонская система», фиг. 1, кораллъ съ крышкой). Затѣмъ слѣдуетъ *альфракомбскій ярусъ*, сложенный подобно слѣдующему *плимутскому*, известняковъ, съ плеченогими Stringocephalus Burtini Detr. (фиг. 2), Atrypa reticularis L., кораллами, пластинчато-жаберными, брюхоногими и немногими трилобитами (Bronteus flabellifer Goldf.).

Верхній отдѣлъ состоитъ также изъ трехъ ярусовъ: нижній—*ярусъ* съ Goniatites intumescens, сложенный изъ известняковъ; *петерейнскій*, образованный известняками и сланцами съ характерными для него: головоногимъ Cluvenia linearis, Cluvenia undulata (фиг. 3) и маленькимъ ракообразнымъ Cypridina sergatostricta Sandb. Самый верхній—*пильтонскій ярусъ*, образованъ сланцами и песчаниками съ плеченогими Spirifer Verneuilii Murch., (фиг. 4), и Strophalosia productoides Murch.

Въ Германіи девонскія образования занимаютъ большія площади въ Эйфель, въ окрестностяхъ Аахена, въ Нассау, Вестфалии в сѣв.-зап. части Гарца и весьма тщательно изучены германскими геологами. Типъ этихъ осадковъ вполне девонширскій, т. е. глубоководной фаціи. Въ нихъ отличаются тѣ же отдѣлы и столько же ярусовъ, носящихъ здѣсь нѣсколько иныя мѣстныя наименованія.

Эйфельскіе девонскіе осадки почти-что съ тѣмъ же характеромъ переходятъ и въ Бельгію и Францію, гдѣ они развиты въ Арденнахъ и бассейнѣ Мааса и представляютъ предметъ тщательнаго изученія. Въ Альпахъ и Карпатахъ развиты также девонскіе осадки; въ послѣднихъ горахъ они совершенно незамѣтно переходятъ въ силурийскія отложения.

Восточные штаты Сѣв. Америки имѣютъ большую площадь девонскихъ осадковъ. Они здѣсь заполняютъ обширную котловину, окруженную Аллеганями и возвышенностями Нью-Йорка, Огіо, Кентукки и Тенесси. Кромѣ того, тѣ же образования извѣстны въ Новой Шотландіи, Канадѣ и Новомъ Брауншвейгѣ.

Не малую роль въ образованіи земной коры играютъ въ Россіи Д. образования. Они покрываютъ сѣв.-зап. и центральную части Европейской Россіи, часть Польши, Уральскій хребетъ, обнажаются также въ Тиманскомъ хребтѣ и бассейнѣ р. Печоры; въ послѣднее время стали извѣстны и на Алтай. Въ Россіи развиты оба типа; но, что особенно характерно, слои, соответствующіе нижнему отдѣлу Зап. Европы, извѣстны лишь въ Польшѣ и на Уралѣ. Сѣв.-зап. площадь распространенія Д. осадковъ интересна въ томъ отношеніи, что тутъ, какъ нельзя лучше, наблюдается фаціальный характеръ обохъ типовъ. Самой сѣв. границей распространенія указанныхъ осадковъ является оз. Онежское. Здѣсь въ Олонецкой губ. развиты красныя и зеленые песчаники, пески и глины (рѣже рухляки), переполненные остатками рыбъ Holoptychius poblissimus Ag. (фиг. 5); Asterolepis ornata Eichw. и стволами древовидныхъ споровыхъ растений. Лучшія естественныя обнаженія наблюдаются въ данной мѣстности около г. Вытегры, въ Андомской горѣ, по р. Свири и рѣкамъ, впа-

*) *Вулканическая дѣятельность* проявлялась и въ эту эпоху въ видѣ подводныхъ изверженій, въ чемъ свидѣтельствуютъ покровы диабазовъ, ихъ туфовъ и малѣйшейновъ среди морскихъ осадковъ въ Нассау. Тутъ же встрѣчены диориты и габро. Въ Россіи къ Д. времени относятся изверженія оловячскихъ диабазовъ, покровы которыхъ чередуются съ кварцитами и сланцами. Эти изверженія и тутъ были подводными, но вблизи отъ берега. Въ влаторыхъ мѣстахъ Урала, какъ, напр., въ Богословскѣ, изверженіе порфиритовъ и зелено-каменныхъ породъ тоже относится къ Д. эпохѣ.

лающимъ съ Ю въ Овешское оз. По Свери развитъ тотъ извѣстный шокшинскій песчаникъ, лучше сказать кварцить, изъ котораго сложены пьедесталъ памятника Николаю I въ СПб. Отсюда сѣв. граница Д. осадковъ идетъ на ЮЗ черезъ Новгородскую, южн. часть Петербургской губ., доходить до Чудского оз., затѣмъ по сѣв. части Лифляндской губ. и упирается въ Рижскій зал. Какъ и въ Оловенской, такъ и въ Новгородской, Петербургской и Псковской, Лифляндской и Курляндской развиты тѣ же песчаники и глины съ тѣми же остатками рыбъ. Но къ песчаникамъ присоединяются мощныя толщи ружьяковъ и ружьяковъ извѣстняковъ съ богатой морской фауной. Въ данной мѣстности Д. осадки непосредственно покрываютъ силурійскіе, развитые къ С до Финскаго зал., и, въ свою очередь, немного южнѣе начинаютъ уже прикрываться осадками такъ называемаго московскаго каменноугольнаго бассейна. Д. осадки этой площади легко подраздѣляются на три яруса. Нижний и верхній образованы песчаниками съ остатками рыбъ, средний ярусъ обыкновенно образованъ известковыми породами, или ружьяками, или доломитами съ остатками плеченогихъ *Rhynchonella Mejerendorffii* Vern. (ф. 6), *Rhynchonella livonica* Buch. (ф. 7), *Spirifer muralis* Vern., *Atrypa reticularis* L. Этотъ средний ярусъ не вездѣ развитъ и замѣненъ въ такомъ случаѣ также песчаниками, въ фаунѣ которыхъ попадаются иногда тѣ же представители, что и въ известнякахъ, но, конечно, рѣже, наряду съ остатками рыбъ. Вотъ этотъ фактъ и служитъ доказательствомъ фаціального характера обоихъ типовъ системы. Вся толща указанныхъ осадковъ относится лишь къ среднему и верхнему отдѣлу Д. системы.

Изъ сѣв.-зап. части Европейской Россіи Д. отложения черезъ губ. Витебскую и Смоленскую переходятъ въ Орловскую, Воронежскую, Тамбовскую, частью Рязанскую и Тульскую, такъ наз. *центральную площадь Д. осадковъ Европейской Россіи*. Осадки этой площади уже представляютъ намъ типично глубоководныя отложения и образованы глинистыми и доломитированными известняками. Только рѣдко встрѣчаются прослой глины и песчаниковъ. Къ С и Ю эти известняки скрываются подъ отложениями въ первомъ случаѣ московскаго, во второмъ донецкаго каменноугольныхъ бассейновъ; покрываются же они осадками мезозойской эпохи, а именно или юрской или мѣловой системъ. Такимъ образомъ, приподнятыя изъ-подъ уровня моря къ концу Д. времени, эти известковыя образования долгое время оставались сухой. Дать этой серии Д. осадковъ то же подраздѣленіе, что и въ сѣв.-зап. Россіи, нельзя, такъ какъ тутъ не наблюдается того рѣзкаго распада на песчаники и известняки-доломиты, которое легко въ основу дѣленія сѣв.-зап. площади. Тѣмъ не менѣе и тутъ возможно установить рядъ горизонтовъ, основываясь на палеонтологическихъ особенностяхъ. Самымъ нижнимъ горизонтомъ будутъ *слои съ Spirifer Verneuilii* Murch. (фиг. 4). Далѣе слѣдуетъ *воронежскій горизонтъ*; оба будутъ соответствовать вмѣстѣ со слѣдующимъ *гла-*

новскимъ горизонтомъ съ *Spirifer Anosovi* Vern. (фиг. 8) среднему песчанику сѣв.-зап. площади. Далѣе *еленскій* съ *Spirifer Archiaci* Vern. (ф. 9). *лебедянский* съ *Argo Oreliana* и малекомуревнинскій ярусъ, который однако же въ послѣднее время разсматривается какъ переходный ярусъ къ каменноугольной системѣ. Лучшія естественныя обнаженія породъ Д. системы приурочены къ высокимъ берегамъ верхнихъ теченій Оки, Дона и Воронежа. Фауна Д. системы всей Европейской Россіи, нельзя сказать, чтобы отличалась разнообразіемъ, въ особенности если сравнить ее съ западно-европейской Д., но она богата численными представителями. Насчитывается пока отъ 200 до 250 видовъ—это во всей Европейской Россіи, между тѣмъ какъ въ однихъ отложенияхъ Нассау описаны 370 видовъ. За то такіе виды какъ *Rhynchonella Mejerendorffii*, *Rh. livonica*, *Spirifer muralis*, *Sp. disjunctus*, *Athyris concentrica* буквально переполняютъ иногда слои. Главнымъ распространяемъ пользуются плеченогія и пластинчато-жаберныя моллюски. Лучше всего представить отношеніе въ распространеніи отдѣльныхъ классовъ прилагаемая табличка.

Кораллы	7,8%
Гидромедузы	5,3
Морскія лиліи	1,4
Черви	2,7
Мшанки	0,7
Плеченогія	28,6
Пластинчато-жаберныя	28,0
Брюхоногія	14,0
Крылоногія	2,0
Головоногія	8,7
Ракообразныя	1,3

1000,0%

Въ Польшѣ, преимущественно въ Кѣлецкой губ., въ Свентокржизскихъ горахъ, извѣстны всѣ отдѣлы Д. системы, выраженной здѣсь глинистыми сланцами и известняками. По теченію р. Печоры и ея притоковъ обнажаются мощные слои Д. системы, образованные известняками съ прослойками глинъ. И тутъ вовсе не наблюдается нижняго отдѣла, а прямо средней отдѣлу, выраженный здѣсь: 1) *известняками р. Волы* съ *Spirifer muralis* и *Rhynch. Mejerendorffii*; 2) *известняками р. Ужты* съ *Spirifer Archiaci*; 3) *известняками р. Изжы* съ *Argo Oreliana*, и наконецъ 4) весьма интереснымъ, пропитаннымъ углеводородами и углемъ сланцемъ подъ названіемъ *доманика*. Изъ этого сланца вытекаютъ въ нѣкоторыхъ мѣстахъ значительныя источники нефти. По всему зап. склону Урала тянется полоса полной серии Д. отложений. Здѣсь, какъ и въ Польшѣ, имѣется самый нижній отдѣлъ Д. системы, выраженный сперва, начиная снизу, сланцами, конгломератами, песчаниками и кварцитами, обнажающимися близъ Нязе-Петровской дачи. Указанныя породы покрываются известняками. Фауна этихъ двухъ горизонтовъ имѣетъ совершенно характеръ ниже-Д. Эта толща прикрывается, въ свою очередь, доломитизированными, пахучими известняками съ прослоями сланцевъ, известко-

выхъ песчаниковъ и рухляковъ. Фауна этого горизонта вполне средне-Д. Всѣ эти осадки наблюдаются въ естественныхъ обнаженіяхъ рр. Юреани и Ая. Наконецъ, близъ оз. Колтубана найдены известняки съ климениями и гониатитами и соответствующіе кубоиднымъ и гониатитовымъ слоямъ Эйфеля. Этотъ верхній отдѣлъ Д. системы можно наблюдать и въ другихъ пунктахъ, какъ напр., подъ г. Верхнеуральскомъ, у дер. Мурзакаевой, Уфимской губ. Къ Ю Д. отложенія переходятъ въ Губерлинскія горы, гдѣ особенно интересны известняки съ фауной, почти исключительно составленной изъ головоногихъ: климений, гониатитовъ и ортоцератитовъ—это тоже верхне-Д. отложенія. Въ послѣднее время Д. отложенія стали извѣстны и на Алтаѣ, гдѣ они образуютъ полную серію, начиная съ нижняго отдѣла, который выраженъ лишь верхними горизонтами. Вся толща осадковъ образована преимущественно известняками. *Б. Петль.*

Девонширъ (Devonshire, сокращенное Devon)—графство въ юго-зап. Англии; граничить на С и Ю съ моремъ, на В съ графствами Дорсетъ и Сомерсетъ, на З—съ Корваллисомъ; 6598 кв. км., съ народонаселеніемъ въ 631767 ч. Въ зап. части Д. — гранитная возвышенность Дартмуръ Форестъ (633 м.); на В—поднимается Блекъ-Доунсъ (220 м.), на С—Эксмуръ-Форестъ и др. 39% поверхности Д. занимаютъ поля; 35%—пастбища; 1,6% — сады и огороды; 4,7%—лѣса. Многочисленные рѣки и ручьи текутъ большею частью въ каналъ (Темеръ, Авонъ, Дартъ, Тейкъ, Эксъ); Тау и Торриджъ впадаютъ въ Бристольскій зал. Д. производитъ картофель, злаки, овощи; богатъ оловомъ, мѣдью (свѣже 35000 тоннъ ежегодно), марганцемъ, желѣзомъ, серебромъ, каменнымъ углемъ, мраморомъ, сланцами и разными сортами глины. Очень развито рыболовство и кораблестроеніе. Много хорошихъ гаваней, особенно на южномъ берегу. Гл. г. Эксетеръ. Ср. Worth, «Tourist's guide to D.» (4 изд. 1886).

Девонширъ или **Девонъ** (Devonshire)—англ. графы и герцоги. Первымъ графомъ Д. былъ Ричардъ де Редверсъ, жившій при Генрихѣ I. Вслѣдствіе замужества его внучки съ Регинальдомъ де Куртене, потомкомъ древней франц. фамилии, титулъ графа Д. перешелъ къ дому Куртене. Шестой графъ Д., Томасъ Куртене, былъ во время войны алой и бѣлой розъ казненъ (1461), а его братья и наследники, Джонъ, палъ въ битвѣ при Тюксбернѣ (1471). Фамилія Куртене была лишена титула и владѣній. Позже Эдуардъ Куртене, пользовавшійся милостію Генриха VII, вернулъ (1485) своему дому графскій титулъ Д. Его внукъ, Генрихъ, былъ сначала фаворитомъ Генриха VIII, но затѣмъ (1531) казненъ. Со смертью сына его, Эдуарда (1556), прекратилась главная линия дома Куртене. Короткое время титулъ графа Д. принадлежалъ Чарльзу Блоунту (Blount), лорду Mountjoy (1563—1606), фавориту Елизаветы, сражавшемуся въ Нидерландахъ, Бретани и Ирландіи. Затѣмъ титулъ графа Д. перешелъ къ дому Кавендишъ. Первымъ графомъ изъ этого дома былъ сэръ Вильямъ, одинъ изъ колонизаторовъ Virginii

и Бермуды. Его правнукъ, графъ Вильямъ, ревностный приверженецъ Вильгельма Оранскаго, получилъ титулъ маркиза Гартингтонъ и герцога Д. (1694). Герцогскій титулъ наследовалъ его старшій сынъ Вильямъ († 1729), оставившій 3 сыновей, изъ которыхъ младшій, Чарльзъ, былъ отцомъ знаменитаго химика Генриха Кавендиша (см.), а старшій, герцогъ Вильямъ (1698—1755), былъ въ 1736—45 г. вице-королемъ Ирландіи. Его старшій сынъ, герцогъ Вильямъ (1720—64), былъ въ 1755 г. вице-королемъ Ирландіи. Герцогъ Вильямъ (1748—1811), сынъ его, оставался, какъ и всѣ члены его фамиліи, вѣрны вѣгамъ и во все время царствованія Георга III находился въ оппозиціи. Его первая жена, Джорджиана, урожденная графиня Спенсеръ (1757—1806), принимала дѣятельное участіе въ политическихъ дѣлахъ и обладала поэтическимъ талантомъ; ея изящное стихотвореніе, описывающее переходъ черезъ С.-Готардъ, издано съ франц. переводомъ Делилемъ (П. 1802). Вторая жена герцога Вильяма, Елизавета Гервей, послѣ смерти мужа удалилась въ Римъ, гдѣ въ домѣ ея собирались знаменитѣйшіе художники и ученые. Вильямъ, герцогъ Д., сынъ предыдущаго отъ перваго брака (1790—1858), въ 1826 г. ѣздилъ въ Москву, на коронацію импер. Николая. Послѣ его смерти герцогскій титулъ Д. наследовалъ его родственникъ Вильямъ Кавендишъ, графъ Бурлингтонъ (1808—1891). Старшій сынъ послѣдняго до смерти отца былъ извѣстенъ подъ именемъ маркиза Гартингтонъ (VIII, 155); младшій сынъ, лордъ Фредерикъ Кавендишъ, былъ вице-королемъ ирландскимъ и убитъ феніями въ Дублинѣ въ 1882 г. Въ 1831 г. титулъ графа Д. возвращенъ боковой вѣтви дома Куртене.

Девонъ—см. Девонширъ.

Девонъ, *девопскій рогаый скотъ*, принадлежатъ къ разряду мясного, не крупнаго скота (живой вѣсъ 28—33 пд.), разводимаго на ЮЗ Англии, въ Девонскомъ и Суссекскомъ графствахъ, и весьма улучшеннаго въ послѣднее полугодіе. Красной, или темно красной, масти, съ небольшою головою, большими длинными рогами, идущими слегка впередъ и вверхъ, и, по качествамъ мяса—сочности, тонковолокнитости и равномерному распредѣленію жира—цѣнятся на лондонскомъ рынкѣ выше другихъ породъ; отличается также быстрымъ развитіемъ (уже вполне въ двухлѣтнемъ возрастѣ) и способностью къ откорму; молочность коровъ средняя, молоко—жирное.

Девора (пчела)—библейско-историческое имя нѣсколькихъ ветхозавѣтныхъ женщинъ, среди которыхъ особенно извѣстностью пользуется Д. пророчица и судья. Вскоръ послѣ поселенія евреевъ въ Палестинѣ, пылъ ихъ воинственности и религіознаго одушевленія остылъ; они ослабѣли политически, и окружающіе народы стали жестоко мстить имъ за ихъ недавнее торжество. Особенно жестоко было угнетеніе со стороны ханаанскаго царя Гавина, который успѣлъ составить союзъ изъ мелкихъ ханаанскихъ племенъ, разбилъ разрозненные силы Израиля и навязалъ на него тяжелое иго, особенно на свѣрбныя колѣна. Избавительницей отъ зла выступила Д.

Она жила между Рамой и Веилемъ, къ С отъ Иерусалима, и уже раньше пользовалась громкой славой пророцтва. На ея призывъ отозвались израильтяне разныхъ колѣвъ, и во главѣ образовавшихся дружинъ она поставила война Варака. Но даже мужественный Баракъ смутился отъ такого порученія; тогда Д. лично явилась среди угнетенныхъ колѣвъ и пробудила энтузіазмъ въ народѣ, который сталъ быстро стекаться подъ ея знамя. Скоро составилось многочисленное войско, которое заняло сильную позицію на горѣ Фаворъ. Предводитель каванеевъ, Сисара, гордый своими желѣзными колесницами, повидимому пренебрежительно отнесся къ плохо вооруженному еврейскому ополченію; оно ринулось съ горы на неподготовленнаго врага и сразу обратило его въ безпорядочное бѣгство, во время котораго большинство вражескаго войска погибло въ волнахъ разливашагося потока Кисонъ. Сисара бѣжалъ на сѣверъ, но погибъ отъ руки кенейки Лалии, у которой онъ хотѣлъ скрыться въ шатръ. Эта знаменитая побѣда, послѣ которой Израиль наслаждался миромъ и благоденствіемъ въ течение сорока лѣтъ, воспѣта была Д. въ восторженномъ гимнѣ, представляющемъ одинъ изъ замѣчательнѣйшихъ образчиковъ ветхозавѣтной поэзіи. Д. была женщина замужняя; сохранилось и самое имя ея мужа—Лалидооъ. Исторія подвига Д. излагается въ Книгѣ Судей, главы IV и V.

А. Л.

Девриентъ (Devrient) — семья извѣстныхъ нѣмецкихъ актеровъ. *Людвигъ Д.* (1784—1832) предназначался къ торговой дѣятельности, но пристражъ къ странствующей труппѣ. Въ Бреславлѣ Д. подружился съ Иффландомъ, склонившимъ его поступить на берлинскую сцену (1815). Безсонныя ночи и вино свели въ могилу гениальнаго артиста. Воодушевленіе у Девриента преобладало надъ изученіемъ; своею реальною игрою онъ заставлялъ публику переживать все происходившее на сценѣ. Высшій комизмъ и трагизмъ одинаково удавались ему. Образцово исполнялъ шекспировскій репертуаръ (Шейлокъ, Лиръ, Ричардъ III, Фальстафъ и пр.), а также Франца Моора. Своеобразие Д. превосходно изображена во II т. романа Гольтея «Die Vagabunden». Ср. Funck, «Aus dem Leben zweier Schauspieler: Ifflands und D's». (Лпц. 1838).—*Карлъ-Августъ Д.* (1799—1872), племянникъ предыдущаго, съ 1822 г. игралъ въ Дрезденѣ роли характерныя и героевъ. — Старшій сынъ его, *Фридрихъ-Филиппъ Д.* (1825—71), на сценѣ съ 1845 г.; въ 1848—52 г. игралъ въ вѣнскомъ бургъ-театрѣ. Съ 1865 г. досмерти игралъ въ Петербургѣ. Лучшія роли: Гамлетъ, Донъ-Карлосъ, Нарцисъ и пр.—*Филиппъ Эдуардъ Д.* (1801—1877), братъ Карла-Августа Д. Сначала баритонъ, Д. въ 1835 г. перешелъ на драматическія и характерныя роли, въ которыхъ оригинальный талантъ его проявился въ полномъ блескѣ. Авторъ пьесъ: «Das graue Männlein», «Die Gunst des Augenblicks», «Die Verirrungen», «Der Fabrikant», «Treue Liebe», «Hans-Heiling» (текстъ къ оперѣ) и мн. др., отличающихся своею сценичностью; написалъ также «Briefe aus Paris» (Б. 1840), «Ueber

die Gründung einer Theaterschule» (1840), «Das Nationaltheater des neuen Deutschland» (Лпц. 1848). Для исторіи драмат. искусства цѣнны его: «Das Passionspiel in Oberammergau» (1851) и «Geschichte der deutschen Schauspielkunst» (1846—74)—главный трудъ Д. Собраніе его «Dramatische und Dramaturgische Schriften» вышло въ Лпц. въ 1846—61 г.—Младшій сынъ его, *Отто Д.* (род. въ 1838 г.), въ 1860 г. принятъ на придворную сцену въ Берлинѣ. Лучшія роли: Гамлетъ, Уриель-Акоста, Мефистофель и пр. Д. извѣстенъ многими прекрасными постановками, между прочимъ, гетевскаго Фауста и собственнаго драмат. продолга въ стихахъ: «Лютеръ» (1883, въ Ленѣ и Вормсѣ). Авторъ водевилей, комедій: «Zwei Könige» (1867), «Ein armer Millionär» (1869) и др. Издалъ: «Briefe Ifflands und Schröder an den Schauspieler Werdy» (1881) и «Das Freudenpiel am Hofe Ernsts des Frommen». — *Густавъ-Эмиль* (1803—1872) — младшій братъ Карла и Филиппа; на сценѣ съ 1821 г.; сначала баритонъ, вскорѣ перешелъ на роли jeune premier. Игралъ на всѣхъ значительныхъ европейскихъ сценахъ (и въ СПб.) съ огромнымъ успѣхомъ. Лучшія роли: Донъ-Карлосъ, Гамлетъ, Фердинандъ, Эгмонтъ, Болдингброкъ и пр. Ср. Kneschke, «Emil D.» (Дрезд. 1868). Ум.

Девы (Deeews) — величание, съ которымъ обращались древніе латыши и эсты къ тремъ главнымъ и одному второстепенному ихъ божествамъ (Перкунсу, Потримпу, Пекальсу и Курко). Ошибочно мнѣніе, что Д. былъ главнымъ божествомъ латышей.

Девы (Dew, новоперс. Diw) или Даева (въ зенд.) — въ религіи Зороастра покорные Арману (II, 79) злые духи, созданные имъ для противодѣйствія Амшаспандсамъ (ср. I, 687) и вообще для борьбы съ царствомъ свѣта. Извѣстны Д.; Араска—демонъ гнѣва, Аствидотъ—демонъ смерти, Віанга—демонъ пьянства и др. Имъ родственны женскія Д. (новоперс. perî) и другія злыя существа.

Девясиль (Inula L.)—родъ растений изъ семейства сложноцвѣтныхъ (Compositae). Распространены въ числѣ 56 видовъ по странамъ умѣреннаго пояса Европы, Азіи и Африки; между тропиками рѣдки, а въ Австраліи вполне отсутствуютъ. Многолѣтнія травы, рѣже полукустарники съ очередными цѣльными листьями. Цвѣтки въ крупныхъ ярко-желтыхъ головкахъ, одиночно сидящихъ на концахъ стебля и его верхнихъ вѣтвей. По всей средней Европѣ сильно распространены Д. обыкновенный или *высокій*, I. Helenium L., который собственно одинъ только и зовется Д. въ русск. народѣ (также девятисиль, девясильникъ, дивосиль, дикій подсолнечникъ). У насъ онъ по всей Европ. Россіи до Арменіи, и въ зап. Сибири. Это—крупный травянистый многолѣтникъ, съ толстымъ стеблемъ и огромными яйцевидными листьями, снизу бѣловолочными; достигаетъ часто вышины болѣе 2 метр. листья до 50 см. въ длину, а цвѣточныя головки, до 6—8 см. въ поперечникѣ, напоминаютъ маленькіе подсолнечники; крайніе цвѣтки неплодущіе съ длинными язычками, а срединные даютъ плоды—сѣмянки, почти округлыя, съ очень короткимъ хохолкомъ наверху.

Селится всего чаще среди прирѣчныхъ кустарниковъ, по влажнымъ и нѣскольکو тѣнистымъ мѣстамъ. Въ народной медицинѣ очень употребителенъ: отъ лихорадки и ломоты—питье внутрь; сухіе листья прикладываютъ къ ранамъ; отваромъ травы моютъ тѣло при чесоткѣ. Въ качествѣ сорныхъ растений весьма часты у насъ еще низкорослые—*D. britannica* L., *D. шершавый*—*I. hirta* L., а въ южной Россіи *D. вилостный*—*I. salicina* L., извѣстные подъ множествомъ мѣстныхъ названій (а преимун. варахія, горькуша, золотарникъ, лѣсная желуха, горичевѣтѣ лѣсовой, желтый глазъ, воловыя очи и мн. др.). Всѣ также употребительны въ домашней медицинѣ, при чемъ весьма часто принимаются за арнику (см.), подобно немалому числу иныхъ растений, схожихъ съ послѣдней какъ и *D.* Всего въ Россіи до 20 видовъ. Въ толстомъ корневищѣ *D.* высокаго (*I. Helenium*) содержится много пиулина (см.), алантовой камфоры, напоминающей вкусомъ и запахомъ мяту, и геленина, для добыванія которыхъ 2—3 лѣтнія корневища очищаются отъ коры, разрубаются на куски и сушатся, а потомъ вывариваются.

Несмотря на свои крупныя цвѣты, *D.* въ садоводствѣ очень мало извѣстенъ; можно указать лишь на одинъ видъ—*D.* железистый, *I. glandulosa* Willd., густо вѣтвистый полукустарникъ, родомъ съ Кавказа, съ красивыми крупными головками цвѣтовъ, зубчатыми волосистыми листьями и мохнатыми стеблями. Легко размножается какъ сѣменами такъ, и черенками по осени и зимуетъ въ грунтѣ. Всѣ *D.* цвѣтутъ въ концѣ лѣта и осенью. **A.**

Двятиерикъ—см. Куль.

Девятифутовый рейдъ—такъ называется наиболѣе близкій къ Астрахани рейдъ на Каспійскамъ морѣ, находящійся верстахъ въ 50 отъ Бирючей косы, а отъ Астрахани въ 90 в. сѣв.-зап. берега Каспійскаго моря необыкновенно отмѣли; на дальнее разстояніе отъ низменныхъ береговъ глубина моря вообще не превышаетъ 4 и 5 фт., измѣняясь по силѣ и направленію вѣтра. Изъ произведенныхъ г. Шперкомъ выводовъ относительно средней высоты воды на 9 футовомъ рейдѣ, при различныхъ направленіяхъ вѣтра, оказалось, что высота воды при N—9,8, при NE—10,2, E—10,8, SE—10,7, S—10,1, SW—9,4, W—8,6, NW—8,9. Наибольшая изъ наблюдавшихся высотъ воды на рейдѣ доходила при вост. вѣтрѣ до 15,6 фт., а наименьшая, при сѣв.-зап. вѣтрѣ, до 4,1 фт. На девяти-футовомъ рейдѣ скопляется иногда до 200 судовъ и все населеніе рейда, съ живущими на плавучихъ конторкахъ агентами и рабочими, доходитъ до 3000 человекъ. Во время холеры въ 1892 г. устроенъ былъ здѣсь карантинъ и временная больница.

Девяти-Худукское соляное озеро, Астраханской губ., Красноярскаго у.; находится отъ берега р. Ахтубы въ 5 в. и отъ сел. Хопотутовскаго въ 15 в.; площадь занимаемая озеромъ, =12000 кв. саж.; химическій составъ соли не изслѣдованъ; соли добыто въ 1872 г. 6174 пуд.

Девятка—1) см. Доска; 2) см. Руки; 3) см. Шлиперъ, Брусовой лѣсъ (IV, 762); 4) см. Шлюпка.

Девятинадцатый вѣкъ.—Исторіографію XIX в. см. Европа (исторія).

Девятское—болото Владимирской губ., Шуйскаго у.; имѣетъ 15 в. длины и до 3 шир. Оно непроходимо.

Дега или **Дага**—называется въ Абессиніи горный поясъ выше 2400—2500 м., въ противоположность нижележащей Ваина Д. и еще болѣе низкой Куолла или Куалла. Температура самаго теплаго мѣсяца доходить лишь до 20° С.; средняя у нижней границы 16—17°, на верхней 7—8°; ночныя морозы препятствуютъ культурѣ вѣжныхъ растений. Плоскія возвышенности нижнихъ поясовъ покрыты кустообразнымъ верескомъ, розами, жасминомъ и т. п.; въ верхнихъ онѣ покрыты лугами и полями; разводятъ рожь до 3900 м. высоты), ячмень и немного пшеницы.

Дегай (Павелъ Ивановичъ)—рус. юристъ, докторъ правъ; учился въ харьковскомъ унив., ум. въ 1849 г.; отличался широкими взглядами на задачи изученія права вообще и русскаго въ частности. Кругъ свѣдѣній юридическихъ, по его мнѣнію, «долженъ открыть общее происхожденіе законовъ (познаніе философическое), представить постепенное ихъ преобразованіе (познаніе историческое), показать вліяніе, какое на нихъ имѣетъ мѣстаость (познаніе эмпирическое), означить съ точностью современно дѣйствующее право (познаніе догматическое) и описать постепенное усовершенствованіе ученія права (познаніе литературное)». — «Юристъ только тогда будетъ понимать съ ясностью отечественное право, когда хорошо познаетъ общую цѣль законовъ; только тогда съ успѣхомъ будетъ содѣйствовать успѣхамъ правовѣднія, когда воспользуется опытомъ другихъ положительныхъ правъ». Согласно съ этимъ, определяя свое отношеніе къ борбѣ школъ исторической и философской въ Германіи, *D.* становится на сторону второй, находя, что историческая школа «для российскихъ законовѣдцевъ несравненно менѣе полезна, нежели философическая школа Тибо, обильная общими, основными свѣдѣніями о правѣ». Собственные труды *D.* въ значительной степени посвящены ознакомленію съ положеніемъ права разныхъ государствъ Европы и отличаются большимъ обиліемъ историческихъ свѣдѣній. Изъ нихъ заслуживаютъ вниманія: «Ипотечарныя системы и вліяніе ихъ на финансы и вообще на государственное благосостояніе» (1849) и «Взглядъ на современное положеніе уголовного судопроизводства» (1847). Сочиненія *D.*, касающіяся русскаго права, представляютъ собою лишь систематическое (для своего времени пѣнное) изложеніе законовъ или ихъ содержанія, безъ критики и замѣчаній автора: «Учебная книга русскаго гражданскаго судопроизводства» (1846); «Систематическое начертаніе существующихъ руссическихъ узаконеній о общахъ денежныхъ заемныхъ актахъ, между частными людьми употребляемыхъ» (1824). Общія воззрѣнія автора на задачи правовѣднія изложены въ «Пособіи»

правилахъ изученія російскихъ законовъ или матеріалахъ къ энциклопедіи, методологіи и исторіи литературы російскаго права» (1831). Какъ писатель, стремившійся своими сочиненіями расширить мировоззрѣніе русскихъ юристовъ и указать пособія къ приобретенію серьезныхъ юридическихъ свѣдѣній, Д. оставилъ послѣ себя добрую память въ русской юриспруденціи. *В. Н.*

Деггендорфъ (Deggendorf) — г. въ Баваріи, въ 48 км. къ СЗ отъ Пассау, на лѣвомъ берегу Дуная. 6250 жит. (1890). Сукопныя фабрики, пивоваренные заводы, торговля скотомъ, хмѣлемъ, деревомъ и полотномъ. Въ 4 км. деревня Меттенъ, съ знаменитымъ бенедиктинскимъ аббатствомъ, гимназіей, двумя семинаріями, гранитными ломками. Д. былъ уже въ 868 г. главнымъ пунктомъ графства.

Деге (Эдуардъ Даеге, 1805—83) — нѣм. историческій живописецъ, образовался подъ руководствомъ проф. Ваха, въ берлинской акад., и благодаря путешествію своему по Италіи. Первая картина, обратившая на него вниманіе цѣнителей искусства, была «Изобрѣтеніе живописи» (находится въ берл. національной галлерей). За нею слѣдовалъ рядъ другихъ его картинъ, отличающихся облуданностью композиціи, благородствомъ стила и гармоніею колорита. Онъ написалъ много образовъ, такъ, между прочимъ, для Зигмарингена, для дворцовой капеллы въ Берлинѣ (16 фигуръ ангеловъ), для церкви въ Маріенбадѣ. Лучшія его произведенія, кромѣ упомянутыхъ: «Прибѣжище къ алтарю», «Молодая монахиня», «Благотворительный монахъ», «Переправа священника со Св. Дарами черезъ ручей» (въ берл. націон. галлерей). Д. изготовлялъ рисунки для живописи на стеклѣ (картины для магдебургскаго собора) и украсилъ живописью свѣ. и южн. куполы новаго берл. музея. Съ 1835 г. занималъ различныя должности по берлинской акад. и былъ замѣстителемъ ея ректора съ 1861 по 1873 г. *А. Н.—сз.*

Де-Гееръ (De-Geer) — известный родъ, представители котораго прославились въ исторіи промышленнаго, политическаго и торговаго развитія Швеціи; происходитъ изъ Врабанга. Одинъ изъ Д., спасаясь отъ преслѣдованія католиковъ, бѣжалъ въ Роттердамъ. Сынъ его *Луи* (1587—1652) сначала стоялъ во главѣ банкирскаго конторы въ Амстердамѣ. Король шведскій Густавъ-Адольфъ, состоявшій его должникомъ на значительную сумму, предоставилъ ему въ залогъ одинъ изъ шведскихъ желѣзныхъ заводовъ (Финспонгъ). Д., переселившись въ Швецію, предпринялъ рядъ улучшеній въ разработкѣ желѣзной руды, построилъ еще нѣсколько чугунолитейныхъ заводовъ, ввелъ кузнечное мастерство по образцу лютихскаго; до сихъ поръ жители этой мѣстности выдѣлываютъ гвозди, подковы и т. п. По мысли Д. была въ 1649 г. основана африканская торговая компанія, съ складочною конторою на Гвинеескомъ берегу. Величайшая заслуга Д. передъ Швеціей—это снаряженіе имъ на собственныя средства цѣлаго военнаго флота изъ 21 или, по другимъ извѣстіямъ, изъ 30 кораблей. Благо-

даря этой помощи, шведы одержали надъ датчанами блестящую морскую побѣду при Фемеро (1644).

Д., Луи—младшій сынъ предыдущаго (1622—1695). Во время войны Карла XI съ Даніей на свои деньги выставилъ батальонъ кирасировъ въ 800 человекъ.—*О Де-Гееръ*, современномъ шведскомъ дѣятелѣ—см. Гееръ (VIII, 235). Ср. L. de Geer. «De gente de Geeriana» (1816; въ 1843 г. новое изданіе съ франц. переводомъ); С. F. Wiberg, «Louis de Geer et la Colonisation Wallonne en Suède» (Лютихъ, 1876—лучшее изслѣдованіе); Pierre de Witt, «L. de Geer» (Пар. 1885; соч. не научное). *Г. Ф.*

Дегееръ (Degeer, собственно de Geer, баронъ Карлъ)—шведскій энтомологъ (1720—78); ученикъ Линнея, былъ членомъ акад. наукъ въ Стокгольмѣ и гофмаршаломъ. Написалъ «Mémoires pour servir à l'histoire des insectes» (7 т., Стокгольмъ, 1752—78). Извлеченіе изъ этого сочиненія издалъ Петцъ: «Genera et species insectorum» (Лпц., 1783).

Дегей (Gérard-Paul Deshayes)—известный конхиологъ (1795—1875). За нѣсколько лѣтъ до смерти сталъ профессоромъ въ Jardin des Plantes; раньше работалъ, какъ частный человекъ. Главнѣйшія работы Д. относятся къ раковинамъ парижскаго третичнаго бассейна; вмѣстѣ съ Лайбелемъ, онъ установилъ дѣльные третичныхъ слоевъ на эоцены, миоцены и пліоцены; былъ членомъ первой научной миссіи въ Алжиръ. Главныя работы: «Description des coquillages fossiles des environs de Paris» (1824—37); «Traité élémentaire de conchyliologie avec l'application de cette science à la géognosie» (1839); «Description des animaux sans vertèbres découverts dans les bassins de Paris» (1856—67).

Дегенерация.—Слово Д. употребляется въ биологическихъ наукахъ въ двухъ значеніяхъ. 1) Подъ именемъ Д. подразумеваютъ такія постепенныя, и именно *качественныя*, измѣненія организма или его частей (органовъ, тканей, клѣточекъ), которыя ведутъ за собой или полную гибель, или, по крайней мѣрѣ, функциональную гибель, т. е. неспособность исполнять свои нормальныя физиологическія отправленія, данныхъ элементовъ. Такъ Д. мышцы лишаетъ ее ея основную способность—сокращаться. Явленія Д. или прерожденія, какъ ихъ называютъ въ данномъ случаѣ, гистологическихъ элементовъ тѣла и при нормальныхъ, физиологическихъ условіяхъ непрерывно совершаются въ теченіе всей жизни организма, составляя одно изъ его жизненныхъ проявленій. Такъ большинство эпителиальныхъ поверхностей подвергаются постоянной Д. своихъ элементовъ съ послѣдующимъ ихъ восстановленіемъ. Верхній, сухой, роговой слой эпидермы кожи образуется путемъ непрерывной Д. нижележащихъ живыхъ клѣточекъ такъ назыв. слизистаго слоя эпидермы, гдѣ въ свою очередь, происходитъ постоянное возобновленіе ткани. Отдѣлительная дѣятельность железъ сопровождается Д. клѣтокъ въ самыхъ широкихъ размѣрахъ; прѣимъ—молоко и молочныя железы (см.). Большую роль процессы Д. играютъ въ эмбриональномъ развитіи орга-

низмовъ, въ ихъ метаморфозѣ, гдѣ часто совершается Д. цѣлыхъ органовъ и системъ тѣла, въ развитіи тканей. Такъ, постепенное окостенѣніе хрящей заключается не въ непосредственномъ превращеніи хряща въ кость, а въ Д. хряща, въ его атрофіи, и въ замѣщеніи его новообразовавшеюся костью. Патологическая Д. различныхъ органовъ и гистологическихъ элементовъ имѣетъ большое значеніе въ различныхъ патологическихъ процессахъ организма; сущность многихъ болѣзней и заключается въ Д. тканей. Такъ жировая Д. кѣлокъ, являющаяся какъ физиологическій процессъ въ саленныхъ железахъ кожи и въ молочныхъ железахъ, патологически можетъ поражать кѣтки и волокна различныхъ тканей, не исключая и нервной. Признаки жировой Д. протоплазмы одинаковы, какъ при физиологическихъ, такъ и при патологическихъ условіяхъ; жиръ образуется на счетъ бѣлковыхъ тѣлъ, но лишь помощью жизненной дѣятельности протоплазмы; начинаясь съ образованія мельчайшихъ жировыхъ зернышекъ, сливающихся въ жировыя капли, процессъ доходитъ до превращенія кѣтки въ настоящую жировую кѣтку съ едва сохранившимся ядромъ и, наконецъ, до полного распада кѣточного тѣла и ядра на кучу жировыхъ капелекъ. Углеводная Д. тканей, выражающаяся въ избыточномъ образованіи гликогена или сахара въ организмѣ, является причиной давно извѣстной хронической болѣзни—сахарнаго мочеизнуренія или диабета.

2) Въ иномъ смыслѣ слово Д. употребляется въ теоретической зоологіи, когда говорятъ о *дегенеративномъ утrocеніи*, дегенеративномъ измѣненіи организациі животнаго (вырожденіе). Сущность этого понятія будетъ всего яснѣе изъ примѣра. *Leptaea branchialis*, мелкое ракообразное изъ отряда веслоногихъ (VI, 105), похоже по наружному виду на тиклоповъ и др. рачковъ того же отряда до тѣхъ поръ, пока ведетъ свободный образъ жизни. Но сажки, послѣ оплодотворенія, дѣлаются паразитами рыбъ и подвергаются тогда замѣчательному превращенію. Онѣ утрачиваютъ органы движенія и органы чувствъ (глаза), и теряютъ всякое сходство съ членистоногими животными: тѣло ихъ становится нечленистымъ, червеобразнымъ. Въ общемъ организациі, очевидно, спускается на низшую ступень, происходитъ Д. Другой примѣръ Д. въ теченіи индивидуальнаго развитія каждой особи показываютъ асцидіи. Изъ яицъ асцидій выходятъ мелкія свободно плавающія въ водѣ личинки, снабженныя органами движенія въ видѣ сильнаго хвоста и органами чувствъ (слуха и зрѣнія). По своему эмбриональному развитію и по строенію плавающихъ личинокъ асцидій обнаруживаютъ несомнѣнное родство съ позвоночными. Но затѣмъ наступаетъ регрессивный метаморфозъ. Личинки прикрѣпляются къ подводнымъ предметамъ, утрачиваютъ органы движенія, органы чувствъ, и вырастаютъ въ крупныя мѣшковидныя тѣла, не имѣющія ни малѣйшаго уже сходства съ позвоночными. Прежде асцидій считали за животныхъ, близкихъ къ моллюскамъ; теперь же, когда изучено ихъ эмбриональное развитіе и метаморфозъ,

ихъ обближаютъ съ позвоночными, считая за дегенерироваанный побѣтъ той же вѣтви животнаго царства, отъ которой ведутъ начало позвоночныя. Подобныя явленія, наблюдаемыя въ отогеніи (индивидуальномъ развитіи) многихъ животныхъ, даютъ зоологу право во многихъ случаяхъ приписывать извѣстное несовершенство организациі животнаго Д. уже филогенетической, т. е. происшедшей при развитіи даннаго вида или данной группы животныхъ изъ другихъ. Такъ отсутствіе кашека и вообще органовъ пищеваренія у солитера (*Taenia solium*) есть явленіе дегенеративное; несомнѣнно, что предки нынѣшнихъ ленточныхъ глистовъ, имѣвшіе сходство, вѣроятно, съ современными сосальщиками (*Trematodes*), были, какъ и послѣдніе, снабжены пищеварительнымъ снарядомъ; но все болѣе и болѣе полное приспособленіе къ паразитизму и къ питаюи веществамъ, почти не нуждающимися въ пищеварительной обработкѣ, повлекло за собой полное исчезновеніе (атрофію) всякихъ органовъ пищеваренія. Это есть явленіе Д. при филогенетическомъ развитіи организма. Поэтому, когда зоологъ имѣетъ дѣло съ группой животныхъ, отличающихся отъ сродныхъ животныхъ простотою, несовершенствомъ или всей организациі, или строеніемъ отдѣльныхъ органовъ, онъ ставитъ себѣ вопросъ: есть ли это простота первичная, т. е. представляють ли эти животныя наибольшее сходство со своими предками, отъ которыхъ другія сродныя имъ животныя уклонились въ прогрессивномъ направленіи, или наоборотъ, именно несовершенство организациі является здѣсь позднѣе приобретеннымъ, дегенеративнымъ измѣненіемъ организма. Асцидій, напр., считаютъ за дегенерироваанную вѣтвь позвоночныхъ.

Причина подобнаго рода Д. должна лежать, по крайней мѣрѣ въ весьма значительной степени, - во внѣшнихъ условіяхъ, въ образѣ жизни организма. Существуютъ нѣкоторыя общія причины, которыя во всѣхъ группахъ животнаго царства способны вызывать Д. Такое дѣйствіе оказываетъ, напр., паразитическій образъ жизни; большинство истинныхъ паразитовъ обнаруживаетъ большую или меньшую степень Д. строенія; чѣмъ полнѣе приспособленіе къ паразитизму, тѣмъ эта Д. значительнѣе, и во многихъ случаяхъ мы можемъ наблюдать — какъ въ выше приведенномъ примѣрѣ — дегенеративныя измѣненія въ теченіи индивидуальнаго развитія паразитической особи. Съ особенною силою Д. упрощеніе совершается у паразитовъ внутренностныхъ, живущихъ въ глубинѣ органовъ или тканей другого животнаго и устраненныхъ отъ всякаго непосредственнаго вліянія внѣшней среды. Тогда какъ паразиты наружные обыкновенно сохраняютъ въ большей или меньшей степени способность передвиженія, сохраняютъ органы движенія и органы чувствъ, — у внутренностныхъ паразитовъ Д. влечетъ за собою часто полное исчезновеніе этихъ органовъ. Въ некоторыхъ случаяхъ Д. строенія доходитъ до потери пищеварительнаго канала (ленточные глисты). Другое весьма распространенное явленіе, влекущее за собой Д. измѣненія ор-

ганизма,—это сидячій, прикрѣпленный образъ жизни. Между различными классами животного царства мы наблюдаемъ, на ряду съ дѣятельными, подвижными формами, группы животныхъ, ведущихъ неподвижную, недѣятельную жизнь, обыкновенно прикрѣпляясь къ подводнымъ предметамъ. Существуютъ неподвижно-прикрѣпленные формы червей, моллюсковъ, ракообразныхъ и др. У сидячихъ формъ вырабатываются обыкновенно особые механическія приспособленія для пассивнаго собиранія плавающихъ въ водѣ питательныхъ веществъ, и въ то же время наблюдается болѣе или менѣе полная Д. органовъ внѣшнихъ отношеній — органовъ движенія и чувствъ. Жизненный режимъ такихъ животныхъ приближается къ образу жизни растений, и по первому внѣшнему впечатлѣнію они и напоминаютъ нѣрѣдко растительные организмы (полицы, трубчатые черви). И здѣсь часто рѣзкія дегенеративныя измѣненія совершаются въ теченіе онтогенетическаго развитія (ацидидіи).

Нѣрѣдко Д. подвергаются лишь отдѣльные органы, при чемъ однородныя причины вызываютъ Д. однородныхъ органовъ у животныхъ самыхъ различныхъ классовъ. Такъ мало подвижная жизнь вызываетъ Д. органовъ движенія. Жизнь въ постоянной темнотѣ сопровождается Д. глазъ у самыхъ различныхъ животныхъ: подземныя животныя (кротъ), пещерныя (протей), глубоководныя. Не всегда, однако, Д. отдѣльныхъ органовъ является выраженіемъ упадка, шага назадъ, регрессивныхъ измѣненій организма. Напротивъ, и всякое совершенствованіе, прогрессивное измѣненіе сопровождается Д. именно тѣхъ органовъ, которые перестаютъ служить, ставъ излишними или будучи замѣнены болѣе совершенными. Подобнаго рода Д. связано своимъ происхожденіемъ огромное множество рудиментарныхъ органовъ въ животномъ царствѣ. Примѣръ: превращеніе непарного, теменного глаза позвоночныхъ въ такъ назыв. надмогзовой придатокъ. См. Глазъ, VIII А, стр. 815 и Головной мозгъ, IX, стр. 85. О д. см. Dohrn, «Der Ursprung d. Wirbelthiere u. d. Princip d. Functionswechsels» (Лпц. 1875). О вліяніи паразитизма на строеніе животныхъ — см. Lang, «Lehrbuch d. vergleichenden Anatomie» (1888, I, стр. 171). О вліяніи неподвижной жизни см. его же, «Ueber d. Einfluss der festsitzenden Lebensweise auf die Thiere» (Iena, 1888).

В. Фансекъ.

Дегенфельдъ (Христофъ - Мартинъ, v. Degenfeld, 1599—1653)—баронъ, изъ старинной швабской фамиліи, служилъ въ 30 лѣтъ. войнѣ сначала подъ начальствомъ Валленштейна и Тилли, затѣмъ подъ нач. Спинолы въ Нидерландахъ, въ 1632 г. перешелъ къ шведамъ и сражался противъ имперцевъ при Нюрнбергѣ и Люцеви, съ 1635 г. былъ на франц. службѣ начальникомъ иноземной конницы, въ 1643 г. перешелъ на службу къ Венеціи и въ качествѣ ген.-губер. Далмаціи прославился борьбой съ турками. Почти всѣ его сыновья умерли на полѣ битвы; младшій, *Гантисаль* ф. Д., въ качествѣ бавар. фельдмаршала сражался противъ турокъ, былъ затѣмъ венеціан. ген.-капита-

номъ Морен и ум. въ 1691 г. Ср. Thürheim, «С. М. Freiherr v. D. u. dessen Sohne» (1881).

Дегенфельдъ - Шомбергъ (Августъ Degenfeld - Schomberg) — графъ, австрійскій фельдцейхмейстеръ (1798 — 1876). Въ 1849 г. отличился въ битвѣ при Новарѣ. Въ войну 1859 г. командовалъ корпусомъ въ Венеціанской области, а затѣмъ 2-ю арміей, въ Веронѣ. Будучи съ 1860 по 1864 г. военнымъ министромъ, Д.-Ш. произвелъ рядъ реформъ въ австр. войскахъ. Въ 1866 г. ему пришлось вести съ ген. Мольке переговоры о перемиріи, которое и было заключено въ Никольсбургѣ.

Дегере (Degerö) — небольшой о-въ, который вмѣстѣ съ о-вомъ Саадганномъ ограничивается съ В. рейлъ Гельсингфорса.

Дегеренъ (Р. Р., Dehérain) — современный франц. проф. агрономіи, агрономической химіи и физиологіи растений въ парижскомъ ботаническомъ саду, гриньонскомъ земледѣльческомъ училищѣ и парижскомъ агрономическомъ институтѣ. Авторъ сочиненій: «Etudes pour servir à l'histoire de la Chemie» (1861); «Cours de Chemie agricole» (1873; послѣднее изд. 1892) и др.; редактировалъ журн.: «Annales agronomiques».

Дегерри (Гаспаръ Deguerri или Du Guerry, 1797—1871)—франц. аббатъ; приобрѣлъ, какъ проповѣдникъ, большую извѣстность. Съ 1868 г. былъ преподавателемъ сына Наполеона III. Въ 1871 г. онъ, по распоряженію коммуны, былъ арестованъ и вмѣстѣ съ Дарбуа и Бонжаномъ разстрѣлянъ. Написалъ: «Eloge de Jeanne d'Arc» (1856), «La transfiguration de l'homme par N.-S. J.-C.» (1862), «Souvenirs» (1872), «Histoire de l'Ancien et du Nouveau Testament» (1846) и др.

Дегерь (Эрнстъ Deger, 1809—85) — нѣмецк. историческій живописецъ, главный представитель архайстическаго направленія религіозной живописи въ дюссельдорфской школѣ. Учился сперва въ берлинск. акад. худож., а потомъ въ Дюссельдорфѣ, подъ руководствомъ Шадова, и уже въ первыхъ самостоятельныхъ произведеніяхъ своихъ выказалъ стремленіе возвратитъ упомянутому живописъ къ благородству и простотѣ старинныхъ ея памятниковъ и быть выразителемъ глубокаго христіанскаго чувства. Эти произведенія («Снятіе съ креста. Спаситель, оплакиваемый Богородицею и ангелами», «Снятіе съ креста», «Благовѣщеніе», «Воскресеніе Христово», «Царица Небесъ», алтарная икона въ ц. св. Андрея, въ Дюссельдорфѣ и др.) составили ему почетную репутацію въ Германіи. Получивъ въ 1837 г. порученіе украсить фресками ц. св. Алпинарія близъ Ремагена, на Рейнѣ, онъ взялъ себѣ въ помощь Иттенбаха, Андр. Мюллера и Карла Мюллера, отправился, вмѣстѣ съ ними, въ Италію для изученія предшественниковъ Рафаэля, и возвратился оттуда съ картинками и эскизами, по которымъ и были исполнены эти фрески, отчасти имъ самимъ, отчасти названными художниками. Этотъ трудъ окончательно упрочилъ славу Д. Изъ прочихъ его работъ наиболее замѣчательны фрески въ капеллѣ Штольценфельскаго замка, близъ Кобленца, и картина: «Воскресеніе Христово», въ мюнхенскомъ Максимилианеумѣ. Съ 1849 г.

былъ членомъ берл. акад. худож., а въ 1851 г. преподавалъ религіозную живопись въ дюссельдорфской акад.

А. С.—ст.

Дегинь, собственно Де-Гинь (Жозефъ DeGuignes, 1721—1800)—франц. ориенталистъ, проф. сирійскаго яз. въ Collège de France, хранитель древностей въ Луврѣ. Сравнивая китайскія письма съ египетскими и др., онъ пришелъ къ убѣжденію, что китайцы и египтяне — одного происхожденія (предположеніе, еще раньше высказанное Гюэ) и что Китай населенъ египетскими колонистами. Эту мысль онъ развилъ въ особомъ мемуарѣ; но его опровергли другіе ученики Фурмона, особенно Деготере. Главный трудъ Д., доставившій ему большую извѣстность: «Histoire générale des Huns, Turcs, Mogols et autres Tartares occidentaux» (1756—58, съ хронологическими таблицами царствовавшихъ въ Азіи государей), которому предшествовало «Mémoire historique sur l'origine des Huns et des Turcs» (1748). Это соч., для котораго Д. воспользовался массою китайскихъ и др. восточныхъ источниковъ, подобныхъ имъ съ показаніями западныхъ писателей, заключаетъ въ себѣ много драгоцѣнныхъ свѣдѣній, хотя въ немъ высказаны разныя предположенія, позже опровергнутыя. Особенно много шуму и споровъ надѣлала его гипотеза о происхожденіи гунновъ. Карамзинъ часто цитируетъ это соч. (ср. прим. къ I т.); Сенковский написалъ къ нему дополненіе: «Supplément à l'histoire générale des Huns etc.» (СПб. 1824). Изъ другихъ трудовъ Д. болѣе важныя: «Abrégé de la vie d'Etienne Fourmont avec la notice de ses ouvrages» (1747); «Principes de composition typographique» (1790); изданіе Гобиевскаго перевода «Chou-King» (1771), Амиевовыхъ «L'Eloge de la ville Moukden» (1770) и «L'Art militaire des Chinois» (1771). Много мемуаровъ Д. напечатано въ запискахъ академіи надписей и др. яз.; нѣкоторыя соч. оставлены имъ въ рукописи (они перечислены въ «Voyage à Peking» его сына, см. ниже), между прочимъ: «Mémoire sur la commerce des chinois avec les Russes», представленный имп. Павлу; «Histoire de la Chine», переведенная изъ китайскихъ лѣтописей, и др.

Дегинь (Луи-Жозефъ de Guignes, 1759—1845) — фр. ориенталистъ; изучалъ вост. яз., преимущественно китайскій, подъ руководствомъ отца, Жозефа Д. (см. выше); въ 1784 г. отправился въ Китай въ качествѣ франц. резидента и консула въ Кантонъ; въ 1794—95 г. сопровождалъ голландское посольство въ Пекинъ и оказалъ ему важную услугу. Вернувшись въ 1801 г., издалъ «Voyages à Peking, Manille et l'Isle de France, 1784 à 1801» (1808) и др.

Дегіо (Георгъ-Готфридъ Dehio) — историкъ искусства. Род. въ 1850 г. въ Ревелѣ, изучалъ исторію сначала въ Дорптѣ, затѣмъ въ Германіи; проф. исторіи искусства сначала въ Кенигсбергѣ, потомъ въ Страсбургѣ. Его соч.: «Hartwich von Stade» (1872); «Geschichte des Erzstums Hamburg-Bremen bis zum Ausgang der Mission» (1877); «Die Genesis der christl. Basilika» (1883); «Die kirchliche Baukunst des Abendlandes» (съ Вецольдомъ, 1884 и сл.).

Деглау (Augusts Deglaws) — родился въ 1862 г., латышскій писатель въ Ригѣ, извѣстный своими оригинальными повѣстями и разсказами изъ балтійско-латышской жизни, напечатанными въ рижской латышской газетѣ «Deenas Lapa» и др.; послѣдній его романъ — «Между двумя огнями» (Starp divām ugunim).

Э. В.

Дѣготь (франц. goudron, нѣм. Theer oder Teer, англ. tar) — есть жидкій (при обыкновенной температурѣ), въ водѣ нерастворимый, болѣе или менѣе темнубурый, даже иногда черный, смѣшанный растворъ смолистыхъ веществъ въ летучихъ углеводородахъ и друг. углеродистыхъ жидкостяхъ, напр., креозота (см.), получаемый искусственно при сухой перегонкѣ каменныхъ углей, торфа, дерева и др. органическихъ веществъ. Содержаніе летучихъ углеродистыхъ веществъ придаетъ Д. легкую воспламеняемость и характерный запахъ; содержаніе смоль — способность при высыханіи или перегонкѣ оставлять твердыя неуглеучивающіяся безъ разложенія смолы; содержаніе въ нѣкоторыхъ видахъ Д. малолетучихъ тяжелыхъ углеводородныхъ жидкостей дѣлаетъ эти виды Д. пригодными для смазки дерева, кожь, картона и т. п. и, наконецъ, присутствіе во всѣхъ видахъ Д. креозотистыхъ (фенолоподобныхъ, см. Креозотъ, Карболовая кислота, Фенолы) составныхъ началъ издавна сдѣлало Д. болѣе легко доступнымъ дезинфицирующимъ (см. Дезинфекція) средствомъ, особенно въ смѣси съ ѣдкими щелочами (извѣстн., ѣдкимъ натромъ и т. п.). Являясь побочнымъ продуктомъ при сухой перегонкѣ различныхъ веществъ, Д. первоначально примѣнялся исключительно для вышеуказанныхъ цѣлей, куда и понинѣ идутъ еще значительныя массы этого вещества; но изученіе состава Д. и тѣхъ составныхъ частей, которыя въ нихъ содержатся, привело, преимущественно въ теченіе текущаго столѣтія, къ возникновенію громадныхъ новыхъ, самостоятельныхъ отраслей заводской промышленности, основанныхъ на добычѣ и переработкѣ Д. разнаго рода.

Изъ разнообразныхъ Д. особенно важны слѣдующіе виды: I) Древесный Д., особенно же получаемый изъ смолы (см. Дерево, Сухая перегонка) или проникнутыхъ смолою (жавицею, см.) хвойныхъ деревъ, перерабатываемый на скипидаръ, варъ (см.) и т. п. и березовый Д., получаемый чрезъ сухую перегонку бересты или смолистой коры березы и примѣняемый для пропитыванія кожъ (юфтя, сбури и т. п.), чтобы придать имъ мягкость. Такъ какъ въ Россіи древеснымъ Д. пользуются для смазки колесъ, и Россія снабжаетъ за границу разныя виды древеснаго Д. и продукты (др. смолы, вара, скипидара и т. п.) его перегонки ежегодно по крайней мѣрѣ 1½ милл. пд., то въ одной Россіи выдѣлка его, вѣрнѣе, превышаетъ 6 милл. пд. въ годъ. При добычѣ такого Д. получается древесноуксусная (см.) кислота и уголь; производство и пердѣлка такого дегтя разсматриваются въ статьяхъ: Варъ, Дерево, Сухая перегонка, Скипидаръ и др.—II) Торфяной Д. добывался въ среднѣя текущаго столѣтія въ значительныхъ количе-

ствах преимущественно для получения осветительного масла (фотогена), подобного керосину и парафину (см.); но съ распространением добычи и переработки нефти эта отрасль промышленности сократилась, равно как и соответствующая ей сухая перегонка богхеда (см. Каменные угли). Смолястые же сланцы (шиферы) и понный перегоняют въ тѣхъ мѣстахъ, гдѣ они встрѣчаются въ изобиліи, для получения этого Д., передѣливаемого преимущественно на сольерова масла (см.), парафинъ и твердую смолу, идущую для брикетъ.—III) Каменноугольный Д. (Goudron de houille, Steinkohlenteer, soaltar) получается, какъ побочный продуктъ, при добычѣ свѣтлительнаго газа (см. Газовое производство) и кокса (см.)*. Сперва онъ почти не имѣлъ цѣнности и сожигался какъ топливо или испарялся для получения твердой смолы, идущей вмѣсто асфальта, и для получения смоленого картона и кровельнаго толя; нынѣ же спросъ на него такъ великъ, а именно доходить въ годъ до 50 милл. пд., что коксовое производство (см. Коксъ) поправилось, благодаря этому спросу. Продукты переработки этого Д., начиная отъ анилиновыхъ и антраценовыхъ (ализаринъ, см.) и вообще «искусственныхъ» красокъ каменноугольнаго Д.» и отъ карболовой кислоты до искоственного асфальта и до нафталина—нашли всеобщее потребление и довели цѣну его до 30—50 к. за пудъ; цѣнность же получаемыхъ изъ него (даже первичныхъ) продуктовъ во много разъ превосходитъ цѣнность этого сырья. Такъ какъ именно этотъ видъ Д. изслѣдованъ болѣе, чѣмъ всѣ остальные, и онъ даетъ множество разнообразныхъ полезныхъ веществъ, весьма важныхъ въ современной химической промышленности, то въ этой статьѣ мы остановимся исключительно на каменноугольномъ Д. и способахъ его первоначальной обработки, занимающей преимущественно въ Англии, Франціи, Бельгіи и Германіи цѣлыя сотни особыхъ заводовъ, получающихъ сырой Д. отъ газовыхъ или коксовыхъ заводчиковъ. Это описание первой переработки каменноугольнаго Д. тѣмъ необходимо, что понный въ Россіи еще это производство не установилось: газовые заводы или сбываютъ свой Д. за границу, или онъ передѣливается лишь на асфальтъ толь и т. п., а коксовые заводы въ Россіи выжигаютъ свои каменные угли по прежнимъ способамъ, мало или вовсе не заботясь о производствѣ Д. Между тѣмъ, съ начавшимся развитіемъ металлургической дѣятельности въ донецкомъ бассейнѣ, спросъ на добычу кокса изъ русскихъ каменныхъ углей сильно возрастаетъ, и переработка каменноугольнаго Д., который при этомъ могъ бы попутно добываться, вмѣстѣ всѣ шансы бытъ поставленною и въ Россіи на почву большихъ промышленныхъ предприятий, для возрожденія и развитія которыхъ таможенный тарифъ 1891 года даетъ начинателямъ преміи въ видѣ пошлинъ на иностранные товары сего ради и притомъ возвышающіяся по мѣрѣ

полноты переработки. Такъ, напр., по статьѣ 80 (тамож. тарифъ 1891 г.) каменноугольный Д., при ввозѣ въ Россію, оплачивается пошлиною въ 6 коп. зол. съ пуд. брутто, что составитъ на пуд. нетто Д., около 10 к. кред. Сырые же, т. е. неочищенные, или прямо добытые изъ кам. Д.: бензинъ, нафталинъ, карболовая кислота и антраценъ обложены пошлиною (по ст. 81) въ 20 к. зол. съ пуд. брутто, что составитъ на пуд. нетто около 40 коп. кред. Эти же продукты въ очищенномъ видѣ охранены тамож. пошлиной въ 2 р. 40 к. зол. съ пуд. брутто, какъ химическіе продукты «особо не пошменованные» (ст. 112), а это составитъ на пуд. нетто не менѣе 4 р. кред. Для продуктовъ же каменноугольнаго Д., подвергшихся не только извлеченію и очищенію, но и дальнѣйшему химическому измѣненію, а потому имѣющихъ и значительную цѣнность, таможенная охрана еще выше, сообразно стоимости и количеству затрачиваемыхъ реагентовъ и трудовъ. Такъ, напр., антрахинонъ, получаемый изъ антрацена окисленіемъ и служащій матеріаломъ для приготовленія ализарина, платитъ по ст. 111-й пошлину въ 4 р. з. съ пуда (нетто, т. е. около 6 р. кр.), а ализаринъ, анилиновые, нафталиновые и вообще «пигменты, приготовленные изъ продуктовъ перегонки газовой смолы» при ввозѣ изъ-за границы должны (ст. 135) платить таможенную пошлину въ 17 р. зол. съ пуд. (около 25 р. кр.). Ввозъ же ихъ однихъ за послѣдніе годы составляетъ цѣнность не менѣе 3 милл. руб. въ годъ, судя по таможеннымъ отчетамъ. Слѣдовательно, для начинателей всѣхъ отраслей промышленной переработки каменноугольнаго Д. въ Россіи нынѣ имѣется готовое поле, начиная отъ добычи самаго Д. и кончая всякими продуктами, изъ него получаемыми. Чтобы видѣть возможность уже нынѣ начинать въ Россіи переработку каменноугольнаго Д., достаточно указать лишь на то, что 4 большія южно-русскія (въ Екатеринославской губ.) доменные производства добываютъ нынѣ болѣе 12 милл. пуд. чугуна въ годъ на коксѣ, слѣдовательно, потребляютъ не менѣе 25 милл. пуд. каменнаго угля, превращаемаго въ коксѣ. А такъ какъ современныя коксовые печи даютъ въ среднемъ около 2½ Д. на 100 угля, то уже одно это производство могло бы дать въ Россіи около 500000 пуд. кам. уг. Д., а такъ какъ при переработкѣ его на сырые продукты (неочищенные продукты перегонки) каждый пуд. его даетъ не менѣе какъ на 3 р. валового дохода, то, косвенно, передѣлка кам. уг. Д. должна удешевить коксъ и желѣзо и послужить къ росту важнѣйшихъ отраслей отечественной промышленности. Д. Менделѣевъ.

Деготь каменноугольный. Каменноугольный Д. является однимъ изъ продуктовъ сухой перегонки каменныхъ углей. При прокалываніи к. углей безъ доступа воздуха вмѣстѣ съ веществами газообразными при обыкновенныхъ условіяхъ выдѣляются и другія болѣе или менѣе легко сгущаемыя, которыя при охлажденіи образуютъ неоднородную жидкость, распдающуюся на два слоя: 1) воду, содержащую въ растворѣ амміакъ, амміачныя соли, амины, алкалоиды и пр., и 2) темную маслянистую

*) При добычѣ изъ нефти газа получается «нефтяной деготь». Онъ очень сходенъ съ каменноугольнымъ, но въ немъ больше бензола.

жидкость, обыкновенно уд. в. 1,1—1,2. Эта последняя и есть к-угольный Д. По своему составу онъ представляетъ очень сложную смѣсь органическихъ соединений различныхъ функций; но преобладаютъ вообще углеводороды. Изъ жирныхъ углеводородовъ здѣсь находится большинство изъ представителей предѣльнаго ряда, начиная съ метана и кончая парафиномъ; члены этиленнаго ряда (этиленъ, пропиленъ, бутиденъ и пр.); ацетиленнаго ряда (ацетиленъ, кротониленъ и пр.), а также и болѣе непредѣльныхъ рядовъ. Изъ ароматическихъ углеводородовъ здѣсь найдены бензолъ съ гомологами (толуолъ, ксилолы, псевдокумолъ и пр.), стиролъ, нафталинъ, дифенилъ, флуоренъ, антраценъ, фенантренъ, хризенъ и пр. Изъ спиртовъ есть указанія на присутствіе метилового спирта и обыкновеннаго (этилового). Изъ кислотъ—уксусная кислота, бензойная. Фенолы также имѣютъ представителей въ видѣ карболовой кислоты, крезоловъ, ксиленоловъ и пр. Въ каменноугольномъ Д., кромѣ того, находится значительное количество азотистыхъ соединений, какъ то: амміакъ, амины, анилинъ, пиридинъ и пр., сѣрнистыя соединенія (сѣрнистый углеродъ, водородъ, сѣрнистый газъ) и наконецъ, частицы угля и вода съ растворенными въ ней амміачными солями. Последняя, очевидно, механически включена въ массу дегтя *). Одни изъ перечисленныхъ выше соединений встрѣчаются въ Д. въ большемъ количествѣ, другія въ меньшемъ, и въсовое отношеніе ихъ для разныхъ сортовъ Д. не является постояннымъ; напротивъ, оно мѣняется не только въ зависимости отъ качества углей, служившихъ исходными матеріалами для полученія Д., но и отъ условій, въ которыхъ ведется сухая перегонка угля. Въ этомъ отношеніи на преобладаніе въ Д. тѣхъ или другихъ веществъ огромное влияніе имѣетъ температура, при которой происходитъ разложеніе каменнаго угля, и, само собой разумѣется, устройство перегоннаго аппарата, такъ какъ отъ этого зависитъ время, въ теченіе котораго продукты перегонки находятся въ прикосновеніи съ нагрѣтыми стѣнками прибора и подвергаются влиянію высокой температуры. Существуютъ, напр., указанія, что Д., получаемый при обработкѣ каменнаго угля на коксъ, при сравнительно небольшомъ прокачиваніи въ особаго рода печахъ болѣе богатъ толуоломъ, ксилолами и высшими фенолами; тогда какъ изъ газовыхъ ретортъ, гдѣ температура значительно выше, получается Д. съ большимъ содержаніемъ бензола, нафталина, антрацена и карболовой кислоты; въ тѣхъ же случаяхъ, когда при этомъ температура очень высока, изъ ароматическихъ углеводородовъ преобладаютъ менѣе цѣнные для техники фенантренъ, пиренъ, хризенъ и пр. Съ другой стороны, если она

очень низка,—преобладаютъ углеводороды жирныхъ рядовъ. То же самое извѣстно и для азотистыхъ веществъ: при болѣе высокой температурѣ получается болѣе аминовъ, анилинъ и пр., тогда какъ при низкой—болѣе пиридина и ему подобныхъ соединений *).

Все это не представляетъ ничего удивительнаго, если припомнить, напр., что углеводороды, распадаясь подъ влияніемъ высокой температуры, выдѣляя водородъ и углеродъ, стремятся образовать крайніе продукты, съ одной стороны болѣе богатые водородомъ, а съ другой—болѣе богатые углеродомъ. Если сравнить каменноугольный Д. съ другими сортами Д., напр. легтемъ, добываемымъ при сухой перегонкѣ дерева, торфа, бурыхъ углей, то для него, вообще говоря, характернымъ является присутствіе значительнаго количества ароматическихъ соединений, и большая часть бензола, антрацена, нафталина, феноловъ, обращающихся въ продажѣ, обязана ему своимъ происхожденіемъ. Еще не такъ давно каменноугольный Д., получаемый въ большихъ количествахъ при приготовленіи свѣтильнаго газа, являлся довольно обременительнымъ балластомъ для заводовъ, такъ какъ, хотя онъ и употреблялся на нихъ же, напр. въ видѣ топлива, но это требовало различныхъ приспособленій; другія же примѣненія его были крайне ограничены. Съ тѣхъ поръ, однако, когда Гофманъ указалъ на присутствіе въ немъ бензола, когда были приготовлены искусственно анилиновые, ализариновые краски, для которыхъ исходными продуктами служатъ бензолъ и антраценъ, каменноугольный Д. сталъ играть въ технику видную роль. Хотя наибольшую цѣнность свою онъ получаетъ при дальнѣйшей обработкѣ, однако и въ сыромъ видѣ онъ примѣняется для нуждъ практики. Въ видѣ топлива на заводахъ онъ примѣняется уже давно; обь употребляемыхъ при этомъ приспособленіяхъ будетъ сказано при описаніи тяжелаго масла, добываемаго изъ дегтя. Для полученія изъ дегтя свѣтильнаго газа дѣлались многочисленные попытки: одни предлагали подвергать его дѣйствию высокой температуры въ газовыхъ ретортахъ, смѣшивая его съ угольнымъ порошокомъ, опилками, золой и пр., приготовляя компактную массу, въ видѣ небольшихъ шаровъ; другіе предлагали пускать его струей на накаленный коксъ и пр. Но нельзя сказать, чтобы всѣ эти попытки увѣнчались большимъ успѣхомъ. Гораздо болѣе удачно его

Элементарный составъ разныхъ сортовъ дегтя различенъ. Мілле приводитъ, напр., слѣдующіе анализы дегтя изъ лондонскихъ заводовъ и шотландскихъ.

	Лондон.	Шотланд.
углеродъ =	77,53	85,33
водородъ =	6,33	7,38
азотъ =	1,03	0,85
сѣра =	0,61	0,43
кислородъ =	14,50	6,08
	100,00	100,00

*) Въ этомъ отношеніи интересно сравненіе Д. изъ коксовой печи Jameson, гдѣ температура не высока, съ обыкновеннымъ Д. изъ газовыхъ ретортъ. По изслѣдованію Watson Smith Д. этого уд. вѣса 0,980—0,994; онъ почти не содержитъ бензола, содержитъ немного толуола и ксилола; нафталинъ и антраценъ въ немъ отсутствуютъ. Значительная часть его перегонается отъ 250° до 350° и состоитъ изъ предѣльныхъ углеводородовъ и высшихъ феноловъ. Карболовая кислота почти отсутствуетъ.

Относительно влияния качества угля на получаемый изъ него Д. извѣстно, напр., что уголь изъ Newcastle даетъ Д. богатый нафталиномъ и антраценомъ, а Wigan Cannell—болѣе бензола и феноловъ при однихъ и тѣхъ же условіяхъ. Въ тѣхъ случаяхъ, когда на газовыхъ заводахъ изъ каменнаго угля прибавляютъ различные битуминозные шиферы, Boghead и пр., получается Д. съ большимъ содержаніемъ жирныхъ углеводородовъ и мало цѣнныхъ. Попытки вести сухую перегонку угля въ тѣхъ условіяхъ, чтобы получить желаемый продуктъ независимо отъ качества исходнаго матеріала, не увѣнчались успѣхомъ.

примѣненіе къ качеству лака по металлу и дереву, а также въ строительномъ искусствѣ для пропитыванія строительныхъ матеріаловъ. Въ этомъ случаѣ онъ предохраняетъ дерево отъ гніенія, благодаря присутствію въ немъ феноловъ, нафталипа и другихъ антисептиковъ; камни, пропитанные дегтемъ, меньше пропускаютъ почвенную воду, противустоятъ дѣйствию кислотъ, хлора и пр., что важно для химическихъ заводовъ. Значительное количество его идетъ для приготовленія толя и брикетовъ. Сгораютъ при извѣстныхъ условіяхъ, деготь даетъ сажу разнообразныхъ сортовъ, применяемую въ красильномъ дѣлѣ, типографскомъ и пр. Но во всѣхъ этихъ случаяхъ онъ съ успѣхомъ можетъ быть замѣненъ меньше цѣнными продуктами, изъ него же получаемыми. Первая обработка каменноугольнаго Д. заключается въ томъ, что его подвергаютъ фракционированной перегонкѣ и выдѣляютъ порціи, характеризующіяся присутствіемъ въ нихъ тѣхъ или другихъ цѣнныхъ для техники веществъ. Выдѣленные такимъ образомъ фракціи поступаютъ въ дальнѣйшую обработку: онѣ или снова фракционируются, или подвергаются дѣйствию различныхъ химическихъ реагентовъ и пр. Перегонка дегтя ведется или паромъ, или на голомъ огнѣ. Первое гораздо меньше распространено и примѣняется тогда, когда хотятъ только выдѣлать изъ дегтя болѣе летучія части. Въ этомъ случаѣ паръ обыкновенно, по особой трубкѣ, поступаетъ внутрь перегоннаго куба, увлекаетъ съ собою летучія вещества, которые и отдѣляются при сгущеніи его въ соответственныхъ холодильникахъ; иногда же онъ служитъ только для нагреванія стѣнокъ котла. При такой системѣ перегонки, смотря по качеству дегтя, получаютъ отъ 2% до 10% легкаго масла, богатаго цѣнными летучими углевод. (бензоломъ, толуоломъ и пр.). Остатокъ отъ гонки или прямо употребляютъ, напр., для приготовленія толя, какъ лакъ и пр., или же переводятъ въ другіе котлы для дальнѣйшей гонки уже на голомъ огнѣ.

Въ нѣкоторыхъ случаяхъ прямо прибавляютъ къ дегтю воды (около $\frac{1}{5}$ по объему) и нагреваютъ на голомъ огнѣ; но здѣсь есть большая опасность, что масса, всплывая и вспучась можетъ выйти изъ котла и попасть въ паростводную трубку, холодильники и проч. Впрочемъ, это послѣднее обстоятельство можетъ легко случиться и при обыкновенно практикуемомъ способѣ перегонки дегтя—прямо на голомъ огнѣ. На рис. 1, 2, 3 изображенъ одинъ изъ множества предложенныхъ для этой цѣли котловъ. Онъ представляетъ цилиндръ съ выпуклымъ верхомъ и вогнутымъ дномъ; послѣднее дѣлается съ цѣлью увеличить его нагревательную способность. Составленъ онъ изъ желѣзныхъ кованыхъ листовъ около 10 мм. толщ., выс. его 3,5 м., шир. 3 м., емкость—на 25 тоннъ дегтя. Предпочитають дѣлать такіе котлы, особенно если они большихъ размѣровъ, изъ желѣзныхъ листовъ, чѣмъ чугуны, потому что, хотя они и легче послѣднихъ прогораютъ при неосторожности, однако они легко могутъ быть ремонтированы, чего невозможно при чугунахъ; кромѣ того, для желѣзныхъ котловъ вѣтъ опасности дать трещину при рѣзкихъ из-

мѣненіяхъ температуры, какъ у чугуныахъ. Шлемъ, плотно насаженный на котель; онъ соединяется съ холодильникомъ. *ш* предохранительный клапанъ, *У* термометръ, и закрытое крышккой отверстіе, назначенное для чистки котла. *г* кранъ для наполненія котла дегтемъ. *а* выпускной кранъ для смолы по окончаніи операціи. Система трубокъ *ху* назначена для впуска перегрѣтаго пара въ котель; черезъ кранъ *ж* паръ съ одной стороны



Рис. 1. Вертикальный разрѣзъ котла для перегонки дегтя по линіи *Еф*.

идетъ по трубкамъ *у* къ кольцеобразной трубкѣ *у*, устѣянной множествомъ отростковъ, изъ которыхъ онъ и выходитъ тонкими струйками, а съ другой стороны, по *з* поступаетъ въ систему трубъ *с*, съ такими же отверстіями. Кранъ *з* служитъ для выхода воздуха при наполненіи котла дегтемъ и для удаленія слѣдовъ воды изъ дегтя, о чемъ будетъ сказано ниже. Котель вмазанъ въ печь. Топка помещается въ *б*; доступъ въ нее происходитъ черезъ дверцу *с*. Для большей безопасности,

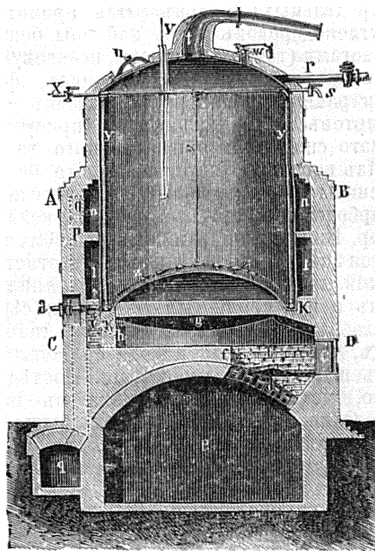

Рис. 2. Горизонтальный разрѣзъ того же котла по линіи *СД*.

Котель вмазанъ въ печь. Топка помещается въ *б*; доступъ въ нее происходитъ черезъ дверцу *с*. Для большей безопасности, выгребное отверстіе для золы не помещается подъ топкой, какъ обыкновенно, но зола проталкивается черезъ отверстіе *а* въ подземный каналъ *е*, идущій подъ цѣлымъ рядомъ котловъ. Какъ показываетъ рис. 1, пламя не касается непосредственно дна котла. Чтобы защитить его отъ прогорания устроены родъ свода *г*, заканчивающаго круглую капи-

тальную стѣнку *kk*, на которой покоится котелъ. Последний въ нижней своей половинѣ не прикасается вплотную къ окружающей его стѣнѣ: между ними существуетъ кольцеобразное пространство, наполненное воздухомъ, сообщающееся внизу посредствомъ каналовъ *i*, *i'* съ топкой, а вверху посредствомъ отверстія *o* и хода *p* съ вытяжнымъ каналомъ *q*. Идущій вокругъ стѣнокъ котла кольцеобр. каналъ посрединѣ разгороженъ на два: *l* нижній и *n* верхній; а капитальныя перегородки *i'* и *i''* дѣлятъ его на правую и лѣвую половины; сообщеніе между каналами *l* и *n* происходитъ посредствомъ отверстій *mm*. Нагрѣваніе происходитъ следующимъ образомъ: нагрѣтыя газы проходятъ подъ сводомъ *g*, черезъ отверстія *hh*, каналы *i, i'* входятъ въ правую и лѣвую половины кольцеобразнаго пространства *l*; поднимаясь вверхъ, они проходятъ чрезъ отверстія *mm* (помѣщающіяся какъ разъ на противоположной сторонѣ) въ верхнее кольцеобразное пространство *n*, а затѣмъ чрезъ отвѣр. *o* и каналъ *p* въ тягу. Такимъ образомъ котелъ какъ бы находится въ воздушной банѣ.

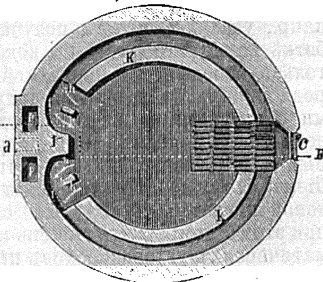

Рис. 3. То же; разрѣзъ по линіи *AB*.

Какъ видно изъ рис., котелъ снаружи закрытъ до самаго шлема, чтобы защитить его отъ охлажденія. Шлемъ котла бываетъ соединенъ съ холодильникомъ, которыхъ тоже предложено множество. На рис. 4 изобр. четырехугольный ящикъ, черезъ который проходитъ вода, входящая въ *k* и выходящая въ *l*. *C'* змѣевикъ, составленный изъ чугунныхъ трубокъ около 15 м. въ диаметръ. *b* — трубка отъ парового котла. Она назначена для нагрѣванія

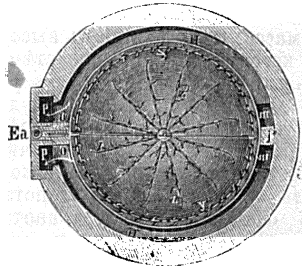

Рис. 4. Холодильникъ для сгущенія продуктовъ перегонки Д.

Она назначена для нагрѣванія воды въ холодильникъ, когда есть опасность, что выдѣляющіяся при перегонкѣ вещества могутъ закристаллизоваться въ холодильникъ и закупорить его; для этой же цѣли отъ *b* идетъ отстойкъ, соединенный съ *c*, чтобы въ случаѣ нужды имѣть возможность паромъ продувать *c*. Холодильникъ различнымъ образомъ соединенъ съ приемниками, которые помѣщаются обыкновенно на нѣкоторомъ разстояніи отъ зданія, гдѣ происходитъ перегонка, въ видахъ безопасности на случай пожара. Сама операція перегонки дегтя ведется слѣдующимъ образомъ. Деготь предварительно по возможности полно освобождаютъ отъ воды, механически примѣшанной къ нему. Это имѣетъ большое значеніе,

такъ какъ отъ присутствія воды въ высокой степени зависитъ то вспучиваніе массы и тѣ точки, которые наблюдаются при началѣ перегонки. На нѣкоторыхъ заводахъ для этой цѣли деготь слегка прогрѣваютъ паромъ (въ особенности въ зимнее время), чтобы сдѣлать его болѣе подвижнымъ; тогда вода легче поднимается на поверхность. На другихъ заводахъ употребляютъ для этого особые раздѣлительные приборы, дѣйствіе которыхъ основано на томъ, чтобы увеличить поверхность дегтя и облегчить такимъ образомъ водѣ возможность выдѣлиться наверхъ. На схемѣ рис. 5 I, II, III, IV — рядъ сосудовъ, поставленныхъ одинъ ниже другого; черезъ нихъ протекаетъ деготь, слегка подогрѣваемый паромъ, идущимъ по трубкамъ обозначеннымъ штрихами. Изъ сосуда I деготь поступаетъ въ II, протекая по широкому желобку *A*; то же самое изъ II въ III и пр. Вода собирается на поверхности дегтя и стекаетъ по особымъ отверстіямъ, устроеннымъ въ каждомъ сосудѣ, на уровнѣ дегтя. При описанномъ выше котлѣ рис. 1, это раздѣленіе достигается другимъ образомъ. Въ котелъ, не остывшій еще отъ предыдущей операціи, начинаютъ вводить деготь черезъ кранъ *r* или просто наливать, если резервуаръ съ дегтемъ помѣщается выше котла, или при помощи различныхъ нагнетательныхъ насосовъ (лучше всего сгущая воздухъ надъ поверхн. дегтя), если онъ лежитъ ниже. Когда котелъ наполнился до половины, начинаютъ разводитъ огонь въ топкѣ. Деготь вливаютъ до тѣхъ поръ, пока онъ не начнетъ выливаться черезъ кранъ *z*; затѣмъ краны *r* и *s* закрываютъ. По мѣрѣ нагрѣванія вода изъ массы дегтя выдѣляется на его поверхность; тогда, открывая кранъ *s*, выпускаютъ ее вмѣстѣ съ нѣкоторымъ количествомъ дегтя. Это продѣлываютъ нѣсколько разъ до начала гонки. Когда появляются первые признаки, что дестилляція сейчасъ начнется, стараются умѣрить нагрѣваніе, такъ какъ тогда наступаетъ самый критическій моментъ, и масса въ каждую минуту можетъ переброситься въ приемники. Въ крайнемъ случаѣ операцію нѣсколько успокаиваютъ, поливая шлемъ котла водою. Вначалѣ гонится вода съ легкими летучими маслами (*essences legères*); когда температура поднимется до 105°—110°, наступаетъ загише, гонка почти прекращается, и иногда проходитъ до 2-хъ часовъ, когда съ поднятіемъ температуры она снова выступаетъ на сцену. Это объясняется тѣмъ, что болѣе летучія части отгоняются съ водяными парами, хотя для перегоняемой массы нагрѣваніе еще слишкомъ недостаточно для начала кипѣнія; и потому понятнѣе, когда вода выдѣлится — гонка останавливается. На многихъ заводахъ во время гонки выдѣляютъ слѣдующія порціи, не считая воду, содержащую аммиакъ:

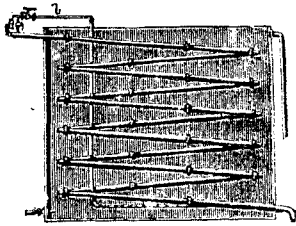

Рис. 5. Приборъ для удаленія воды изъ дегтя.

по термометру въ жидкости:

- 1) Эссенция (essences légères) до 105°—110°.
- 2) Легкое масло до 210°.
- 3) Карболовое масло до 240°.
- 4) Тяжелое масло до 270°.
- 5) Антраценовое масло выше 270°.
- 6) Смола, остающаяся въ котлѣ.

На другихъ получаютъ слѣдующія фракціи: 1) легкое масло съ амміачной водой до 165°—170°; 2) среднее масло (для карболовой кислоты и нафталина) до 230°; 3) тяжелое масло до 230°; 4) антраценовое масло; 5) смола (которая остается въ котлѣ). При этомъ одни руководятся указаніями термометра въ парахъ, другіе — въ жидкости; поэтому числовые данныя изъ разныхъ источниковъ, показывающія выходъ фракцій, являются мало сравнимыми между собою.

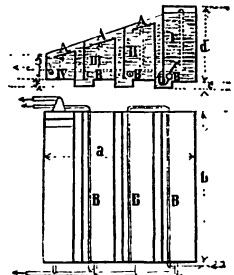
По даннымъ Häussermann 100 час. нѣмецкаго дегтя даютъ: легкаго масла отъ 5% до 8%, тяжелаго масла отъ 25% до 30%, антраценоваго масла отъ 8% до 10%, смолы отъ 50% до 55%.

Въ конечномъ результатѣ на 100 ч. дегтя получается бензола 0,6%, толуола 0,4%, высшихъ гомологовъ бензола 0,5%, нафталина отъ 8% до 10%, фенола отъ 5% до 6%, антрадена отъ 0,25% до 0,3.

По нѣкоторымъ англійскимъ источникамъ на 100 ч. Д. амміачной воды 4%, essences légères 1,5%, легкаго масла 1,5%, карболоваго масла 2,2%, антраценоваго масла 4%, смолы 67%.

Во время гонки внимательно слѣдятъ, чтобы не было выдѣленія твердой массы въ холодильникъ и, такимъ образомъ, закупориванія. Для этой цѣли воду въ холодильникъ уже къ концу 2-й порціи стараются держать около 40°, а къ концу операціи ее доводятъ почти до кипѣнія. Гонка должна быть кончена во время. Если она продолжена чрезмерно долго, то вмѣстѣ съ антраценомъ выдѣляется много пирена и хризена, которые трудно отдѣлать отъ него; кромѣ того, остающаяся въ котлѣ смола получается пористая съ содержаніемъ кокса и потому мало цѣнится. Выдѣленіе тяжелыхъ паровъ къ концу операціи облегчаютъ, пропуская въ котелъ перегрѣтый паръ, который и уносятъ ихъ съ собою. Для этой цѣли и служить система трубокъ *ж*, *з*, *з* (рис. 1). На нѣкоторыхъ заводахъ для этого же въ концѣ перегонку ведутъ подъ уменьшеннымъ давленіемъ, соединяя котелъ черезъ холодильникъ съ насосомъ и производя пустоту. Чтобы не было перегрѣванія и такимъ образомъ, обугливанія Д. на днѣ котла, его иногда перемѣшиваютъ во время гонки. Это достигается отчасти при пропусканіи перегрѣтаго пара въ котелъ; но въ нѣкоторыхъ случаяхъ для этого устраиваютъ особыя механическія мѣшалки, дѣйствіе которыхъ иногда заключается въ томъ, что по дну котла движутся цѣпи, извѣстнымъ образомъ приврѣпленные къ вращающемуся валу. Эти цѣпи кромѣ перемѣшиванія очищаютъ постоянно дно котла отъ образующейся на немъ коры, которая является очень плохимъ проводникомъ тепла. Когда операція кончена, топку гасятъ и ждутъ нѣкоторое вре-

мя (иногда 1 до 12 ч., смотря по котлу), прежде чѣмъ выпускать изъ котла смолу (если гонка доведена до конца, получается такъ называемая твердая смола). Спѣшить съ удаленіемъ смолы нельзя, такъ какъ при той температурѣ, которую она имѣетъ, легко можетъ произойти воспламенение ея на воздухѣ; но и ждать долго тоже нельзя — она можетъ застыть. Выпускаютъ смолу съ большими предосторожностями, устраняя по возможности доступъ воздуха, въ закрытые сосуды, въ которыхъ она и оставляется для охлажденія. Кромѣ того, стараются удалить ее сполна, такъ какъ остающаяся масса, подъ вліяніемъ высокой температуры, которую имѣютъ еще стѣнки котла, образуетъ плотную коксообразную корку, покрывающую дно котла и сильно затрудняющую передачу тепла. Во всякомъ случаѣ, въ лучшихъ условіяхъ, котелъ долженъ чиститься разъ въ мѣсяцъ для удаленія этой коры. Удаленіе смолы требуетъ много хлопотъ еще потому, что она легко затвердѣваетъ въ выпускномъ кранѣ и въ трубкахъ, по которымъ она идетъ въ пріемники. Поэтому дѣло сильно облегчается на нѣкоторыхъ французскихъ заводахъ, гдѣ къ смолѣ въ котелъ прибавляютъ тяжелаго каменноугольнаго масла и получаютъ «мягкую смолу».

Послѣ удаленія смолы ждутъ еще нѣсколько часовъ, прежде чѣмъ приливать новую порцію Д. Кромѣ описаннаго раньше аппарата, для перегонки Д. существуетъ множество другихъ, отличающихся между собою или формою котла (вертикальные, горизонт., цилиндр. и пр.), или способомъ нагрѣванія. На рис. 6 изображенъ одинъ изъ самыхъ употребительныхъ англ. котловъ. Какъ видно изъ рисунка, здѣсь дно котла не защищено, и пламя прямо охватываетъ его.



Рис. 6. Типъ англійскаго котла для перегонки дегтя.

а топка, *б* круглая капитальная стѣна, на которой стоитъ котелъ; въ ней находится отверстія *в*, ведущія въ кольцеобразный каналъ, окружающій котелъ *д*. Горячіе газы, пройдя подъ дномъ котла, направляются черезъ отверстія *б* въ каналъ *д*, а затѣмъ въ дымовой ходъ. Такіе котлы, очевидно, должны скорѣе прогорать. Кромѣ того, предложены аппараты для непрерывной перегонки Д. Рис. 7 *А* и *В* два чугунныхъ перегонныхъ куба, соединенныхъ трубкой *к* съ краномъ *и*, маневрируемымъ рукояткой *л*. По трубкѣ *с* притекаетъ въ котелъ *А* Д., который и стоитъ въ немъ на одномъ уровнѣ *а*. Когда уровень повышается, особый поплавокъ *т* закрываетъ кранъ у трубки *с* и открываетъ притокъ Д. *Д* закрытое крышкою отверстие для чистки кот-

ла. *O* выпускной кранъ. *P* топка. Пары изъ *A* идутъ въ *B* по трубкѣ *E*, потомъ по *F* въ *G*, гдѣ тяжелыя части сгущаются и удаляются по трубкѣ *H*, а легкія по *i* идутъ въ холодильникъ. Гонка производится такимъ образомъ. Наполнивши котель *A* *D.*, разводятъ гонку; но пламя и нагрѣтыя газы не пускаютъ подъ котель *B*, а посредствомъ особыхъ заслонокъ по особому каналу отводятъ въ дымовой ходъ. Когда начинается гонка и жидкость скопляется въ *B*, то заслонки устраняютъ и нагрѣваютъ *B*. Очень промедлить здѣсь этимъ нельзя, иначе въ *B* соберется мно-

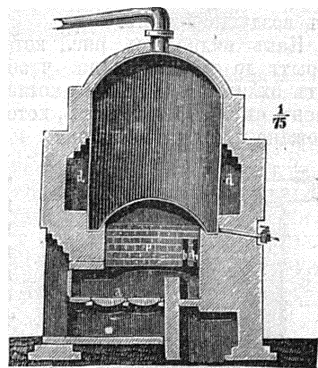

Рис. 7. Приборъ для непрерывной перегонки дегтя.

го жидкости, что указываетъ особымъ всплывкомъ *n*. Черезъ нѣкоторое время въ *A* скопляется много смолы, которая при этомъ нагрѣваніи ничего больше не выдѣляетъ, и притокъ *D* прекращается. Если при этомъ нагрѣваніе *B* шло правильно, то тогда топку сильно уменьшаютъ. Черезъ кранъ *O* выпускаютъ смолу со всеми предосторожностями изъ котла *A*, а въ него сливаютъ жидкость, собравшуюся въ *B*. Послѣ этого снова пускаютъ струю *D*, изъ *C* и возобновляютъ гонку.

Перейдемъ теперь къ описанію отдѣльныхъ фракцій, выдѣленныхъ во время перегонки *D* и къ ихъ дальнѣйшей обработкѣ.

I. Первый отгонъ (Vorlauf, essence légère, first light oil), какъ уже сказано, собирается до температуры 105—110° (при термометрѣ, погруженномъ въ массу *D*). Рядомъ съ наиболее летучими и наиболее цѣнными продуктами—бензоломъ съ гомологами—въ немъ находятся феноль, нафталинъ, анилинъ; съ другой стороны—летучіе углеводороды предѣльнаго ряда, сѣрнистый углеродъ и пр., не говоря уже про воду, которая входитъ почти во всѣ фракціи. Прежде всего этотъ погонъ подвергаютъ химической обработкѣ сѣрной кислотой и щелочью. Это производятъ въ особаго рода чанахъ, въ которыхъ масса можетъ быть хорошо перемѣшиваема. Для этой цѣли предложено множество мѣшалокъ; въ однихъ перемѣшиваніе идетъ отъ руки, въ другихъ механически. На фиг. 8 изображена одна изъ послѣднихъ рода мѣшалокъ. Она представляетъ чугунный цилиндръ, переходящій внизу въ конусъ, съ двойными стѣнками *b*, нагрѣваемый паромъ (когда является нужда). Въ немъ находится лопастное колесо *c*, приводимое въ движеніе системой зубчатыхъ колесъ *e*, *d*. Мѣшалка плотно закрывается крышкой для избѣжанія

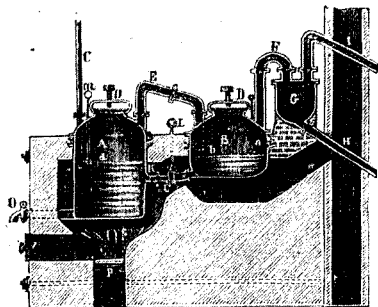
улетучиванія; въ *k* находится выпускное отверстие. Обработка сѣрной кислотой происходитъ такимъ образомъ. Накачавъ въ мѣшалку требуемое количество отгона и старательно удаливъ всю воду, которая можетъ случайно попасть сюда, приливаютъ около 12 частей по вѣсу крѣпкой сѣрной кислоты на 100 в. частей обрабатываемой массы. Перемѣшиваніе производятъ отъ 10 м. до 15 м., а потомъ даютъ отставаться около 3 часовъ, а лучше если оставятъ на ночь. Сѣрная кислота соединяется съ аминами, даетъ сульфокислоты съ нафталиномъ, феноломъ, растворимыя въ остальной кислотѣ; она растворяетъ олефины и пр. Слишкомъ долго нельзя оставлять массы съ кислотой и нельзя брать ея большой избытокъ, такъ какъ при этомъ можетъ произойти ея дѣйствіе и на бензолъ. Спустивши кислоту до послѣдней капли, промываютъ жидкость нѣсколько разъ водою, пока она не вытекаетъ прозрачною; послѣ того массу обрабатываютъ слабою щелочью—вдѣкимъ натромъ около 1,100 уд. вѣса. Щелочи прибавляютъ постепенно, перемѣшивая массу, пока не наступитъ ясно замѣтное просвѣтленіе. Перемѣшавъ хорошо, даютъ отстояться, щелочь сливаютъ и снова промываютъ массу нѣсколько разъ водою. Щелочь назначена для удаленія слѣдовъ фенола, сѣрной кислоты, сульфокислоты. Въ другихъ случаяхъ поступаютъ наоборотъ. Начинаютъ обработку крѣпкой щелочью для удаленія феноловъ, а потомъ дѣйствуютъ сѣрной кислотой и продолжаютъ, какъ сказано раньше. Это дѣлаютъ въ томъ случаѣ, когда хотятъ утилизировать находящіяся здѣсь фенолы. Тогда эту щелочь послѣ прибавки свѣжей примѣняютъ для обработки легкаго масла или карболоваго, а потомъ изъ нея выдѣляютъ фенолы.

Много было попытокъ утилизировать сѣрную кислоту, употребляемую для подобной обработки летучихъ порцій *D*; но ихъ нельзя назвать удачными, такъ какъ примѣсь въ ней находящіяся много причиняютъ хлопотъ, напр., при употребленіи ея для пригтовленія желѣзнаго и мѣднаго купороса, насыщеніи амміака и пр. Предложено выдѣлять растворенныя въ сѣрной кислотѣ вещества, разбавляя ее водою; при этомъ получается матеріалъ, годный послѣ дальнѣйшей обработкѣ, для каучуковаго производства и пр. Въ нѣкоторыхъ случаяхъ изъ нея добываютъ сѣрнистую кислоту, которая идетъ для разложенія фенолятовъ. Послѣ химической обработкѣ приступаютъ къ разгонкѣ полученнаго продукта. Обыкновенно начинаютъ съ перегонки на голую огонь въ котлахъ, подобныхъ описанному на рис. 6; при этомъ очень часто выдѣляютъ



Рис. 8. Мѣшалка для химической обработкѣ продуктовъ перегонки наменноугольнаго *D*.

три порции: 1) до 110°, 2) до 140° и 3) до 170°. Остатокъ соединяютъ со второй фракціей при перегонкѣ Д.—легкими маслами. Дальнѣйшая разгонка выдѣленныхъ порцій происходитъ уже въ аппаратахъ, снабженныхъ дефлегматорами. На рис. 9 изображенъ одинъ изъ нихъ. а цилиндрический котелъ, стѣнки котораго окружены плохимъ проводникомъ для тепла; въ него входитъ змѣевикъ б съ краномъ д, назначенный для нагреванія помѣщающейся въ котлѣ массы водянымъ паромъ; г служитъ для удаленія сгустившейся воды. Въ котелъ входитъ другая трубка ф, съ краномъ е и цѣлою серіей дырочекъ; она назначена для про-
туванія котла паромъ при концѣ гонки.

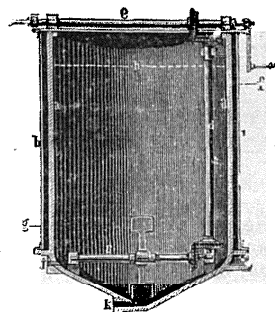

Рис. 9. Дефлегмаціонный аппаратъ.

Черезъ *h* притекаетъ въ котелъ перегоняемая жидкость; *k* паротводная трубка. Она съ одной стороны, при помощи крана *l* и сосуда *v* (назначеннаго для освобожденія пара отъ механически унесенныхъ капель жидкости), соединяется съ холодильникомъ *y*, съ другой стороны, при помощи крана *m*—съ такъ наз. дефлегматоромъ. Онъ состоитъ изъ двухъ резервуаровъ *n*, соединенныхъ между собой цѣлымъ рядомъ трубокъ; вся система находится въ водяной ваннѣ *o*, въ случаѣ нужды нагреваемой при помощи паротводной трубки *a*. Сгустившаяся въ *n* жидкость выливается при помощи *v*-образной трубки *r* съ краномъ снова въ котелъ. *i* служитъ для удаленія жидкихъ остатковъ изъ котла. Разгонку съ такимъ аппаратомъ ведутъ слѣдующимъ образомъ. Наполнивъ котелъ жидкостью, ее нагреваютъ, пропуская водяной паръ черезъ змѣевикъ *b*; выдѣляющіеся летучіе пары по трубѣ *k* (при закрытомъ кранѣ *l* и открытомъ *m*) идутъ въ дефлегматоръ, въ которомъ температура держится постоянной (для наиболее летучихъ продуктовъ часто начинаютъ съ 60°). Такъ какъ температура дефлегматора ниже темп. котла, то часть паровъ сгустится въ немъ въ жидкость и стечетъ потомъ въ котелъ, а наиболее летучія части пройдутъ черезъ дефлегматоръ въ холодильникъ *y* и уже тамъ сгустятся. Регулируя температуру дефлегматора, а также и нагреваніе самого котла, получаютъ продукты съ большимъ или меньшимъ содержаніемъ бензола, толуола и пр. Когда наступаетъ моментъ, что въ холодильникъ *y* ничего не падаетъ, а все сгущается въ *n*, хотя темпера-

тура воды въ *o* достаточно высока, закрываютъ краны *m*, открываютъ *l* и заставляютъ пары прямо идти въ холодильникъ *y*; при чемъ помогаютъ ихъ выдѣленію въ концѣ гонки, какъ уже сказано, пропуская въ котелъ водяной паръ по трубкѣ *f*. Сливая въ котелъ однородныя фракціи и подвергая ихъ отгонкѣ, въ концѣ концовъ получаютъ на многихъ заводахъ слѣдующіе продукты: 1) 90% бензолъ; 2) 50%; 3) 40%, и даже 30%—такъ называемыя жидкости, представляющія смѣсь бензола, толуола и пр. и выдѣляющія при отгонкѣ при 100°, 90%, 50%, 40% всей массы*); 4) (Solvent parhta, Auflosungsparhta) — порція, состоящая изъ смѣси ксилоловъ, триметиль-бензола и пр. удѣльн. вѣса около 0,875, отгоняющаяся при 150°—160° около 90%. Она идетъ въ технику, какъ растворитель, напр., при очисткѣ антрацена, въ каучуковомъ производствѣ и пр. 5) Тяжелое масло (Brennparhta) уд. вѣса отъ 0,880 до 0,887, идущее на освѣщеніе; оно употребляется или непосредственно или въ смѣси съ петролейнымъ эфиромъ. 6) На нѣкоторыхъ заводахъ выдѣляютъ продуктъ уд. вѣса 0,85—0,87, состоящій почти исключительно изъ ксилола и употребляемый для увеличенія освѣтительной способности свѣтильнаго газа, такъ назыв. Carburirparhta. Описанный дефлегматоръ не даетъ чистыхъ бензола, толуола и ксилола; для ихъ полученія пользуются болѣе совершенными ректификационными аппаратами, напр., Couper, Savalle.

Перейдемъ теперь къ описанію второй фракціи, выдѣленной при перегонкѣ каменноугольнаго Д.—легкому каменноугольному маслу. Оно представляетъ порцію, собранную между температурами 110° и 210°, уд. вѣса около 0,975; состоитъ изъ смѣси, въ которой имѣется небольшое количество бензола, немного больше толуола и болѣе вышнихъ гомологовъ; потомъ въ немъ находится нафталинъ, карболовая кислота и разные жидкіе углеводороды мало извѣстные. Прямо непосредственно только небольшое количество легкаго масла употребляется на практикѣ. Напр., оно идетъ на освѣщеніе, для приготовления лаковъ — хотя для этой цѣли предварительно совѣтуютъ его очистить химическимъ путемъ: при помощи *двухромовокалиевой* соли, сѣрной кислоты, щелочи и воды. Обыкновенно лег. каменноугольное масло подвергаютъ дальнѣйшей перегонкѣ въ котлахъ, подобныхъ описанному на рис. 6, только меньшихъ размѣровъ. При разгонкѣ выдѣляютъ двѣ порціи: одна собирается до 170° съ содержаніемъ бензола и его гомологовъ и идетъ потомъ въ обработку вмѣстѣ съ 1-й фракціей Д., другая собирается до 205°—210°, и наконецъ остатокъ присоединяютъ къ карболовому маслу. Вторая порція (отъ 170° до 210°) называется иногда вторичнымъ легкимъ каменноугольнымъ масломъ, употребляется какъ растворитель «solvent parhta»

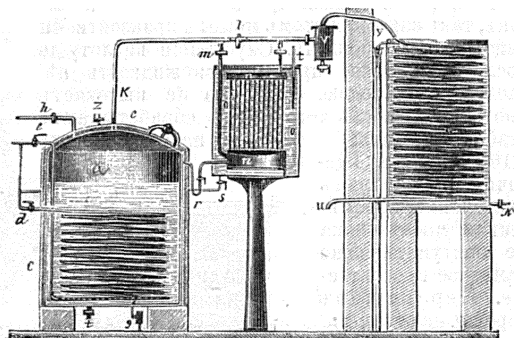
* По даннымъ Davis 90% и 50% бензолъ продажный содержитъ:

	90%	50%
Чистый бензолъ . . .	75%	40%
» толуолъ . . .	24 »	40 »
» ксилолъ . . .	1 »	10 »

для антрацена, для каучукового производства.

III. Карболовое масло. Вслед за легким каменноугольным маслом при перегонкѣ Д. собираютъ порцію, богатую феноломъ и нафталиномъ. На многихъ заводахъ пользуются слѣдующимъ указаніемъ для опредѣленія момента, когда начинаетъ гнаться карболовое масло. Берутъ пробу и вливаютъ ее въ воду. Если жидкость собирается надъ водой, то считаютъ, что гонится еще легкое каменноугольное масло; если же этого нѣтъ и получается жидкость, равная по удѣльному вѣсу водѣ, то рѣшаютъ, что время мѣнять приемники и собирать карболовое масло. Въ другихъ случаяхъ руководятся указаніемъ термометра и собираютъ фракцію между 210°—240°. Дальнѣйшая переработка карболоваго масла заключается въ слѣдующемъ. Давъ ему отстояться (при чемъ иногда выкристаллизовывается часть нафталина), жидкость сливаютъ съ осадка и подвергаютъ дѣйствию щелочи для насыщѣнія феноловъ. При этомъ получаютъ два слоя: одинъ—водный растворъ щелочи. фенолятовъ, а другой—смѣсь углеводородовъ, не вступившихъ во взаимодействие со щелочью. Первый идетъ въ обработку на карбол. кислоту, крезоль, а изъ второго добывается нафталинъ. Щелочь, которую берутъ для насыщѣнія феноловъ, бываетъ различной крѣпости: одни берутъ 1-й натр. уд. вѣса 1,068, другіе же—уд. вѣса 1,263. Советуютъ, однако, брать щелочь послабѣе, потому что въ противномъ случаѣ въ растворъ можетъ перейти часть нафталина и различныхъ смолообразныхъ веществъ, находящихся въ карболовомъ маслѣ, что потомъ сильно можетъ затруднить очистку карболовой кислоты.

Обработку щелочью производятъ въ особыхъ мѣшалкахъ, изображенныхъ на фиг. 8 или, наконецъ, на фиг. 10. Въ послѣднемъ случаѣ перемѣшиваніе происходитъ при помощи тока воздуха, что имѣетъ свои удобства. А представляетъ желѣзный цилиндрической сосудъ, плотно закрытый крышкою, черезъ которую почти до дна проходить трубка *b* съ краномъ,



Рис. 10. Другой типъ мѣшалки для химической обработки продуктовъ перегонки изъ Д.

проводящая струю воздуха. Воронка *d* служитъ для наполненія ея отверстіе *c* (прикрытое тоже крышкою) для ея чистки. Внутренность мѣшалки раздѣлена перегородкой *a*, помѣщенной у дна и усыянной массой дырочекъ. Воздухъ по трубкѣ *b* идетъ подъ перегородку *a* и, проходя черезъ ея дырочки тонкими струями, производитъ перемѣшиваніе жидкости; *g* и *f* выпускные краны. Трубка *e* съ краномъ служитъ для нагреванія жидкости въ мѣшалкѣ паромъ. Для того, чтобы опредѣлить, сколько взять щелочи на данное количество карболо-

ваго масла, дѣлаютъ простой предварительный опытъ. Берутъ известное количество масла, напр. 50 к. с., и приливаютъ немного щелочи; взбалтываютъ и опредѣляютъ объемъ нерастворившагося масла; снова приливаютъ щелочи и опредѣляютъ объемъ, и это до тѣхъ поръ, пока слой масла не перестанетъ уменьшаться. Тогда считаютъ, что насыщѣніе феноловъ кончено, и дѣлаютъ соответственные расчеты. Во время обработки щелочью жидкость въ мѣшалкѣ нагреваютъ до 40°—50°. Перемѣшиваніе производятъ около 2-хъ часовъ, потомъ даютъ нѣсколько часовъ отстаиваться и послѣ, при помощи крановъ *g*, *f*, очень аккуратно спускаютъ водный растворъ фенолятовъ и маслянистый слой. Выдѣленіе феноловъ происходитъ при помощи обработки полученнаго раствора чаще всего сѣрной кислотой. Берутъ кислоту не очень крѣпкую—около 60° В. (такъ какъ иначе могутъ образоваться сульфокислоты) и смотрятъ, чтобы температура не очень высоко поднималась. Конецъ реакціи узнаютъ по перемѣнѣ цвѣта жидкости. Перемѣшиваніе также производятъ въ мѣшалкахъ. Были попытки употреблять для выдѣленія феноловъ нечистую сѣрную кислоту, получающуюся послѣ обработки легучихъ углеводородовъ 1-й фракціи дегтя. Эту кислоту предварительно разбавляютъ известнымъ количествомъ воды; но трудность освободиться отъ примѣсей, которыми такимъ образомъ вводили въ карболовую кислоту, заставила отказаться отъ этого. Въ некоторыхъ случаяхъ растворъ фенолятовъ передъ обработкой сѣрной кислотой подвергаютъ предварительной очисткѣ. Такъ, напр., предложено нагревать щелочной растворъ съ известковымъ молокомъ въ теченіе нѣсколькихъ часовъ при помощи водяного пара. При этомъ собирается пѣна, содержащая перешедшій въ щелочной растворъ нафталинъ. Впрочемъ, говорятъ, что такая обработка излишня, если раньше былъ взятъ слабый растворъ ѣдкаго натра. Кромѣ сѣрной кислоты, для выдѣленія феноловъ употребляютъ соляную, сѣрнистую и даже углекислоту. Получающаяся въ послѣднемъ случаѣ, послѣ разложенія фенолятовъ, сода находится гораздо больше примѣней, чѣмъ напр. глауберова соль (которая является послѣ обработки щелочного раствора сѣрной кислотой). Для подобнаго разложенія предложено даже употреблять дымовые газы послѣ предварительной очистки. Употребленіе угольной кислоты еще и тѣмъ удобно, что въ выдѣленной карболовой кислотѣ не находится слѣдовъ минеральныхъ кислотъ, отъ которыхъ трудно избавиться.

Полученная карболовая кислота далеко не чиста: она содержитъ значительное количество крезоло, ксиленоловъ, нафталина, щелочныхъ солей, избытокъ кислоты, употребляемой для разложенія фенолятовъ. Дальнѣйшая обработка ея заключается въ промываніи водой, разгонкѣ и кристаллизациі. Передъ разгонкой изъ нея выдѣляютъ воду, нагревая ее съ безводнымъ хлористымъ кальціемъ или отгоняя съ безводнаго мѣднаго купороса. Разгонку производятъ въ дистилляционныхъ аппаратахъ, подобныхъ тѣмъ, которые употребляются для очистки

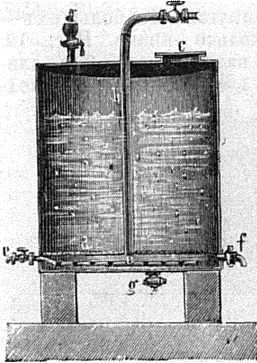
спирта или для получения чистого бензола и толуола. Получение чистой кристаллической карболовой кислоты требует много усилий и будет описано в своем мѣстѣ. Употребление карболовой кислоты, какъ хорошаго дезинфицирующаго средства, всѣмъ извѣстно. Она употребляется или совершенно чистая, какъ, напр., в медицинѣ, или въ видѣ всѣмъ извѣстной «карболки», назначенной для дезинфекціи отхожихъ мѣстъ, выгребныхъ ямъ и пр.

Кромѣ того, карболовая кислота служитъ для приготовления красящихъ веществъ: изъ нея готовятъ пикриновую кислоту, кораллинъ и цѣлый рядъ другихъ красокъ. Точный анализъ карболовой кислоты заключается въ томъ, что при дѣйствіи брома получаютъ твердый три-бромъ-фенолъ, который или непосредственно взвѣшиваютъ или же опредѣляютъ титрованиемъ количества брома, пошедшаго на его образованіе. Для этого существуетъ много приемовъ, о которыхъ здѣсь не мѣсто распространяться. Другой существенный продуктъ, извлекаемый изъ карболоваго масла—нафталинъ. Уже при охлажденіи карболоваго масла часть нафтalina выдѣляется въ твердомъ видѣ; но еще значительное количество его остается въ растворѣ. Выкристаллизовавшійся нафталинъ сначала освобождаютъ при помощи нагрѣтыхъ прессовъ отъ жидкихъ примѣсей, а потомъ промываютъ щелочнымъ растворомъ и водой. Дальнѣйшая обработка его такая же, какъ для раствореннаго нафтalina. Оставшаяся послѣ щелочной обработки карболоваго масла жидкость подвергается перегонкѣ. Вначалѣ выдѣляются болѣе летучія части, которыя относятъ къ легкому каменно-угольному маслу, потомъ гонится почти чистый нафталинъ. Моментъ, когда нужно собирать нафталинъ, узнаютъ по тому, что дистиллатъ начинаетъ застывать въ кристаллическую массу. Во время гонки соблюдаютъ всѣ предосторожности, чтобы масса не закристаллизовалась въ холодильникахъ и не закупорила ихъ. Полученный нафталинъ далеко не чистъ: кромѣ жидкихъ углеводородовъ, онъ содержитъ слѣды феноловъ и различныя вещества, легко окисляющіяся на воздухѣ и дающія смолы. Прежде всего подъ прессомъ отдѣляютъ изъ такого нафтalina жидкую часть и вновь подвергаютъ ее перегонкѣ; кристаллическую же часть обрабатываютъ крѣпкой сѣрной кислотой, которая съ фенолами даетъ сульфокислоты. Берутъ обыкновенно отъ 5% до 10% сѣрной кислоты 60° В. Обработку ведутъ въ мѣшалкахъ, нагрѣваемыхъ паромъ. Нѣкоторые совѣтуютъ при этомъ прибавлять нѣкоторое количество перекиси марганца для окисленія тѣхъ примѣсей, которые способны осоматѣться. Потомъ нафталинъ промываютъ водой и слабой щелочью для удаленія слѣдовъ кислоты. Очищенный такимъ образомъ нафталинъ не долженъ чернѣть на воздухѣ при храненіи. Для опредѣленія чистоты въ техникѣ существуютъ слѣдующія испытанія. При раствореніи въ нагрѣтой сѣрной кислотѣ онъ долженъ дать только легкое окрашиваніе; въ парахъ крѣпкой (но не дымящей) азотной кислоты онъ дол-

женъ часа два оставаться бѣлымъ. Послѣ химической обработки нафтalinъ подвергаютъ возгонкѣ. На небольшихъ заводахъ производятъ это слѣдующимъ образомъ (рис. 11): *a* котелъ съ нафталиномъ, нагрѣваемый снизу; *b* топка; *c*, *d* газовые ходы. Надъ нимъ помѣщается боченокъ *f*, открытый снизу, и съ дыркой въ верхнемъ днѣ для воздуха. Боченокъ подвѣшенъ къ особому рычагу. При небольшомъ



Рис. 11. Возгонка нафтalina.

нагрѣваніи нафталинъ улетучивается и осаждается на стѣнкахъ боченка; когда онъ наполнился, рычагомъ его удаляютъ въ сторону, а на его мѣсто ставятъ другой. На большихъ—возгонку ведутъ нѣсколько иначе. Рис. 12:

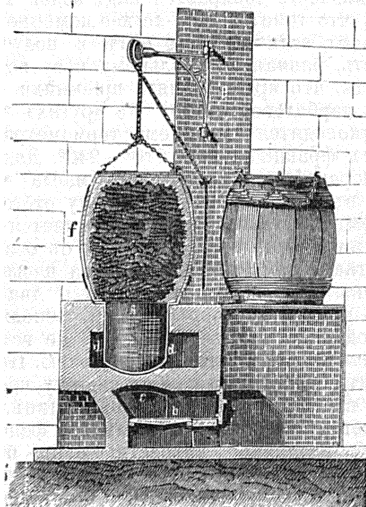

Рис. 12. Возгонка нафтalina.

нафталиномъ. Она нагрѣвается паромъ при помощи трубки *b*. Закрыта ванна крышкой *c*, поднимающейся на шарнирѣ. Улетучивающійся нафталинъ осаждается въ деревянной камерѣ *a*, 5 м. длинной, 3 м. шир. и 1,5 м. выс., съ дверкой *e*. Въ другихъ случаяхъ ведутъ не возгонку а прямо перегонку. Изъ каменнугольного *D*. получается отъ 5% до 10% нафтalina. Онъ имѣетъ обширное примѣненіе для приготовления красящихъ веществъ (Martiusgelb, Magdalaroth, озонны и пр.). Какъ хорошій антисептикъ онъ примѣняется уже давно. Въ послѣднее время его много идетъ для увеличенія освѣтительной способ-

ности газового пламени. Это дѣлаютъ такимъ образомъ, что заставляютъ газъ проходить черезъ резервуаръ, въ которомъ лежатъ кусочки нафталина. Резервуаръ слегка нагревается пламенемъ самого же газа, который, насыщаясь парами нафталина, сгораетъ бѣлымъ освѣительнымъ пламенемъ (см. Горѣлки).

IV. Тяжелое каменноугольное масло (*huile lourde, creosote oil*). Въ свѣжемъ состояніи оно представляетъ желтоватую опалицирующую жидкость уд. в. около 1,070 и составляетъ порцію, выдѣленную при перегонкѣ Д. приблизительно между 240°—270°. Главную составную часть его составляютъ такъ называемыя жидкія индиферентныя масла, мало извѣстныя по своему составу. Кроме того, въ немъ находятся нафталинъ, антраценъ, фенантренъ, фенолы, анилинъ и пр. Оно имѣетъ обширное примѣненіе въ техникѣ. Только въ рѣдкихъ случаяхъ его подвергаютъ разгонкѣ; при чемъ болѣе летучія части относятся къ карболовому маслу и идутъ на приготовленіе феноловъ и нафталина, а менѣе летучія — къ антраценовому маслу. Вообще, такую разгонку не считаютъ выгодной, хотя она и вполне рациональна. Еще рѣже передъ гонкой его подвергаютъ химической обработкѣ для удаленія феноловъ, аминовъ и пр. Получающееся послѣ такой обработки масло употребляется иногда какъ смазочный матеріалъ, хотя по цѣнѣ оно не можетъ конкурировать съ нефтяными смазочными маслами. Чаще всего для этой цѣли его употребляютъ въ смѣси со *смолянымъ масломъ* (*Harzöl*); при этомъ для удаленія феноловъ, которые при смазкѣ вредны тѣмъ, что увеличиваютъ треніе, масло прежде всего обрабатывать извѣстью. Сдѣлано много попытокъ подвергать тяжелое каменноугольное масло дѣйствию высокой температуры, при чемъ конечною цѣлью

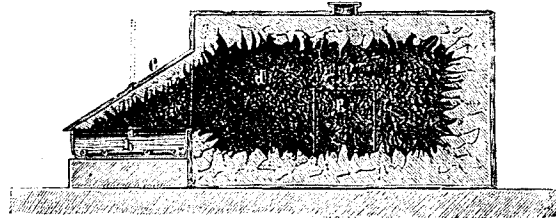
шимися газами въ холодильник *f* и тамъ сгустившись стекаютъ въ *h*; газы же выдѣляются по трубкѣ *l*. Летучіе продукты разложенія найдены богатыми бензоломъ. Предложено также вести подобное разложеніе въ особыхъ печахъ, сильно наваливаемыхъ; но, принимая во вниманіе издержки на разложеніе, нельзя сказать, чтобы вообще эта операція являлась особенно выгодной. Тяжелое масло давно примѣняется для нагреванія, какъ топливо, и для этого существуетъ множество различныхъ приспособленій, которыя одинаковы, какъ для масла, такъ и для Д. На рис.

14: *a* сосудъ, наполненный масломъ, которое притекаетъ въ него по крану *b*, а вытекаетъ по трубкѣ *c* въ воронку *d*, входящую въ печь. Черезъ *a* проходитъ трубка *e* съ краномъ *f*, входящая въ продолженіе воронки *d*. Она соединена съ паровымъ котломъ. Притекающее масло распыливается паромъ (который въ то же время производитъ тягу воздуха черезъ отверстія *hh*) и сгораетъ въ печи; несгорѣвшая часть превращается на днѣ печи *i* въ коксъ, который потомъ и выгребается черезъ дырку *k*. Въ другихъ случаяхъ не прибегаютъ къ такому распыливанію; масло прямо падаетъ въ печь струей и здѣсь сгораетъ на днѣ при хорошо устроенной тягѣ. Оно идетъ также для освѣщенія, при чемъ существуютъ спеціальныя для этого лампы, см. Горѣлки. Значительное количество тяжелого каменноугольного масла идетъ для пропитыванія дерева; это производятъ обыкновенно слѣдующимъ образомъ: предварительно высушенное дерево кладется въ чугунный цилиндръ съ толстыми стѣнками и производитися въ немъ пустота. Послѣ того открываютъ кранъ, сообщаящий цилиндръ съ резервуаромъ, наполненнымъ нагрѣтымъ до 50° масломъ. Когда цилиндръ наполнился масломъ, въ него накачиваютъ воздухъ до 10 атмосферъ и подъ такимъ давленіемъ вгоняютъ масло въ поры дерева. Въ другихъ случаяхъ поступаютъ проще: свѣже срубленное дерево нагреваютъ въ маслѣ при 100°—110° въ особомъ котлѣ. При этомъ изъ дерева выдѣляется вода, а на ея мѣсто въ поры при охлажденіи поступаетъ масло. Первый способъ пропитыванія, очевидно, болѣе радикаленъ. Въ последнее время ведутъ послѣднюю операцію въ пустотѣ, когда дерево не высушено, и это даетъ лучшіе результаты. Консервирующее дѣйствіе тяжелого каменноугольного масла объясняется, съ одной стороны, присутствіемъ въ немъ феноловъ и



Рис. 14. Приспособленіе для сжиганія тяжелого каменноугольного масла въ топкахъ паровыхъ котловъ и пр.



Рис. 13. Приборъ для разложенія тяжелого каменноугольного масла дѣйствиемъ высокой температуры.

было полученіе свѣтлigna газа и болѣе цѣнныхъ углеводородовъ. На рис. 13 изображенъ предложенный для этой цѣли аппаратъ. *a* чугунный цилиндръ, накаливаемый въ печи; въ него изъ резервуара *k* черезъ кранъ *j* и воронку *i* постоянно струей притекаетъ масло; *b* неподвижная перегородка, задерживающая масло въ накаливаемой части цилиндра. Пары и газы изъ цилиндра сначала по трубкѣ *c* идутъ въ верхній пріемникъ *d*, потомъ въ нижній *d*, и тутъ сгущаются тяжелые продукты, которые снова подвергаютъ разложенію; болѣе же летучіе поступаютъ вмѣстѣ съ образовав-

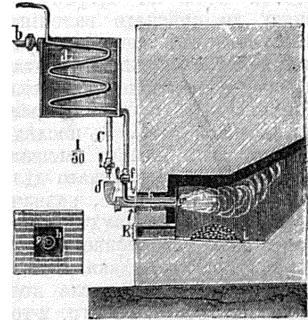
вшимися газами въ холодильник *f* и тамъ сгустившись стекаютъ въ *h*; газы же выдѣляются по трубкѣ *l*. Летучіе продукты разложенія найдены богатыми бензоломъ. Предложено также вести подобное разложеніе въ особыхъ печахъ, сильно наваливаемыхъ; но, принимая во вниманіе издержки на разложеніе, нельзя сказать, чтобы вообще эта операція являлась особенно выгодной. Тяжелое масло давно примѣняется для нагреванія, какъ топливо, и для этого существуетъ множество различныхъ приспособленій, которыя одинаковы, какъ для масла, такъ и для Д. На рис.

нафталина, а съ другой — тѣмъ, что дерево, пропитанное масломъ, не пропускаетъ влагу и такимъ образомъ меньше подвергается дѣйствию окружающей воды. Изъ другихъ примѣнѣній тяжелаго масла можно указать на употребленіе его для приготовления мягкой смолы, разныхъ лаковъ, и значительная часть его идетъ для фабрикаціи сажи. Она получается при неполномъ сгораніи масла какъ и Д. въ видѣ угольнаго порошка. Въ нѣкоторыхъ случаяхъ эта операція производится слѣдующимъ образомъ. Масло тонкой струей падаетъ въ особую печи на чугунную плиту, нагрѣтую снизу до краснаго каленія. Смѣшиваясь съ поступающимъ сюда воздухомъ (недостаточнымъ для его полнаго сжиганія), оно сгораетъ и продукты горѣнія проходятъ черезъ рядъ камеръ (до 4-хъ штукъ) прежде чѣмъ попасть въ дымовой ходъ. Въ послѣдней камерѣ осаждается сажа самаго высшаго сорта, которая идетъ для литографскаго дѣла; въ третьей камерѣ — сортомъ ниже, назначенная для книгопечатанія, а въ двухъ первыхъ — обыкновенная сажа, употребляемая для приготовления черной краски и лака. Существуютъ указанія что изъ 400 кгр. масла получается 20 кгр. сажи 1-го сорта, 30 кгр. 2-го сорта и 20 кгр. третьяго и четвертаго. Прежде чѣмъ выгребать сажу изъ камеръ ей даютъ очень хорошо остыть — иначе она можетъ загорѣться на воздухѣ. Высшіе сорта сажи подвергаютъ дальнѣйшей обработкѣ: ихъ прокалываютъ до двухъ разъ въ закрытыхъ сосудахъ для выдѣленія летучихъ частей.

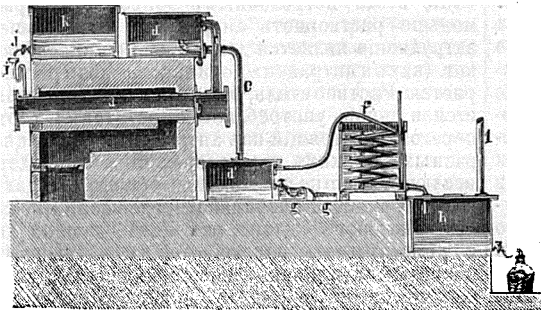
IV. Антраценовое масло (anthracene oil) состоитъ изъ смѣси жидкихъ и твердыхъ наиболее высококипящихъ продуктовъ перегонки каменноугольнаго Д. Въ немъ находится нафталинъ, антраценъ, фенантренъ, парентъ, хризенъ и пр. вмѣстѣ съ жидкими углеводородами, подобными тѣмъ, которые находятся въ тяжеломъ маслѣ. Собирается оно отъ 270° до конца гонки и имѣетъ полужидкую консистенцію. Обработку антраценоваго масла прежде всего начинаютъ съ того, что отдѣляютъ твердую часть отъ жидкой. Твердая часть перерабатывается на антраценъ, а жидкая или прямо присоединяется къ тяжелому маслу или подвергается предварительно разгонкѣ. Полученное антраценовое масло прежде всего оставляютъ стоять въ теченіе нѣсколькихъ дней въ плоскихъ ваннахъ для болѣе полнаго выдѣленія кристаллическихъ веществъ. Потомъ на многихъ англійскихъ заводахъ полужидкую массу при помощи сжатаго воздуха накачиваютъ въ широкую трубу (10 см. діам.) съ отрезками, къ которымъ привязаны плотные холщевые мѣшки. Жидкость фильтруется черезъ ихъ стѣнки и стекаетъ въ ванну, стоящую внизу. Когда фильтрованіе кончено, мѣшки завязываютъ снизу и вытряхиваютъ изъ нихъ массу въ особую тѣлжку. Въ полученной массѣ находится отъ 12% до 15% чистаго антрацена. Болѣе полное отдѣленіе жидкихъ углеводородовъ происходитъ при помощи гидравлическихъ прессовъ разныхъ системъ. Въ однихъ случаяхъ отжимаютъ массу холодную, въ другихъ употребляютъ легкое нагрѣваніе. Въ этомъ отношеніи наи-

болѣе удобны лежачіе прессы, подобные тѣмъ, которые примѣняются въ стеариновомъ производствѣ. Здѣсь получается продуктъ заключающій до 50% антрацена въ лучшемъ случаѣ. Дальнѣйшая очистка происходитъ при помощи растворителей, которые легче переводятъ въ растворъ примѣси, чѣмъ антраценъ. Здѣсь большую роль играетъ solvent parhta, получаемая при добываніи бензола изъ первыхъ порцій гонки каменноугольнаго Д. Нечистый антраценъ хорошо измельчается въ особенныхъ мельницахъ, чтобы сдѣлать его болѣе доступнымъ дѣйствию растворителя. Самая обработка производится въ закрытыхъ приборахъ при постоянномъ перемѣшиваніи и легкомъ нагрѣваніи. Рис. 15 изображаетъ



Рис. 15. Приборъ для очистки антрацена экстрагированіемъ примѣсей.

употребляемыя при этомъ приспособленія: а цилиндръ съ мѣшалкой, гдѣ происходитъ экстрагированіе; къ нему идутъ двѣ трубки: одна, соединенная съ нагнетательнымъ и высасывающимъ насосомъ е, другая f — съ сосудомъ b, раздѣленнымъ холщевой перегородкой и играющимъ роль фильтра. Послѣ обработки растворителемъ при нагрѣваніи, вся масса пересасывается изъ а въ b; жидкость стекаетъ въ d, а твердая масса выгребается черезъ дверку с. Она содержитъ не болѣе 70% антрацена. Иногда предпочитаютъ экстрагированіе вести петролевымъ эфиромъ, который меньше растворяетъ антраценъ. Наибольшее затрудненіе является для удаленія параффина, кот. (какъ и антраценъ) одинаково плохо растворяется. Растворитель, бывшій въ дѣлѣ, отгоняется и вновь употребляется, остатокъ же отъ перегонки, состоящій изъ антрацена, нафталина, разныхъ жидкихъ углеводородовъ и пр., идетъ исключительно на приготовленіе сажи. Для дальнѣйшей очистки антрацена предложено множество способовъ. Одинъ изъ нихъ, дающій хорошіе результаты, заключается въ слѣдующемъ: нечистый антраценъ смѣшиваютъ съ ѣдкимъ кали и известью и перегоняютъ. Дестиллатъ состоитъ изъ антрацена, главнымъ образомъ въ смѣси съ фенантреномъ, который легко удаляется растворителями. Перекристаллизованый изъ спирта, а лучше всего изъ бензола или толуола, антраценъ является совершенно чистымъ. Существуютъ указанія, однако, что выходъ антрацена при такой системѣ обработки будто не особенно хорошъ; но здѣсь не мѣсто объ этомъ распространяться. Для производства красивыхъ веществъ стараются получить антраценъ въ видѣ тонкаго порошка. Для этой цѣли черезъ расплавленную массу антрацена пропускаютъ токъ перегрѣтаго пара, который уноситъ его въ особую камеру, гдѣ, придя въ соприкосновеніе съ распыленной холодной водой, выдѣляетъ его въ видѣ мелкаго

порошка, удобнаго для дальнѣйшей обработки. Опредѣленіе содержанія антрацена въ нечистомъ продуктѣ основано на слѣдующемъ: при окисленіи антрацена хромовой кислотой въ уксуснокисломъ растворѣ онъ даетъ антрахинонъ, очень прочное соединеніе, неизмѣняемое нагрѣтой сѣрной кислотой; въ то же время примѣси или слюда окисляются или даютъ продукты, растворимые въ щелочахъ или образующіе сулфо-кислоты — продукты легко отдѣляемые отъ антрахинона. Вѣсовое опредѣленіе ведутъ такимъ образомъ: 1 гр. антрацена растворяютъ въ 45 куб. стм. уксусной кислоты при нагрѣваніи въ колбѣ съ обратнo поставленнымъ холодильникомъ; прибавляютъ по каплямъ (при нагрѣваніи) растворъ 15 гр. хромовой кислоты въ 10 куб. стм., уксусной кисл. и 10 куб. стм. воды. Жидкость нагрѣваютъ часа 2, даютъ стоять 12 ч., прибавляютъ воды 400 куб. стм., снова даютъ стоять 3 ч. Выдѣленный антрахинонъ промываютъ горячей водой, щелочью и снова водой. Послѣ высушиванія при 100°, прибавляютъ 10 частей сѣрной кисл. уд. вѣса 1,88, нагрѣваютъ 10 м. при 100°, оставляютъ стоять 12 час., потомъ прибавляютъ 200 стм. холодной воды, отфильтровываютъ выдѣленный антрахинонъ, снова промываютъ его, высушиваютъ и взвѣшиваютъ. 1 вѣс. часть антрацена = 0,8557 вѣс. час. антрахинона. Употребляется антраценъ въ техникахъ для приготовления цѣлаго ряда алizarиновыхъ красокъ. Относительно жидкой части антраценоваго масла можно сказать слѣдующее: Оно частью относится къ тяжелому маслу, частью къ карболовому, и употребляется для пропитыванія дерева; но болѣе раціональнымъ считаютъ его предварительно вновь подвергать перегонкѣ для извлеченія остающагося въ немъ антрацена. Перегонку ведутъ въ котлахъ, подобныхъ тѣмъ, которые служатъ для гонки Д.

V. Смола каменноугольная. Смолой называется остатокъ, получающійся въ котлахъ при гонкѣ Д. Смотря по тому, какъ далеко продолжена эта операція, она получается различнаго вида. Въ нѣкоторыхъ случаяхъ изъ Д. выдѣляютъ только наиболѣе летучія части, до легкаго масла включительно; тогда получается такъ называемый «асфальтъ» (brai liquide). Если гонка останавливается передъ тѣмъ, какъ начнеть перегоняться антраценовое масло, получаютъ «мягкую смолу», темп. плав. 60°; если идетъ дальше, получаютъ среднюю, темп. плав. 100°, и наконецъ твердую смолу, темп. плав. 200°. Отличать эти сорта смолъ легко, пробую образчикъ зубами: если зубы легко входятъ въ него, то имѣется мягкая смола; если же онъ крошится на зубяхъ — то твердая. Средняя лежитъ посрединѣ. Въ смолѣ находятся наиболѣе высоко кипящіе углеводороды: антраценъ, фенантренъ, пиренъ, хризенъ, кромѣ того, битуминозныя вещества и, наконецъ, свободный углеродъ. Послѣдняго получается тѣмъ больше, чѣмъ дальше идетъ гонка, и потому смола получается пористая, коксообразная и малоплавная. Въ послѣднее время, когда стараются извлечь изъ Д. по возможности больше антрацена, получаютъ обыкновенно твердую смолу, изъ которой приготавливаютъ уже и другіе сорта, разбавляя ее легкимъ или тяжелымъ

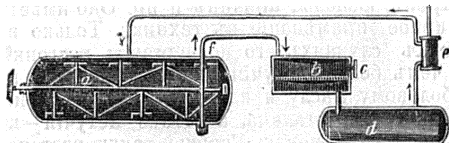
каменноугольнымъ масломъ, а иногда даже и прямо Д. (лучше лишеннымъ летучихъ частей). Для этой операціи существуютъ особенныя мѣшалки, напр. рис. 16: с цилиндръ съ двойными стѣнками въ нижней половинѣ; въ срединѣ его находится безконечный винтъ *e*, окруженный меньшимъ цилиндромъ *e*, тоже съ двойными стѣнками. Между стѣнками циркулируетъ перегрѣтый паръ, идущій черезъ трубку *f* сначала къ *e*, а потомъ черезъ *h* къ *c*. Вода вытекаетъ черезъ *r*. *G* перегородка съ дырочками. Мѣшалка дѣйствуетъ такимъ образомъ.

Наливаютъ въ нее черезъ трубку *k* известное количество, напр. тяжелаго масла, нагрѣваютъ потомъ до 150°, приводятъ въ движеніе винтъ *e* при помощи зубчатка *h* и черезъ отверстія бросаютъ куски смолы. Они падаютъ на рѣшетку *G* и растворяются. Жидкость проходитъ чрезъ рѣшетку внизъ, забирается винтомъ и поднимается вверхъ, такимъ образомъ происходитъ хорошее перемѣшиваніе. Полученную смолу спускаютъ черезъ трубку *s*; *t* служитъ для чистки мѣшалки. Каменноугольная смола имѣетъ болѣе примѣсь. Прежде всего громадное количество ея идетъ на приготовленіе искусственнаго топлива (briquettes, patent fuel). Это — родъ кирпичей, приготовленныхъ изъ угольнаго порошка цементированнаго смолой. Приготавливаются брикетты слѣдующимъ образомъ. Въ однихъ случаяхъ угольный порошокъ, получаемый при добываніи каменныхъ углей, древесныхъ углей, кокса и пр., отдѣленный отъ постороннихъ примѣсей (минеральнаго характера), смѣшивается съ порошкомъ твердой смолы, нагрѣвается до 300°, и размягченная масса прессуется въ соответственныхъ формахъ; въ другихъ — къ нему прибавляютъ мягкую смолу въ жидкомъ видѣ и прессуютъ послѣ хорошаго перемѣшиванія. Приготавливаютъ обыкновенно брикетты не тяжелѣе 10 кгр. вѣсомъ съ содержаніемъ смолы отъ 5% до 10%. По крѣпости они не уступаютъ каменному углю, меньше его крошатся при перевозкѣ и, представляя болѣе удобства въ обращеніи, они при хорошей фабрикаціи даютъ на 10% болѣе тепловаго эффекта въ сравненіи съ лучшими сортами каменныхъ углей. Машины, употребляемыя для прессованія брикетты, бываютъ самыхъ разнообразныхъ типовъ; но здѣсь не мѣсто на этомъ останавливаться. Значительное количество каменноугольной смолы идетъ на приготовленіе черныхъ лаковъ. Для этой цѣли смола растворяется въ известномъ количествѣ тяжелаго или легкаго масла. Дѣлаютъ это въ мѣшал-



Рис. 16. Мѣшалка для приготовления смолъ разныхъ качествъ

кахъ, подобныхъ описанной на рис. 16; растворителя прибавляютъ при перемѣшиваніи постепенно, пока не получится лакъ известной консистенціи.

Для грубыхъ сортовъ берутъ очищенное тяжелое масло. Полученный такимъ образомъ лакъ идетъ для покрытия грубыхъ желѣзныхъ издѣлій, дерева, камней для защиты ихъ отъ дѣйствія кислыхъ паровъ на химическихъ заводахъ, для приготовления толя и пр. Готовятъ этотъ сортъ лака еще и такъ, что прямо къ асфальту, о которомъ упоминалось выше, прибавляютъ тяжелого масла; но это хуже, такъ какъ тутъ можетъ выкристаллизоваться нафталинъ, антраценъ и пр. и получаютъ трещины. Лучшіе сорта лака получаютъ при раствореніи смолы въ летучихъ маслахъ (solvent parhta, петролейный эфиръ и пр.). Они скоро сохнутъ и даютъ тонкій слой. Изъ другихъ примѣненій смолы можно указать на приготовленіе толя, асфальтовой бумаги, трубокъ и пр. Приготовленіе толя очень просто: листы картонные или войлочные пропускаются черезъ нагрѣтую смолу (иногда прямо Д.), идутъ потомъ подъ нагрѣтые вальцы, которые и выжимаютъ изъ нихъ избытокъ пропитывающей массы. Употребляются они для покрышки различныхъ фабричныхъ помѣщеній и пр. Точно также готовится такъ называемая асфальтовая бумага, конкурирующая съ восковой, и асфальтовая трубка; послѣднія получаютъ намазываніемъ на валь бумагу, пропитанной смолой, нѣсколько разъ, пока не получится трубка со стѣнками желаемой толщины. Эти трубки легко выдерживаютъ давленіе до 15 атм., не пропускаютъ влаги, не измѣняются слабыми щелочами и кислотами и служатъ для устройства водопроводовъ, проводки подземныхъ телеграфовъ и пр. Наконецъ, смола (лучше всего въ смѣси съ природнымъ асфальтомъ) идетъ для мощенія тротуаровъ, половъ и пр. Дѣлались попытки подвергать смолу дальнѣйшей перегонкѣ для выдѣленія, съ одной стороны, антрацена и для полученія кокса, съ другой. Перегонку ведутъ въ муфельныхъ печахъ или въ ретортахъ шамотовыхъ или желѣзныхъ (послѣднее болѣе рационально, такъ какъ при этомъ происходитъ меньше потери). Относительно перегонки въ желѣзныхъ ретортахъ существуютъ слѣдующія указанія. Въ началѣ гонится вода съ небольшимъ содержаніемъ летучихъ углеводородовъ и газовъ, потомъ продуктъ, содержащій антраценъ, а за нимъ очень густое масло съ большимъ содержаніемъ пирена и хризена, а въ концѣ гонки—смолообразныя вещества. При этомъ получаютъ кокса отъ 48% до 52%, масла отъ 27% до 30%, воды, газовъ и летучихъ углеводородовъ отъ 25% до 28%. Изъ смолы получается по нѣкоторымъ даннымъ отъ 0,6% до 1,2% антрацена и 0,2% летучихъ углеводородовъ; но антраценъ находится въ смѣси съ большимъ количествомъ хризена и пирена и трудно очищается. Качество кокса зависитъ отъ температуры, при которой кончается гонка. Для полученія твердаго кокса совѣтуютъ температуру въ концѣ гонки подыять до ярко-краснаго каленія и держать около 8 часовъ. Полученный коксъ сравнительно легко отстаетъ отъ стѣнокъ ре-

торты и хорошо раскалывается на куски. При выгребаніи изъ реторты не вполне остывшій, онъ загорается на воздухъ и гасится водой. Невполнѣ прокаленный коксъ плотно пристаетъ къ стѣнкамъ реторты и легче крошится. Неудобства въ перегонкѣ смолы заключаются въ томъ, что трудно устроить соответственные аппараты: въ муфельныхъ печахъ много терется материала, шамотныя реторты требуютъ много топлива, а чугунъ легко прожигается. Старались примѣнить смолу для полученія свѣтильнаго газа, пропуская ее черезъ накаленные трубы. Получили въ среднемъ изъ одного 1 кгр. смолы 250 литровъ газа, содержащаго сѣру, и состоящаго большей частью изъ водорода. Наконецъ, послѣднее примѣненіе смолы—это для приготовления сажи. Здѣсь поступаютъ такъ же, какъ описано при тяжеломъ маслѣ. По нѣкоторымъ даннымъ изъ 500 кгр. смолы получаютъ при этомъ около 200 кгр. сажи разныхъ сортовъ и 200 кгр. кокса.

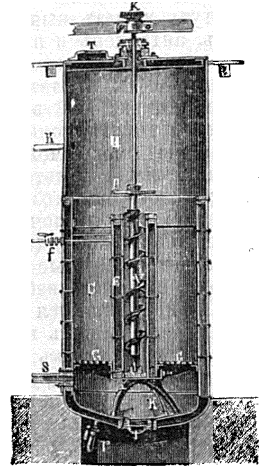
С. П. Вуколовъ. Д.

Деготь (въ медицинѣ) имѣетъ весьма широкое распространеніе при внутреннемъ и наружномъ лѣченіи различныхъ болѣзней, равно какъ для дезинфекціи, при чемъ употребляются не только минеральные сорта его, но и древесные, а именно: сосновый, буквый, березовый и можжевеловый. Всего чаще Д. употребляется при лѣченіи болѣзней кожи. При нанесеніи Д. на пораженные участки кожи, онъ уменьшаетъ воспалительныя явленія въ ней, сокращая ея расширенныя сосуды, ускоряетъ омертвѣніе верхнихъ слоевъ подкожицы, уничтожаетъ растительныя и животныя паразиты и умѣряетъ зудъ. Высыхая, онъ образуетъ пленку, подъ которой легко восстанавливается нормальная ткань. Однако, при втираніи въ большіе участки кожи Д. можетъ быстро вызвать отравленіе, выражающееся въ тяжести головы, боляхъ въ области желудка, рвотѣ и поносѣ и даже выдѣленіи оливково-зеленой или черной мочи, въ которой можетъ оказаться бѣлокъ, и, наконецъ, въ лихорадкѣ. Принятый въ большомъ количествѣ внутрь, Д. вызываетъ сильную рвоту и поносъ, боли въ области желудка и животѣ, раздраженіе почекъ, общую слабость, головныя боли, головокруженіе, упадокъ силъ и даже смерть. У рабочихъ на заводахъ легко развивается т. наз. дегтярная чесотка, въ видѣ многочисленныхъ угрей, особенно на лицѣ и конечностяхъ, страданія желудка и кишокъ, хроническій катарръ соединительной оболочки глазъ, насморкъ, бронхитъ, а у работающихъ обдѣлкой угольныхъ кирочей (изъ угольной пыли и плотныхъ остатковъ перегонки угольнаго дегтя)—утолщеніе кожи, хроническій насморкъ и бронхитъ, различныя воспаления глазъ, разстройство зрѣнія, разстройство органа слуха, страданія легкыхъ.

Съ лѣчебными цѣлями Д. дается внутрь при хроническихъ катаррахъ слезистыхъ оболочекъ дыхательныхъ путей и при заболѣваніяхъ мочеиспускательнаго канала, а также мочевого пузыря. Его даютъ въ видѣ пилюль, капсулъ, пастилокъ, въ видѣ дегтярной воды, дегтярнаго ликѣра и т. п. Снаружи онъ употребляется или въ чистомъ видѣ, или со спиртомъ, а также въ формѣ мазей съ глицериномъ, жиромъ, ва-

зелиномъ, а всего чаще въ видѣ дегтярнаго мыла. Д. назначаютъ при паразитарныхъ заболѣваніяхъ кожи, кожныхъ сыпяхъ, различныхъ язвахъ и т. п. Наконецъ, Д. употребляется еще въ видѣ вдыханій паровъ его съ водой или чистыхъ. О Д., какъ дезинфицирующемъ средствѣ, см. Дезинфекція, отдѣл Б, е.

Г. М. Г.

Дегюфъ (Desgoffe)—два франц. живописца: 1) *Александръ Д.*, ученикъ Энгра, род. въ 1805 г., въ 1837—42 г. путешествовалъ въ Италию. Писалъ пейзажи съ историческимъ стаффажемъ, а также картины на сюжеты, заимствованные изъ Библии. Наибольшимъ успѣхомъ пользовался въ 1848—57 гг., а теперь почти совершенно забытъ своими соотечественниками. Произведенія его отличаются прекраснымъ рисункомъ, но слишкомъ изысканнымъ, дѣланымъ идеализмомъ. Главныя въ нихъ числѣ: «Альбанское озеро», «Циклопъ» (нах. въ лонск. музѣе), «Нарцисъ у источника», «Христосъ и Иерихонскіе слѣпцы», «Бѣшенство Ореста» (въ парижск. люксембургской галлер.), «Св. Маргарита» (въ одной изъ джонскихъ церквей) и плафонная живопись въ читальномъ залѣ парижской національной библиотеки.—2) *Влезъ-Александръ Д.*, племянникъ предыдущаго, род. въ 1830 г., художественное образованіе получилъ въ парижскомъ училищѣ изящн. искусствъ, а потомъ работалъ подъ руководствомъ И. Фландрена и Бугеро. Посвятилъ себя живописи исключительно неодушевленныхъ предметовъ—различныхъ металлическихъ и деревянныхъ предметовъ, ювелирныхъ издѣлій, стеклянныхъ сосудовъ, ковровъ, всякаго рода тканей и т. п. Въ отношеніи красивой группировки подобныхъ предметовъ, а еще больше въ отношеніи рельефности и правдивости ихъ воспроизведенія, онъ почти не имѣетъ соперника между современными живописцами «смертной природы» не только во Франціи, но и во всей Европѣ. Особенно восторженныя похвалы художественныхъ критиковъ заслужилъ его картины: «Аметистовая ваза XVI стол.» (нах. въ парижской люксембургской галлерей), «Старое грушевое дерево», «Чай въ мастерской художника», «Шлемъ и шитье Карла IX» и «Корона франц. королей».

А. С.—въ.

Деградація—см. Лишеніе правъ.

Дегтевка (Отрадная тожъ)—слобода Донскаго окр., Области Войска Донскаго, въ 98 вер. отъ окр. станицы, при р. Лозовой. Жит. 7876, дворовъ 1003; главныя занятія жителей—хлѣбопашество, бахчеводство и виноградарство; церковь, школа.

Дегтяное—село Рязскаго уѣзда Рязанской губ., въ 8 вер. отъ Рязска. Дворовъ 489, жит. 3403. Школа, 5 промышленныхъ заведеній.

Дегтяное—село Спасскаго уѣзда, Рязанской губ., въ 21 вер. отъ у. г., на безымянномъ озерѣ. Дворовъ 391, жит. 3402. Школа, 3 кирпичныхъ завода, 3 рушалки, мельница, 3 лавки.

Дегтяревъ (Степанъ Аникіевичъ)—извѣстный русскій композиторъ духовной и свѣтской музыки (1766—1813). Въ дѣтствѣ пѣлъ въ капеллѣ графа Шереметева. Музыкаль-

нымъ образованіемъ Д. обязанъ композитору Сарти, съ которымъ ѣздилъ въ Италию. Онъ написалъ много духовныхъ произведеній, среди которыхъ до 60 канцеровъ. Особенную извѣстность приобрѣли: «Херувимская», «Достойно есть», «Отче нашъ». Общ. ораторіи его «Мининъ и Пожарскій, или освобожденіе Москвы въ 1612 г.», говорилось не только въ русской, но и въ заграничной печати. Д. перевелъ на русскій языкъ учебникъ Канонедіи (1805 г.). Оставилъ недоконченною ораторію: «Бѣгство Наполеона».

Н. С.

Дегтяревъ (Максимъ)—последній поволжскій атаманъ, родомъ малороссійнинъ. Родился, вѣроятно, въ 1757 или 1758 г.; взятый въ рекруты, скоро бѣжалъ на Донъ, гдѣ былъ сначала шведомъ и кожевникомъ. Въ 1781 г. конный отрядъ изъ шести человекъ, подъ начальствомъ Д., грабилъ по Дону и его притокамъ, доходя до Камышина и Саратова. За нимъ стали посылать «высылки», но безуспѣшно. Въ концѣ 1781 г., укрываясь отъ преслѣдованія, Д. побывалъ на Волгѣ, въ сопровожденіи двоихъ товарищей. Такъ какъ пребываніе здѣсь было менѣе всего безопасно, онъ рѣшился вернуться на родину, но на пути былъ схваченъ, судимъ въ воеводской канцеляріи, въ Царицынѣ, а въ томъ же году казненъ. См. Мордовцева, «Самозванцы и низовая волыница» (т. II, СПб. 1867).

Дегтяри—с. Полтавской губ., Прилукскаго у., при р. Лысогорѣ, въ 31 в. отъ уѣзд. г. Дворовъ 256, жит. 1328. Земское пятиклассное ремесленное училище, помѣщающееся въ пожертвованной Г. П. Галаганомъ (см. VII, 886) усадбѣ, съ паркомъ въ 16 дес. На содержаніе училища ассигнуется губ. земствомъ ежегодно 20000 р. Къ 1 января 1891 г. въ училищѣ состояло 114 учениковъ. Въ мастерскихъ училища въ учениковъ: въ старшія 38, кузнец. 12, слесарной 67, литевой 3. Въ мастерскихъ производится ремонтровка сельско-хоз. машинъ и орудій и приготовляются мелкія орудія и инструменты. Нѣкоторые изъ окончившихъ курсъ устраиваютъ собственные мастерскія; другіе поступаютъ на службу въ экономіи, на заводы и т. п. Издѣлія училищной мастерской были премірованы на харьков. всероссійской и на мѣстныхъ сельско-хозяйств. выставкахъ.

В. В.

Дегтярка (Костромской губ.)—барка, длиною 18—25 саж., шириною 15—16 арш. и высотой 4 арш. (ср. «Лѣсной Журналъ», 1872 г., I выпускъ).

Дегтярная (Гамаюнова тожъ)—деревня Валуйскаго у., Воронежской губ., въ 45 в. отъ у. г. Дворовъ 184, жителей (почти всѣ великороссіане) 2232. Раскольничья молельня; свеклосахарный заводъ.

Дегу (Ostodon degus Waterh.)—звѣрь изъ семейства осьмизубовыхъ (Ostodontidae), отряда грызуновъ (Rodentia). Виды рода Ostodon живутъ въ Перу, Чили и Боливіи; коренные зубы у нихъ, лишенные корней, съ одной лишь складкой эмали на задней сторонѣ, вслѣдствіе чего жевательная поверхность зубовъ представляетъ фигуру, напоминающую цифру 8. Ноги пятипалыя. Чешуйчатый хвостъ покрытъ волосами и съ кистью на концѣ. Д.

достигаетъ длины въ 16,5 см., съ хвостомъ въ 10 см.; по наружности представляетъ вѣчто среднее между бѣлкой и крысой; сверху пятнистаго бурога цвѣта, снизу—сѣрватаго-бурога. Одно изъ обыкновеннѣйшихъ животныхъ Чили. Живетъ на землѣ, въ кустахъ и заросляхъ; вредитъ плантаціямъ. Дѣлаетъ длинныя ходы и норы въ землѣ; собираетъ на зиму запасы пищи; въ зимнюю спячку не впадаетъ.

В. Ф.

Дегуровъ (иначе *Дюгуруовъ*, Антонъ Антоновичъ) — французъ Jeanу Dugour. Во время революціи былъ во Франціи профессоромъ коллежа и парижской центральной школы, принималъ участіе въ политическихъ событіяхъ, уѣхалъ въ Англію и былъ вывезенъ оттуда кн. Барятинскимъ въ Россію (въ качествѣ воспитателя). Въ Курскѣ онъ мечталъ открыть пансіонъ для благородныхъ дѣвицъ «на началахъ либеральнаго воспитанія», но предпочелъ добиться профессорской кѣредры (исторіи) въ харьковскомъ университетѣ, которую, и занималъ съ 1806 г., до 1816 г. Въ харьковскомъ унив. онъ выдѣлился своими административными способностями въ качествѣ визитатора училищъ (особенно одесскихъ). Въ 1816 г. онъ былъ переведенъ въ Петербургъ, гдѣ работалъ по вопросу о воспитательныхъ домахъ и занималъ должность проф. спб. унив. Разгромъ спб. унив., произведенный Руничемъ (въ 1821 г.) по поводу яко бы вреднаго направленія лекцій проф. Галича, Раупаха, Германа и Арсеньева, выдвинулъ Д. въ глазахъ тогдашняго учебнаго начальства; Д. игралъ въ этомъ дѣлѣ роль прислужника Рунича. Въ связи съ этимъ въ 1825 г. онъ былъ избранъ ректоромъ спб. унив. Въ 1836 г. вышелъ въ отставку; ум. въ 1849 г. Его обширная бібліотека была приобретена для основанія тифлисской публичной бібліотеки. Онъ не былъ серьезнымъ ученымъ, хотя написалъ очень много сочиненій, указанныхъ въ «Biographie générale» Didot, т. XXI, 459. Во время пребыванія въ Россіи имъ напечатаны: «Critique et défense de l'histoire» (Хар., 1807); «Des révolutions opérées dans l'état social au XV siècle» (1809); «De la renaissance des lettres et de la prépondérance qu'elles ont donnée à l'Europe sur les autres parties de la terre» (тоже и на русск. яз.; см. «Рѣчи, произнесенныя въ харьков. унив.», 1812 г.); «De la civilisation des tatars-pogais dans le midi de la Russie européenne» (Х., 1816; очень любопытное сочиненіе); «Mémoire sur l'état actuel de l'hôpital impérial des pauvres malades de S. Petersburg» (СПб. 1817); «De la direction donnée à l'enseignement dans les universités» (СПб. 1823); «De l'influence des lumières sur la condition des peuples» (СПб. 1826, переведено на русск. яз. Вутырскимъ); «Du rapport des lettres avec la morale» (СПб. 1823); «Essai sur l'histoire des enfants trouvés» (П. 1829); «Recherches sur les enfants trouvés et les enfants illégitimes en Russie» (П. 1839 — 1840). О Д.: Н. А. Лавровскаго, «Основаніе харьк. унив.» («Ж. М. Н. Пр.», 1872 г., февр.); А. С. Лебедева, «А. А. Д.» («Вѣстн. Евр.», 1876 г., мартъ); Н. А. Лавровскаго, «Педагогъ прошлаго вѣка А. А. Д.»

(«Рус. Арх.», 1870 г., № 9, стр. 1541—1553); «Ж. М. Н. Пр.», 1849 г., № 12; «Рус. Арх.», 1868 г., № 12.

Д. Б.—ий.

Дедалионъ (Δαδάλιον) — храбрый сынъ Эосфора (лат. Луцифера). Когда его дочь Хіона, считавшая себя красивѣе Артемиды, была умерщвлена этой богиней, онъ предался сильному отчаянію и бросился съ вершины Парнаса; но сжалившійся надъ нимъ Аполлонъ превратилъ его, пока онъ летѣлъ съ горы, въ астреба.

Дедалъ (Δαδάλος). Первоначально бывшее эпитетомъ Гефеста, какъ божественнаго художника, слово это (отъ корня dal—долбить, рѣзать) стало собственнымъ именемъ сказочнаго художника, влетеннаго въ циклы сказаній критскихъ, аѳонскихъ и сицилійскихъ. Имѣется нѣсколько его генеалогій, связывающихъ его съ родомъ аѳонскихъ царей Ерехеидовъ. Въ Аѳонахъ и въ историческое время существовалъ родъ (къ которому принадлежалъ Сократъ), произволившій себя отъ Д., и дѣмъ, получившій отъ него свое названіе (Δαδάλιδαι). Ученика и племянника своего, Талоса, Д. умертвилъ, столкнувъ со скалы Акрополя, за то, что тотъ изобрѣлъ богѣе усовершенствованныя инструменты. Осужденный за это ареопагомъ на изгнаніе, Д. бѣжитъ въ Критъ къ царю Миносу. Здѣсь онъ дѣлаетъ для жены Миноса, Пасифаи, деревянную корову, по приказанію Миноса строить лабиринтъ для заключенія родившагося у Пасифаи чудовища Минотавра, и, наконецъ, вручаетъ Ариаднѣ нить, при помощи которой Тезей нашелъ выходъ изъ лабиринта. Преслѣдуемый за это Миносомъ, Д., съ сыномъ своимъ Икаромъ, спасается при помощи искусственныхъ крыльевъ, сдѣланныхъ изъ перьевъ и скрѣпленныхъ воскомъ. Икаръ погибъ на дорогѣ, приблизившись больше чѣмъ слѣдовало къ солнцу, Д. же спасся въ Кумы, въ Италіи, и построилъ тамъ храмъ Аполлону; потомъ жилъ въ Сициліи у царя Кокала. На Критѣ, повидимому, имѣе о Д. пустилъ глубокіе корни. Здѣсь впервые стала процвѣтать рѣзба изъ дерева, которая разрабатывалась такъ назыв. Дедалидами, и отсюда была перенесена на Сицію, Динэомъ и Скиллисомъ. Въ Иліадѣ (XVIII, 591) упоминается хороводъ, сдѣланный Д. для Ариадны. Павзаній говоритъ, что видѣлъ это произведеніе и что это былъ мраморный рельефъ.

А. III.

Въ строительномъ дѣлѣ Д. считали изобрѣтателемъ пилы, тесла и отвѣса; въ скульптурѣ онъ первый, будто бы, сталъ дѣлать деревянныя статуи боговъ съ непринавшими къ туловищу руками и съ отдѣленными другъ отъ друга ногами, тогда какъ до него подобныя статуи имѣли видъ безжизненныхъ, оконченныхъ истукановъ, съ едва намѣченными членами. Въ цвѣтущую эпоху греческ. цивилизаціи, во многихъ святилищахъ хранились съ незапамятныхъ временъ деревянныя изваянія боговъ, считавшіяся произведеніями Д.; въ различныхъ мѣстахъ существовали сооруженія, происхожденіе которыхъ приписывали строителю критскаго лабиринта. Такъ какъ эти древности выражали собою весьма раз-

личную степень развитія искусства, отъ грубыхъ, младенческихъ попытокъ художественнаго творчества, до нѣкоторой, уже замѣтной умѣлости, то они, очевидно, не могли принадлежать не только одному и тому же художнику, но и одному и тому же времени. Къ тому же, самое имя Д., происходящее отъ глагола *daidaléiv* (дѣлать искусно), заставляетъ видѣть въ немъ не историческое, дѣйствительно существовавшее лицо, хотя и приукрашенное легендами, а личность, созданную народной фантазией и символизировавшую успѣхи, достигнутые нѣсколькими поколѣнями художниковъ въ начальную эпоху греческаго искусства, отъ глубокой старины, предшествовавшей походу на Трою, и до VI в. предъ Р. Хр. (Ср. Kuhnert, «Daidalos» (XV Suppl. Band d. Jahrbücher für Philologie; 1886); Robert, «Archaeologische Märchen» «Philologische Untersuchungen v. Kiessling und v. Wilamowitz-Möllendorf» (X, 1886). А. С.—с.

Деде-Агачь—портъ на Эгейскомъ морѣ, конечная станція жел. дорож. вѣтви, идущей по долинѣ р. Марицы. 9 июля 1877 г. въ этомъ пунктѣ высадились на берегъ Сулейманъ-паша, вызванный изъ Черногоріи, съ большою частью дѣйствовавшихъ тамъ турецкихъ войскъ, и отсюда двинулся противъ русскаго перелового отряда генерала Гурко, перешедшаго черезъ Балканы. Во второй періодъ войны, послѣ сраженій подъ Филиппополемъ, Сулейманъ бѣжалъ въ Д.-Агачь и тамъ былъ, по повелѣнію султана, арестованъ. 18 янв. 1878 г. Д.-Агачь былъ занятъ рус. войсками, которыя и оставались тамъ до заключенія мира.

Дедешинскіи—русскій дворянскій родъ. Предокъ ихъ, Киприанъ Ивановичъ Д., сынъ боярскій, подписался, въ 1563 г., на поручной записи по боярскій князь И. Д. Бѣльскомъ. Киприанъ Дмитріевичъ Д., за участіе въ войнѣ съ Польшею, пожалованъ вотчинами въ 1670 г. Его потомство внесено въ VI часть родословной книги Вологодской губ. (Гербовникъ, VIII, 102), а потомство его брата Ивана—въ VI ч. родословной книги Костромской губ. — Есть еще родъ Д., новаго происхожденія. В. Р.

Де-Деккеръ (Пьеръ-Жакъ-Франсуа de-Decker, 1812—91)—бельг. гос. дѣят., былъ адвокатомъ въ Гентѣ. Въ 1835 г. издалъ сборникъ стихотвореній «Religion et amour»; въ 1837 г. основалъ съ Дешаномъ католич. «Revue de Bruxelles». Съ 1839 г. членъ палаты депутатовъ. Въ умѣренно-католич. кабинетѣ Вилена (1855) Д. былъ министромъ внутреннихъ дѣлъ, но послѣ майскихъ безпорядковъ 1857 г. вышелъ въ отставку и занялся финансовыми и промышленными предпріятіями. Послѣ краха банка Лангранъ-Домонсо, въ которомъ Д. былъ администраторомъ, онъ долженъ былъ отказаться отъ обществ. дѣятельности. Д. былъ поборникомъ интересовъ фламандскаго языка и нап.: «Du pétitionnement en faveur de la langue flamande» (1840). Другія его соч. «Études historiques et critiques sur les monts-de-piété en Belgique» и «Quinze ans, de 1830 à 1845».

Деденевъ (Новоспаское)—с. Московскій г., Дмитровскаго у., при р. Икшѣ. По преданію, тутъ былъ убитъ ханъ Дедень или Дю-

день, который въ 1295 г. грабилъ окрестности Дмитрова. Д. упоминается въ духовномъ завѣщаніи вел. кн. Іоанна Васильевича. Въ церкви хранится икона Спасителя, которую въ 1391 г. в. кн. Василій Дмитріевичъ благословилъ кн. С. В. Комрина, а также много драгоценныхъ крестовъ, сосудовъ, древнихъ Евангелій.

Деденевы—русскій дворянскій родъ. Предокъ ихъ Русинъ Д. былъ сыномъ боярскимъ (1576). Михаилъ Алексѣевичъ Д. (†1786) былъ при Екатеринѣ II сенаторомъ. Родъ Д. внесенъ въ VI часть родословной книги Псковской губ. (Гербовникъ, II, 113).

Дедерко—польскій дворянскій родъ, герба *Дедеркало*, восходящій къ XVII в. Яковъ Игнацій Д. (†1819) былъ первымъ епископомъ минскимъ. Родъ Д. внесенъ въ VI часть родословной книги Виленской, Витебской и Минской губ.

Дедерлейнъ (Людвигъ Döderlein, 1791—1863)—нѣм. филологъ и педагогъ; былъ проф. филологіи въ Бернѣ и Эрлангенѣ. Главные его труды въ области синонимики и этимологіи: «Lat. Synonymen und Etymologien» (1826—38) и «Homerische Glossarium» (1850—58), къ которымъ примыкаетъ цѣлый рядъ сочин., назначенныхъ для гимназическаго преподаванія. Кромѣ того, Д. издалъ Софокла, Тацита, Горация, Гомера и др. Изданы также его «Reden und Aufsätze» (1843—47) и «Oeffentliche Reden» (1860). Его отецъ, *Іоаннъ-Христовъ* Д. (1745—92), прот. богословъ, былъ проф. въ Ленѣ. Его соч.: «Curae criticae et exegeticae in quaedam Veteris Testamenti oracula» (1770), «Institutio theologiae christianae» (1780), «Fragmente u. Antifragmente über Lessings Beiträge zur Litteratur» (нов. изд. 1788) и др.

Дедитиции или перегрини дедитици.—Такъ назывались у римлянъ жители подчиненныхъ оружіемъ провинцій, сдавшіеся безусловно на милость или гнѣвъ побѣдителей—тѣ, которые se suaque in populi romani ditionem dederant. Формула сдачи (deditio) гласила: «deditisne vos u: bem, agros, aquam, terrminos, delubra, utensilia, divina humanaque omnia in meam populique romani ditionem? Deditis». Д. были наиболѣе безправные изъ иностранцевъ, подчиненныхъ римскому владычеству. Въ положеніи Д. (dediticii aeliani или qui dediticiorum numero sunt) позднѣе, по закону Элія Сенція 4 г. по Р. Х., были поставлены и тѣ вольноотпущенники, кот., находясь въ рабствѣ, были заключены въ оковы за преступленія и вообще подвергались позорнымъ наказаніямъ. Такіе вольноотпущенники никогда и никакимъ путемъ не могли сдѣлаться римскими гражданами и должны были жить не ближе 100 миль отъ Рима. О сдачѣ см. у Лавія кн. I гл. 37 и VII гл. 31; о положеніи Д. у Гая Instit. I, 13, 25—27. В. Н.

Дедрѣ (Dedreux)—фамилія трехъ франц. художниковъ. 1) *Пьеръ-Анжъ Д.* (1788—1849), архитекторъ, ученикъ Персье, Лафонтена и парижск. акад. худ. Получивъ въ 1815 г. первую, такъ наз. римскую, премію за проектъ политехническаго училища, сдѣлалъ продолжительное путешествіе въ Италію, Истрію,

Грецію и Малую Азію и издалъ потомъ часть исполненныхъ въ этихъ странахъ рисунковъ своихъ, изображающихъ любопытные архитектурные памятники и виды живописныхъ мѣстностей (20 выпусковъ). Имъ построено нѣсколько значительныхъ зданій въ Парижѣ и его окрестностяхъ.—2) *Пьеръ-Жозефъ Д.*, прозванный Д.-Дорси (Dorcy), братъ предыдущаго, живописецъ, ученикъ Герена, род. въ 1789 г. Писалъ портреты, изъ которыхъ наиболѣе удавались ему дамскіе, а также идеальныя женскія головки. Въ послѣднихъ до нѣкоторой степени подражалъ Ж.-Б. Грѣзу. Нѣсколько портретовъ его работы красуются въ Версальскомъ музеѣ (портр. императрицы Жозефины и Маріи-Луизы и др.).—3) *Альфредъ Д.* (1810—60), сынъ П.-А. Д., живописецъ, ученикъ Л. Конѣ. Писалъ сцены охоты, прогулки верхомъ, скачки и отчасти портреты. Въ его картинахъ прекрасны изображенія лошадей, человѣческія же фигуры и пейзажная часть довольно слабы. Многія изъ этихъ картинъ получили большую популярность, благодаря издаванью воспроизведеній ихъ въ гравюрѣ и литографіи. А. С.—с.

Дедукція (отъ deducere — выводить) — терминъ современной логики, обозначающій выведение одной мысли изъ другой, дѣлаемое на основаніи логическихъ законовъ. Большинство логиковъ подъ словомъ Д. разумѣютъ выведение частнаго изъ общаго; такое ограниченіе, однако, не имѣетъ основанія. Д. получила значеніе термина лишь въ новой логикѣ, главнымъ образомъ благодаря трудамъ англійскихъ мыслителей, разсматривающихъ Д. [въ противоположность индуктивному методу. Понятіе Д. встрѣчается уже у Аристотеля (ἀπαγωγή). Латинская форма, deductio, впервые встрѣчается въ сочиненіяхъ Боэція; но какъ у Аристотеля, такъ и у Боэція Д. не противопоставляется индукціи, а обозначаетъ собою понятіе тождественное съ силлогизмомъ и съ доказательствомъ. Въ средневѣковой, схоластической логикѣ слово Д. не играетъ роли термина. Въ знаменитой португальской логикѣ Арно («Logique ou l'art de penser») Д., какъ терминъ, тоже не встрѣчается; вѣтъ его еще и въ логикѣ Канта. Слѣдовательно, терминъ Д. составляетъ принадлежность логики XIX вѣка. Еще и въ настоящее время въ нѣкоторыхъ сочиненіяхъ по логикѣ Д. отождествляютъ съ силлогизмомъ и считаютъ его единственнымъ правомѣрнымъ способомъ умозаключенія (см., напр., Каблеръ, «Logique», 1886). Отождествленію Д. съ силлогизмомъ мѣшаютъ, однако, то обстоятельство, что силлогизмъ есть лишь форма Д., а не самый процессъ. Отъ узкаго значенія термина Д. слѣдуетъ отличать болѣе широкое: совокупность процессовъ научнаго мышленія (раздѣленіе и опредѣленіе понятій, доказательство положенія), за вычетомъ индукціи. Понимаемая въ такомъ смыслѣ, Д. оказывается процессомъ, прямо противоположнымъ индукціи; эту противоположность видятъ какъ въ исходныхъ точкахъ, такъ и въ способахъ перехода отъ одной мысли къ другой и, наконецъ, въ конечныхъ дѣлахъ. Такое воззрѣніе защищали въ русской литературѣ М. П. Вла-

диславлевъ («Логика», СПб., 1872), стоявшій въ данномъ случаѣ подъ вліяніемъ Милля, Бэна и др. Нельзя отрицать различія между Д. и индукціей, но противоположеніе ихъ не имѣетъ никакого основанія. Человѣческое мышленіе одно; какъ бы ни были разнообразны предметы, направленіе и цѣль мышленія, одни и тѣ же законы управляютъ мыслью. Противопоставлять Д. во всемъ индуктивному мышленію—значитъ вносить дуализмъ въ человѣческое сознаніе. Различіе Д. отъ индукціи получило характеръ противоположности вслѣдствіе развитія опытныхъ наукъ въ новое время. Успѣхи опытнаго знанія повлекли за собой подробное изслѣдованіе методовъ его, при чемъ иногда забывали, что въ индукціи имѣется дѣло съ тѣмъ же самымъ мышленіемъ, въ примѣненіи его къ фактамъ внутренняго и внѣшняго міра. Неудачи спекулятивной философіи, пользовавшейся по преимуществу Д., способствовали расширенію пропастей между индукціей и дедукціей. Между тѣмъ, легко замѣтить сродство индукціи съ Д.; не говоря о такъ называемой полной индукціи (умозаключеніи отъ всѣхъ членовъ извѣстной группы къ самой группѣ), которая представляетъ собою примѣръ совершенно правльнаго силлогизма, т. е. Д.—и такъ называемая неполная индукція, т. е. заключеніе отъ частнаго къ общему, имѣетъ своимъ основаніемъ законъ тождества, ибо въ неполной индукціи отъ нѣкоторыхъ случаевъ мы заключаемъ ко всѣмъ на томъ основаніи, что разсматриваемъ эти нѣкоторые случаи какъ типическіе представители всей группы. Д. С. Милль свѣтъ индуктивные методы изслѣдованія къ четыремъ основнымъ: методу различія, согласія, остатковъ и сопутствующихъ измѣненій. Разсматривая ихъ, легко убѣдиться, что они представляютъ собой не что иное, какъ различные способы умозаключенія, основанныхъ на законѣ тождества. Методъ остатковъ, напримѣръ, представляетъ собой чистый случай опредѣленія путемъ исключенія, т. е. умозаключеніе раздѣлительное. Въ превосходномъ трудѣ Каринскаго: «Классификація выводовъ» (СПб., 1880) есть множество доказательствъ тому, что противоположеніе индукціи и Д., въ той формѣ, въ которой оно обыкновенно дѣлается, неосновательно, и что, поэтому, нельзя дѣлать всѣ выводы на индуктивные и дедуктивные. Съ другой стороны, нѣкоторые силлогистические выводы представляютъ собою примѣры умозаключеній отъ частнаго къ частному, на что впервые обратилъ вниманіе Дж. С. Милль. Такимъ образомъ, отождествляя Д. съ силлогизмомъ, нельзя въ то же время утверждать, что Д. есть всегда умозаключеніе отъ общаго къ частному, а слѣдуетъ дать болѣе общее опредѣленіе, съ котораго мы и начали настоящую замѣтку. Полное опредѣленіе понятія Д. требуетъ, помимо указанія отношенія ея къ индукціи, еще разсмотрѣнія отношенія Д. къ анализу. Анализомъ называется приемъ мышленія, посредствомъ котораго разлагается на составные элементы то, что въ сознаніи дано какъ нѣчто цѣлое; анализъ противоположается синтезу; но и въ Д. выво-

дится изъ известной мысли съ необходимостью другая, которая была заключена *implicite* въ первой; отсюда сходство Д. и анализа очевидно. Если, однако, допустить, что форма Д.—силлогизмъ, то придется сказать, что анализъ—болѣе общее понятіе, чѣмъ Д. Всякая Д. есть анализъ, ибо разъясняетъ данное положеніе, выводъ изъ него другое, заключенное въ немъ; но не всякій анализъ есть Д. Анализъ есть дѣйствіе болѣе простое, чѣмъ Д. Въ составъ каждаго процесса Д. входятъ слѣдующіе элементы: положеніе, изъ котораго дѣлается выводъ и которое въ такомъ случаѣ назыв. основаніемъ; самый процессъ выведенія изъ основанія мысли, въ немъ заключенной, и, наконецъ, выводъ или мысль, добытая изъ основанія и поставленная какъ отдѣльное положеніе. Положенія, изъ которыхъ дѣлаются выводы, могутъ быть чрезвычайно разнообразны, но въ концѣ концовъ сводятся къ двумъ родамъ: самоочевидныя истины (аксіомы) и обобщенія, добытыя изъ опыта. Процессъ выведенія не мѣняетъ характера основанія, изъ котораго получается выводъ, т. е. выводъ изъ аксіомы самъ получаетъ аксиоматическій характеръ; выводъ изъ эмпирическаго положенія есть фактъ, могущій быть провереннымъ на опытѣ. Самый процессъ Д. основанъ на законѣ тождества. Частное подводится подъ общее на томъ основаніи, что оно по содержанию тождественно съ общимъ; то же самое положеніе можно замѣтить и въ заключеніи отъ частнаго къ частному. Самый выводъ, наконецъ, есть положеніе, въ которомъ признается тождество подводяимаго съ тѣмъ положеніемъ, подъ которое мы подводимъ. См. Силлогизмъ.

Э. Радловъ.

Дедюлины — русскій дворянскій родъ. Никафоръ Д. служилъ въ дѣлахъ боярскихъ въ 1537 г. Думный дворянинъ Иванъ Васильевичъ Д. пожалованъ вотчинами въ 1561 г. Родъ Д. внесенъ въ VI часть родословной книги Ярославской и С.-Петербургской губ. (Гербовникъ, VI, 27).

В. Р.

Дедюхинскіе соляные источники, Соликамскаго у. Пермской губ., въ 24 в. къ западу отъ уѣзднаго города, подъ 58° 99' с. ш., 74° 28' в. д. отъ о-ва Ферро, въ болотистой низменной равнинѣ. Почва состоитъ изъ разноцвѣтныхъ глинъ цехштейновой формаціи. Прежде были соляныя варницы. Источники не эксплуатируются.

Г. М. Г.

Дедюхинъ—заштатный городъ Соликамскаго у. Пермской губ., въ 25 в. отъ у. г., на лѣвомъ, низменномъ берегу р. Камы. Дедюхинскій солеваренный заводъ основанъ въ послѣдней четверти XVII в. иноками Пыскорскаго монастыря, на землѣ Строганова. Съ 1764 г. Д. заводъ со всѣми землями перешелъ въ казну и находился въ вѣдѣніи Соликамской воеводской канцеляріи. Съ 1780 г. причисленъ къ Пермскому наместничеству, а въ 1805 г. переименованъ въ горный г. Д., съ подчиненіемъ горному вѣдомству. Жителей (въ 1888 г.) 4826 ч. Дѣйствіе казеннаго солевареннаго завода прекращено въ 1863 г., при чемъ за 60 лѣтъ нахождения завода въ горномъ вѣдомствѣ въ немъ выварено и отпущено 60930895 п. соли, на что пошло 2586104 саж. дровъ, въ

среднемъ—1 саж. дровъ на выварку 23½ пуд. соли. Соль весною сплавлялась въ нижегородскіе запасные соляные амбары, частью шла въ губ. Вятскую и Пермскую. Въ 1888 г. дѣйствовали два завода для выварки соли: Дедюхинскій I-й и Д. II-ой. На первомъ выварено 935130 пудовъ соли, на что израсходовано 746 куб. саж. дровъ и 507331 пудовъ каменнаго угля, при 235 рабочихъ; на второмъ выварено 860024 пудовъ соли, израсходовано 5179 куб. саж. дровъ, при 146 рабочихъ. На обоихъ по одной паровой машинѣ. Цѣна пуда соли на заводѣ—12 коп. Скважины и колодцы доходятъ до 80 саж. глубины. Пристань.

Дежазе (Виргинія Dejazet) — знаменитая франц. актриса, род. въ Парижѣ въ 1797 г., тринадцатимъ ребенкомъ бѣднаго портного. Шести лѣтъ она дебютировала на маленькой парижской сценѣ, сперва какъ танцовщица, и сразу имѣла большой успѣхъ. Четырнадцати лѣтъ она уже сыграла ответственную характерную роль. Ея участіе въ театрѣ Gymnase упрочило за нею славу ролей въ мужскомъ костюмѣ, сохранившуюся за нею до старости. Въ 1831 г. Д. дебютировала въ только что народившемся (въ настоящемъ его видѣ) театрѣ Пале-рояля, который своимъ успѣхомъ въ значительной мѣрѣ былъ обязанъ любимицѣ публики, блистательной Д. Въ двѣнадцатилѣтнее пребываніе артистки въ Пале-рояль слава ея достигла своего апогея. Въ 1844 г. Д. уѣхала въ провинцію, потомъ вернулась въ Парижъ, гдѣ продолжала играть до глубокой старости, на разныхъ театрахъ; въ концѣ жизни сама была директрисой театра. Она играла на сценѣ болѣе чѣмъ семьдесятъ лѣтъ. Въ шестидесяти годахъ своей жизни она еще была въ полной силѣ и очаровывала зрителей исполненіемъ ролей бойкихъ мальчиковъ. Въ послѣдній разъ она выступила на сцену въ 1875 г. въ благотворительномъ спектаклѣ, 78 лѣтъ отъ роду; въ томъ же году она и скончалась. Специальностью сценческаго творчества Д. былъ водевиль и веселая комедія. Талантъ Д. породилъ цѣлый рядъ легкихъ драматическихъ произведеній, въ области которыхъ работала и выдающаяся драмат. писательница, какъ Скрибъ и Сарду. Со смертью Д. этотъ родъ пьесъ вышелъ изъ моды. Крайне добрая и впечатлительная, Д. въ старости была настолько бѣдна, что артисты разныхъ парижскихъ сценъ устроили въ пользу ея великопѣный бенефисъ, давшій около 80 т. фр. собору.

В. Кр.

Дежанъ (Жанъ-Франсуа Эме Dejean; 1749—1824) — графъ, франц. генераль. Прикнувъ къ революціи, отличился въ 1793—95 г. подъ начальствомъ Дюмурье и Пишегрю; особенно извѣстенъ переходъ его черезъ Рейнъ въ ночь съ 5 на 6 сент. 1795 г. При Наполеонѣ былъ военнымъ министромъ, потомъ сенаторомъ; предсѣдательствовалъ въ судѣ надъ генералами Малле, Лагори и Гидалемъ (1812). Въ 1814 г. Д. прикнутъ къ Бурбонамъ и слѣланъ первымъ и директоромъ политехнической школы. Во время 100 дней перешелъ на сторону Наполеона. Въ 1819 г. вновь возведенъ въ пэры.

Дежанъ (графъ Pierre - François - Aimé August Dejean)—ген.-лейт. французскаго войска, знаменитый антомологъ (1780 — 1845). Изучалъ медицину, потомъ поступилъ въ военную службу, участвовалъ во многихъ походахъ и битвахъ, при Ватерлоо былъ адъютантомъ Наполеона, потомъ подвергся изгнанію, по возвращеніи занялъ мѣсто въ палатѣ пэровъ. Д. оказалъ важныя заслуги въ области энтомологіи и именно въ изученіи жуковъ; занимаясь энтомологіей съ молодости, онъ даже военными походами пользовался для пополненія своихъ коллекцій, путешествовалъ съ той же цѣлю, покупалъ и вымѣнивалъ коллекціи и составлялъ величайшую коллекцію на материкѣ Европы. Д. составилъ систематическій каталогъ жуковъ (2 изд., Парижъ, 1833—37); «Species générales des coléoptères» (П. 1825 — 37) и «Iconographie des coléoptères d'Europe» (1829—36).

Дежарденъ (Desjardins): —1) *Абель* (1814—1886), франц. историкъ, проф. философскаго факультета въ Дуэ. Нап.: «L'empereur Julien» (1844); «Etudes sur Saint Bernard» (1849); «Vie de Jeanne d'Arc» (3 изд. 1885); «L'esclavage dans l'antiquité» (1857); «Charles IX, deux années de règne» (1874); «Une congrégation générale des cardinaux en 1595» (1875); «La vie et l'oeuvre de Jean de Bologne» (1883). Издалъ: «Négociations diplomatiques de la France avec la Toscane» (1859—85).—2) *Эрнестъ Д.* (1823 — 1886) — франц. археологъ и историкъ, братъ предыдущаго; былъ проф. римской археологіи въ Collège de France. Нап.: «Essai sur la topographie du Latium» (1854); «Voyage d'Horace à Brindes» (1855); «Géographie historique et administrative de la Gaule» (1876—85) и др. Издалъ: «Recueil des comptes rendus des séances de l'Académie des Inscriptions et Belles-lettres» (1857).

Дежарденъ (Амиль-Артуръ Desjardins) — франц. юристъ. Род. въ 1835 г. Былъ ген.-прокуроромъ въ Дуэ и Руанѣ, потомъ ген.-адвокатомъ кассационнаго суда. Его главныя соч.: «Essai sur les confessions de saint Augustin», «De scientia civili apud Marcum T. Cicero-nem» (1858); «De l'allénation et de la prescription des biens de l'Etat, des communes et des établissements publics» (1862); «Etats généraux, leur influence etc.» (1871); «La nouvelle organisation judiciaire» (1871); «Traité de droit commercial maritime» (1878—90) — его главное и очень цѣнное соч.

Дежарденъ (Мишель-Альбертъ Desjardins) — франц. юристъ и полит. дѣятель, братъ предыдущаго. Род. въ 1838 г. Съ 1871 г. до 1876 г. былъ депутатомъ и засѣдалъ въ правомъ центрѣ; занимаетъ кафедру гражданскаго и уголовного права въ парижскомъ факультетѣ. Нап.: «De la Compensation et des demandes reconventionnelles» (1864); «De l'Enseignement du droit d'après Bacon» (1868); «Les Moralistes français du XVI siècle» (1870); «Etude historique sur les causes d'interruption de la prescription» (1878); «Traité du vol spécialement en droit romain» (1881); «Code pénal russe» (1884) и много др.

Дежемиллоръ или Курганъ Ближенцовъ — одинъ изъ трехъ кургановъ въ окрест-

ностяхъ с. Копанки, Аккерманскаго уѣзда, Бессарабской губерніи. Образуетъ конечный пунктъ непрерывной цѣпи сторожевыхъ кургановъ, идущей полукругомъ къ югу отъ Бендеръ.

П. Т.

Деженеттъ (Réné-Nicolas-Dufriche Desgenettes)—извѣстный военный врачъ временъ первой французской революціи, извѣстенъ своими санитарно - административными способностями, благодаря которымъ пользовался большимъ довѣріемъ Наполеона I (1762 — 1837); въ 1789 г. получилъ степень доктора мед. въ Монпелье. Въ 1793 г. вступилъ во французскую армию и былъ главнымъ врачомъ въ египетскую и сирійскую восточную войны. Въ 1807 г. главный военно-медицинскій французскій инспекторъ и проф. медицинскій физики и гигиены. Въ 1812 г. взятъ русскими въ плѣнъ, изъ котораго вернулся на родину лишь въ 1814 г. Д. писалъ очень много; наибольшей извѣстностью пользуется его трудъ: «Медицинская исторія восточной войны» и статьи о желтой горячкѣ. Г. М. Г.

Дежерандо (баронъ Жозефъ-Марія Degéando, 1772—1842) или де-Жерандо, какъ онъ сталъ называться послѣ полученія титула барона—франц. публицистъ и общественный дѣятель. Посѣщалъ въ Парижѣ семинарію и готовился поступить въ какой-нибудь духовный орденъ, чтобы посвятить себя исключительно благотворительности; но этому помѣшала революція. Въ 1791 г. онъ становится, вмѣстѣ со своимъ другомъ Камилломъ Жорданомъ (см.), на сторону католиковъ, отказывавшихся признать гражданское устройство духовенства; въ 1793 г. вступаетъ въ ряды городской милиціи возставшаго Лиона. Попавъ раненымъ въ руки республиканцевъ, онъ проводитъ нѣсколько мѣсяцевъ въ тюрьмѣ, поступаетъ затѣмъ въ солдаты и бѣжитъ за границу. Амнистія 1796 г. позволяетъ ему вернуться на родину. Онъ становится дѣятельнымъ помощникомъ Жордана, избраннаго въ советъ пятисотъ; и вмѣстѣ съ нимъ, послѣ 18 фрюктидора, оставляетъ на время Францію; изучаетъ въ Тюбингенѣ нѣм. литературу и философію. Возвратясь во Францію, вступаетъ въ военную службу. Случайно узнавъ о заданной парижск. институтомъ темѣ: «Déterminer quelle a été l'influence des signes sur la formation des idées», Д. пишетъ на эту тему мемуаръ (въ 1800 г. напечатанный въ болѣе обширномъ видѣ, подъ загл.: «Des signes et de l'art de penser, considérés dans leur rapports mutuels»). Оригинальность мыслей, шедшихъ совершенно въ разрѣзъ съ господствовавшими тогда во Франціи воззрѣніями Кондильяка, обращаетъ на него общее вниманіе и вводитъ его въ кругъ г-жи Сталь. Къ дальнѣйшимъ сочин. его: «Considérations sur les diverses méthodes à suivre dans l'observation des peuples sauvages» (1801) и «La génération des connaissances humaines» (1802) скоро присоединяется его главный трудъ: «Histoire comparée des systèmes de philosophie relativement aux principes des connaissances humaines» (2-ое изд., 1822—23 г., обнимаетъ только древнюю и средневѣковую философію: оно дополнено уже послѣ смерти Д., его сыномъ). Какъ фи-

лософъ Д. не имѣть выдающагося значенія, но какъ историкъ философіи онъ можетъ считаться первымъ во Франціи, давшимъ научный методъ для классификаціи и объясненія философскихъ доктринъ. Онъ былъ электикомъ еще до Кузена и, ставя на первый планъ эмпиризмъ, старался установить связь между метафизикой и положительными науками. Въ 1804 г. Д. назначенъ былъ ген. секретаремъ министерства внутр. дѣлъ. Наполеонъ давалъ ему важныя порученія въ Италіи и Испаніи и сдѣлалъ его членомъ государственнаго совѣта. Онъ сохранилъ эту должность и во время реставраціи. Людовикъ-Филиппъ возвелъ его въ званіе пэра. Занявшись введеніемъ во Франціи Велли-Ланкастерской системы, онъ основалъ съ этой цѣлью общество и написалъ: «Du perfectionnement moral, ou de l'éducation de soi-même» (3 изд. 1833) и «Cours normal des institutions primaires, ou Directions relatives à l'éducation physique, morale et intellectuelle dans les écoles primaires» (8 изд. 1839). Правительство подчинило его вѣднію госпитали, дома призрѣнія бѣдныхъ, сиротскіе дома, институты для слѣпыхъ и глухонѣмыхъ. Отсюда слѣд. его труды, и до сихъ поръ не потерявшіе значенія: «Education des sourds-muets de naissance» (1827), «Le visiteur du pauvre» (1820; перевод. на многіе языки), «De la bienfaisance publique» (1830), «Sur les moyens de prévenir la misère» (1831), «Des progrès de l'industrie dans leurs rapports avec le bien-être physique et moral de la classe ouvrière» (1841). Съ 1819 г. Д. занималъ открытую по его инициативѣ каѣдру общественаго и административнаго права; написалъ «Eléments du Code administratif, réunis et mis en ordre». Онъ издалъ также рѣчи своего рано умершаго друга: «Discours de Camille Jourdan» (1826). На русскій яз. изъ его соч. переведены: «Жизнь человѣческа, разсматриваемая какъ великое и безпрерывное воспитаніе» (въ «Сынѣ Отечества 1825, CIV); «О нравственномъ усовершенствованіи человѣка во всѣхъ возрастахъ» (тамъ же, 1828, CXVII). Ср. V. Cousin, «Fragments philosophiques»; Damiron, «Essai sur la philosophie en France au XIX siècle»; Jourdain, «Dégérando» (въ «Diction. philos.» de Franck); Mignet, «Notice sur Dégérando»; Sainte-Beuve, «Portraits littéraires».

Дежневъ (Семень) — якутскій казакъ, первый изъ европейскихъ мореплавателей, за 80 л. до Беринга прошедшій черезъ проливъ, отдѣляющій Азію отъ Америки. Берингу, притомъ, не удалось пройти всего пролива, а пришлось ограничиться плаваніемъ только въ его южной части, тогда какъ Д. прошелъ проливъ съ С на Ю., по всей его длинѣ. До сихъ поръ имѣются свѣдѣнія о Д. только съ 1638 по 1671 гт. Родина его — Великій Устюгъ; когда Д. ушелъ отсюда искать счастья въ Сибирь — неизвѣстно. Въ Сибири онъ сначала служилъ въ Тобольскѣ, а затѣмъ въ Енисейскѣ, откуда въ 1638 г. перешелъ въ Якутскій острогъ, только что основанный по соседству съ еще непокоренными племенами инородцевъ. Вся служба Д. въ Якутскѣ представляетъ рядъ неустанныхъ трудовъ, нерѣдко соединенныхъ съ опасностью для жизни; за 20 лѣтъ

службы здѣсь онъ былъ 9 разъ раненъ. Уже въ 1639—40 гт. Д. приводитъ въ покорность туземнаго князя Сахея. Въ 1641 г. Д., съ партией въ 15 чел., собираетъ ясакъ на р. Янѣ и благополучно доставляетъ его въ Якутскъ, выдержавъ по дорогѣ схватку съ шайкою въ 40 чел. Въ 1642 г. онъ, вмѣстѣ съ Стадухинымъ, посланъ для сбора ясака на р. Оемоконъ, откуда онъ спустился въ р. Индигирку, а по ней вышелъ въ Ледовитый океанъ. Здѣсь Стадухинъ и Д. соединились съ Михайловымъ. Послѣ трехлѣтней службы Стадухинъ и Михайловъ, съ ясакомъ и половиною людей, отправились въ Якутскъ, оставивъ въ Колымскомъ острожкѣ Д., съ 13 чел. Михайловъ съ дороги вернулся обратно, а между тѣмъ Д. пришлось отразить нападеніе болѣе 500 кукагировъ, хотѣвшихъ уничтожить малосильный гарнизонъ острожка.

Въ 1646 г. мезенецъ Исая Игнатъевъ совершилъ первое плаваніе по Ледовитому ок. на В отъ устья р. Колымы и привезъ въ Нижне-Колымскъ моржевую кость (рыбій зубъ). Въ 1647 г. была послана за рыбьимъ зубомъ новая партія промышленниковъ, къ которой правительственный приказчикъ острога, боярскій сынъ Вас. Власевъ, присоединилъ и Д. На него возложена была обязанность собирать пошлины съ добычи и объяснять попутно инородцевъ. Эта партія скоро вернулась, встрѣтивъ на пути къ В непроходимыя скопленія льдовъ; но въ 1648 г. холмогорецъ Федотъ Алексѣевъ снарядилъ новую партію, къ которой примкнулъ Д. Она вышла въ море въ числѣ 30 чел., на шести кочахъ, и пошла на В; часть ея скоро отдѣлилась, но три коча, съ Д. и Алексѣевымъ, продолжали держать путь на В, въ августѣ стали заворачивать на Ю, а въ началѣ сентября вступили въ Боринговъ проливъ. Далѣе имъ пришлось обогнуть «Большой каменный носъ», гдѣ разбило однакъ изъ кочей, а 20-го сент. какія-то обстоятельства заставили ихъ пристать къ берегу, гдѣ въ битвѣ съ чукчами былъ раненъ Ф. Алексѣевъ и единственнымъ начальникомъ остался Д. Пройдя проливъ и, конечно, даже и не предчувствуя важности своего открытія, Д. пошелъ со спутниками далѣе на Ю, вдоль береговъ; но бури разбили послѣдніе два коча и носили Д. по морю, пока его не выбросило, пройдя устье р. Анадырь, на берегъ. Согласно съ указаніями историка Сибири, Миллера, и съ недавно открытыми Оглоблинымъ источниками, подѣ «Большимъ каменнымъ носомъ» Д. надо подразумевать мысъ Чукотскій, какъ единственный, мѣстоположеніе котораго подходит къ описанію Д. Это обстоятельство, вмѣстѣ съ указаніемъ Д. (въ челобитной 1662 г.), что кочь его былъ выброшенъ «за Анадырь рѣку», утверждаетъ за Д. несомнѣнно честь перваго излѣдователя пролива, названнаго Кукомъ проливомъ Беринга только по невѣднію о подвигѣ Д.

Потерпѣвъ крушеніе, Д. десять недѣль шелъ съ 25 чел. къ устью р. Анадырь, гдѣ погибло еще 13 чел., а съ остальными онъ перезимовалъ адѣсь и лѣтомъ 1649 г., на вновь построенныхъ лодкахъ, поднялся по рѣкѣ до

первых поселеній инородцевъ, которыхъ и объясачилъ. Тутъ, на среднемъ теченіи р. Анадырь, было устроено зимовье, назв. потомъ Анадырскимъ острогомъ. Въ 1650 г. сюда прибыла, сухимъ путемъ, партія русскихъ изъ Нижне-Колымска; этимъ путемъ, болѣе удобнымъ, нежели морской, воспользовался и Д. (1658), для отсылки въ Якутскъ собранной имъ моржевой кости и мягкой рухляди. Въ 1659 г. Д. сдалъ команду наль Анадырскимъ острогомъ и служилыми людьми, но оставался въ край еще до 1662 г., когда вернулся въ Якутскъ. Оттуда Д., съ государевой казною, былъ посланъ въ Москву, куда и прибылъ, вѣроятно, къ серединѣ 1664 г. Сохранилась челобитная Д. о выдачѣ ему жалованья, заслуженнаго имъ, но не полученнаго, за 19 лѣтъ, что и было исполнено. Въ 1665 г. Д. выѣхалъ обратно въ Якутскъ и тамъ служилъ до 1670 г., когда снова былъ посланъ съ государевою казною въ Москву, куда явился въ 1671 г. См. «Описание морского путешествія по Ледовитому океану и по Вост. морю съ Россійской стор. учиненныхъ», Миллера; «Хронол. ист. вс. путей вѣ сѣв. полярн. стр.», Берга; «Истор. обзор. Сибири», Словцова; «Истор. обзор. пут. по Лед. ок., между Карск. м. и Беринг. пр. до 1820 г.», Врагеля; «Журн. Мин. Нар. Пр.», 1890 г. № 11, «Семень Дежневъ», Н. Оглобина.

Дежурная книга.—Такъ называются заведенныя въ нашихъ присутственныхъ мѣстахъ книги, въ которыя дежурный чиновникъ записываетъ всѣ полученныя пакеты или бумаги.

Дежурный.—Дежурнымъ вообще называется лицо, исполняющее по очереди въ опредѣленный день какия-либо обязанности. Такъ въ каждомъ присутственномъ мѣстѣ имѣется постоянный Д. чиновникъ, при каждомъ домѣ или нѣсколькихъ домахъ въ большихъ городахъ—Д. дворникъ и т. п. Въ военной службѣ ежедневно наряжаются въ каждомъ полку или отдѣльной части войскъ Д. офицеры, въ каждой ротѣ, эскадронѣ, батареѣ или командѣ—Д. нижніе чины. Права и обязанности тѣхъ и другихъ опредѣлены въ уставахъ внутренней службы пѣхотномъ и кавалерійскомъ. На основаніи правилъ устава гарнизонной службы, для общаго наблюденія за точнымъ исполненіемъ караулами ихъ специальныхъ обязанностей ежедневно наряжаются въ крѣпостяхъ, лагеряхъ и большихъ городахъ особые Д. по карауламъ, изъ штабъ-офицеровъ или старшихъ оберъ-офицеровъ. Въ отличіе отъ общаго понятія «дежурный», *дежурный генералъ* есть постоянная штатная должность. До преобразования учреждений военного министерства, послѣдовавшаго въ началѣ шестидесятихъ годовъ настоящаго столѣтія, Д. генераломъ именовался директоръ инспекторскаго д-та военного министерства, а равно начальникъ дежурства въ арміи. Затѣмъ должность Д. генерала была упразднена, какъ въ организаціи мирнаго, такъ и въ организаціи военнаго времени. Возстановлена она положеніемъ о полевомъ управленіи войскъ 1890 г. Д. генералъ входитъ въ составъ чиновъ по-

левого штаба дѣйствующей арміи и завѣдуетъ частями инспекторской, санитарной и военно-судебной, а также дѣлопроизводствомъ по вопросамъ касающимся численности и личнаго состава арміи. Въ 1891 г. должность Д. генерала введена и въ штаты мирнаго времени нѣкоторыхъ военно-окружныхъ управленій, напр. Варшавскаго, Виленскаго, Киевскаго.

К. К.—св.

Дежурный штабъ-офицеръ—должность, существовавшая съ 1812 по 1864 г. Д. штабъ-офицеры завѣдывали дежурствами корпусныхъ штабовъ, корпусными жандармами и канцеляріями войсковыхъ дежурствъ казачьихъ войскъ. Въ корпусахъ они имѣли обязанности и кругъ дѣятельности тождественные съ Д. генераломъ арміи. Въ войсковыхъ казачьихъ дежурствахъ они завѣдывали канцеляріею. Кроме того, Д. шт.-офицеры состояли при начальникахъ главныхъ штабовъ и наказныхъ атаманыхъ армій. Въ военное время Д. штабъ-офицеры назначались еще при генер.-квартирмейстерахъ, Д. генералахъ, начальникахъ артиллеріи и начальникахъ инженерныхъ армій.

Дежурный корабль.—При плаваніи въ эскадрѣ обязанности такого корабля несутъ всѣ корабли по очереди; дежурство продолжается 24 часа. Д. корабль обязанъ въ каждый моментъ предоставить для надобностей эскадры паровую или гребную шлюпку (она наз. *дежурной*), которую и держать всегда наготовѣ. Съ Д. корабля не имѣютъ права съѣзда на берегъ докторъ и священникъ.

Н. С.

Дежурство.—Въ буквальномъ смыслѣ, слово Д. означаетъ очередь въ исполненіи какой-либо обязанности въ опредѣленный день. Но подобно тому, какъ слово «дежурный» приобрѣло въ военной службѣ двойное значеніе, такъ и слово Д. имѣетъ двойкій смыслъ. Съ одной стороны, подъ дежурствомъ разумѣется исполненіе обязанностей дежурнаго вообще; съ другой же стороны, наименованіе Д. присвоено особому отдѣлу управленія дежурнаго генерала арміи.

Дезамы (Théodore Dézamy)—французскій писатель (1803—50). Всю жизнь провелъ въ бѣдности; въ 1839 г. участвовалъ въ тайномъ обществѣ «Время года» (Des Saisons), поставившемъ себѣ задачей ниспроверженіе іюльской монархіи. Съ 1840 г., послѣ неудачной попытки издавать собственный журналъ, принималъ дѣятельное участіе въ коммунистическомъ журналѣ «Le Populaire», пока не разошелся съ его главнымъ редакторомъ, Каба. Въ 1848 г. Д. выставлялъ свою кандидатуру въ національное собраніе, но потерпѣлъ неудачу. Въ своемъ главномъ сочиненіи: «Code de la Communauté» (1842) Д. является сторонникомъ чисто-материалистическаго коммунизма, опирающагося на изученіе человѣческаго организма и его потребностей. Въ противность Каба, онъ настаиваетъ на эгоизмѣ людей и думаетъ, что именно себялюбіе, а не любовь и преданность приведетъ къ торжеству коммунистическаго идеала. Естественное неравенство людей, физическое и умственное, выдвигаемое обыкновенно какъ доводъ *противъ* коммунизма, Д. считаетъ, наоборотъ, *соображеніемъ за* него, ибо въ социальномъ, искус-

ственным уравнием онъ видитъ единственное средство возстановить справедливость, нарушенную природою. Желаніе *исправить* природу, возстановить справедливость, сказалось, такимъ образомъ, и у Д., самого скептическаго изъ всѣхъ французскихъ коммунистовъ 30-хъ и 40-хъ гг. По своимъ философскимъ воззрѣніямъ Д. — послѣдовательный материалистъ. Физическія потребности человѣка должны бытъ удовлетворены прежде всякихъ другихъ. Лучшимъ средствомъ для этого является коммунистическая община. Нужно взять примѣръ съ улья, гдѣ всякая чела трудится и всякая имѣетъ такое количество пищи, какое ей нужно. Въ основу коммуны Д., очень напоминающей по своему устройству фаланстеръ Фурье (у котораго Д. вообще много заимствовалъ), положенъ именно такой принципъ: всѣ ея обитатели трудятся и за то пользуются продуктами труда, въ предѣлахъ своихъ потребностей. Никто не распределяетъ одежды и пищи; всѣ берутъ ихъ сами изъ общихъ складовъ, точно такъ же какъ всякій самъ избираетъ себѣ жилище и тотъ родъ работы, который ему больше нравится. Никакихъ принужденій въ общинѣ не существуетъ; импульсъ къ труду должны дать: 1) образование, которое выясняетъ значеніе труда для всѣхъ и каждого; 2) разнообразіе работъ; 3) непродолжительность труда (максимумъ 5—6 час. въ день); 4) чистота и удобство мастерскихъ; 5) совершенство самаго производства (хорошія матеріалы и усовершенствованныя машины); 6) привлекательность трудового обшненія съ другими; 7) боязнь осужденія со стороны общаго мнѣнія; 8) стремленіе къ равенству и братству, которое станетъ сильнымъ подъ вліяніемъ эгалитарныхъ условій жизни. Всѣ работаютъ вмѣстѣ, обѣдаютъ за общимъ столомъ; привилегій и преимуществъ никакихъ нѣтъ; только дѣти и старики избавлены отъ работы. Уничтоженію въ общинѣ подлежатъ игорные и публичные дома, трактиры, балаганы, фабрики всякаго оружія, всѣ замки и запоры (воровство исчезнетъ, когда всѣ потребности будутъ удовлетворены), храмы и церкви, а съ ними вмѣстѣ и все духовное сословіе; докторовъ тоже не будетъ, потому что медицина станутъ изучать всѣ; полиція и войско окажутся ненужными, налоги — также, въ виду простоты управленія. Замкнутый бракъ смѣнится свободной любовью, хотя собственно «коммунизма женъ» Д. не допускаетъ; самое выраженіе это онъ считаетъ оскорбительнымъ для женщинъ, которымъ находить нужнымъ дать равноправность съ мужчинами. Обученіе дѣтей производится безъ принужденія; оно должно быть привлекательнымъ для учащихся. Устройство общинъ, съ населеніемъ приблизительно въ 10 тыс. чел., должно, по мнѣнію Д., искоренить бѣдность и повліять не только на организмъ человѣка, который отъ того усовершенствуется, но и на климатъ, который станетъ мягче и ровнѣе. Въ противоположность Каба, Д. требовалъ немедленнаго переворота, насильственной экспроприація частной собственности. Въ этомъ отношеніи онъ унаследовалъ традиціи Бабефа (см. II, 594). Др. сочин. Д., написанныя по разнымъ

случайнымъ поводамъ и отличающіяся по большей части полемическимъ характеромъ: «Question proposée par l'Académie des Sciences morales et politiques: Les nations avancent plus en connaissances, en lumières qu'en morale pratique; rechercher la cause de cette différence et indiquer le remède» (1839); «Conséquences d'embastillement et de la paix à tout prix» (1840; брошюра, направленная противъ проекта Тьера окружить Парижъ укрѣпленіями, для защиты отъ непріятели); «L'Égalitaire, Journal de l'organisation sociale» (1840 г. — вышло 2 №№); «Patriotes, lisez et rougissez de honte» (1840 — о восточномъ вопросѣ, въ сотрудничествѣ съ Каба); «M. Lamennais réfuté par lui même» (1841); «Calomnies et politique de M. Cabet» (1842); «Le Jéuitisme vaincu par le socialisme» (1845); «Organisation de la liberté et du bien-être universel» (1846).

Свѣдѣнія о Д., впрочемъ неполныя и неточныя, можно найти у Грюна («Die Sociale Bewegung in Frankreich»), Лорена Штейна («Socialismus u. Communismus des heutigen Frankreich») и Щерлова («Исторія социальныхъ системъ», т. II).

Н. Водовозовъ.

Дезаргъ (Desargues — извѣстный франц. геометръ (1593—1666). Принадлежалъ къ аристократической фамиліи и началъ службу въ рядахъ арміи. При осадѣ Ларошели познакомился и подружился съ Декартомъ. Оставивъ службу, поселился въ Парижѣ, гдѣ вошелъ въ кружокъ Шатеро-Лефевра, у котораго встрѣчалъ Гассенди, Бульо, Робервала, Паскаля и др. математиковъ того времени. Получилъ извѣстность трактатомъ о коническихъ сѣченіяхъ. Послѣ него остались слѣдующія сочиненія: «Traité de la perspective» (1636); «Traité des sections coniques» (1639); «Ouvrages rédigés par Bosse», «La manière universelle pour poser l'essieu»; «La pratique du trait à preuve pour la coupe des pierres»; «La manière de graver en taille douce et à l'eau forte»; «La manière universelle pour pratiquer la perspective».

Дезае (Луи-Шарль, Desaix de Voisieux) — фр. генер. (1768—1800). Революціонная война сразу выдвинула впередъ талантливаго юношу; быстро подвигаясь въ чинахъ, онъ, за сраженіе при Лаутербургѣ, былъ произведенъ въ дивизионные генералы, а въ 1796 г. игралъ значительную роль при отступленіи Моро изъ Баваріи и вытѣсненіи корпуса Кондэ изъ Оффенбурга. Во время египетской экспедиціи онъ разбилъ арабовъ у Іамбо и захватилъ большую часть Верхняго Египта. Возвращеніе его въ Европу совпало съ итальянскимъ походомъ 1800 г. Своевременное появленіе его на полѣ битвы рѣшило побѣду при Маренго; но въ этомъ же сраженіи онъ былъ убитъ. См. «Histoire des généraux Desaix et Kléber» (Пар., 1802).

Дездема (Dezède или Dezaides) — французскій композиторъ (1740—1792), ученикъ Филидора. Написалъ много оперъ, пользовавшихся большимъ успѣхомъ на французскихъ сценахъ; изъ нихъ извѣстны: «Julie» и продолженіе этой оперы «Erreur d'un moment», «Stratagème découvert»; «Les trois fermiers»,

«Zulime», «Le porteur de chaises», «Péronne sauvée», «Blaise et Babette», «Les deux pages» и др. Характеръ произведеній Д. преимущественно пасторальный; его мелодія граціозна и наивна. Подробности см. у Артура Пужена (II. 1862).

Дезенцаво (Desenzano)—городъ въ итал. пров. Брешиа, при оз. Гарда. Больше 4 т. жит. Гавань Д.—самая важная на южн. концѣ озера и ведетъ значительную торговлю зерновымъ хлѣбомъ съ Тиролемъ. Замѣчательнъ желѣзно-дорожный вѣдукъ линіи Миланъ-Венеція, въ 400 м. длины, съ 15 арками, построенный изъ краснаго веронскаго прагора.

Дезертированіе и дезертиръ — см. Побѣгъ со службы.

Дессаръ-Ланглуа (Альфредъ-Станиславъ Desessarts Langlois)—франц. поэтъ, род. въ 1813 г. Нѣсколько разъ получалъ академ. награды: въ 1841 г.—за поэму «De la civilisation chrétienne en Orient», въ 1843 г.—за «Mouvements de Molière», въ 1856 г.—за поэму «Saint Augustin Hippone». Написалъ множество романовъ, комедій, стихотвореній, рассказовъ; перевелъ на франц. яз. мемуары княгини Е. Р. Дашковой.

Дези—см. Жнея.

Дезидерата—дочь лонгобардскаго короля Дезидерія; въ 770 г. вступила въ бракъ съ Карломъ Великимъ, въ 771 г. была имъ отвергнута.

Дезидерій (Desiderius)— послѣдній король лонгобардовъ, герцогъ тосканскій. Послѣ смерти короля Айстульфа (756) оспаривалъ престолъ у брата его Рахиса и восторжествовалъ съ помощью папскаго и франкскаго вліянія. Уже Айстульфъ былъ вынужденъ Пипиномъ Короткимъ уступить папѣ нѣкоторыя области и платить дань франкамъ; Д. также не могъ освободиться отъ этихъ обязательствъ, но ему удалось упрочить связь своего королевства съ почти независимыми герцогствами Сполето и Беневентомъ и, противопоставивъ дальнѣйшимъ требованіямъ папы, установить дружескія отношенія съ франками. Его дочери Герберга и Дезидерата вышли замужъ за сыновей Пипина, Карломана и Карла Великаго. Послѣдній, однако, скоро развелся съ своей женою, а вдова и дѣти умершаго въ томъ же году Карломана были вынуждены бѣжать къ Д., который не только сталъ поддерживать ихъ притязанія, но напалъ на союзника Карла В., папу Адриана I, и дошелъ до самаго Рима. Войскамъ Карла Д. пытался запретить путь черезъ Альпы въ Италию (773), но былъ обойденъ и запретъ въ Павіи. Въ юнѣ 774 г. Д. долженъ былъ сдать ся и по франкскому обычаю, какъ военнопленный, былъ посаженъ съ женою и дочерьми въ различные франкскіе монастыри. Всѣ попытки бѣжавшаго въ Константинополь сына Д., Адельхиса, съ помощью Византіи возстановить независимость Лонгобардскаго королевства, были неудачны; возбужденныя имъ возстанія (786) подавлены Карломъ В., и самъ Адельхисъ въ 788 г. взятъ въ плѣнъ и казненъ. Лишь *Беневентъ*, гдѣ находилась дочь Д., Адальберга, жена герцога Арихиса, былъ сначала независимъ; но въ 787 г. и онъ подчи-

нился Карлу В. Другая дочь Д., Луитберга, была замужемъ за баварскимъ герцогомъ Фассилономъ. Къ сказаніямъ, украшавшимъ исторію паденія Лонгобардскаго королевства, относится извѣстіе о любви дочери Д. къ Карлу В., которому она будто бы отворила врата Павіи, но сама была растоптана франкскими конями. См. Ligurd Abel, «Untergang des Longobardenreichs in Italien» (Геттинг., 1859).

Дезинтеграторъ—аппаратъ, служащій для раздробленія или измельченія разнаго рода предметовъ. Сообразно съ величиною и качествами послѣднихъ и требуемою степенью раздробленія, Д. бываютъ весьма различнаго устройства. Одинъ изъ общеупотребительныхъ типовъ—центробѣжный—состоитъ изъ двухъ металлическихъ цилиндровъ, вложенныхъ одинъ въ другой и быстро вращающихся въ противоположныхъ направленіяхъ. Стѣнки цилиндровъ состоятъ изъ стержней-раздробителей. Раздробляемое тѣло вкладывается во внутренній цилиндръ и, вслѣдствіе вращенія, отъ дѣйствія центробѣжной силы, ударяясь объ стержни, изъ которыхъ состоятъ стѣнки цилиндра, измельчается и проходитъ во второй, наружный, цилиндръ, гдѣ стержни помѣщены въ стѣнкахъ болѣе часто, и затѣмъ уже выходитъ наружу. Въ примѣненіи къ нуждамъ сельскаго хозяйства Д. являюся въ видѣ машинъ-приворовъ весьма различнаго устройства: *дробилокъ*—жмыходобилокъ, зернодробилокъ, кукурузодобилокъ, яблокодробилокъ, и т. п., зернодавилокъ, или зерноплющилокъ и проч. См. Дробилки и Зернодавилки, также Измельченіе.

Дезинфекція. Содержаніе ст.: I. Сущность Д.; II. Способы Д.: А—физич., Б—химич., В—заключеніе.

I. Правильное понятіе о дезинфекціи опредѣляется этимологіей этого слова. Инфекція (infectio) значитъ по-русски зараженіе. Д. (desinfectio) значитъ обеззараживаніе. Такъ, напр. содержимое оспенныхъ гноячковъ человѣка заключаетъ въ себѣ заразу оспы, которая можетъ быть передана посредствомъ прививки другому здоровому человѣку. Если же это содержимое предварительно нагрѣтъ до температуры близкой къ кипѣнію, то заразительныя свойства его уничтожаются и прививка всегда даетъ отрицательный результатъ: содержимое оспенныхъ гноячковъ послѣ ихъ нагрѣванія явится дезинфицированнымъ. Подобнымъ же образомъ бѣлье или платье больныхъ дифтеритомъ, скарлатиной, сыпнымъ тифомъ и проч. могутъ содержать въ себѣ заразныя начала одной изъ названныхъ болѣзней, послѣ же извѣстныхъ описанныхъ ниже манипуляцій, они явятся обеззараженными, дезинфицированными. Отсюда ясно, что для успѣшности Д. нужно знать природу заразнаго начала и средства, уничтожающія его способность передаваться здоровымъ людямъ или животнымъ.

Однако же столь опредѣленное представленіе о Д. и ея задачахъ установилось лишь въ недавнее время, съ уясненіемъ самаго понятія о заразѣ и заразныхъ болѣзняхъ. Прежній же взглядъ на этотъ предметъ заключался въ слѣдующемъ. Кромѣ прямой передачи заразы

отъ большого здоровымъ, для многихъ заразныхъ болѣзней допускалась возможность самопроизвольнаго образования заразныхъ началъ во всякой массѣ разлагающихся (гниющихъ) органическихъ веществъ, среди зловонныхъ летучихъ продуктовъ которой предполагались и гипотетически заражающія вещества (міазмы). Отсюда являлось соображеніе, что вещества, способныя поглощать или разрушать зловонные продукты (напр. аммиакъ, сѣроводородъ) гниющихъ веществъ, должны разрушать и заразу. Такими, напр., веществами являлись древесный уголь, соли тяжелыхъ металловъ, хлоръ и т. д. Рядомъ съ этимъ предлагался рядъ средствъ и пріемовъ, способныхъ останавливать самый процессъ гніенія, какъ, напр., высушивание, нагрѣваніе, смѣшиваніе съ землею или торфомъ, употребленіе дегтя, карболовой кислоты и проч. Лишивъ воздухъ жилого помѣщенія пахучихъ примѣсей, полагали, что и самое помѣщеніе не содержитъ заразы. Для этой цѣли существовали различныя ароматныя куренія, «очищающіи» воздухъ жидкости и проч. средства, якобы Д.

Если и до настоящаго времени наши знанія о сущности заразныхъ болѣзней еще далеки отъ необходимой полноты и законченности, то во всякомъ случаѣ мы имѣемъ нѣсколько твердыхъ точекъ опоры для сужденія, руководясь которыми устанавливаемъ и основы для рациональной Д. Прежде всего мы твердо знаемъ, что каждый видъ заразной болѣзни имѣетъ въ себѣ нѣчто специфическое, преемственно происходящее отъ той же заразы и не создающееся вновь изъ ничего. Такъ, напр., оспа можетъ произойти только отъ оспы, сыпной тифъ отъ сыпного тифа и т. д. Какова бы ни была гниющая масса нечистотъ, какое бы зловоніе она ни издавала, но если въ нее не было внесено заразнаго начала брюшного тифа или холеры, то заразиться отъ нея этими болѣзнями невозможно. Если, съ другой стороны, заразное начало брюшного тифа или сибирской язвы попадетъ на какой-нибудь предметъ, то послѣдній можетъ быть источникомъ дальнѣйшихъ зараженій, совершенно независимо отъ того, будетъ ли этотъ предметъ находится въ условіяхъ гніенія или нѣтъ. Чистое по виду бѣлье можетъ быть зараженнымъ, а грязное и зловонное свободно отъ всякой заразы. Словомъ, между гніеніемъ и заразой прямой связи нѣтъ, и руководящія начала для Д. должны быть выводимы не изъ свойствъ гніенія, а изъ свойствъ даннаго вида заразы. Послѣднее обстоятельство особенно важно. Насколько специфичны (спецеобразны) свойства каждой заразы, настолько же специфичны должны быть и средства Д. при различныхъ заразныхъ болѣзняхъ. Послѣднее же стало возможнымъ только благодаря успѣхамъ современной патологии. [Эти успѣхи укрѣпили до степени научной теоріи давно уже выражавшіяся взгляды на заразные болѣзни, какъ на болѣзни, порождаемыя живыми контактомъ, жизнеспособностью простѣйшихъ организмовъ—микробовъ или бактерій (см. Бактеріи, II, 756). Связь нѣкоторыхъ изъ этихъ болѣзней (сибирская язва, бугорчатка, столбнякъ) съ жизнью спе-

цифическихъ бактерій стоитъ въ настоящее время внѣ всякаго сомнѣнія. Въ искусственныхъ разводкахъ ихъ въ какой-либо индифферентной для организма средѣ мы имѣемъ готовую заразу, вызывающую соответственные болѣзни у животныхъ. Всѣ средства и пріемы, убивающіе жизнь данныхъ бактерій, уничтожаютъ и заразу. Такія-то средства и пріемы и являются средствами Д. для данной заразной болѣзни; изучая ихъ, устанавливаемъ научные методы Д. Къ сожалѣнію на этомъ пути, пока еще много пробѣловъ въ нашихъ знаніяхъ. Специфическіе микроорганизмы такихъ болѣзней, какъ оспа, корь, скарлатина, вовсе еще неизвѣстны, микроорганизмы сыпного тифа, дифтерита, коклюша и пр. далеко еще не изучены и не установлены. Кромѣ того, бываютъ случаи, когда является потребность въ Д. безъ точнаго знанія того, какую именно заразу должно преслѣдовать. Такъ, напр., торговля тряпьемъ и старымъ платьемъ заключается въ себѣ опасность распространенія различныхъ заразныхъ болѣзней, зараза которыхъ можетъ находиться въ этихъ объектахъ, и мѣры Д. должны имѣть въ виду всѣ заразные болѣзни одновременно. Все это приводитъ къ необходимости располагать, кромѣ специфическихъ, универсальными способами Д., при которыхъ навѣрное убиваются заразные начала болѣзней, природа которыхъ установлена, и съ громадной вѣроятностью—заразные начала всѣхъ остальныхъ. Если поэтому критеріемъ для установки специфическихъ способовъ Д. справедливо принимаютъ жизнь и жизнеспособность микроорганизмовъ опредѣленныхъ болѣзней, вмѣстѣ съ ихъ стойкими формами или спорами (см. ст. Бактеріи), то для универсальной Д. должно избирать средства, которыя убиваютъ всѣ безъ исключенія микроорганизмы (съ ихъ спорами), какъ болѣзнеустойчивые, такъ и гниlostые, какъ извѣстные, такъ и неизвѣстные. Такая Д. сводится къ стерилизаціи (обезпложиванію) предметовъ. Критеріемъ стерилизаціи являются бактеріи и споры, отличающіяся, по сравнительнымъ изслѣдованіямъ, наибольшею стойкостью въ отношеніи различныхъ внѣшнихъ агентовъ. Такими бактеріи и споры сибирской язвы, сѣнная бактерія, бактерія садовой земли. Съ такими критеріями въ рукахъ, систематическія изслѣдованія по Д. были впервые организованы Р. Кохомъ и его учениками въ началѣ 80-хъ годовъ, вскорѣ по усовершенствованіи техники бактериологическихъ изслѣдованій. Въ настоящее время эти критеріи примѣняются повсемѣстно для проверки старыхъ и указанія новыхъ пріемовъ Д. Многие изъ нихъ, какъ методы полной стерилизаціи, совпадаютъ съ старыми пріемами противодѣйствія гніенію, но отличаются, конечно, какъ основной своей задачей, такъ и критеріями для сужденія. Переходя къ изложенію способовъ Д., мы ради практическихъ цѣлей и краткости будемъ имѣть въ виду лишь универсальные способы, имѣющіе цѣлю убить въ дезинфицируемыхъ объектахъ все живое и жизнеспособное, а вмѣстѣ съ тѣмъ и преслѣдуемыя заразные начала.

II. Способы Д. Самый простой и вѣрный

способъ Д. при всякой заразной болѣзни есть полное химическое разрушеніе предметовъ, въ которыхъ предполагается нахожденіе заразы. Такимъ способомъ является прежде всего сожиганіе. Оно и должно быть примѣняемо во всѣхъ случаяхъ, когда подлежащіе Д. предметы малоцѣнны или владѣльцы вещей, опасаясь распространенія заразы, охотно соглашаются на ихъ уничтоженіе, или общественныя власти, уничтожая вещи, берутъ на себя вознагражденіе владѣльцевъ. Такъ уничтожаютъ солому или сѣно изъ тюфяковъ; перевязочный матеріалъ, бывшій въ употребленіи больныхъ; соръ, выметаемый изъ комнатъ больныхъ и пр. Было бы весьма желательно сожигать всё безъ исключенія выдѣленія заразныхъ больныхъ, заключающія въ себѣ заразная начала, но это почти неисполнимо, такъ какъ соединено съ необходимостью предварительнаго испаренія массы воды, содержащейся въ жидкостяхъ и полужидкихъ выдѣленіяхъ. Для разрушенія зараженныхъ предметовъ могутъ примѣняться концентрированныя минеральныя кислоты и щелочи, но средства эти дороги и неудобны въ практическомъ примѣненіи. Въ огромномъ большинствѣ случаевъ способы Д. должны быть таковы, чтобы дезинфицируемыя вещи, кромѣ нечистотъ и отбросовъ, не только не разрушались, но не подвергались ни малѣйшей порчѣ. Способы эти могутъ быть раздѣлены на физическіе и химическіе.

А. Физическіе способы:

а) Высокая температура. Рѣчь идетъ о температурѣ, не разлагающей органическихъ тѣлъ и не портящей предметовъ. Только металлическіе, стеклянные, глиняные и фарфоровые предметы могутъ быть подвергаемы безъ порчи очень высокой температурѣ, въ видѣ прокалыванія въ огнѣ или выжариванія въ печахъ (200—300° Ц.). Высокая т°, не портящая предметовъ одежды и проч., примѣнена была впервые, сколько извѣстно, д-ромъ Генри (Henry) въ Манчестерѣ въ 1832 г. въ 3-хъ холерныхъ карантинныхъ, а позже для вещей, зараженныхъ скарлатиной; примѣнялся сухой жаръ въ печахъ. Затѣмъ этотъ способъ въ широкихъ размѣрахъ употребился во время американской междуусобной войны, откуда перешелъ снова въ Европу. Во многихъ лѣчебныхъ заведеніяхъ стали устраиваться камеры (печи) для Д. горячимъ воздухомъ. Паразитарная теорія заразныхъ болѣзней выдвинула это средство на первый планъ, такъ какъ давно было извѣстно, что жидкости, способныя къ гніенію и броженію, будучи подвергнуты кипяченію и затѣмъ зашпилены отъ попаданія зародышей микроорганизмовъ изъ воздуха, остаются безъ измѣненія неопредѣленно долгое время безъ развитія въ нихъ микробовъ (опыты Пастера). Наибольше полныя бактериологическія изслѣдованія надъ примѣненіемъ высокой т° для дезинфекціи начаты были, какъ сказано, школой Р. Коха. Оказалось, что достаточно продолжительное (1/2 — 1 ч.) кипяченіе жидкостей убиваетъ въ нихъ всѣ безъ исключенія микроорганизмы и ихъ споры и, слѣд.,

разрушаетъ всякую заразу. Поэтому для предметовъ, выдерживающихъ (стирку, равно какъ предметовъ металлическихъ, стеклянныхъ и пр., непрерывное кипяченіе въ водѣ въ теченіе 1/2 — 1 часа есть безусловно вѣрный способъ Д. Для предметовъ шерстяныхъ, шелковыхъ, для подушекъ, сдѣланныхъ и проч., издавна предложены были замкнутыя пространства или камеры, въ которыхъ удобно размѣщенныя вещи должны подвергаться желаемой степени жара, не портящаго предметовъ. Изслѣдованія показали, что устойчивость микроорганизмовъ и ихъ споръ по отношенію къ высокой т° неодинакова, смотря по тому, примѣняется ли эта т° въ видѣ нагрѣтаго воздуха камеры, или въ видѣ входящаго въ нее водяного пара. Споры нѣкоторыхъ микробовъ (напр. садовой земли) выдерживаютъ т° 130—140° Ц. сухого жара, но погибаютъ при т° около 100° Ц. въ парахъ кипящей воды. Различіе это чрезвычайно выгодно для практики Д. Температура въ 140—150° Ц. начинаетъ уже портить многія ткани, и, кромѣ того, устройство сухихъ камеръ съ равномерной и определенной т° представляло неисчислимыя затрудненія. Поэтому сухія камеры совершенно вышли изъ употребленія и уступили свое мѣсто паровымъ *). Сущность указаннаго различія заключается въ томъ, что пористыя и сколько-нибудь массивныя тѣла заключаютъ въ себѣ много воздуха и потому очень трудно прогрѣваются до т° среды. Въ опытахъ Коха свертки изъ шерстяныхъ одѣялъ, находившіяся 3 часа въ сухой камерѣ при т° 120—130° Ц., въ центрѣ своемъ нагрѣвались лишь до т° 30—60° Ц. Паръ, входящій въ камеру изъ котла или паровика, постепенно вытѣсняетъ воздухъ изъ пористыхъ тѣлъ и, обладающій большою теплоемкостью, быстро прогрѣваетъ ихъ до т°, которую имѣетъ. Поэтому для успѣшности паровой Д. необходимо, чтобы паръ въ теченіе нѣкотораго времени входилъ въ камеру непрерывно и имѣлъ выходъ, чрезъ который уносится вытѣсняемый воздухъ и охлажденный паръ. Это и называется Д. текущимъ паромъ. Если пространство (камеры), въ которое входитъ паръ, не замкнуто, то давленіе его равно барометрическому и онъ имѣетъ т° кипѣнія воды при данномъ давленіи (обыкновенно около 100° Ц.). Если же пространство замкнуто или притокъ пара гораздо быстрѣе, чѣмъ его оттокъ и большихъ потерь тепла нѣтъ, то давленіе повышается, равно какъ и т°. Опытъ Р. Коха, Эсмарха и др. показали, что въ текущемъ парѣ обыкновеннаго давленія убиваются всѣ безъ исключенія микробы и вещи выходятъ изъ прибора обеззараженными (стерилизованными). При повышенномъ давленіи и болѣе высокой т° (такъ, напр., при давленіи + 2/3 атмосферы т° будетъ около 115° Ц.) та же цѣль достигается въ болѣе короткое время, но при условіи предварительнаго вы-

*) Не лишнимъ считаемъ отмѣтить, что за нѣсколько лѣтъ до обнаруженія изслѣдованій Коха, Д. текущимъ паромъ, въ приспособленныхъ для того товарныхъ вагонахъ, применялся при возвращеніи войскъ нашей дѣйствующей арміи въ портахъ Чернаго моря въ 1878 и 1879 гг., подъ руководствомъ д-ра Ю. Ю. Гюбнера.

тѣсненія воздуха текучимъ паромъ. Паровая Д. есть лучший и вѣрнѣйшій способъ Д. Къ сожалѣнiю, она не приложима къ кожанымъ и мѣховымъ вещамъ, къ вещамъ склееннымъ столярнымъ клеємъ, къ вещамъ слишкомъ громоздкимъ, къ стѣнамъ зданiй. Для примѣненiя паровой дезинфекцiи устраиваются паровыя дезинфекционныя камеры. Въ болѣе значительныхъ изъ нихъ готовый (насыщенный) паръ проводится изъ парового котла; въ малыхъ камерахъ топка и котель находятся при нихъ же. Въ простѣйшемъ видѣ камеры для текучаго пара очень легко могутъ быть устроены въ любомъ мѣстѣ, по типу коховскаго стерилизаціоннаго аппарата. Приводимъ описанiе и рисунки одного изъ простѣйшихъ типовъ и одного изъ болѣе сложныхъ и дорогихъ.

Простѣйшая камера для Д. текучимъ паромъ небольшого числа вещей можетъ быть устроена слѣдующимъ образомъ (рис. 1 и 2).

Довольно большой чугунный горшокъ («чугунъ»), вмѣстимостью около 12 литровъ (одно ведро), поставленъ на желѣзный треножникъ

Непосредственно на чугунъ, обхватывая отчасти верхнюю его периферiю, поставлена долбленая липовая кадушка съ толщиною стѣнокъ около 2-хъ сантиметровъ,—изъ тѣхъ, которыя употребляются въ вост. Россiи для хранения и перевозки меда,—имѣющая ок. 1 арш. вышины и ок. 7 1/2 врш. въ диаметръ. Дно ея, находящееся нѣсколько выше нижняго конца долбленаго цилиндра, просверлено во многихъ мѣстахъ для свободнаго прохода пара. Наверху находится крышка, представляющая опрокинутое глиняное блюдо подходящаго диаметра, соответственно отгибу краевъ котораго нѣсколько подступаютъ верхнiй край кадушки. Въ центрѣ глиняной крышки пробито и выравнено круглымъ подпикомъ отверстiе для выхода пара и для вставленiя термометра. На пробкѣ послѣдняго дѣлаются вырѣзки для выхода пара.

Необходимо стараться достигнуть слѣдующихъ двухъ условий: 1) вода въ чугунѣ должна кипѣть возможно сильнѣе («ключежь»); 2) паръ долженъ выходить по возможности только изъ назначеннаго для выхода его отверстiя. Упомянутая обмазка глиной даетъ возможность

хорошо приладить край кадушки къ краямъ чугуна. Выходъ пара изъ-подъ крышки можетъ быть ограниченъ также глиной или ватой. Воды въ чугунъ нужно наливать въ небольшомъ лишь избыткѣ противъ того количества, какое, по предварительному испытанiю, испаряется за время дезинфекцiи: тѣмъ скорѣе начнется кипѣнiе и тѣмъ энергичнѣе оно будетъ при данной силѣ нагрѣванiя. На самое дно нужно положить комки бумаги или какиа-нибудь тряпки, не заставляющiя опасаться порчи вещей брызгами воды. Самые вещи лучше класть рыхло, не связанными въ узлы. На самый верхъ также слѣдуетъ положить бумагу или тряпки для защиты отъ конденсаціонной воды, капающей съ крышки. Наилучшiй контроль температуры заключается въ примѣненiи максимальнаго термометра, положеннаго среди вещей. Самую Д. наилучше продолжать отъ начала кипѣнiя воды приблизительно однѣмъ часъ. По окончанiи Д. вещи слѣдуетъ вынимать тотчасъ же и, встряхивая ихъ на воздухѣ, развѣшивать или раскладывать для просушки. Черезъ 2—3 минуты вещи на-ощупъ уже совершенно сухи. Этотъ видъ камеры былъ испытанъ по дѣйствию его на стойкія споры сибирской язвы (см. литература) и по отзыву многихъ врачей оказался удобнымъ въ деревенской практикѣ.

Для большихъ учрежденiй, какъ больницы, для потребностей городовъ, для войска и проч. необходимы камеры значительныхъ размѣровъ съ постояннымъ и вѣрнымъ дѣйствиємъ. Техническое устройство ихъ весьма разнообразно, но сущности, конечно, вездѣ одна и та же. Въ началѣ дѣйствуетъ текущiй паръ, а по вытѣсненiю воздуха камера замыкается и, повышая давленiе пара, повышаетъ и t°,



Рис. 1. Видъ сбоку.



Рис. 2. Вертикальный разрѣзъ.
Рис. 1 и 2. Простѣйшая паровая дезинфекціонная камера проф. М. И. Капустина.

или таганъ; можетъ быть также вставленъ въ круглое отверстiе обыкновенной кухонной плиты, а за отсутствiемъ плиты, особенно въ деревняхъ, вездѣ легко можетъ быть импровизированъ небольшой кирпичный очагъ, съ отводомъ дыма въ печную трубу или прямо наружу, при устройствѣ на открытомъ воздухѣ. Верхнюю часть чугуна, не подвергающуюся дѣйствию огня, целесообразно обмазывать слоемъ глины въ 1—2 см. толщиною для уменьшенiя лучистыхъ потерь теплоты, что и сдѣлано въ данномъ случаѣ.

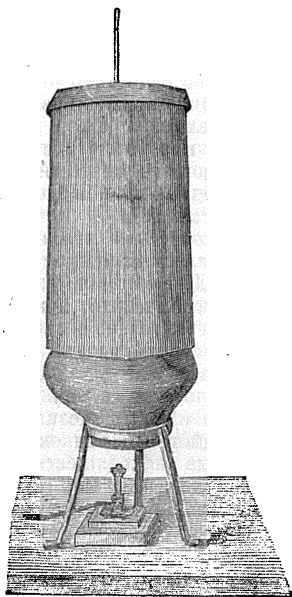
что ускоряет Д. Паръ въ современныхъ камерахъ вводится обыкновенно сверху, а воздухъ вытѣсняется внизъ (удѣльн. вѣсъ пара 0,62). По окончании Д. (20 минутъ отъ момента достиженія желаемой t° , воздѣшаемаго электрическимъ звонкомъ), сквозь камеру проводится воздухъ, чтобы высушить вещи, не вынимая ихъ изъ камеры и пользуясь ихъ высокой t° . Лучшія камеры различнаго вида и размѣра изготовляются Ратчелемъ и Геннебергомъ въ Берлинѣ, Рорбекомъ въ Берлинѣ, Шиммелемъ въ Хемницѣ, петербургскимъ металлическимъ заводомъ и заводомъ Санъ-Галли въ СПБ. Весьма рациональны и удобны камеры, изготовляемыя по указаніямъ д-ра И. Рапчевскаго (см. литературу). Стоимость ихъ колеблется отъ 2 до 4 т. руб., смотря по размѣрамъ. Помѣщаемый рисунокъ (рис. 3) представляетъ видъ одной изъ камеръ Рорбека, съ приспособленіемъ для быстрого сгущенія пара въ камерѣ (вливаніемъ воды

ганизмы, какъ бациллы азіатской холеры не погибаютъ даже при продолжительномъ дѣйствіи морозовъ до -35° С. (Н. Внуковъ въ Казани, Уффельманъ въ Ростоки). Употребленіе холода можетъ быть примѣняемо развѣ только для временнаго сохраненія зараженныхъ объектовъ, прежде чѣмъ они будутъ уничтожены или подвергнуты основательной Д.

в) *Висушивание*, имѣющее столь большое примѣненіе для сохраненія различныхъ объектовъ, способныхъ скоро разлагаться во влажномъ состояніи (сѣно, сушеная рыба, фрукты, овощи), есть, въ смыслѣ старыхъ воззрѣній, одно изъ вѣрнѣйшихъ средствъ для предупрежденія гніенія и зловонія, но дезинфицирующаго дѣйствія оно не имѣетъ. Сухіе стружки ослы могутъ годами сохранять свою заражающую способность. Натки шелка, напитанныя разводками микробовъ и споръ сибирской язвы, неопредѣленно долгое время удерживаютъ способность зараженія. Р. Кохомъ было сначала указано, что холерныя бациллы убиваются высушиваніемъ; но проброчные опыты Ливевича, Китазато и Беркгольда опровергаютъ это наблюденіе. Сверхъ того, не подлежитъ сомнѣнію, что ничто такъ не содѣйствуетъ быстрому распространенію микробовъ, какъ сухое состояніе субстратовъ, въ которыхъ они находятся, что особенно отчетливо доказано Негели. Поэтому примѣшваніе къ нечистотамъ земли, торфа и т. под. для приданія имъ приблизительно сухого вида, можетъ имѣть значеніе въ смыслѣ предупрежденія зловонія, но не въ смыслѣ Д.



Рис. 3. Паровой дезинфекторъ Рорбека въ Берлинѣ.

между стѣнками) съ цѣлю скорѣйшаго извлеченія воздуха изъ дезинфицируемыхъ предметовъ. Изображенная камера имѣетъ въ длину 2,5 м., діаметръ 1,5 м. Стоимость, безъ доставки, 6 т. марокъ (ок. 3 т. руб.). Высокая температура, какъ способъ Д., приложима также къ различнымъ жидкимъ выдѣленіямъ и нечистотамъ, которыя кипятятся въ особыхъ приборахъ. Въ маломъ видѣ такіе приборы устраиваются въ больницахъ для обеззараживанія мокроты заразныхъ больныхъ (особенно чахоточныхъ); въ большомъ видѣ— для кипяченія изверженій, грязныхъ водъ и всѣхъ жидкостей, которыя могутъ содержать заразу. Послѣ кипяченія нечистоты спускаются въ обіе стоки или выгребы. Въ Петербургѣ такія приспособленія (для холерныхъ больныхъ) имѣютъ Александровская барачная больница и больница Маріи Магдалины. Въ институтѣ экспериментальной медицины всѣ безъ исключенія нечистоты и грязныя воды подвергаются Д. кипяченіемъ прежде спуска въ стоки.

б) *очень низкая температура* несомнѣнно ослабляетъ жизнѣдѣтельность микробовъ и задерживаетъ ихъ размноженіе, но, по видимому, не обладаетъ убивающимъ дѣйствіемъ. Ледъ, образующійся въ рѣкахъ, озерахъ и пр., обыкновенно содержитъ въ себѣ зародыши микробовъ. Такіе нестойкіе вообще ор-

г) *Прямой солнечный свѣтъ* указанъ быть Дюкло какъ самое дешевое и вѣрное средство Д. Недавнія изслѣдованія Распе, Морюна и Китазато показали, что солнечный свѣтъ дѣйствительно ослабляетъ жизнѣдѣтельность микроорганизмовъ, убиваетъ многие изъ нихъ, разрушаетъ нѣкоторые ядовитыя вещества (тетанотоксинъ—С. Столбнякъ), но всеобщаго и вѣрнаго дезинфицирующаго дѣйствія не имѣетъ. Во всякомъ случаѣ, какъ средство, всегда находящееся подъ рукою, свѣтъ солнца долженъ быть примѣняемъ въ дополненіе къ другимъ также не всегда вѣрнымъ средствамъ (см. ниже о Д. жѣловыхъ вещей, мягкой мебели и проч.) и, въ соединеніи съ провѣтриваніемъ, есть способъ по меньшей мѣрѣ значительно уменьшающій шансы зараженія.

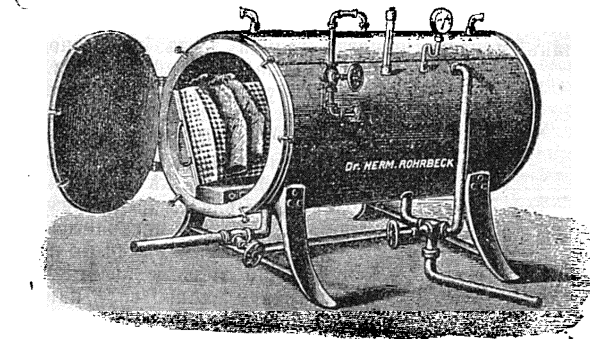
д) *Электрическій токъ* отъ динамо-машинъ или аккумуляторовъ многократно изслѣдовали въ отношеніи дѣйствія его на микробы. Изслѣдованія эти пока имѣютъ лишь теоретическій интересъ. Токъ, имѣющій силу 0,5—1,0 амперъ и 30 вольтъ, при часовомъ дѣйствіи, по изслѣдованіямъ Ферми, значительно уменьшалъ число микробовъ въ нечистой жидкости, но не убивалъ ихъ. Стоимость такой Д. была бы громадна.

в) *Химическіе способы Д.*

Въ основѣ этого рода Д. лежатъ факты убивающаго дѣйствія нѣкоторыхъ химическихъ соединеній на всѣ безъ исключенія микрорга-

визмы или на некоторые их виды. Средства этих применялось и предлагалось чрезвычайно много. Ограничимся указанием только на те из них, которые выдержали всестороннее теоретическое и практическое испытание.

а) *Кислоты*, в особенности минеральные (сѣрная, соляная и др.). Въ свободномъ состояніи, даже въ слабой сравнительно концентраціи, онѣ убиваютъ бактеріи (но не плѣсени), которыя не могутъ существовать и размножаться въ кислой средѣ. Поэтому известная малая степень кислой реакціи является во многихъ случаяхъ достаточнымъ дезинфицирующимъ агентомъ. Прямими опытами доказано, что соляная и сѣрная кислоты, въ слабой концентраціи, на портящей предметовой одеждѣ, являются надежнымъ дезинфицирующимъ средствомъ для уничтоженія заразы холеры, брюшного тифа, сибирской язвы. Тамъ же, гдѣ нѣтъ основанія опасаться порчи предметвъ, какъ, напр., при Д. нечистотъ всякаго рода, прибавленіе къ нимъ дешевыхъ кислотъ, напр. сѣрной, является вѣрнымъ средствомъ Д. Даже органическія кислоты (напр. молочная) — губительны для некоторыхъ болѣзнетворныхъ микроорганизмовъ; такъ, напр., квасъ, кислый въ степени приятной для вкуса, убиваетъ микроорганизмы холеры въ теченіе 15—20 минутъ и микроорганизмы брюшного тифа, въ теченіе 2—3 часовъ.

б) *Сулема* (двухлористая ртуть). Средство издавна известное, какъ своимъ ядовитыми свойствами, такъ и способностью останавливать гниеніе. Она оказалась при опытахъ Коха и его сотрудниковъ однимъ изъ сильнѣйшихъ дезинфицирующихъ средствъ по дѣйствию на споры сибирской язвы. Въ растворѣ 1 ч. (вѣсовой) на 1000 ч. воды, при часовомъ дѣйствіи, она уже убиваетъ споры сибирской язвы, въ концентраціи 1 : 5000 — также и споры бактеріи садовой земли. При концентраціи 1 : 1000 это есть безусловно вѣрное средство дезинфекціи, убивающее всѣ виды микроорганизмовъ въ теченіе 10—15 минутъ. Впрочемъ, средство это действительно только при наличности нѣкоторыхъ условій: когда сулема растворена въ перегнаной водѣ или въ обыкновенной водѣ, но съ прибавкой такого же или большаго, по вѣсу, количества поваренной соли или нашатыря, или же пятерного количества соляной кислоты; когда въ дезинфицируемой средѣ или посудѣ, нѣтъ металлическихъ частей, выделяющихъ ртуть изъ ея соединенія; когда въ жидкости нѣтъ большого количества белковыхъ тѣлъ, образующихъ съ сулемою нерастворимые альбуминаты. Поэтому сулема приложима для Д. только въ рукахъ свѣдущихъ людей или при ихъ наблюденіи. Этого требуетъ и ея ядовитость, особенно опасная по безвѣстности и отсутствію запаха въ ея растворахъ. При употребленіи сулемы для опрыскиванія предметовъ (мѣховыхъ вещей, стѣнъ) предметы эти опрыскиваются такимъ же порядкомъ, спустя $\frac{1}{4}$ — $\frac{1}{2}$ часа 1% растворомъ соды, для переведенія сулемы въ нерастворимый видъ. Если бѣлье или платки загрязнены белковыми выделениями (кровью, гноемъ), то ихъ предварительно вымачиваютъ растворомъ соды. Съ

наибольшимъ удобствомъ растворы сулемы применяются (въ концентраціи 1 : 2000) для мытья рукъ, для обмыванія поверхностей тѣла и проч., а въ болѣе крепкихъ растворахъ (1 : 1000) — для мытья половъ, для орошенія стѣнъ и проч.

в) *Карболовая кислота*. Въ водныхъ растворахъ, начиная отъ 2%, обнаруживаетъ несомнѣнное дезинфицирующее дѣйствіе на большую часть бактерій; для убиванія споры сибирской язвы требуется 5% растворъ и продолжительное его дѣйствіе (3—6 часовъ). Даже въ очень слабыхъ растворахъ она прекращаетъ размноженіе микроорганизмовъ и можетъ удобно служить для задержанія заразы въ бѣльѣ, платкѣ и т. п., прежде чѣмъ эти объекты будутъ подвергнуты окончательной Д., напр. въ паровой камерѣ. Въ настоящей время наиболѣе употребительны смѣси карболовой кислоты съ калийнымъ (зеленымъ) мыломъ или съ сѣрной кислотой. Первая смѣсь (3 чч. по вѣсу чистой карболовой кислоты, 5 чч. зеленого мыла и 92 чч. воды), подъ именемъ *мыльно-карболоваго раствора*, употребляется наилучше въ горячемъ видѣ (50—80° Ц.) для обмыванія половъ, дверей, оконъ и мебели всякаго рода въ помѣщеніяхъ, въ которыхъ были заразные больные. Это есть смѣсь наиболѣе безопасная въ рукахъ публики и въ то же время дѣйствительная. Вторая смѣсь (3 чч. карболовой кислоты и 1 чч. сѣрной, при постепенномъ смѣшиваніи на холоду и поставъ стоянія въ теченіе двухъ-трехъ дней) требуетъ большихъ свѣдѣній и осторожности въ обращеніи и потому применяется лишь подъ специальнымъ надзоромъ. Рекомендуется еще смѣсь изъ 8 об. чч. неочищенной 50% карболовой кислоты, 2 чч. соляной кислоты и 90 чч. воды.

г) *Известь* (гашеная), гидратъ окиси кальція). Универсальнымъ средствомъ Д. служить не можетъ, но несомнѣнно убиваетъ патогенные микроорганизмы холеры, брюшного тифа и сибирской язвы (но не споры послѣдней) и притомъ въ концентраціи довольно слабой. Употребляется или въ порошокъ, или въ видѣ известковаго молока (20 чч. гашеной извести и 80 чч. воды). Применяется главнымъ образомъ для Д. изверженій (кишечныхъ выделеній, мочи, рвоты). Къ свѣжымъ изверженіямъ необходимо прибавлять около 1 ч., по объему, известковаго молока. Кроме того, применяется для побѣлки стѣнъ и потолковъ, особенно послѣ предварительной ихъ Д. сулемой или карболовой кислотой.

д) *Хлорная или бѣлильная известь*. Безспорно обладаетъ дезинфицирующими свойствами въ водномъ растворѣ (1—4%) и употребляется для тѣхъ же цѣлей, какъ и карболовые растворы; но самый продажный препаратъ ненадеженъ и непостояненъ въ составѣ; при неумѣломъ сохраненіи можетъ перейти въ совершенно индифферентный для Д. хлористый кальцій.

е) *Деготь и его препараты*. Въ народномъ быту давно имѣетъ репутацію консервирующаго и противугниlostнаго средства; дѣйствуетъ содержащимися въ немъ фенолами и крезолами. При возникновеніи эпидеміи холеры

въ 1892 г. проф Ненцкимъ, въ СПб., предложенъ дезинфицирующій растворъ, приготовляемый изъ древеснаго дегтя (наилучше соснового). Для приготовления жидкости Ненцаго, убивающей холерные микробы и обладающей рѣзкими дезодорирующими свойствами, поступаютъ слѣдующимъ образомъ: въ 15 вѣсовыхъ частяхъ воды растворяютъ 1 часть кристаллической, продажной соды, приливаютъ 15 вѣс. чч. дегтя и затѣмъ сильно и продолжительно перемѣшиваютъ жидкость, пока она не превратится въ равномерную эмульсию. Къ этой эмульсии постепенно прибавляютъ, при постоянномъ помѣшываніи, еще 300 чч. воды, и тогда жидкость готова къ употребленію. На 2 чч. по объему нечистотъ берутъ 1 ч. жидкости Ненцаго. Она еще болѣе дѣйствительна, если вмѣсто углекислаго натра брать продажную каустическую соду, содержащую около 50% ѣдкаго натра.

ж) Хлоръ. Это одно изъ газообразныхъ средствъ, развитіемъ которыхъ въ жилыхъ помѣщеніяхъ издавна стремились достигнуть равномерной и полной Д. во всѣхъ частяхъ помѣщеній, мебели и другихъ предметовъ, недоступныхъ для дѣйствія твердыхъ и жидкихъ тѣлъ. Однако же ожиданія эти оказываются весьма преувеличенными. Развитие хлора въ какой-либо замкнутой камерѣ или жилищѣ помѣщеніи можетъ производить полное дезинфицирующее дѣйствіе; но при этомъ нужно имѣть въ виду слѣдующее: необходимо предварительное обильное увлажненіе всѣхъ предметовъ, стѣнъ и самаго воздуха; для успѣшной Д. нужно развѣивать громадную количества хлора, до 40 гр. на 1 куб. м. вмѣстимости; необходима очень тщательная закупорка и задѣлка всѣхъ малѣйшихъ отверстій и щелей помѣщенія, иначе и указанное количество окажется недостаточнымъ; полная Д. неизбѣжно соединяется съ порчей вида, цвѣта и прочности многихъ дезинфицируемыхъ предметовъ (бѣлья, платья, обоевъ, металлическихъ вещей); противъ ожиданія, хлоръ обнаруживаетъ свое полное дѣйствіе только на поверхности тѣлъ, не проникая глубоко въ поры стѣнъ и предметовъ (въ карманахъ платья онъ уже не дѣйствуетъ). По всѣмъ этимъ обстоятельствамъ въ настоящее время хлоръ применяется крайне рѣдко, развѣ только для Д. кожаныхъ и мѣховыхъ вещей. Получается хлоръ дѣйствіемъ на бѣлизную известь соляной кислоты (2 чч. кислоты на 1 ч. извести) или сѣрной, разведенной равнымъ объемомъ воды (1 ч. разведенной кислоты и 1 ч. извести). Операция Д. хлоромъ очень сложна и требуетъ наблюденія специалиста.

з) Сѣрнистый ангидридъ. Получается сжиганіемъ обыкновенной палочковой сѣры, смазанной для удобства зажигания небольшимъ количествомъ спирта. Дѣйствіе еще менѣе вѣрно, чѣмъ дѣйствіе хлора, по крайней мѣрѣ для стойкихъ формъ микроборганизмовъ. Сжигать нужно около 100 гр., на 1 куб. м. вмѣстимости, или около 3 фн. на 1 куб. саж., также съ предварительнымъ увлажненіемъ воздуха и предметовъ, подлежащихъ Д. Увлажненіе это достигается, напр., продолжительнымъ кипяченіемъ воды въ помѣщеніи, подлежа-

щемъ Д. Если сѣрнистый ангидридъ не заслуживаетъ примѣненія, какъ универсальное средство, то по отношенію къ вѣтковымъ болѣзнетворнымъ микробамъ, напр., азиатской холеры, дѣйствіе сѣрныхъ окисланій, повидимому, успѣшно. Примѣненіе же сѣры для Д. несравненно проще, чѣмъ примѣненіе хлора. Металлическія вещи и цвѣтныя ткани также портятся подъ влияніемъ сѣрнистаго ангидрида.

ИВ. Рассмотрѣвъ такимъ образомъ всѣ главные способы Д., резюмируемъ здѣсь ихъ практическое приложеніе въ условіяхъ жизни частнаго жилища, гдѣ Д. можетъ быть осуществяема довольно систематично. Для обмыванія рукъ и поверхностей тѣла, послѣ обыкновеннаго мытья мыломъ и водой, применяютъ или растворъ сулемы (1:2000) или 2% растворъ карболовой кислоты. Конечно, необходимо обильное смываніе чистой водой. Перевязочный матеріалъ, загрязненный тряпки лучше всего немедленно сжигать. Выдѣленія больныхъ, какъ-то: рвоту, мокроту, слюну и проч., собирать въ глиняные сосуды съ мыльно-карболовымъ растворомъ и, гдѣ возможно, подвергать кипяченію, прежде чѣмъ выбрасывать въ нечистотныя ямы. Кишечныя изверженія и мочу смѣшивать съ $\frac{1}{2}$ ч. по объему известковаго молока и, давъ постоять ($\frac{1}{2}$ — 1 часъ), выбрасывать въ отхожія мѣста, или въ спеціальныя приемники. Бѣлье, носильное и постельное, точася по снятіи, намачивать въ водѣ или слабымъ растворѣ соды (за отсутствіемъ ея — въ щелокѣ) и затѣмъ или дезинфицировать паромъ, или кипятить въ водѣ не менѣе полчаса; вещи, не подлежащія стиркѣ, кромѣ кожаныхъ и мѣховыхъ, наилучше подвергать Д. текущимъ паромъ; гдѣ это невозможно, слѣдуетъ ихъ обтирать снаружи тряпками или губками, намоченными въ растворахъ сулемы или карболовой кислоты, а также пудверизовать этими растворами, а затѣмъ продолжительно вывѣтривать при дѣйствіи солнечнаго свѣта. Металлическую, стеклянную и прочую посуду наилучше кипятить въ водѣ съ прибавленіемъ соды или зеленого мыла. Деревянные предметы обмывать горячимъ мыльно-карболовымъ растворомъ и вывѣтривать. Полы мыть растворомъ сулемы (1:1000) или крѣпкимъ карболовымъ растворомъ. Потолки и стѣны — опрыскивать сулемой или карболовымъ растворомъ, затѣмъ вывѣтривать и бѣлизать известью. Что возможно — сжигать.

Таковы основанія и приемы Д. Польза ея въ борьбѣ съ заразными болѣзнями не подлежитъ сомнѣнію; но какъ въ общественныхъ учрежденіяхъ, такъ и въ частномъ быту, необходимо помнить, что односторонность въ дѣлѣ гигиены вредна, можетъ быть, чѣмъ гдѣ-либо. Если все упованіе возлагать на приемы Д. и пренебрегать общими мѣрами чистоты и опрятности, правилами устройства жилищъ и вентиляціи, то они едва ли спасутъ отъ разнаго заразы. Въ чистыхъ помѣщеніяхъ, при постоянной педантичной чистотѣ всей обстановки живущихъ, особенно же обстановки больного, условія для зараженія окружающихъ могутъ быть низведены до минимума.

Нечистыя же помѣщенія, обиліе пыли, спертыи воздухъ, неопрятность въ одеждѣ и чистотѣ кожи, нечистая посуда и пр. — все это такія условія, при которыхъ систематическое приложеніе мѣръ Д. является почти невозможнымъ, условія же для накопленія и разнosa заразы наиболее благоприятны. Словомъ, усѣихи Д. важны, но нисколько не умаляютъ необходимости общественныхъ и частныхъ заботъ о соблюденіи *постоянныхъ* мѣръ, наиболее благоприятствующихъ здоровью (см. Гигіена, Вентиляція, Жилище и проч.).

Литература. Приводимъ лишь главныя монографіи и нѣкоторыя русскія работы. Остальная очень обширная литература цитируется въ монографіяхъ. А. Wernich, «Grundriss der Desinfectionslehre» (2 изд., 1882); Vallin, «Traité des désinfectants et de la désinfection» (П., 1883); «Mittheilungen aus dem Kaiserlichen Gesundheitsamte» (Берлинъ, т. I, 1881 и т. II, 1884 — работы Коха, Лёфлера, Гафки, Вольфлюгеля и др.). К. П. Ковальковский, «Дезинфекція и ея примѣненія» (Варшава, 1889); А. Wernich, «Desinfection»; O. Damer's, «Handwörterbuch der Gesundheitspflege» (Штуттгартъ, 1891); С. В. Шадловскій, «Дезинфицирующее значеніе сѣрнистаго ангидрида» («Врачъ», 1886) и «Труды Р. О. Н. З.» (СПб., 1886); Автиндиловъ, «О Д. жилыхъ помѣщеній хлоромъ» (дисс., СПб., 1885); Лукашевичъ, «О Д. озономъ» (дисс., СПб., 1888); В. Штрюмъ, «О Д. перегрѣтымъ паромъ» (дисс., СПб., 1888); И. Рапчевскій, «Очеркъ Д. паромъ» («В. М. Журн.» 1891, июль и окт.); его же, «Основы Д. при холерѣ» (СПб., 1892); С. Fermi, «Дѣйствіе электр. тока» («Arch. f. Hygiene», XIII, 2); Raspe, «Einfluss des Sonnenlichtes auf Microben» (дисс., Шверинъ, 1891); Morgant, «Дѣйствіе свѣта» («Thèse de Paris», 1891); Купряновъ, «О дезинфицирующихъ свойствахъ Суверновской смѣси» («В. М. Ж.» 1890); М. Капустинъ «Описаніе простѣйшей паровой камеры» («Дневникъ казан. общ. врачей», 1892, стр. 195); М. Казанскій, «Бактеріологическое испытаніе простѣйшей камеры» («Дневникъ каз. общ. врачей» 1892, стр. 202); «Наставленіе медиц. совѣта для Д. при заразныхъ заболѣваніяхъ» («Привит. Вѣстникъ» 1892, № 117 и 1893, съ измѣненіями, № 85). *М. Я. Капустинъ.*

Дезо (Pierre-Joseph Desault) — знаменитый хирургъ прошлаго столѣтія (1744 — 95). Послѣ нѣсколькихъ лѣтъ изученія хирургіи въ различныхъ военныхъ госпиталяхъ, съ 1766 г. читалъ лекціи анатоміи, затѣмъ хирургіи въ Парижѣ. Послѣдовательно членъ коллегіи хирургіи, а затѣмъ королевской хирургической академіи, главный хирургъ въ Шарате и въ Hôtel-Dieu (1768). Въ теченіе этого времени ввелъ многочисленныя усовершенствованія въ практической хирургіи, изобрѣлъ повязку при переломахъ ключицы, до сихъ поръ употребляемую и носящую его имя. Онъ относился къ своимъ обязанностямъ необычайно строго. Владѣя собственнымъ домомъ, онъ, тѣмъ не менѣе, всегда ночевалъ въ госпиталѣ, чтобы къ 8-ми часамъ утра кончить обходъ больныхъ и отдаться лекціямъ, операціямъ, вскрытіямъ, что тянулось

до обѣда. Въ 6 часовъ вечера онъ возвращался обратно въ госпиталь, чтобы не покидать его до другого дня, для вечерняго обхода больныхъ и вечернихъ лекцій по анатоміи и оперативной хирургіи. Такимъ отношеніемъ онъ создалъ самую лучшую хирургическую клинику въ Европѣ, въ которую устремились ученики со всѣхъ странъ. Ко времени французской революціи онъ считался первымъ европейскимъ хирургомъ. Созданный имъ и редактровавшийся его учениками «Хирургическій журналъ», вышедшій въ 4-хъ томахъ въ 1791—1792 гг. и переведенный на нѣмецкій языкъ, содержитъ почти вполнѣ его ученія. Въ 1794 г. онъ былъ назначенъ профессоромъ хирургической клиники во вновь созданной, вмѣстѣ прежнихъ медицинскаго факультета и хирургической коллегіи, Ecole de santé. Д. писалъ очень мало. Его идеи и ученія изложены въ различныхъ трактатахъ его многочисленными учениками и друзьями.

Г. М. Г.

Дезобри (Шарль-Луи Desobry, 1798—1871)—франц. историкъ и археологъ. Главныя соч. его: «Rome au siècle d'Auguste» (4 изд. 1874) и «Histoire romaine en peinture» (1848). Вмѣстѣ съ Башеле онъ издалъ: «Dictionnaire général de géographie et l'histoire» (9 изд. 1883) и «Dictionnaire général des lettres, des beaux-arts et des sciences morales et politiques» (4 изд. 1875).

Дезодорація и дезодорирующія средства — уничтоженіе зловонія и средства, уничтожающія зловоніе. См. Дезинфекція.

Дезошье (Marc-Antoine Désaugiers) — французскій оперный композиторъ (1742—93); музыкальнымъ образованіемъ обязанъ самому себѣ. Написалъ нѣсколько небольшихъ оперъ, изъ которыхъ въ особенности имѣла успѣхъ «Les jumeaux de Bergame» (1782). Въ 1791 г. была поставлена его опера «Le médecin malgré lui», въ которой Д. съ успѣхомъ примѣнилъ революціонную пѣсню «Ça ira». Мелодіи Д. натуральны и легки, но гармонія показываетъ недостатокъ музыкальнаго образованія. Д. былъ друженъ съ Глюкомъ и Саккини; въ память послѣдняго написалъ реквиѣмъ. Извѣстно его вокально-инструментальное сочиненіе «Hiérodant», написанное подъ впечатлѣніемъ революціи. *Н. С.*

Дезонсонизмъ — см. Беззонія и Фенилбензилкетонъ.

Дезорганизация — см. Организация.

Дезоргъ (Жозефъ-Теодоръ Desorgues, 1763—1808) — франц. поэтъ, пламенный пѣвецъ революціи. За исключеніемъ нѣсколькихъ лирич. стихотвореній («Poésies lyriques» 1794) и извѣстнаго гимна «A l'Être suprême» (1794), Д. — поэтъ довольно посредственный. За свои эпиграммы и стихотв., направленные противъ Наполеона, былъ посаженъ въ домъ увеличенныхъ въ Шарантонѣ, гдѣ и ум. Извѣстны также его: «Rousseau ou l'Enfance» — поэма; «Voltaire ou le Pouvoir de la philosophie» (1799) — поэма; «Le pape et le Mufti ou la Réconciliation des cultes» — комедія; «Homage à la paix» (1804) и др.

Дезормо (Жозефъ-Луи-Рипо Désormeaux, 1724—98) — франц. генеалогъ и историкъ. На-

писалъ: «Histoire de Louis de Bourbon» (1767) «Histoire de la maison de Montmorency» (2 изд. 1768); «Histoire de la maison de Bourbon» (1772—1788), съ очень цѣнными гравюрами в др.

Дезоръ (Эдуардъ Desor, 1811 — 82) — геологъ, уроженецъ гессенъ-гомбургскій; послѣ своего участія въ Гамбахскомъ праздникѣ долженъ былъ въ 1832 г. ѣхать во Францію и Швейцарію, гдѣ принялъ дѣятельное участіе въ геологическихъ и палеонтологическихъ трудахъ Агассиса. Послѣ путешествія по Скандинавіи, онъ въ 1847 г. послѣдовалъ за Агассисомъ въ Америку и, поступивъ на службу «Coast Surveyer», принималъ участіе въ геологическихъ работахъ въ области Верхняго оз. и штатѣ Пенсильваніи. Вернувшись въ 1852 г. въ Невшателъ, получилъ кафедру геологіи и избранъ затѣмъ въ члены большаго совѣта, назначившаго его въ 1873 г. своимъ президентомъ. Въ 1863—64 г. онъ посѣдилъ Алжиръ и Сахару. Въ 1866 г. предсѣдательствовалъ на первомъ антропологическомъ конгрессѣ въ Невшателѣ. Изъ его научныхъ трудовъ особенно выдаются: «Synopsis des échinides» (1858), «De l'orographie des Alpes dans ses rapports avec la géologie» (1862). Онъ много занимался свайными постройками Швейцаріи, Италіи и Германіи и нап.: «Les palafites du lac de Neuchâtel» (1865). Вмѣстѣ съ Лоріономъ въ изд. «Echinologie helvétique» (1872), съ Фаворомъ — «Le Bel Age de bronze lacustre en Suisse» (1874). Отчетъ о его побѣдѣ въ Африку составлять его: «Aus Sahara und Atlas. Vier Briefe an J. von Liebig» (1865). Назовемъ еще его: «Excursions et séjours dans les glaciers et les hautes regions des Alpes» (1844—45) и «Le Paysage moranique» (1875).

Дезулиеръ (Antoinette Deshoulières) — франц. поэтесса. Род. около 1637 — 38 г. Знала языки латинскій, итальянскій и испанскій; изучала философію подъ руководствомъ Гаспенди. Вышедши замужъ за Д., офицера принца Конде, она послѣдовала за нимъ въ Брюссель. Здѣсь она, благодаря своей красотѣ и уму, заняла блестящее положеніе; но за свое слишкомъ энергичное требованіе отъ испанск. правительства слѣдовавшихъ мужу ея денегъ была подвергнута заключенію въ замкѣ Вильворденъ, откуда лишь черезъ 8 мѣсяцевъ была силой освобождена мужемъ. Вернувшись во Францію, она въ 1672 г. выступила на литературное поприще въ «Mercure galant», подъ именемъ Амариллисъ, и скоро приобрѣла такую громкую извѣстность, что ее стали превозносить, какъ «десятую музу» или «французскую Калліопу». Искреннимъ поэтическимъ чувствомъ проникнуты, однако, лишь нѣсколько ея мелкихъ стихотвореній и мадригаловъ. Ея идилліи, съ ихъ пастухами и пастушками, слишкомъ напоминающими придворныхъ Людовика XIV, приторно-слащавы; къ тому же лучшая изъ нихъ: «Les Moutons», составляетъ лишь передѣлку стихотворенія малоизвѣстнаго Антуана Кузеля, умершаго въ 1680 году. Трагедія ея «Genséris» и «Jules Antoine», комедія «Eaux de Bourbon», опера «Zoroastre» ниже посредственности. Произведенія

Расина Дезулиеръ встрѣтила враждебно и выступила противъ его «Федры» съ знаменитой эпиграммой (ее долго приписывали герцогу Неверю), на которую Буало отвѣтилъ своею X сатирой. Нѣсколько ея стихотв., посвященныхъ Людовику XIV, доставили ей небольшую пенсію. † въ 1694 г. Частыми посетителями ея салона, сохранившаго блескъ отеля Рамбулье, были оба Корнеля, Пелиссонъ, Перро, Ларошфуко, Неверъ, Вобанъ и др. Самое полное собраніе ея соч., заключающее и стихотворенія ея дочери, *Антуанеты-Терезы Д.*, изд. въ 1799 г. Ср. Péricaud-Kiné, «Les deux D.» (1853); Deltour, «Les ennemis de Racine» (4 изд. 1884); A. Fabres, «De la Correspond. de Fléchier avec M-me D. et sa fille» (1871). Идилліи Д. переведены на русск. яз. Мерзляковымъ (М. 1807).

Дешамаи — дочь Ликомеда, царя о. Скироса. Она появляется въ послѣ-гомеровскомъ развитіи сказаній объ Ахиллѣ. Когда послѣдній воспитывался среди дочерей Ликомеда, онъ вступилъ въ тайную связь съ Д., плодомъ которой былъ Неоптолемъ, различаемый въ этихъ сказаніяхъ отъ Пирра. На фрескахъ и мозаикахъ, изображающихъ открытіе Ахилла Одисеемъ среди дочерей Ликомеда, обыкновенно представляется и Д.

Девизмъ — терминъ весьма неопредѣленный. Обыкновенно противопоставляется теизму и обозначаетъ, по опредѣленію Канта, убѣжденіе въ существованіи первопричины, имманентной міру и опредѣляющей собою міровую порядокъ (moralische Weltordnung Фихте старшаго). **Теизмъ**, напротивъ, обозначаетъ вѣру въ личнаго Бога и въ существованіе Промысла. Хотя Д., повидимому, явленіе религіозной жизни, но въ действительности это скорѣе теченіе мысли, относящееся къ общей исторіи культуры. Съ точки зрѣнія философской Д. представляетъ собою моментъ въ исторіи развитія представлений о Божествѣ. Полатеизмъ уступаетъ мѣсто монотеизму еще въ Греціи, благодаря Ксенофану и его послѣдователямъ. Онъ же старается устранить и антропоморфныя представленія изъ понятія Божества; но въ идеѣ личнаго Бога, творца и руководителя міра, все же остается антропоморфный элементъ, ибо личность немислима безъ сознанія, сознаніе же есть атрибутъ чловѣка. Въ устраненіи этого элемента состоитъ философскій мотивъ Д. Съ другой стороны, причину деистическаго направленія слѣдуетъ искать въ общихъ условіяхъ умственнаго состоянія XVII вѣка. Научныя открытія должны были повліять на религіозныя представленія и вызвать критику основъ религіи — откровенія и догматовъ, принимаемыхъ христіанскою церковью. По этой причинѣ нельзя согласиться съ опредѣленіемъ Д., даннымъ Воссю: «un athéisme déguisé». Деистическое движеніе было естественнымъ и необходимымъ результатомъ общаго положенія знанія въ XVII в.; это было движеніе раціоналистическое, съ его хорошими и дурными сторонами; къ первымъ слѣдуетъ отнести защиту свободы совѣсти, борьбу съ суевѣріями и указаніе на нравственный моментъ, какъ на наиболѣе существенный во всякой религіи;

ко вторымъ.—то непониманіе историческихъ явленій, которымъ страдало действительное направление. Принципомъ и критеріемъ действоваго быть разумъ, въ формѣ такъ называемаго «здраваго смысла», общаго всемъ людямъ: отсюда ихъ псевдо-универсализмъ, отсутствие исторической точки зрѣнія, борьба противъ всего, что превышаетъ пониманіе здраваго смысла. Оттого и результаты историческаго движенія были отрицательныя: действы не создали системы и представляютъ собой лишь направление мысли, къ которому примыкали мыслители весьма различныхъ убѣжденій, какъ Гоббсъ и Шерберги, Гольбахъ и Руссо. Несостоятельность основнаго принципа действоваго была причиною того, что историческая школа, съ одной стороны, и спекулятивная философія XIX в., съ другой, окончательно устранили действоваго. Осталась лишь одна изъ излюбленныхъ мыслей действоваго—различіе естественной и положительной религіи, да ученіе ихъ о томъ, что сущность религіи состоитъ въ нравственности. Это ученіе вошло, благодаря Канту и Фихте, въ общее сознаніе.

Д. появился впервые въ Англіи въ началѣ XVII в., отсюда перешелъ во Францію и наконецъ распространился въ Германію: въ каждой изъ этихъ странъ онъ получилъ окраску, сообразную національному характеру. Въ Англіи Д. не сталъ общимъ теченіемъ мысли образованнаго класса людей; онъ былъ здѣсь только ученіемъ отдѣльныхъ писателей, группировавшихся около лорда Герберга Шерберга и Локка. Англійскій Д. связанъ съ политикою въ большей мѣрѣ, чѣмъ это было во Франціи и въ Германіи. Начавъ съ эмпиризма, англійскій Д. кончилъ психологическимъ субъективизмомъ Юма. Французскій Д. весьма быстро выродился въ атеизмъ и материализмъ. Локкъ и у французовъ служилъ исходнымъ пунктомъ движенія, но Локкъ—въ пониманіи Вольтера, весьма неправильно считавшаго его сенсуалистомъ. Нѣм. Д. определяется сочиненіями англичанъ и французевъ, переведенными въ XVIII в., и философіей Вольфа, который различіемъ естественнаго богословія отъ откровеннаго подготовилъ почву для болѣе свободной мысли въ протестантской теологіи. Англійскіе действы очень рано начали называть себя freethinkers; у французевъ писатели этого направленія назывались esprits forts или libertins (въ религиозномъ отношеніи); у нѣмцевъ оно получило названіе «Aufklärung», просвѣщенія. Органомъ просвѣтителей была «Нѣмецкая библіотека», издаваемая съ 1765 г. Николаемъ Кантомъ старался опредѣлить понятіе просвѣщенія, а Фихте, который можетъ считаться истиннымъ представителемъ просвѣщенія, подвергъ Николаю и его принципы убійственной и весьма справедливой критикѣ.

Родоначальникъ Д., лордъ Гербертъ Шербергъ († 1648), говорилъ, что различныя религіи ссылаются на откровеніе; поэтому необходима критика его. Критеріемъ должны быть врожденныя или общія идеи, которыя могутъ быть опредѣлены по известнымъ признакамъ, перечисленнымъ въ сочиненіи «De veritate» (всеобщее признаніе, необходимость, априор-

ность). Существованіе Бога очевидно изъ разсмотрѣнія какъ природы, такъ и человѣческаго сознанія. Пять врожденныхъ идей, вложенныхъ въ сознаніе челоѣка Богомъ, касаются религіи: бытіе Бога, обязанность поклоненія ему, добродѣтель и благочестіе, какъ главнѣйшіе элементы богопочитаанія, раскаяніе въ грѣхахъ и воздаяніе въ этомъ и въномъ мірѣ. Эти пять идей составляютъ сущность естественной религіи и должны быть принципами вселенской церкви. Откровеніе лишь дополняетъ эти пять положеній и такимъ образомъ создаетъ отдѣльныя церкви. Но истинность откровенія должна быть гарантирована тремя условіями: молитвою, личнымъ характеромъ, ибо переданное откровеніе есть уже исторія, преданіе, и наконецъ характеромъ самаго содержанія откровенія. Чарльзъ Влоунъ или Юніи Брутъ (псевдонимъ) популяризовалъ принципы Шерберга и Гоббса. Локкъ, противникъ лорда Шерберга въ ученіи о познаніи, въ сочиненіи: «Разумность христіанства» (1695) и 4-хъ писмахъ «О терпимости» оказалъ большое вліяніе на действительное направление тѣмъ, что требовалъ согласія откровенія съ законами разумаго познанія. Вѣра не должна быть сверхразумною; предметъ ея долженъ быть понятенъ. Джонъ Толандъ смотрѣлъ на откровеніе, какъ на образовательное средство нашего разума. Сочиненіе его: «Христіанство безъ таинствъ», было, по опредѣленію парламента, сожжено. Нѣкоторыя мысли Толанда были развиты впоследствии Землеромъ. Толандъ, подобно Спинозѣ, высказывалъ относительно библейской критики мысли, которыя осуществлены тюбингенскою историческою школою. Антони Коллинзъ защищалъ принципъ свободы мысли и совѣсти въ дѣлахъ религіи; его сочиненіе: «Трактатъ о свободѣ мысли, написанный по поводу возникновенія и распространенія секты такъ назыв. свободномыслителей» (1713), было переведено на иностраннаго языка. Графъ Шефтсбери настаивалъ на значеніи нравственности, указывалъ на врожденное нравственное чувство и видѣлъ въ добродѣтели критерій религіи. Мысли Шефтсбери имѣли вліяніе на Лессинга («Erziehung des Menschengeschlechts»). Коллинзъ уже примыкалъ къ пророчествамъ аллегорическое толкованіе и этимъ подрывалъ значеніе откровенія; Вульстонъ подвергъ строгой критикѣ чуда и нашелъ, что они не представляютъ разсказа о событіяхъ, а имѣютъ характеръ параболическихъ повѣствованій. Основываясь на сочиненіяхъ перечисленныхъ лицъ, Матвій Тиндаль (1656—1733) создалъ болѣе систематическое изложеніе Д.—«Библию Д.», въ которой онъ выставляетъ естественную религію или религію разума, какъ сущность христіанства, а содержаніе христіанства видитъ въ повиновеніи закону разума или нравственности. Меньшее значеніе имѣютъ Додвелъ и Аветъ. Предшественникомъ французскихъ действоваго былъ И. Бодэнъ, защищавшій въ концѣ XVII в. право свободной мысли въ сферѣ религіи. Пьеръ Бейль въ XVII в., критикъ и скептикъ, изслѣдовалъ отношеніе вѣры къ разуму; Бернардъ Мандевилль, маркизъ д'Аржансъ, графъ

Булэнвилле, Гуссенъ и друг., не прибавляя къ Д. ничего принципиально новаго, служили распространению этого направленія. Но ихъ роль исчезаетъ въ сравненіи съ Ж. Ж. Руссо, реформаторомъ въ сферѣ религиозной, видѣвшимъ въ религіи проявленіе чувства, а не разума, и считавшимъ вѣру въ Бога и промѣселъ возможной безъ всякаго откровенія и безъ всякаго культа. Мысли Руссо имѣли громадное вліяніе и отразились на Кантѣ. Гельвецій приблизилъ Д. къ материализму, объявивъ всѣ нравственныя понятія шаткими и покоющимися на эгоизмѣ. Вліяніе религіи въ дѣлѣ совершенствованія человѣка онъ отрицалъ. Вольтеръ нападалъ на положительную сторону христіанской религіи; онъ не сказалъ ничего новаго въ действительскомъ направленіи. Дидро, болѣе глубокий и болѣе одаренный философскимъ пониманіемъ, сначала увлекался Д., но кончилъ пантеистическимъ материализмомъ. То, къ чему постепенно стремился французскій Д., было окончательно выражено въ «Евангеліи материализма», въ «Системѣ природы» Гольбаха.

Деистическое направленіе въ Германіи открываетъ собой Диппель, отрицавшій значеніе догматовъ и культа и видѣвшій въ самоотреченіи и любви къ ближнему весь смыслъ религіи. Подобно Диппелю, Эдельманъ также боролся съ лютеранскою церковью. Центральною личностью нѣмецкаго Д. былъ Германъ Реймарусъ, познакомившій нѣмцевъ съ англійскими деистами и защищавшій права разума противъ лютеранской ортодоксальности. Извѣстность доставило ему сочиненіе: «Трактатъ о важнѣйшихъ истинахъ естественной религіи». Лессингъ, по смерти Реймаруса, издалъ его «Вольфенбуittelские фрагменты неизвѣстнаго» (1774—77). Карлъ-Фридрихъ Бардтъ старался подорвать вѣру въ божественное происхожденіе христіанства и показать тщету откровенія, покоющагося на пророчествахъ и чудесахъ. Вольфовская философія болѣе всего отразилась на Моисей Меделъсонѣ, который велъ полемику какъ противъ атеизма, такъ равно и противъ христіанства, защищая естественную религію, сущность которой онъ подавалъ въ трехъ основныхъ законахъ Бога, промысла и безсмертія. Штейнбартъ видѣлъ цѣль христіанства въ счастіи людей, которое онъ опредѣляетъ какъ внутреннее состояніе постоянного довольства души. Лессингъ заканчиваетъ собою первый періодъ деистическаго движенія и выражаетъ его наиболѣе полно и талантливо. Начиная съ Канта, Д. постепенно принимаетъ совершенно иную окраску, и, наконецъ, пройдя школу Гегеля, приводитъ къ взглядамъ Лудвига Фейербаха и Давида Штрауса. О Д. см. Lechler, «Geschichte d. englischen Deismus» (1841); J. Hunt, «Religious Thought in England» (1870—1872); Leslie Stephen, «History of english Thought in the XVIII century» (Лонд., 1881); Орбинскій, «Англійскіе деисты XVII и XVIII ст.» (Одесса, 1868, въ «Запискахъ Имп. новор. унив.», III т., I вып.); Sayous, «Le deisme anglais» (1888). Э. Радловъ.

Дезисусъ.—Д-ами въ настоящее время называются старинныя иконы, преимуще-

ственно же трехличная икона такого состава: Спаситель посрединѣ, а по сторонамъ его Богородица и Іоаннъ Предтеча. Эта икона была чрезвычайно распространена у насъ въ XVII в.; она помѣщалась во второмъ полѣхъ иконостаса, надъ царскими вратами, надъ дверьми при входѣ въ церковь, а также и во дворцахъ и домахъ надъ воротами, на крыльцѣ и надъ входными дверьми; она же изображалась на предметахъ облаченія (на митрахъ), на вѣнчалныхъ вѣнцахъ (мужскихъ) и пр. Д. были главныя (изображались только головы), поясные и во весь ростъ; кромѣ основныхъ фигуръ, на нихъ встрѣчаются архангелы, апостолы и др. святые. Спаситель пишется большею частію благословляющій, съ Евангеліемъ въ рукѣ, иногда въ архирейскомъ облаченіи; иногда же въ такомъ видѣ, въ какомъ онъ былъ положенъ во гробъ, со знаками прободеній на боку, рукахъ и ногахъ; иногда его замѣняетъ Софія Премудрость Божія, т. е. огненный ангелъ на тронѣ. Богородица и Предтеча очень часто изображаются въ молитвенномъ положеніи или со свитками (молитвами) въ рукахъ; иногда оба они, иногда одинъ Предтеча изображаются крылатыми. Д. съ умоляющими Богородицей и Предтечей составляетъ необходимую часть иконы, изображающей Страшный Судъ, и въ ней смыслъ ихъ не подлежитъ сомнѣнію: они, какъ посредники между Богомъ и людьми, умоляютъ Христа за родъ христіанскій. Въ знаменитой аеонской Эрминіи (наставленіи для иконописцевъ) Фурнографіота (русскій пер. въ «Трудахъ кievской дух. акад.» за 1868 г. № 2 и слѣд.; отдѣльно переводъ Порфирія еп. чигиринскаго, Киевъ, 1868) приводятся и моленія, обрашаемыя Богородицей и Предтечей къ Спасителю. Въ такомъ составѣ и смыслѣ эта композиція хорошо извѣстна и на Западѣ. Въ концѣ среднихъ вѣковъ и въ эпоху возрожденія въ миниатюрахъ и на иконахъ очень часто изображается Христосъ на тронѣ, указывающій на свои раны, и умоляющіе его Богородица и Предтеча; первая указываетъ на сосцы свои и на мечъ, пронзившій ея душу, второй держитъ въ рукахъ свою отрубленную голову; это—ихъ заслуги, на которыхъ они основываютъ свое ходатайство. У насъ эта композиція имѣетъ параллели и въ народной поэзіи: въ стихѣ о Страшномъ Судѣ Богородица и Иванъ Предтечъ (или Иванъ Богословъ) умоляютъ Христа за людей, а въ другомъ стихѣ упоминаются 3 гроба или 3 свѣчи, горящія передъ тѣми же лицами. Въ современной Греціи на праздникъ Паркы, который празднуется вскорѣ послѣ рожденія ребенка, зажигаются 3 лампы, изъ которыхъ одна посвящена Христу, другая Богородицѣ и третья Предтечѣ (Политисъ, «О жизни новыхъ эллиновъ», II, 212). Слово *деисусъ* есть, несомнѣнно, испорченное греч. *δέσους*—моленіе, прошеніе; въ византийскій періодъ слово это имѣло значеніе и юридическаго, и церковнаго термина; *δέσους*, по Дюканжу—*libelli supplices qui principii offeruntur*; отсюда и чиновникъ при императорѣ, принимавшій прошенія на высочайшее имя—*ὁ ἐπί τῶν δεύσεων*; подобный же чиновникъ былъ и при патриархѣ. Съ другой стороны, Теофанъ Исповѣдникъ (VIII в.)

рѣсказываетъ (ed. de Voog I, 284, 25), что имп. Маврикій, сознавая свой грѣхъ, разо-скалъ ко всѣмъ патриаршескимъ тронамъ и пр. *δέψαις ἐγγράφοις*. Иконописная композиція, известная у насъ подъ именемъ Д., встрѣчается и на В, и на З очень рано. Софроній Дамаскинъ, патриархъ іерусалимскій съ 629 г., говоритъ о большой иконѣ, изображающей Христа посреди, Богоматерь налѣво, а направо Іоанна Крестителя; въ соборѣ св. Марка, надъ дверьми баптистерія, они изображены скульптурно. Легенда относитъ это изображеніе ко временамъ голеній и говоритъ, что художнику было приказано изобразить Юпитера, Юнону и Меркурія, а онъ изобразилъ Христа, Богоматерь и Предтечу, за что и былъ замученъ тираномъ. Въ Вургунді та же композиція встрѣчается въ 1004 г. на аналоѣ. Количество примѣровъ этой композиціи въ греческихъ триптихахъ, рукописяхъ, ризницахъ и храмахъ огромно; въ послѣднихъ ей указано определенное мѣсто, соответствующее нашему второму поясу иконостаса, надъ царскими дверьми (см. Συμεὼν Tessalon., «De sacro templo» гл. 136; Migne, Patrol. gr. t. CLV, 345); но *δέψαις*, какъ иконописный терминъ для ея означенія, не встрѣчается; она называется обыкновенно *триморфомъ* (*τριμορφος*—изъ 3-хъ частей состоящей), триморфіемъ. С. А. Усовъ (см. сочиненія III, стр. 138 и слѣд., о значеніи слова Д.) доказываетъ, что Д. назывались иконы такого состава не потому, что Богоматерь и Предтеча изображены *молчалими*, но потому, что въ этомъ ряду иконостаса помѣщаются иконы, которымъ только *моллись* (въ противоположность *поклоннымъ*, къ которымъ прикладывались). Сопоставленіе Предтечи съ Богородицею, какъ ходатаевъ, мотивируется между прочимъ, и древнѣйшими текстами литургій. Д., какъ часть Страшнаго Суда, стоитъ въ связи съ эсхатологическими сказаніями и въ частности съ апокрифомъ: «Апокалипсисъ Божьей Матери», который въ древн. Руси былъ очень распространенъ, подъ названіемъ: «Хожденіе Богородицы по мухамъ»; въ немъ Богоматерь вымалдываетъ грѣшникамъ временное прекращеніе мукъ.

А. К.

Деифоба (Deiphobe)—въ греч. миеологіи дочь Главка, жрица Аполлона и Артемиды, въ пещерѣ близъ Кумы; водила Энея въ преисподнюю. По Сервію, Д. и есть та сивилла (см.), которая продала Тарквинію Сивиллины книги. Она выпросила у Аполлона 700 лѣтъ жизни, но забыла просить о вѣчной молодости, поэтому подъ конецъ такъ состарилась, что превратилась въ тѣнь.

Деифобъ (Deiphobos)—въ греч. миеологіи сынъ Приама и Гекубы, одинъ изъ храбрѣйшихъ героевъ Трои, вмѣстѣ съ Парисомъ убившій Ахилла. Какъ противника выдачи Елены, греки ненавидѣли его не меньше, чѣмъ Париса и Гектора. Послѣ взятія Трои, его домъ первый былъ разрушенъ, и самъ Д. преданъ Еленой, супругой которой онъ былъ по смерти Париса, въ руки Менелая.

Деифонтъ (Deiphontes)—въ греч. миеологіи сынъ Гераклида Антимаха, мужъ Гирнето, дочери Темена, которому помогъ завоевать Аргось; за это Темень сдѣлалъ его сво-

имъ наслѣдникомъ помимо своихъ сыновей. По Павзанію, Темену наслѣдовалъ его старшій сынъ Кейсъ, а Д. съ Гирнето жили въ Эпидаврѣ, гдѣ онъ много терпѣлъ отъ братьевъ своей жены. Гирнето была насильно уведена отъ него двумя братьями и, когда Д. погнался за ними, была убита своимъ братомъ Фалькомъ. Этотъ мѣсъ послужилъ Эврипиду темой для его трагедіи «Теменос».

Dei gratia (Божіей милостью)—выраженіе, прибавляемое къ титуламъ государей и, сопровождающее ихъ имя на монетахъ. Уже на соборѣ въ Эфесѣ 431 г. епископы употребили это выраженіе; познѣе аббаты, аббатисы, даже монахи и капелданы примѣняли его въ своихъ посланіяхъ. Папы къ «D. gratia» прибавляли «servus servorum» или писали: «Dei et ecclesiae gratia». Въ XIII в., когда папы стали величаться намѣстниками Христа на землѣ, высшее духовенство стало писать: «Dei et apostolicae sedis gratia» (по милости Бога и апостольскаго престола)—выраженіе, употребляемое католическими епископами и понтифами. Изъ свѣтскихъ государей первый сталъ употреблять это выраженіе Пипинъ Короткій; отъ него оно перешло къ франкскимъ королямъ и другимъ христіанскимъ государямъ (см. Божію милостью, IV, 226).

Деіотаръ (Dejotarus)—тетрархъ Галатіи, приверженецъ римлянъ; за важныя услуги, оказанныя имъ римскимъ полководцамъ въ азіатскихъ войнахъ, получилъ отъ римскаго сената царскій титулъ и господство надъ Малой Арменіей и частью Понта. Въ борьбѣ Цезаря съ Помпеемъ былъ на сторонѣ послѣдняго, но послѣ битвы при Фарсалѣ подчинился Цезарю, который помогъ Д. побѣдить Фарнака, сына Митридата. Малой Арменіи Цезарь Д. не возвращалъ, но оставилъ за нимъ царскій титулъ. Въ 45 г. до Р. Х., Д. былъ обвиненъ своимъ вникомъ Касторомъ и врачомъ Фидиппомъ передъ Цезаремъ въ покушеніи на его жизнь; но это дѣло было прекращено Цезаремъ послѣ защитительной рѣчи Цицерона «Pro rege Dejotago», дошедшей до насъ. По смерти Цезаря, Д., подкупивъ Антонія, опять приобрѣлъ всѣ свои прежнія владѣнія. Въ вспыхнувшей затѣмъ междоусобной войнѣ Д. былъ сначала на сторонѣ Врута, но затѣмъ примкнулъ къ Антонію и Октавіану. Умеръ въ 40 г. до Р. Х., въ глубокой старости.

Дей (тур.)—титулъ алжирск. владѣтелей съ 1600 по 1830 г. Съ 1600 г. Алжиромъ совместно съ турецкимъ пашей, правилъ избираемый янычарами Д. Въ 1710 г. дѣю Баба-Али удалось освободиться отъ Турціи и стать независимымъ владѣтелемъ Алжиріи. На престолъ Д. взводились войскомъ и избраніе постоянно сопровождалось борьбой партій и кровопролитіемъ. Въ 1830 г. французы положили конецъ ихъ господству (см. Алжирія, I, 432—3). Слово Д., точнѣе даи, означаетъ дялю съ матерней стороны. Сами Д. называли себя: вали (губернаторъ), беглербей (см. Бегъ, III, 259), серіаскиръ (главнокомандующій). Европейцы часто неправильно называли дѣями тунисскихъ и триполійскихъ беевъ.

Дейбенъ (Deuben)—деревня въ саксонскомъ округѣ Дрезденъ, на Вейссерицѣ; жите-

лей (1890) 6864. Стекланные, кирпичные, машинные, литейные заводы; сигарная и бархатная фабрика. Въ окрестностяхъ каменно-угольные копи и машинная фабрика.

Дейблеръ (Конрадъ Deubler, 1814—88), по прозванію крестьянинъ - философъ (Bauegnphilosoph), сынъ бѣднаго австрійскаго рудокопа изъ Зальцкаммергута, получилъ весьма скудное образованіе, которое старался пополнить чтеніемъ. Страсть къ ботаникѣ и путешествіямъ побудила его бросить свое мѣсто мельника и пѣшкомъ исходить окрестности Вѣны, Дрездена, сѣв. Италію; позже онъ сдѣлался проводникомъ посѣтителей Зальцкаммергута. Въ это время онъ изучалъ сочиненія Фейербаха, переписывался съ Штраусомъ по поводу его «Жизни Христа», а въ 1848 г. сталъ яркимъ революционеромъ. Обвиненный въ государ. измѣнѣ, онъ перенесъ нѣсколько лѣтъ тюремнаго заключенія и затѣмъ съ 1857 г. жилъ мирно на своей родинѣ, ведя переписку съ Фейербахомъ, Молешотомъ, Дюрингомъ, Гейзе и др. и пользуясь повсемѣстно большою извѣстностью. Ср. «Das philosop. Idyll» (въ литератур. наслѣдіи Фейербаха); Додель-Портъ, «Konrad D., Tagebücher, Biographie und Briefwechsel des oberösterreich. Bauegnphilosophen» (Лпц. 1886).

Дейве—литовск. богинья. Имъ посвящены были особые каменные жертвенники на Литвѣ и Жмуди, въ жатнищахъ. Такіе божья камня (Deivui akmenai—собств. камни богинекъ) еще въ 1820-хъ г. встрѣчались въ Шавельскомъ, Тельшевскомъ, Поневѣжскомъ, Вилькомирскомъ уѣздахъ, на берегахъ р. Пешувы и въ другихъ мѣстахъ, и считались ночнымъ мѣстопробываніемъ и прищемъ литовскихъ богинь судьбы. Ср. Юевичъ (Людвигъ изъ Покиева), «Litwa p. względem starożytn. zabytków» (Вильно, 1846, стр. 28—31). По словамъ іезуитовъ-миссионеровъ 1600 г., онѣ считались хранительницами домашнего скота и хлѣба и соответствовали латышскому растительному демону Церокису. Жертвоприношенія имъ состояли изъ крови жертвенныхъ животныхъ, пѣтуха, первыхъ плодовъ или зеренъ новаго земледѣльческаго года, перваго куска и глотка при ѣдѣ и т. д. Почитаніе этихъ Д. или богинекъ напоминаетъ боготвореніе земли-матушки (см. Дирволите) или жемини, у древнихъ пруссовъ айстовъ—матери боговъ (mater deorum). Ср. А. Mierzowski, «Źródła do mytologii litewskiej» (Варш., 1892, стр. 11—20). О подобныхъ женскихъ существахъ ср. Н. Сумцова, «Boginki-Maszyny» (Варш., 1891), и Вольтера, «Материалы для этногр. латыш. пл.» (I, стр. 130); О Д. въ смыслѣ лѣшихъ—см. тамъ же стр. 144. Э. В.

Дейвудъ кормовый—см. Корабельный лѣсъ.

Дейвунтисъ—отъ слова дейвасъ, дейве, (см. Девасъ)—лѣсовъ духъ, чудовище, страшилище; прозвище велніаса—чорта. О корнѣ deiv—свѣтитъ, мерещится—ср. «Катехизисъ» Даукши, стр. 78, а рассказъ о Д. на стр. 10 отчета Э. Вольтера объ «Этнограф. поѣздкѣ по Литвѣ и Жмуди 1887 г.». Э. В.

Дейдесгеймъ (Deidesheim) — городокъ въ баварскомъ Рейнфальцѣ. 2807 ж. (1890).

Провѣтвуетъ винодѣліе и плодоводство; здѣсь нѣкоторые изъ самыхъ обширныхъ погребовъ Германіи. Д. вино считается вторымъ изъ пальскихъ вины.

Дейеръ (Томасъ-Генри Dyer, 1804—88)—англ. историкъ и археологъ. Особенное вниманіе онъ обратилъ на изученіе топографіи и древностей Рима, Помпеи и Афинъ. Его соч.: «Pompeii, its history, buildings and antiquities» (3 изд. 1875); «Life of Calvin» (1850); «History of modern Europe» (2 изд. 1877); «Ancient Rome, its vicissitudes and monuments» (2 изд. 1883); «History of the city of Rome» (1865); «History of the kings of Rome» (1868); «Ancient Athens, its history, topography and remains» (1873); «Imitative art» (1883) и др. Весьма много его работъ помѣщено въ «Classical Museum» и «Dictionary of biography and geography» Смита.

Дейеръ (Джонъ Dyer, 1700—58) — англійскій поэтъ. Готовясь быть живописцемъ и странствуя по Англій, собралъ богатый матеріалъ для своихъ прекрасныхъ описаній природы. Позже принялъ священническій санъ. Извѣстностью пользуются его: «Grongar Hill» (1727), «Coopers Hill», «The ruins of Rome» (1740). Не безъ достоинства его дидактическое стихотв. «The Fleeces» (1757), подражаніе Виргиліевымъ «Georgica». Собраніе его «Poems» (1763) изд. въ новѣйшее время Willmott (1853) и Gillfillan (1858). Ср. Johnson, «Lives of the most eminent English Poets» (нов. изд. 1877).

Дейка (Янъ Dejka) — серболужичанинъ, сдѣлавшій первую попытку издавать лужицкій журналъ «Serbski powjedara Kurjer» (вых. ежемѣсячно въ 1809—12 г.).

Дейкмансъ (Жозефъ-Лоранъ Dycmans, 1811—88)—талантливый бельгійскій живописецъ-жанристъ, ученикъ сперва Тилеманса, а потомъ Г. Вапперса. Обладая рѣдкою наблюдательностью, большимъ вкусомъ и мастерскою техникой, писалъ преимущественно маленькія, тонко исполненныя картины, за которыя его прозвали «бельгійскимъ Герардомъ Доу». Онъ рѣдко являлся на выставкахъ, потому что любители искусства, покупали ихъ прямо изъ мастерской художника. Съ 1841 по 1854 г. Д. былъ проф. въ антверпенской акад. худ., а съ 1870 г. состоялъ ея членомъ. Изъ раннихъ его произведенійлучшее—«Любовное признаніе» (1834); изъ позднѣйшихъ—«Родительское наставленіе», «За фортепьяно» (семейный портретъ, въ духѣ Ф. Гальса), «Старушка-кружевница» (сильно напоминающая Г. Доу), «Овощный рынокъ» (1841), «Вабушкины расказы», «Слѣпой нищій» (1852, замѣчательнѣйшая изъ всѣхъ картинъ Д.; находится въ антверпенскомъ музее новѣйшей живописи), «Вышивальщица», «Туалетъ невѣсты», «Вдова моряка» (1853, одинъ изъ шедевровъ художника), «За завтракомъ», «Дитя, заблудившееся въ лѣсу», «Уличная пѣвица», «Молодой пастухъ» (1878) и «Первый ребенокъ»—прекрасная идиллическая сцена, проникнутая теплымъ чувствомъ и не уступающая многимъ знаменитымъ «Св. семействамъ». А. С—ев.

Дейкъ (Антонисъ ванъ-Дукъ)—знаменитый фламандскій портретистъ и историческій

живописецъ, сынъ живописца на стеклѣ, Франса ванъ-Д.; родился въ Антверпенѣ 22 марта 1599 г. Юстицивъ въ 1609 г. ученикомъ въ мастерскую Гендрика ванъ-Валена, оня, 19 л. отъ роду, сдѣлался настоящимъ искусенъ, что былъ принятъ, въ качествѣ мастера, въ антверпенскую гильдию св. Луки. Къ этому раннему періоду его дѣятельности относятся: «Христосъ и 12 апостоловъ» (въ дрезд. гал.), «Пьяный Сидень» (въ Брюсселѣ), «Несеніе Креста» (въ антв. соборѣ) и нѣсколько портретовъ. Свое художественное образованіе онъ совершилъ подъ руководствомъ Рубенса, который, по достоинству цѣня его необычайныя художественныя способности, пользовался его помощьюъ при исполненіи своихъ произведеній. Слава ванъ-Д. быстро начала распространяться за предѣлы его отечества, и въ 1620 г. оня былъ приглашенъ ко двору Якова II, а въ слѣдующемъ—совершилъ путешествіе въ Италию. Пробывъ нѣсколько времени въ Генуѣ, оня направился въ Римъ, гдѣ прекрасно исполненнымъ портретомъ заслужилъ расположеніе и покровительство кардинала Бендиволио. Слѣдующими затѣмъ пунктами его остановки были Болонья и Венеція, въ которой оня изучалъ преимущественно Тициана и П. Веронезе. Возвратившись, черезъ Мантую и Римъ, снова въ Геную, оня отправился, по приглашенію вице-короля Филиберта Эмануэля Савойскаго, въ Палермо, но вскорѣ покинуть этотъ городъ въ виду свирѣпствовавшей тамъ чумы. Оставивъ повсюду произведенія своей кисти, преимущественно портреты, оня черезъ Марсель и Парижъ возвратился на родину. Четыре гола, проведенныя въ Италиі, благотворно отразились на техникѣ Д. Сохранивъ силу и широту кисти и блескъ колорита, перенятая предъ тѣмъ отъ Рубенса, оня приобрѣлъ, особенно чрезъ изученіе венеціанскихъ мастеровъ, большую округлость и опредѣленность контуровъ, большую изящность и глубину колорита, большую пластичность и рельефность моделировки. Портреты ванъ-Д., писанные во время итальянскаго путешествія, въ отношеніи обдуманности, благородства стила и иѣжности колорита, уступаютъ его болѣе позднимъ произведеніямъ этого рода, но зато превосходятъ ихъ свѣжестью и силою красокъ. Изъ нихъ, кромѣ уже упомянутаго портрета кардинала Бендиволио, можно указать на портреты Ант. Бриньоле верхомъ на конѣ, маркизы Дураццо, портреты неизвѣстныхъ лицъ въ дворцахъ Вальби, Дориа (въ Римѣ), Каттанео (въ Генуѣ), портретъ принца Савойскаго (въ туринской пинакотеткѣ) и на нѣсколько портретовъ, находящихся нынѣ въ Брюсселѣ, Вѣнѣ, Лондонѣ, Парижѣ, Дрезденѣ и Мюнхенѣ. Лучшія историческія картины ванъ-Д. относятся ко времени, слѣдовавшему за возвращеніемъ его изъ Италиі, таковы: «Самсонъ и Далила» (въ Вѣнѣ), «Сусанна въ купальнѣ» (въ Мюнхенѣ); большія картины на религиозныя сюжеты въ церквахъ Куртрѣ, Мехельна, Дендермонде, Гента; нѣсколько распятій (лучшія—въ Антверпенѣ и Лиллѣ, Вѣнѣ, Мюнхенѣ), Pietà (въ Антверпенѣ); «Святая семейства» въ Мюнхенѣ, Парижѣ, Петербургѣ (*La vierge aux perdrix* въ Имп. эрмитажѣ), Вѣнѣ;

спены изъ житія святыхъ, въ Мадридѣ, Вѣнѣ, Брюсселѣ, Мюнхенѣ, Петербургѣ («Св. Севастіанъ»), Дрезденѣ, Берлинѣ. Большинство портретовъ ванъ-Д., разсыянныхъ по разнымъ европейскимъ галереямъ—относится также къ этому періоду его дѣятельности. Въ 1632 г. ванъ-Д. снова былъ вызванъ въ Англию и сдѣлался придворнымъ живописцемъ короля Карла I. Здѣсь ему пришлось принимать участіе въ роскошной жизни двора, и домъ его сталъ сборнымъ пунктомъ англійской знати и интеллигенціи. Осыпанный милостями короля, возведеннаго его въ дворянское достоинство, и получая заказы отъ богатой англійской аристократіи, почти исключительно портретные, оня только на полтора года разстался съ Лондономъ, дабы побывать въ отечествѣ и написать нѣсколько историческихъ картинъ: но въ 1635 г. возвратился въ англійскую столицу и въ 1639 г. женился на фрейлинѣ англійской королевы, Маріи Рутвенъ. Политическія смуты, мѣшавшія исполненію задуманныхъ имъ работъ, заставили его съ женою вторично покинуть Англию. Посѣтивъ Фландрію и Парижъ, оня снова вернулся въ Англию, гдѣ и умеръ въ Влэкфрейерсѣ, 9 декабря 1641 г. Ко времени его пребыванія въ этой странѣ, прерванному два раза поѣздками на континентъ, принадлежатъ множество исполненныхъ имъ портретовъ. Среди нихъ на первомъ мѣстѣ должны быть поставлены портреты англійскаго королевскаго семейства (находятся въ Виндзорѣ, Парижѣ, Петербургѣ, Дрезденѣ, Туринѣ, Берлинѣ); кромѣ того, изъ его мастерской вышли за эту пору семейные портреты графовъ Пемброка и Арунделя, и безчисленные портреты, исполненные нерѣдко при помощи учениковъ, отчасти находившіеся въ самой Англии, отчасти разсыянные по галереямъ континента Европы. Въ Имп. эрмитажѣ находятся слѣдующія произведенія ванъ-Д.: «Вогородца съ куропатками», «Тайная вечеря», «Спаситель на крестѣ», «Положеніе во гробъ», «Невѣріе св. Фомы», «Св. Севастіанъ». Портреты: Карла I и его супруги Генриетты Французской, Вильгельма Нассаускаго, архіепа. кентерберрійскаго Вильяма Лоуда, еписк. гентскаго Антонія Триеста, Генри Денвера, графа Денби, лорда Ф. Вортона и нѣсколькихъ членовъ его фамиліи, леди Дженъ Гудвинъ, сэра Томаса Челонера, лорда Вандесфорда, Яна ванъ деръ Воувера, Н. Босхарта, милостынника гор. Антверпена, его сотрудницы или родственницы, живописца Я. Брюгеля, архитектора Иньяго Джонса, и нѣкоторые другіе, всего 30 картинъ. Ванъ-Д. работалъ съ необыкновенной легкостью и быстротой, тѣмъ и объясняется громадное количество его произведеній, дошедшихъ до нашего времени. Въ исторической живописи оня значительно уступаетъ своему великому учителю, Рубенсу, въ отношеніи богатства фантазіи, въ пылкости и живости темперамента, въ силѣ и блескѣ красокъ; но зато оня старается обогородить все рѣзко-чувственное, смягчить выраженіе сильныхъ аффектовъ и выдвинуть на первый планъ духовно-идеальныя черты, представляемыя изображаемымъ явленіемъ или образомъ. По этому ему лучше всего удавались такіе сю-

жеты, въ которыхъ главную роль играетъ выраженіе душевнаго движенія и нѣжнаго чувства; картины же на миеологическія темы должны быть признаны наименѣе удачными въ ряду его работъ. Оплакиваніе снятаго со креста Спасителя, страданіе его на крестѣ, самоотверженность св. мучениковъ, материнская нѣжность Богородицы—таковы наиболѣе часто трактуемые имъ историческіе сюжеты. Талантъ его проявляется съ особеннымъ блескомъ въ портретахъ, въ которыхъ онъ, соблюдая полную вѣрность природѣ, отличается благородствомъ концепціи, свѣтлостью, прозрачностью и силою колорита, превосходящую дѣлкою и живописною непринужденностью позы. Съ неподражаемой правдой и рѣдкимъ умомъ онъ передавалъ до тонкости характеръ тѣхъ лицъ высшаго слоя общества, которыхъ преимущественно приходилось ему изображать своею мастерскою кистью. Однако, въ послѣднюю пору жизни, нуждаясь въ средствахъ для удовлетворенія своей привычки къ роскоши, онъ сталъ небрежить въ работѣ. Большой признательности заслуживаетъ за изданіе сборника гравированныхъ портретовъ своихъ знаменитыхъ современниковъ, часть которыхъ исполнена имъ самимъ подъ заглавіемъ: «*Icones principum virorum doctorum, pictorum, chalcographorum etc. numero XC ab Antonio van Dyck eleganter ad vivum expressae, ejusque sumptibus aeri incisae*» (Антверп. 1636). Этотъ сборникъ выдержалъ болѣе 12 изданій. Ср. Carpenter, «*Memoir of sir A. van-D., with a descriptive catalogue of his etchings*» (Л. 1844); A. Michiels, «*Van D. et ses élèves*» (П. 1881); Guiffrey, «*Van-D.*» (П. 1885).

А. Н—въ.

Деймановка—с. Полтавской губ., Прилукскаго у., въ 37 в. отъ у. г., при р. Лысогорѣ. Дв. 199, жит. 1033. Сельское училище, 2 ярм. въ году. Въ 1782 г. въ Д. была монастырь, теперь упраздненный.

В. В.

Деймосъ—одинъ изъ двухъ спутниковъ Марса (болѣе удаленный); открытъ Асафомъ Голль въ Вашингтонѣ въ 1877 г. Обращается около Марса въ 1,2625 дня или въ 50 час. 18 мин., при среднемъ разстояніи отъ центра планеты въ 20000 вер. Диаметръ Д. около 27 вер. Для жителей земли онъ представляется звѣздою 12-й величины и въслѣдствіе яркости самого Марса усматривается лишь въ самыя сивныя трубы и то при благопріятномъ положеніи планеты относительно земли. Благодаря близкому разстоянію, Д. не можетъ быть видимъ со всѣхъ точекъ поверхности Марса, а только съ точекъ, которыхъ широты менѣе $82\frac{1}{2}^\circ$.

В. В. В.

Дейнгардштейнъ (Deinhardstein, Иоганнъ-Людвигъ)—нѣмецкій драматургъ (1794—1859). Былъ вице-директоромъ вѣнскаго придворнаго театра, затѣмъ цензоромъ. Не обладая особыми дарованіями, Дейнгардштейнъ писалъ литературно, съ добродушнымъ юморомъ, и хорошо зналъ условія сцены; лучшія изъ его драмъ: «*Hans Sachs*» (1829) и «*Garrick in Bristol*» (1832). Собраніе его драмъ издано было въ 1845 г. («*Künstler-dramen*»).

Деймона или **Дайнава** (Dainawá, въ латинск. актахъ Deuone)—литовское названіе деревни Ятвязь близъ Засѣги въ Дятловскомъ приходѣ, Словинскаго у., Гродненской губ. Литовцы Дятловскаго прихода говорятъ на особенно древнемъ говорѣ и должны считаться потомками переселенцевъ надравцевъ (XIII ст.). По изслѣдован. Шегрена («*Ueber die Wohnsitze u. die Verhältnisse der Jatwägen*», 1858), область распространенія этого говора обнимала (въ XIII в.) Надравію, Судавію и Подляхію. Говоръ 1156 литовцевъ Дятловскаго прихода въ дер. Почирахъ и Засѣги важенъ для разрѣшенія вопроса о разделеніи остатковъ ятвязскаго племени въ XIII в. См. отчетъ Э. Вольтера о поѣздкѣ въ Слонимскій у. въ 1888 г., читанный въ географ. общ. Э. В.

Дейновское княжество XII в. находилось въ предѣлахъ нынѣшняго Лидскаго у. Виленской губ. Около фольварка Дейнова (близъ р. Дзита), замѣтны слѣды замка и города, который былъ главнымъ въ Д. княжествѣ. Сохранился большой камень, называемый «*кобылкою*», на которомъ, по преданію, казнили преступниковъ.

Дейнократъ, или **Динократъ** и **Дейнохаресъ**—древнегреческ. зодчій, родомъ изъ Македоніи, современникъ Александра Великаго, выстроилъ вновь эфесскій храмъ Артемиды, сожженный Геростратомъ; сочинилъ проектъ великолѣпнаго надгробнаго памятника въ видѣ трехъэтажной пирамиды, который македонскій герой задумалъ воздвигнуть въ Вавилонѣ своему любимцу Гефестіону и расходы по которому простирались до 12000 талантовъ; планировалъ постройку новооснованнаго города Александріи, и намѣревался превратить Аеонскую гору въ гигантскую колѣнопреклоненную человѣческую фигуру. Кромѣ того, рассказыываютъ, что онъ составилъ, по порученію Птолемея Филадельфа, проектъ храма въ честь сестры этого діадоха, при чемъ предполагалъ помѣстить въ потолокъ магнитные камни, дабы желѣзная статуя царицы висѣла на воздухѣ; но не успѣвъ окончить этой постройки и ум. приблизительно въ 250 г. до Р. Хр. А. С—въ.

Дейокъ (Διόκλης)—по Геродоту (I, 96—101) первый мидійскій царь, достигшій власти сначала въ качествѣ судьи, избраннаго народомъ послѣ сверженія ассирійскаго ита, а потомъ сдѣланный царемъ, для окончательнаго водворенія порядка въ неустроенной странѣ. Онъ основалъ Экбатану, соединилъ мидянь въ одно государство, выстроилъ себѣ дворецъ и завелъ придворный этикетъ. Царствовалъ 53 годъ (709—656). Что Д. лицо историческое—доказывается глинообразными асир. надписями. Подъ 715 г. до Р. Х. одинъ изъ мидійск. князевъ, Дайакку, упоминается въ числѣ плѣнныхъ. Существованіе въ Мидіи цѣлой области Bit-Daiakku, покоренной Саргономъ въ 713 г., указываетъ на выдающееся положеніе этого наиболѣе крупнаго изъ мидійскихъ владѣтелей, принужденнаго не разъ подчиняться ассирійцамъ, но успѣваго, въ концѣ концовъ, освободить отъ нихъ свой народъ и основать государство.

В. Т.

Дейръ-эль-Багри—современное арабское названіе развалинъ знаменитаго храма

XVIII егип. дин., помѣщающагося въ центрѣ египетскаго некрополя, у подошвы Ливійской цѣпи, напротивъ Карнака, и соединеннаго съ Ниломъ аллеей сфинксовъ (Д.-эль-багри значитъ «сѣверный монастырь» — отъ разваливъ находившагося нѣкогда въ западной части коптскаго монастыря). Храмъ оконченъ при царѣц Гатшепу (см.), но цари послѣдующихъ дин., до Птолемеевъ включительно, занимались украшеніемъ его и реставраціей. Подробное описаніе, планы, фотографіи, копіи съ надписей и реконструкціи см. у Mariette-Bey «Deir-el-bahari» (Лпц. 1877), а также въ трудахъ Дюмюхена «Flotte einer ägypt. Königin» и «Resultat» etc. Подземныя комнаты и части, расположенныя за верхней террасой, наполнены были муміями. Вблизи разваливъ храма, въ скалѣ, въ 1881 г. найдена общая гробница многихъ царей XVIII—XXI дин., муміи которыхъ перенесены сюда при XXI дин., очевидно для защиты отъ упорныхъ покушеній грабителей. Теперь онъ въ Гизе.

Б. Т.

Дейсе-ванъ-Пруденсъ (Duize-van-Prudens)—фламандскій поэтъ (1804 — 1859), гентскій городской архивариусъ. Написалъ множество лирическихъ стихотвореній, драмъ и поэмъ эпическаго характера. Лучшія изъ произведеній Д.: «Vaderlandsche Poesy» (1840), «Natalia» (1842), «Het Klaverblad» (1848), «Gedschtes voor 'Kinderen» (1850), «Jakob van-Artevelde» (1858) «Nazomer» (1859).

Дейстеръ (Deister)—лѣсистая известковая горная цѣпь, поднимающаяся во многихъ мѣстахъ до 325 м., между Везеромъ и Лейной, въ прусскомъ округѣ Ганноверъ, къ юго-западу отъ города Ганновера. Высшая точка достигаетъ 403 м. (Гёфелербергъ или Гюблеръ); около Д. лежатъ каменноугольныя копи, ломки песчаника и соляныя варницы. У сѣвернаго конца Д. тянутся горы Бюккеберге.

Дейсъ (Александръ Duse) — извѣстный издатель Шекспира и современныхъ ему драматурговъ (1798 — 1869). Вопреки желанію отца, заслуженнаго генерала индійской арміи, который хотѣлъ, чтобы и сынъ служилъ въ Индіи, молодой Д. поступилъ въ духовное званіе и исполнять должность священника до 1825 г. Занятія литературой, преимущественно драмой эпохи Елизаветы, до того увлекли его, что онъ вышелъ изъ духовнаго званія. Съ 1828 по 1887 г. онъ выпускаетъ рядъ превосходныхъ изданій сочиненій драматурговъ современныхъ Шекспиру: Пила, Вебстера, Грина, Мерца и Милльтона, снабдивъ ихъ обстоятельными біографіями и массой необыкновенно цѣнныхъ подстрочныхъ примѣчаній. Всѣ эти труды были только подготовительными работами къ изданію произведеній Шекспира, которое онъ выпускалъ въ свѣтъ въ 1857 г. Воспользовавшись замѣчаніями критики, встрѣтившей, впрочемъ, его трудъ большими похвалами, Д. въ 1864—1867 г. выпустилъ въ свѣтъ новое изданіе Шекспира, гораздо болѣе совершенное и доставившее ему славу перваго знатока шекспировскаго текста. Но Д. не почилъ на лаврахъ. Онъ ревностно продолжалъ трудиться надъ текстомъ любимаго поэта и черезъ два года приготовилъ новое изданіе Шекспира, за которымъ застала его

смерть. «Подозрѣваю—писалъ онъ за полгода до смерти своему другу Форстеру—что я угадую медленно; но если и въ самомъ дѣлѣ такъ, то мнѣ нечего предаваться дѣтскимъ жалобамъ на судьбу, ибо я и безъ того жилъ на этомъ свѣтѣ больше множества людей и могу смотрѣть на мое земное существованіе безъ особеннаго неудовлетворенія». Какъ критикъ шекспировскаго текста, Д. не имѣлъ себѣ равнаго по строгости метода и осторожности конъектуръ, основанныхъ на глубокомъ знакомствѣ съ фразеологіей шекспировской эпохи, а изданіе его не даромъ считается классическимъ. Послѣдній томъ его занятъ словаремъ шекспировскихъ словъ и выраженій, который по полнотѣ уступаетъ только вышедшему десять лѣтъ спустя словарю Шмидта. Біографію Д. см. у Leslie Stephen, «Dictionary of National Biography».

Н. Стороженко.

Дейтерономіонъ—см. Второзаконіе.

Дейтерсъ (Германъ Deiters) — нѣм. филологъ и музыкальный писатель. Род. въ 1833 г.; былъ директоромъ гимназій. Его сочин.: «De Hesiodae scuti descriptione» (1858), «De Hesiodi theogoniae proemio» (1863), «Ueber die Verehrung der Musen bei den Griechen» (1868), «De Aristidis Quintiliani doctrinae harmonicae fontibus» (1870) и др. Д. особенно извѣстенъ переводомъ и обработкой соч. Тэйера (Thayer) о Бетховенѣ (Берл. 1866—1879).

Дейтингеръ (Martin Deutinger, 1815—64)—нѣм. филос., священникъ, уроженецъ Баваріи; изучалъ въ Мюнхенѣ богословіе и философію подъ руководствомъ Шеллинга и Баадера, къ которому онъ въ своихъ филос. соч. часто примыкаетъ. Въ своемъ главномъ соч.: «Grundlinien einer positiven Philosophie» (1843—49) Д. стремится примирить знаніе съ вѣрой. Изъ другихъ его соч. главныя: «Geschichte der griechischen Philosophie» (1852—53) и «Ueber den gegenwärtigen Zustand der deutschen Philosophie» (изъ посмертныхъ бумажъ, 1866). Ср. Kastner, «Deutingers Leben u. Schriften» (1874); Neudecker, «Studien zur Geschichte der deutschen Aesthetik» (1879).

Дейтоплазма или питательный желтокъ (Deutoplasma, Nahrungsdotter)—запасъ питательныхъ веществъ, отлагающихся въ протоплазмѣ яйцевыхъ кѣтокъ у животныхъ и идиуцихъ на питаніе зародыша при его постепенномъ развитіи. Отъ большаго или меньшаго количества питательнаго желтка зависитъ обыкновенно величина яйца и способъ его дробленія. См. Яйцо и Дробленіе яйца.

Дейтцъ (Deitz, Divitia, съ X в. Tuitium)—древній городъ на правомъ берегу Рейна, напротивъ Кельна, съ которымъ теперь соединенъ въ одну общину. Заводы фарфоровый, чугуно-литейный, кирпичные, машино- и вагоностроительный, фабрики фаянсовыя и сигарныя, заведеніе для приготовленія паровыхъ котловъ, обширныя артиллерійскія мастерскія. Жителей около 16 тыс., преимущественно католиковъ, ведущихъ значительную торговлю. Древній замокъ въ Д. былъ въ 1003 г. превращенъ въ бенедиктинскій монастырь. Городомъ Д. сталъ въ 1230 г.

Дейхеръ (Адольфъ Deucher) — швейцарскій госуд. дѣятель. Род. въ 1831 г.; по спеці-

альности врачъ. Съ 1855 г. онъ сталъ принимать участіе въ дѣлахъ своего родного кантона (Тургау) въ качествѣ члена большого совѣта и въ 1868 г. принималъ выдающееся участіе въ составленіи новой демократической конституціи для Тургау. Былъ членомъ и президентомъ швейц. національнаго совѣта, потомъ вице-президентомъ союзнаго совѣта, завѣдуя департаментомъ промышленности и сельскаго хозяйства. Въ 1886 г. онъ былъ избранъ президентомъ союза.

Дейция (*Deutzia Thunb.*)—родъ растений изъ семейства камнеломковыхъ (*Saxifragaceae*). Сюда относятся семь видовъ кустарниковъ съ пушистыми или волосистыми стеблями и супротивными круглыми вѣтвями; распространены въ Китаѣ, Японіи и въ области Гималайскихъ горъ. Овальные зубчатые листья расположены попарно, а въ углахъ ихъ находятся бѣлые цвѣтки, одиночные или въ мутовкахъ; устроены по патерному типу: въ колокольчатой чашечкѣ сидятъ вѣнчикъ со складчатыми лепестками и 10 тычинокъ; завязь 3—4 гнѣзда со столбикими же столбиками. Плодъ—шаровидная жесткая коробочка со множественномъ сѣмянѣ въ 3—5 гнѣздахъ. Наиболье известны въ садахъ средней Европы: *D. crenata* S. et Z., кустикъ до 2 м. вышиной, очень обильно цвѣтущій въ нѣсколькихъ разновидностяхъ (между прочимъ, и съ красными махровыми цвѣтами), и *D. gracilis* S. et Z., сильно вѣтвистый кустикъ почти вчетверо ниже; цвѣтеть иногда такъ обильно, что изъ-за цвѣтовъ не видно листьевъ. Зимуютъ у насъ въ прохладныхъ оранжереяхъ и на окнахъ жилыхъ комнатъ, гдѣ и цвѣтутъ уже въ янв., а на лѣто высаживаются, послѣ обрѣзки, въ грунтъ сада, требуя хорошо освѣщенныхъ мѣстъ. Развоятся черенками и отпрысками.

А.

Дейчъ (Эммануилъ-Оскаръ Deutsch, 1831—1876) — нѣмецкій ориенталистъ, еврейскаго происхожденія; былъ бібліотекаремъ британскаго музея въ Лондонѣ; получилъ извѣстность своими трактатами о Талмудѣ (перев. на русск. языкъ), Исламѣ, самаритянскомъ пятикнижьи и др. Нап. также: «Egypt ancient and modern», «Hermes Trismegistus», «Judeo-arabic metaphysics», «Semitic palaeography, culture and languages» и др. Послѣ смерти изданы его: «Literary remains» (1874 г., съ біографіей).

Дейчъ-Альтенбургъ (*Deutsch-Altenburg*)—сѣрный источникъ въ Нижней Австріи, на лѣвомъ берегу Дуная, съ 1° 20' Ц. Содержитъ много іода и щелочныхъ земель. Вода употребляется внутрь и снаружи, въ видѣ ваннъ.

Дейчъ-Бродъ—см. Нѣмецкій Бродъ.

Дейчъ-Крейцъ (*Deutsch-Kreuz*)—углекислый источникъ въ Венгріи, въ Ольденбургскомъ комитатѣ; содержитъ также немного двууглекислой закиси желѣза, а также много свободной углекислоты. Вода прозрачна, мягка, пріятнаго, кисловатого вкуса и слегка отдаетъ сѣрководородомъ.

Г. М. Г.

Дека (*Resonanzboden*, *Decke*—нѣм., *table d'harmonie*—фр.)—доска, служащая для резонанса въ струнныхъ инструментахъ. Скрипка, альтъ, виолончель, контробасъ, гитара имѣютъ двѣ Д.—верхнюю и нижнюю. Д. составляютъ

наибольшую часть инструмента. Верхняя Д. дѣлается изъ болѣе мягкаго дерева и имѣетъ небольшія отверстія для резонанса; нижняя Д. дѣлается изъ твердаго дерева, для отраженія звука. Дерево Д. должно быть сухое, старое.

Н. С.

Декабристы—см. Заговоръ декабристовъ.

Декабрь (лат. *December*; греч. $\delta\epsilon\kappa\epsilon\beta\epsilon\rho\alpha\tau\omicron\varsigma$ μήν; англ. год. *december*; фр. *décembre*; нѣм. *dezember*; чеш. *prosinec*; у др. славянъ студень; у поляковъ грудзень)—по нашему численію двѣнадцатый и послѣдній мѣсяцъ въ году, а у древнихъ римлянъ (до Юлія Цезаря), считавшихъ годъ съ марта, десятый, откуда и его названіе (*decem*—десять). Ромулъ, по преданію, установилъ для Д. 30 дней, Нума—29, а Цезарь—31 день. Д. былъ посвященъ Сатурну и сатурналии праздновались въ Д. Карлъ Вел. назвалъ Д. «*Heilmond*», т. е. священный мѣсяцъ; позже Д. назывался «*Christsonat*». Эти названія находятся въ связи съ празднуемымъ въ Д. Рождествомъ Спасителя. Д. считается началомъ зимы, ибо на 21—22 число (нов. ст.) выпадаетъ зимній солнцеповоротъ.

Декада (греч.)—совокупность 10 предметовъ, главнымъ образомъ 10 дней, недѣль, мѣсяцевъ. Во время революціи во Франціи недѣля состояла изъ 10 дней и мѣсяцъ былъ раздѣленъ на 3 Д. Десятый день назывался для отдыха и назывался декади (*Decadi*). См. Календарь.

Декада—десятирица; въ мистической ариаметикѣ совершенное число, такъ какъ заключаетъ въ себѣ сумму первыхъ основныхъ чиселъ: $1+2+3+4=10$. См. Каббала, Пифагоръ.

Декаденты—см. Символисты.

Декавилль (*Descazeville*)—городъ во франц. деп. Авейронъ. 6684 ж. (1891). Поблизости каменноугольныя копи и желѣзные зав. съ 5000 рабочихъ, при нихъ школы, жилища для рабочихъ и т. д.

Деказь (Луи, герцогъ *Desazes*, 1819—86)—сынъ Эли Д. При Людовикѣ-Филиппѣ Д. былъ полномочнымъ министромъ въ Мадридѣ и Лиссабонѣ. Послѣ революціи 1848 г. онъ сталъ вліятельнымъ членомъ орлеанистской партіи. Послѣ переворота 4 сент. 1870 г. Д. началъ снова принимать активное участіе въ политикѣ; въ качествѣ депутата деп. Жиронды онъ боролся въ національномъ собраніи противъ Тьера, за реставрацію монархіи. Въ министерствѣ герцога де-Брольи Д. сдѣлался министромъ иностранныхъ дѣлъ и въ теченіе 1874—77 г. держался осторожной политики выжиданія и уступокъ въ отношеніяхъ къ Германіи и въ восточномъ вопросѣ; въ Испаніи онъ тайно покровительствовалъ воцаренію Альфонса XII. Онъ подалъ голосъ за конституцію 25 февр. 1875 г., но принималъ участіе въ послѣдней попыткѣ монархистовъ захватить ускользавшую отъ нихъ власть (май 1877) и сохранилъ портфель въ министерствѣ, которое стремилось къ уничтоженію республики. Послѣ торжества республиканцевъ Д. тщетно пытался снова выступить на политическую арену.

Е. III.

Деказь (Эли Desazes, герц., 1780—1880) начал свою дѣятельность адвокатомъ, затѣмъ былъ совѣтникомъ парижской апелляціонной палаты. Приверженность къ интересамъ голландскаго короля Людовика Бонапарте Д. навлекъ на себя нерасположеніе Наполеона I. Въ 1814 г. примкнувъ къ Бурбонамъ и былъ высланъ изъ Парижа въ эпоху Ста дней. Послѣ Ватерлоо Д. назначенъ префектомъ полиціи въ Парижѣ, а затѣмъ и министромъ общей полиціи. Сняскавъ расположеніе Людовика XVIII, Д. внушилъ ему осторожную политику колебавій между партіями (политику «коромысла»). Точнымъ соблюденіемъ конституціонной партіи Д. старался объединить всю Францію вокругъ трона. Подъ его влияніемъ была распущена въ 1816 г. ультра-реакціонная палата (Chambre introuvable) и проведенъ въ новой палатѣ законъ о выборахъ 5 февр. 1817 г., давшій перевѣсъ буржуазіи. Послѣ удаленія отъ дѣлъ герцога Ришелье Д., въ званіи министра внутреннихъ дѣлъ, вдохновлялъ министерство ген. Дессоля. Обезсиливъ враждебную ему верхнюю палату назначеніемъ болѣе 60 новыхъ перовъ, Д. закономъ о печати (1819) заручился сочувствіемъ либераловъ. Желаніе Людовика XVIII измѣнить избират. законъ 1817 г. заставило кабинетъ Дессоля выйти въ отставку, а уступчивый Д. сдѣлался официальной главой новаго министерства. Убийство герцога Беррійскаго навлекло на Д. яростныя нападки ультра-роялистовъ, и Людовикъ XVIII вынужденъ былъ согласиться на его увольненіе, давъ ему титулъ герцога и мѣсто посланника въ Англіи. Когда образовалось министерство Виллеля, Д. отказался отъ сана посла и боролся въ верхней палатѣ противъ ультра-роялистской партіи. Въ старости Д. занимался промышленными предпріятіями, напр. основалъ желѣзодобывательный заводъ въ Деказвиллѣ. Черезъ жену Д. получилъ отъ датскаго короля Фридриха VI земли и титулъ герцога Глюксбергъ. *Е. Ш.*

Декаскратиты — десятирожники, то же что акефалы или безголовые, отрасль монофизитской ереси, см. Акефалы.

Декалогъ или **десятизаконіе** — см. Заповѣди.

Desamerone — собраніе десяти музыкальных пѣснь въ одно цѣлое.

Де-Канно-Сцинио — польскій дворянскій родъ, герба того же имени. Предокъ ихъ, Петръ Д.-К.-С., прибылъ изъ Италіи въ Польшу въ 1518 г. съ королевою Боною и былъ маршаломъ ея двора. Иванъ Д. († 1738) былъ каштеляномъ смоленскимъ, а братъ его, лидскій маршалъ Казиміръ — посланникомъ въ Россіи (1726). Родъ Д. внесенъ въ VI часть родословной книги Виленской, Ковенской, Гродненской и Люблинской губ.

Де-Кандоль (De-Candolle). — Это имя принадлежитъ семьѣ естествоиспытателей, преимущественно ботаниковъ, имѣвшихъ огромное влияние на развитіе науки въ нашъ вѣкъ. Родъ Де-Кандолей происходилъ отъ провансальскихъ предковъ, о которыхъ упоминается еще въ XIII в. въ рукописныхъ архивахъ Марсели. Въ XVI в. нѣкоторые изъ членовъ семьи переселились въ Женеву по религиознымъ сооб-

раженіямъ, и съ тѣхъ поръ Де-Кандоля сдѣлались вѣрными швейцарскими гражданами. Первое мѣсто по времени и по значенію принадлежитъ Огюстену-Пюрану Де-Кандолю (Augustin Pyramus), извѣстному въ наукѣ подъ названіемъ старшаго. Онъ родился въ Женевѣ 4 февраля 1773 г., спустя 25 дней послѣ смерти Линнея. Въ дѣтствѣ Де-Кандоль былъ слабаго здоровья, а въ коллегѣ (гимназіи) отличался главнымъ образомъ успѣхами только въ словесности, сочиняя даже стихи на французскомъ и латинскомъ языкахъ. Сначала Де-Кандоль обнаруживалъ стремленіе къ исторіи; но уже лекціи Прево и Пикте склонили его къ точнымъ наукамъ, а курсъ ботаники, читанный въ 1796 г. Воше въ женевскомъ унив., произвелъ на него столь сильное впечатлѣніе, что онъ съ тѣхъ поръ, т. е. на 18 г. своей жизни, рѣшилъ окончательно предаться ботаникѣ, хотя въ университетѣ и числился студентомъ юридическихъ наукъ. Зиму 1797 г. Де-Кандоль провелъ въ Парижѣ, гдѣ слушалъ лекціи тогдашнихъ знаменитыхъ ученыхъ: Вокелена, Кювье и др. Въ то же время онъ познакомился въ ботаническомъ саду съ Ламаркомъ и Дефонтономъ. Тогда же вышла въ свѣтъ его первая ботаническая работа о питаніи лишайниковъ. Въ 1798 г. Де-Кандоль переселился, съ разрѣшенія отца, въ Парижъ для изученія медицины, посвящая большую часть своего времени, однакоже, ботаникѣ. Вскорѣ стали появляться въ «Encyclopedie methodique» его статьи по систематикѣ растений, а затѣмъ онъ началъ собирать матеріалы для втораго изданія французской флоры Ламарка, съ которымъ онъ вмѣстѣ работалъ. Это сочиненіе представляетъ первый опытъ обширной флоры, обработанной по естественной системѣ Жюсье. Къ нему, кромѣ многочисленныхъ рисунковъ, приложены, по мысли Ламарка, аналитическій ключъ, ведущій читателя постепенно отъ общихъ признаковъ классовъ, семействъ и родовъ къ опредѣленію видовъ. Въ этомъ обширномъ трудѣ описано 4700 видовъ цвѣтковыхъ и споровыхъ растений, на которыя до Де-Кандоля обращалось весьма мало вниманія. Въ 1806 г. Де-Кандоль получилъ кафедру ботаники въ Монпелье, сдѣлавшись въ то же время директоромъ тамошняго стариннаго ботаническаго сада. Лекціи Де-Кандоля привлекали небывалое число слушателей, между которыми были и женщины. Краснорѣчіе его, ясность изложенія, способность къ обобщенію безъ туманнаго философствованія придавали его изложенію необыкновенную привлекательность. Глубина и разнообразіе его познаній, прекрасный характеръ, при рѣдкихъ душевныхъ качествахъ, большая общительность — все это заслужило ему любовь не только среди ученыхъ круговъ, но и во всемъ обществѣ, такъ что въ 1814 г., когда его отечество снова получило самостоятельность и онъ рѣшился переселиться въ Женеву, его настоячиво упрашивали не покидать стариннаго университета (Faculté des sciences), которому его присутствіе придавало столько блеска. Еще до переселенія въ Монпелье (1806) Де-Кандолю было поручено франц. правительствомъ изученіе Франціи и Италіи въ ботаническомъ и агроно-

мическомъ отношеніяхъ, что и дало ему возможность совершить многочисленныя путешествія. Непосредственнымъ результатомъ такихъ изслѣдованій явился дополнителный томъ къ франц. флорѣ. Обработка агрономической части была прервана событіями 1814 г.; но въ своей знаменитой «Физиологии растений» Де-Кандоль весьма пространно излагаетъ теорію земледѣлія на основаніи не только научныхъ данныхъ, но и наблюдений, произведенныхъ имъ во время путешествій. Эти же странствованія дали ему матеріалъ и для ботанико-географическаго его трактата («Essai élémentaire de géographie botanique» въ 18 томѣ «Dictionnaire des sciences naturelles»). Мысль о закрѣпленіи песчаныхъ дюнъ въ приатлантическихъ ландахъ Франціи посадкою сосенъ принадлежитъ ему. Вслѣдствіи это было осуществлено съ большимъ успѣхомъ. По возвращеніи въ Женеву Де-Кандоль занялъ (1816) кафедру естественныхъ наукъ, специально созданную для него, и основалъ ботаническій садъ на средства, собранныя его почитателями. Результаты ученой и литературной дѣятельности Де-Кандоля изумительны тѣмъ болѣе, что уже въ 1838 г. онъ долженъ былъ почти совершенно ее прекратить по слабости своего здоровья. Кромѣ большихъ трудовъ по французской флорѣ, наука обязана ему важнѣйшими успѣхами своими въ области морфологии и систематики растений. Разработка французской флоры, можно сказать, была только подготовительною работою, къ болѣе важнымъ. Еще будучи въ Монпелье, издалъ онъ свою «Théorie élémentaire de botanique» (1813), въ которой излагаются принципы естественной системы. Съ самаго начала своего пребыванія во Франціи Де-Кандоль занимался монографическою обработкою многихъ группъ растений, что несомнѣнно способствовало глубинѣ и основательности его послѣдующихъ работъ. Къ числу такихъ относится его *Astrogologia*, т. е. описаніе видовъ обширнаго рода *Astrogalus*, изданное въ 1802 г. съ 50 табл. рисунковъ; затѣмъ исторія сочныхъ растений («*Plantarum historia succulentarum*» 1799—1829) съ 185 таблицами; монографія лилейныхъ съ 240 таблицами рисунковъ, исполненными знаменитымъ акварелистомъ Редуте («*Les Liliacées peintes par Redouté*, 1802—1808). Въ 1818 г. стало выходить главное изъ описательныхъ сочиненій Де-Кандоля, а именно: «*Regni vegetabilis systema naturae*» (2 т. 1818—21), которую затѣмъ онъ продолжалъ въ менѣе обширномъ видѣ подъ названіемъ: «*Prodromus systematis naturalis regni vegetabilis*». Это сочиненіе составило эпоху въ наукѣ. Оно продолжено сыномъ Де-Кандоля Альфонсомъ (см.). Въ немъ предлагалась и осуществлялась новая естественная система, извѣстная въ наукѣ подъ именемъ Декандольевой и до сихъ поръ употребляемая съ нѣкоторыми измѣненіями, напр. въ недавнемъ и обширномъ «*Genera plantarum*» Бентама и Гукера. Основою этой системы служила, безъ сомнѣнія, естественная система Жюзе: но она являлась въ улучшенномъ видѣ и впервые прилагалась къ размѣщенію и описанію всѣхъ извѣстныхъ видовъ явобрачныхъ растений.

До этого изданія общія систематическія сочиненія составлялись все еще по искусственной системѣ Линнея. Кромѣ того, число видовъ съ 10000 извѣстныхъ Линнеемъ возросло до 75000 и выше. Де-Кандоль рѣшилъ заново изучить весь этотъ громадный матеріалъ и представить описаніе каждаго изъ видовъ. Значеніе этого сочиненія въ области ботаники было такое же, какое имѣло «Царство животныхъ» («*Regne animal*») Кювье—для зоологіи. Безъ этихъ трудовъ, выставившихъ отчетливо, ясно и съ должною подробностью естественныя средства организмовъ между собою и давшихъ такой могучій толчокъ разработкѣ отдѣльныхъ группъ и флоръ по естественной системѣ, эволюционная теорія происхожденія видовъ не имѣла бы своей главной основы. Если нѣкоторые авторы считаютъ Дарвина Ньютономъ биологическихъ наукъ, то съ гораздо болѣею справедливостію Де-Кандоля можно считать ботаническимъ Кеплеромъ. Обширнѣйшія флористическія сочиненія, составленныя по системѣ Де-Кандоля, служатъ до сихъ поръ основой послѣдующихъ изслѣдованій: такова германская флора К. Коха, русская флора Ледебера, байкальско-даурская флора Турчаннинова, британская флора Вентама и пр. Параллельно съ этимъ изданіемъ Де-Кандоль обнаружилъ 2 общихъ сочиненія, имѣвшихъ также очень большое вліяніе на успѣхъ науки, а именно: органографію растений («*Organographie végétale*», 1827) и физиологію («*Physiologie végétale*» 1832), которыя въ подлинникъ и въ переводахъ повсюду разошлись и, особенно первое изъ названныхъ, дали новое направленіе морфологіи растений, до того времени состоявшей преимущественно въ терминологіи. Де-Кандоль особенно тщательно разработалъ ученіе о морфологическомъ значеніи частей цвѣтка, основываясь на наблюденіи переходныхъ формъ и отклоняющихся (уродливыхъ) цвѣтковъ. Онъ оцѣнилъ мысли Гете о метаморфозѣ растений въ то время, когда къ этимъ идеямъ великаго поэта-философа еще относились въ самой Германіи съ полнымъ недоверіемъ. Въ изложеніи Де-Кандоля метаморфозъ этотъ получилъ научное значеніе и легъ съ тѣхъ поръ въ основу изученія растительной морфологіи. Цѣлый рядъ монографій семействъ, изданъ Де-Кандолемъ въ разное время; таковы его мемуары касательно бобовыхъ, миртовыхъ, меластомовыхъ, толианковыхъ, кипрейныхъ, паронихіевыхъ, зонтичныхъ, лоринтовыхъ, вазеріановыхъ, кактусовыхъ, сложнопцѣтковыхъ и проч. («*Essai sur les propriétés médicales des plantes*», 1804), а въ трактатѣ о географіи растений онъ представилъ флористическое раздѣленіе земной поверхности на области, изъ которыхъ нѣкоторыя совпадаютъ съ областями знаменитаго фитогеографа Скау и соответствуютъ даже настоящему положенію науки.

Несмотря на свою кипучую дѣятельность въ области избранной имъ специальности, Де-Кандоль успѣвалъ заниматься литературою и участвовать въ законодательномъ собраніи своего кантона. Онъ оставилъ нѣсколько стихотвореній, напоминающихъ по своему духу Лафонтена; въ числѣ его популярныхъ соч. находятся

политико-экономическіе трактаты, а въ 1821 г. написаны имъ его мемуары, изданные его сыномъ въ 1862 г. («Mémoires et souvenirs de Aug. Puy. de Candolle, écrits par lui même et publiés par son fils», 1862). Онъ былъ избираемъ въ члены представительнаго собранія, въ 1816, 1829 и 1839 г. Освовавъ вмѣстѣ съ Делессеромъ филантропическое общество и принимавъ самое дѣятельное участіе въ учрежденіи общества поощренія національной промышленности (Soc. d'encouragement de l'industrie nationale). Въ Женевѣ былъ онъ предсѣдателемъ общества искусствъ (Soc. des arts). Онъ былъ крайне отзывчивъ на всякія общественныя нужды и находилъ время участвовать въ обыденной жизни общества и поддерживать переписку со своими многочисленными почитателями; образованные люди всѣхъ странъ искали его знакомства. Почтаемый всѣми, особенно же своими соотечественниками, скончался въ Женевѣ 9 сент. 1841 г. послѣ трехлѣтняго недомоганія и болѣзни. Память его живо сохраняется и до сихъ поръ въ его родномъ городѣ, гдѣ имѣется улица его имени (Rue de Candolle) и его бюстъ. Обширный гербарій его (до 80000 видовъ) хранится въ его домѣ, перешедшемъ къ его сыну. Родъ Candollea, названный въ честь его Лабильеромъ, составляетъ центральный типъ семейства Candolleaceae.

Продолжателемъ дѣятельности его является сынъ его *Альфонсъ Де-Кандоль* (Alphonse-Louis-Pierre-Puganus), родивш. въ Парижѣ, 27 окт. 1806 г. Воспитаніе свое получилъ въ Женевѣ. Сначала занимался юридическими науками и въ 1829 г. былъ уже докторомъ правъ, но довольно скоро обратился къ изученію природы, присоединился къ трудамъ знаменитаго отца и участвовалъ его кафедрѣ въ женевской акд. (1841). Въ 1846 г. онъ, однакоже, оставилъ профессуру и до конца жизни трудился надъ разработкою науки. Въ дѣлахъ своей страны онъ, впрочемъ, принималъ большое участіе, и нѣсколько разъ былъ избираемъ въ члены женевского законодательнаго собранія. Онъ продолжалъ изданіе прудама, начатаго его отцомъ, привлекая для этого ученыхъ всѣхъ странъ, и довелъ его до класса однодольныхъ, присоединивъ 8 томовъ къ 8 изданнымъ его отцомъ. Затѣмъ сочиненіе это продолжалось и дополнялось имъ въ 5 новыхъ томахъ подъ заглавіемъ: «Monographie Phanérogamorum» (II, 1878—83). Тутъ помѣщено нѣсколько семействъ однодольныхъ, а нѣкоторыя двудольныя обработаны вновь. Такимъ образомъ отецъ, сынъ и даже внукъ (см. ниже) создали, можно сказать, цѣлый ботаническій монументъ, которому нѣтъ подобнаго въ ученой литературѣ и который еще на долгія времена будетъ служить основой всякому изслѣдованію по систематикѣ растений. Въ этой работѣ *Де-К. младшій* явился главнымъ образомъ редакторомъ; но важнѣйшіе его труды касаются географіи растений, къ изученію которой онъ имѣлъ особую склонность, обладая притомъ обширными знаніями по части общихъ и соприкасающихся съ его предметомъ наукъ. Еще въ 1835 г. издалъ онъ, подъ названіемъ «Instruction à l'étude de la botanique», руководство, въ кото-

ромъ основательно излагается и географія растений. Это сочиненіе, переведенное на русскій яз., долго служило, особенно у насъ, при преподаваніи въ унив. Но канитальнѣйшимъ его сочиненіемъ слѣдуетъ считать вышедшее подъ заглавіемъ: «Géographie botanique raisonnée» (1855). Въ немъ авторъ, помощью обширнѣйшихъ и точныхъ изслѣдованій, старается установить законы и принципы распространенія и распредѣленія растений (см. Географія растений). Въ немъ же помѣщено обширное изслѣдованіе о происхожденіи культурныхъ растений, вышедшее потомъ, съ дополненіями и исправленіями, въ отдѣльномъ изданіи («Origine des plantes cultivées», 1883). Оно переведено на русскій яз. проф. Гоби. Развѣтленіемъ выводовъ, занесенныхъ въ «Géographie botanique» явились трактаты его о физиологическихъ группахъ («Groupes physiologiques») растений (см. Географія растений), получившіе необыкновенно важное значеніе въ новѣйшей наукѣ. Кромѣ названныхъ работъ, Де-Кандоль оставилъ еще нѣсколько, между которыми замѣчательно собраніе разныхъ статей общаго содержанія, подъ названіемъ «Histoires des savants et des sciences». Онъ скончался въ глубокой старости въ Женевѣ 4 апр. 1893 г.

Внукъ его, *Казимиръ Де-К.* (Anne-Casimir-Puganus), род. въ 1836 г. и еще при жизни отца началъ свои ботаническія занятія, участвуя въ его работахъ, а именно въ монографіяхъ явнотрачныхъ. *А. Бекетовъ.*

Декантировать (отъ англ. decant, сѣживать) — сливать чистую жидкость съ осѣвшего въ ней осадка. Д. применяется къ хорошо выležавшимъ винамъ въ бутылкахъ. См. Виноградное вино (VI, 447). *Д. В. Каншинъ. Д.*

Десантъ (отъ греч. δέκα, —десять; лат. —decanus, нѣм. —Dekan и Deschant, англ. —dean, франц. —doyen) — буквально значить десятникъ. Въ позднѣйшихъ римскихъ войскахъ Д. назывался начальникъ десяти солдатъ; въ Константинополѣ каждые 10 человекъ дворцовой прислуги имѣли своего Д. Д. назывались въ Константинополѣ и члены учрежденнаго при Константиинѣ христіанскаго братства, заботившагося о благопріичіи всякаго вообще погребенія, главнымъ же образомъ занимавшагося безплатнымъ погребеніемъ казенныхъ и умершихъ изъ бѣдныхъ классовъ. Они назывались decani и lecticarii (носильщики) и дѣлились на десятки. Въ первое время существованія монастыства послѣднее дѣлилось на десятки, и старшій надъ 10 монахами назывался Д. Въ католической церкви Д. (Dechant) называется каноникъ, стоящій во главѣ духовнаго капитула (въ соборномъ капитулѣ — Dom-dechant) см. также Англиканская церковь (I, 734). Въ лютеранской церкви Д. часто называется суперинтенденты. Въ университетахъ Д. (Dekan) называется глава факультета (см. Университетъ).

Деканъ — гност. терминъ. Въ системѣ Василида и др. гностиковъ Архонтъ или Деміургъ (средній богъ) имѣетъ подъ своею властью 360 звѣздныхъ духовъ, раздѣленныхъ на 36 десятковъ, съ Д. во главѣ каждого.

Деканъ (Dekhan, Dekan, Decan, санскрит. Dakshina, т. е. югъ, южный) — такъ называется южная часть полуова Индостана, омываемая

Индійскимъ ок., Бенгальскимъ зал. и Аравійскимъ м. и оканчивающаяся на Ю мысомъ Коморинъ. Въ болѣе тѣсномъ смыслѣ Д. обозначаетъ плоскогорье между р. Нарбуддой и Кистной (Кришной), ограниченное Восточ. и Запад. Гатами (см. т. VIII, 177). Отъ Индостанской низменности оно отдѣляется горной цѣпью, идущей къ Ю. отъ Тапти, и ея продолженіемъ—холмистой мѣстностью, простирающейся по правому бер. Годавери. Плоскогорье, постепенно поднимающееся съ В на З, достигаетъ въ центральной части вышины около 600 м., а на З—болѣе 1000 м., и здѣсь имѣетъ крутое паденіе. Главнѣйшія рѣки, поэтому (Годавери, Кистна, Пеннаръ, Кавери), начинаются въ Западныхъ Гатахъ и впадаютъ въ Бенгальскій зал. Почва Д., за исключеніемъ встречающихся мѣстами аллювиальныхъ и дилювиальныхъ отложений, состоитъ или изъ продуктовъ разложенія, характерныхъ для Д. трапота, или изъ вывѣтрившагося краснаго лагерита, и очень плодородна. Требуется, однако, обильное орошеніе, для чего устроены въ большомъ числѣ каналы. Необыкновенная засуха 1876—77 гг. вызвала неурожай. Правительство отпустило на покупку хлѣба около 80 мил. руб.; тѣмъ не менѣе 1340000 чел. погибло отъ голода. Климатъ Д. болѣе теплый, чѣмъ сѣв. Индіи (изотермы 27,3—27,8° Ц.). Жара умѣряется по мѣрѣ возвышенія поверхности. Народонаселеніе (около 60 мил.) состоитъ болѣею частью изъ дравидскихъ племенъ, маратовъ, телугу и др. Въ административномъ отношеніи Д. частью принадлежитъ къ центральнымъ провинціямъ и резидентствамъ Бомбейскому и Мадрасскому, частью составляетъ вассалыны по отношенію къ Англіи государства гайдерабадскаго низама и майсурскаго раджи. Относительно произведеній Д., промышленности и истории см. Ост-Индія. Ср. Hunter, «The imperial gazetteer of India» (2 изд., 1885); Bhandarkar, «Early history of the Deccan» (1884) и др.

Декань (Александръ-Габріэль Decamps) — одинъ изъ значительнѣйшихъ французск. живописцевъ новѣйшаго времени (1803 — 60). Былъ ученикомъ Абея де-Шюжолы, но образовался не столько благодаря его урокамъ, сколько непосредственнымъ изученіемъ природы. Съ первыхъ же шаговъ своихъ на художественномъ поприщѣ выказалъ необычайный талантъ и въ скорѣ сдѣлался однимъ изъ главныхъ представителей романтизма во французской школѣ, на ряду съ Энгромъ, Деларошемъ и Делакруа. Былъ художникъ весьма плодовитый и разнообразный; писалъ масляными красками и акварелью жанровыя сцены, историческія картины, пейзажи и изображенія животныхъ; рисовалъ каррикатуры на политическія событія и общественныя нравы; литографировалъ многія изъ собственныхъ композицій. Съ рѣдкою оригинальностью, изобрѣтательностью въ сочиненіи и техническимъ мастерствомъ соединялъ, въ своихъ жанрахъ, жизненность, поразительное чувство колорита и силу свѣта—качества, приобретенныя имъ во время путешествія, въ 1827—28 гг., въ Константинополь и Малуу Азію. Историческія картины Д. отличаются, сверхъ указан-

ныхъ достоинствъ, благородствомъ концепціи и стильностью. Изучивъ на Востокѣ не только мѣстные народныя типы и бытъ, но и различныя породы животныхъ, любилъ изображать послѣднихъ, при чемъ нерѣдко обращалъ ихъ въ остроумную пародію на человека. Изъ его многочисленныхъ жанровыхъ произведеній въ особенности известны: «Казнь крѣпкими въ Азіатской Турціи» (1839), «Цѣнители искусства» (1839; люди, съ головами обезьянъ, разсматриваютъ картину), «Выходъ учениковъ изъ турецкой школы для мальчиковъ» (1842; акварель, въ высшей степени замѣчательная по добродушному юмору и тонкой наблюдательности, выказанному въ ней художникомъ), «Дѣти бедуиновъ, играющія на берегу съ черепашками», «Обезьяна-живописецъ», «Воспоминаніе о Турціи» (картина, болѣе известная подъ названіемъ «Les canards»), «Донъ-Кихотъ и Санчо Пансо», «Обезьяна, смотрящаяся въ зеркало», «Охотничьи собаки», «Восточныя ослы на скотномъ дворѣ», «Лошади, тянущія бичеву» (находится въ Луврскомъ музее) и «Большой турецкій базаръ». Между историческими картинами Д., главными считаются: «Сыновья Іакова продаютъ своего брата, Іосифа», «Самсонъ избиваетъ филистимлянъ», «Елиазаръ и Ревекка», «Битва Марія съ кимврами» (1834) и «Отдыхъ св. Семейства на пути въ Египетъ». Большинство произведеній Д., высоко цѣнимыхъ любителями живописи, разсыано по частнымъ коллекціямъ. Ср. E. Cheneau-Panckoucke, «Le Mouvement moderne en peinture» (1861), Choumelin, «Decamps» (Marseille, 1861) и Ch. Clément, «Decamps» (Paris).

А. С — ет.

Декань (Жанъ-Батистъ Decamps, 1706—91), живописецъ и историкъ искусства, ученикъ Ларжильера; основалъ въ Руанѣ рисовальную школу, писалъ по преимуществу жанровыя картины и дѣлалъ рисунки для декоративныхъ дѣлъ (по случаю коронаціи Людовика XV и его вѣзда въ Гавръ). Получилъ известность, благодаря составленному имъ сочиненію: «Vie des peintres flamands, allemands et hollandais», бывшему долгое время настольною книгою критиковъ и историковъ искусства и доннынъ имѣющему немаловажное значеніе для изслѣдованій о живописцахъ и ихъ произведеніяхъ. Кромѣ того, имъ издано: «Voyage pittoresque de Flandre et du Brabant».

А. Н — ет.

Декань (Decaen): 1) *Шарль-Матье-Исидоръ*, 1769—1832)—графъ, франц. ген.; участвовалъ въ осадѣ Майнца; сражался въ Вандеѣ, потомъ въ рейнской арміи; прославился переходомъ при Страсбургѣ, подъ сильнымъ огнемъ, черезъ Рейнъ, участіемъ въ побѣдѣ при Гогенлиденѣ (1800) и взятіемъ Мюнхена. Назначенный въ 1802 г. генералъ-капитаномъ франц. о-вовъ Иль-де-Франсъ и Бурбонъ, Д. восемь лѣтъ защищалъ ихъ противъ англичанъ, но наконецъ долженъ былъ сдать. Вернувшись въ 1811 г. во Францію, Д. былъ назначенъ начальникомъ каталонской арміи; онъ заставилъ англичанъ снать осаду Таррагоны и разбилъ ихъ при Пассѣ д'Ордаля и Виллафранкѣ (1813), но долженъ былъ послѣдовать во Францію для защиты Бордо. Въ 1814

году примкнулъ къ Людовику XVIII. но при возвращеніи Наполеона съ Эльбы снова перешелъ на его сторону. За это онъ послѣ битвы при Ватерлоо былъ посаженъ въ тюрьму, но скоро освобожденъ.—2) *Клодъ-Теодоръ* (1811—1870) — фр. ген., сынъ предыдущаго; служилъ долгое время въ Алжирѣ; въ 1855 г. отличился при штурмѣ Малахова кургана, въ 1859 г.—въ битвахъ при Маджентѣ и Сольферино. Во франко-прусской войнѣ 1870 г. командовалъ 3 корпусомъ и смертельно раненъ въ битвѣ 14 августа при Коломбе подъ Мецомъ.

Декаполисъ (греч. Dekapolis—десятиградіе)—союзъ эллинизированныхъ городовъ въ сѣв. Перей въ Палестинѣ, освободившихся послѣ похода Помпея въ 63 г. до Р. X., изъ-подъ власти Маккавеевъ. Число ихъ, первоначально десять, впоследствии увеличилось. По Плинію, значительнѣйшіе изъ нихъ: Дамаскъ, Филадельфія, Рафана, Скитополь, Гадара, Гиппосъ, Діонъ, Пелла, Гераса, Каната. Союзъ этотъ существовалъ до III в. по Р. X.

Декартовъ листъ — изображенная здѣсь кривая линія третьяго порядка; уравненіе ея слѣдующее:

$$x^3 + y^3 = 3axy.$$

Она симметрична относительно прямой OX' , дѣлящей прямой уголъ XOY пополамъ;

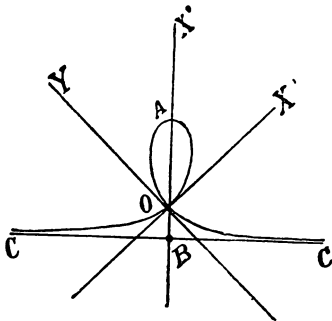

пересѣкаетъ эту прямую въ точкѣ A , отстоящей отъ начала координатъ O на длину $\frac{3a}{\sqrt{2}}$ и имѣетъ асимптотой (см. т. II стр. 290) прямую CC , перпендикулярную къ OX' и отстоящую отъ O на одну треть длины OA .

Д. Б.

Декартовы овалы.—Кривыя четвертаго порядка, состоящія изъ двухъ замкнутыхъ частей, имѣющихъ общую ось симметріи и три фокуса на этой оси, одинъ внѣшній F_2 и два F_1 и F' , находящихся внутри внутренняго овала.

Если означить черезъ c_2 разстояніе между F и F_1 , черезъ c —разстояніе между F_1 и F_2 , черезъ c_1 —разстояніе между F' и F_2 , черезъ r_1 , r_2 и r_2' разстоянія какой либо точки до фокусовъ F , F_1 , F_2 , то уравненія оваловъ могутъ быть выражены тройки образомъ: 1) внутренняго: $mr + lr_1 = nc_2$, внѣшняго $mr - lr_1 = nc_2$, или 2) внутренняго $mr + lr_2 = mc_1$, внѣшняго $mr - lr_2 = mc_1$, или 3) внутренняго $mr_1 - nr_1 = lc$, внѣшняго $nr_1 - nr_2 = lc$; здѣсь

m , n , l суть три отвлеченныя количества, свойственныя каждой парѣ оваловъ.

Кривыя эти обладаютъ слѣдующимъ свойствомъ: отношеніе синусовъ угловъ, составляемыхъ радиусами-векторами, проведенными изъ фокусовъ къ точкѣ кривой, съ нормалью,

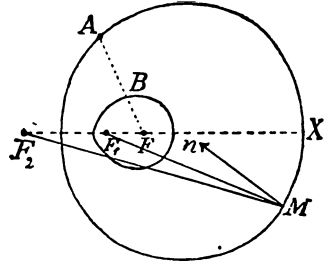

имѣетъ постоянную величину для всей кривой; напр. для наружнаго овала:

$$\frac{\text{Sin}(F_2Mn)}{\text{Sin}(F_1Mn)} = \frac{n}{m};$$

поэтому, если наружный овалъ будетъ меридіональнымъ сѣченіемъ поверхности вращенія, ограничивающей снаружи прозрачное вещество съ показателемъ преломленія $\frac{n}{m}$, а со

стороны X на поверхность будетъ падать пучекъ лучей, направляющихся къ точкѣ F_2 , то эти лучи, по преломленіи, соберутся внутри вещества въ точкѣ F_1 . Декартъ, открывшій эти кривыя, задался именно этимъ свойствомъ ихъ, имѣя въ виду строить оптическія стекла, ограниченныя этими овалами. Полная литература, относящаяся къ Декартовымъ оваламъ, собрана проф. Лигинимъ и помѣщена въ «Bulletin des sciences mathem. et astronom.», 2-e Série t. VI, 1882. Д. Б.

Декартъ (René Descartes, Renatus Cartesius, 1596—1650)—своею основною формулой: «cogito ergo sum», выразилъ принципъ новой умозрительной философіи—зависимость познаваемого бытія отъ самосознанія, объекта отъ субъекта. Вліяніе его еще донынѣ продолжается и въ философіи, и въ точныхъ наукахъ.

1. *Жизнь* Д. была всецѣло посвящена умственнымъ задачамъ, чужда страстей и увлеченій. Основатель философскаго и научнаго рационализма и въ личномъ своемъ характерѣ отличался преобладаніемъ разсудительности и спокойной проицательности. Д., seigneur du Perigon, происходилъ изъ знатной туренской фамиліи. Слабый здоровьемъ, онъ сначала медленно развивался и въ умственномъ отношеніи, но изъ иезуитской школы La Flèche, въ которой воспитывался, вышелъ уже вполне зрѣлымъ умственно и нравственно, съ презрѣніемъ къ схоластической наукѣ и съ мечтами о реформѣ знанія. Послѣ двухлѣтней свѣтской жизни Д., по желанію семьи, поступилъ въ 1617 г. на военную службу, гдѣ, съ большими перерывами, находился до 1628 г., сперва подъ начальствомъ Морица Нассаускаго, правителя Нидерландовъ, затѣмъ въ баварскомъ и наконецъ въ имперскомъ войскѣ, при чемъ участвовалъ въ нѣсколькихъ походахъ и сраженіяхъ.

Въ теченіе всего этого времени онъ пользо-
вался досугами своими для занятія матема-
тикой, физикой и философией, избѣгая обще-
ства, часто скрываясь даже отъ друзей своихъ
и болѣе интересуюсь вопросомъ о критеріяхъ
истиннаго знанія, чѣмъ политическими и во-
енными успѣхами. Насколько онъ мучился
своими научными сомнѣніями, видно изъ дан-
наго имъ еще во время военной службы и
исполненнаго въ 1623 г. обѣта совершить пу-
тешествіе въ Италію, для поклоненія лорет-
ской мадоннѣ, если ему удастся избавиться отъ
этихъ сомнѣній и открыть критерій достовѣр-
ности. Послѣ 1628 г. онъ поселился въ Голлан-
дію и, съ перерывами путешествій въ Англію,
Данію и Норвегію, провелъ тамъ 20 лѣтъ. Въ
теченіе этого времени онъ 24 раза мѣняетъ мѣ-
сто пребыванія, чтобы его не беспокоила въ его
научныхъ изысканіяхъ, при чемъ переписыва-
ется правильно только съ другомъ молодости,
Мерсенномъ. Всплѣдствіи, когда имя его стало
извѣстно, ему пришлось время отъ времени по-
являться при дворѣ въ Гагъ и завязать сно-
шенія и переписку съ нѣкоторыми коронован-
ными особами. Ученіе его породило въ Гол-
ландіи сильное движеніе въ университетахъ,
борьбу партій, вражду духовенства. Во избѣ-
жаніе клеветъ, доисовѣтъ, судебныхъ процес-
совъ и пр. Д. воспользовался приглашеніемъ
шведской королевы Христины, звавшей его въ
Стокгольмъ для основанія акад. наукъ и ради
изученія философіи подъ его руководствомъ.
Здѣсь Д., не привыкшій къ суровому климату,
черезъ нѣсколько мѣсяцевъ скончался отъ силь-
ной простуды. Главныя сочиненія Д.: «Le monde»,
изд. лишь послѣ смерти (оно не было об-
народовано самимъ Д. вслѣдствіе впечатлѣнія,
произведеннаго на него преслѣдованіемъ Гали-
лея); «Essais philosophiques» (1637) и въ нихъ
знаменитое «Discours de la methode»; «Medita-
tiones de prima philosophia» (1641); «Principia
philosophiae» (1643); «Passions de l'âme» (1650).

II. *Происхожденіе и общій смыслъ фило-
софіи Д.* Эта философія прежде всего замѣча-
тельна какъ первая, послѣ средних вѣковъ,
самостоятельная попытка челоѣвческаго разума
открыть истинную природу идеальнаго начала
жизни, на почвѣ изслѣдованія законовъ чело-
вѣческаго сознанія и самосознанія, т.-е. незави-
симо отъ откровенія. Но, чтобы оцѣнить пра-
вильно значеніе Д., надо помнить, что подобно
тому, какъ реформатору индуктивнаго метода,
Бэкону, въ его ученіи объ искусствѣ открытій
предшествовали, въ эпоху возрожденія, Бер-
нардинъ Телесій и Джордано Бруно, такъ и
Д. въ анализѣ разума имѣлъ, въ свою очередь,
предшественниками того же Джордано Бруно и
Оому Кампанеллу, не говоря уже о несомнѣнномъ
вліяніи истолкователей христіанской метафи-
зики—блаженнаго Августина и французскаго
реформатора Каильвива. Безусловно оригиналь-
ной, по способу выполненія, является попытка
Д. найти критерій достовѣрнаго познанія въ ма-
тематическомъ строѣ мышленія. Несомнѣнное
совершенство математическаго знанія заклю-
чается въ томъ, что изъ одного принципа и
немногихъ основныхъ посылокъ построяется съ
безусловною очевидностію и необходимостію
органически цѣльная система истиннаго знанія.

Идеаль философіи заключается тоже въ оче-
видномъ и необходимомъ систематическомъ
ученіи о міровыхъ началахъ и явленіяхъ, а
потому философія должна стремиться стать
универсальной математикой. Мечта сдѣлать
философское ученіе достовѣрнымъ, чрезъ при-
ближеніе его къ типу математическаго ученія
о величинахъ, еще въ древности лежала въ
основаніи своеобразной арифметической мета-
физики пифагорейцевъ (см. «Греческая фило-
софія», IX, 676). Эту же мечту отчасти пы-
тался осуществить и Платонъ, въ своемъ уче-
ніи о соотношеніи идей и математическихъ
чиселъ. Она же вдохновляла, въ разработкѣ фи-
лософскихъ проблемъ, новопифагорейцевъ и нѣ-
которыхъ новоплатониковъ; на нее, въ сущно-
сти, опиралось и странное искусство механиче-
ской комбинаціи понятій Лудліа, которое раз-
рабатывалъ далѣ Джордано Бруно. Къ идеѣ о
возможности методологическаго обліженія зна-
нія о качествахъ вещей съ знаніемъ о количе-
ственныхъ нормахъ и отношеніяхъ Д., подобно
Пифагору, пришелъ, повидимому, вслѣдствіе
занятій математическими проблемами музыки.
Но у всѣхъ предшественниковъ Д. мысль о
примѣненіи математическихъ принциповъ къ
построенію истинъ метафизическихъ носилась
въ умѣ еще смутно, неопредѣленно, тогда какъ
Д. впервые далъ ей ясное, сознательное вы-
раженіе, настолько убѣдительно, что вся по-
слѣдующая метафизическая философія Спино-
зы, Лейбница, а также философія Канта, Фих-
те и Гегеля, проникнута тѣмъ же идеаломъ
дедуктивно-математическаго выведенія систе-
мы идей о началахъ и основныхъ законахъ
бытія изъ немногихъ аксіоматически досто-
вѣрныхъ истинъ разума, положительныхъ или
отрицательныхъ. Нѣкоторые философы эмпи-
рическаго направленія, напр. Роббсъ и Юмъ,
также, подъ вліяніемъ Д., считали математи-
ческое мышленіе идеальнымъ типомъ мышле-
нія вполнѣ достовѣрнаго.

III. *Краткій очеркъ системы Д.* Исходною
точкою разсужденій Д. является «сомнѣніе во
всемъ». Скептицизмъ былъ всегда выдающеюся
чертою французскаго ума, равно какъ и стре-
мленіе къ математической точности знаній. Въ
эпоху возрожденія французы Монтеиъ и Шар-
ронъ талантливо пересаждали во французскую
литературу скептицизмъ греческой школы Пир-
рона. Математическія науки процвѣтали во
Франціи въ XVII ст. Скептицизмъ и исканіе
идеальной математической точности—два раз-
личныя выраженія одной и той же черты че-
ловѣческаго ума: напряженнаго стремленія
достигнуть абсолютно достовѣрной и логически
непоколебимой истины. Имъ совершенно про-
тивоположны, съ одной стороны—эмпиризмъ,
довольствующійся истинной приблизительной
и относительной, съ другой—мистицизмъ, на-
ходящій особое упоеніе именно въ туманной
расплывчивости неотчетливаго знанія. Ничего
общаго ни съ эмпиризмомъ, ни съ этимъ мисти-
цизмомъ Д. не имѣлъ. Если онъ искалъ выс-
шаго абсолютнаго принципа знанія въ непо-
средственномъ самосознаніи челоѣвка, то дѣло
шло не о какомъ-либо мистическомъ открове-
ніи невѣдомой основы вещей, а о ясномъ,
аналитическомъ раскрытіи самой общей, ло-

гически неопровержимой истины. Ея открытіе являлось для Д. условіемъ преодоленія сомнѣній, съ которыми боролся его умъ. Сомнѣнія эти и выходъ изъ нихъ онъ окончательно формулируетъ въ «Началахъ философіи» слѣдующимъ образомъ: «Такъ какъ мы рождаемся дѣтьми и составляемъ разные сужденія о вещахъ прежде, чѣмъ достигнемъ полнаго употребленія своего разума, то многие предразсудки отклоняютъ насъ отъ познанія истины; избавиться отъ нихъ мы, повидимому, можемъ не иначе, какъ постаравшись разъ въ жизни усомниться во всемъ томъ, въ чемъ найдемъ хотя бы малѣйшее подозрѣніе недостоверности.... Если мы станемъ отвергать все то, въ чемъ какимъ бы то ни было образомъ можемъ сомнѣваться, и даже будемъ считать все это ложнымъ, то хотя мы легко предположимъ, что нѣтъ никакого Бога, никакого неба, никакихъ тѣлъ, и что у насъ самихъ нѣтъ ни рукъ, ни ногъ, ни вообще тѣла, однако же не предположимъ также и того, что мы сами, думающіе объ этомъ, не существуемъ; ибо нелѣпо призывать то, что мыслить, въ то самое время, когда оно мыслитъ, не существующимъ. Вслѣдствіе чего это познаніе: я мыслю, слѣдовательно существую, — есть первое и вѣрнѣйшее изъ всѣхъ познаній, встречающееся каждому, кто философствуетъ въ порядкѣ. И это — лучший путь для познанія природы душа и ея различія отъ тѣла; ибо, изслѣдуя, что же такое мы, предполагающіе ложнымъ все, что отъ насъ отлично, мы увидимъ совершенно ясно, какимъ нашей природѣ не принадлежить видопротязженіе, ни форма, ни перемѣненіе, ничто подобное, но одно мышленіе, которое вслѣдствіе того и познается первѣе и вѣрнѣе всякихъ вещественныхъ предметовъ, ибо его мы уже знаемъ, а во всемъ другомъ еще сомнѣваемся».

Такимъ образомъ найдемъ былъ Д. первый твердый пунктъ для построения его міросозерцанія — не требующая никакого дальнѣйшаго доказательства основная истина нашего ума. Отъ этой истины уже можно, по мнѣнію Д., пойти даже къ построению новыхъ истинъ. Прежде всего, разбирая смыслъ положенія «*cogito, ergo sum*», Д. устанавливаетъ критерій достоверности. Почему извѣстное положеніе ума безусловно достоверно? Никакого другого критерія, кромѣ психологическаго, внутренняго критерія ясности и реальности представленія, мы не имѣемъ. Въ нашемъ бытіи, какъ мыслящаго существа, убѣждаетъ насъ не опыты, а лишь отчетливое различіе непосредственнаго факта самосознанія на два одинаково неизбѣжныхъ и ясныхъ представленія или идеи — мышленія и бытія. Противъ силлогизма, какъ источника новыхъ знаний, Д. вооружается почти такъ же энергично, какъ ранѣе его Веконъ, считая его не орудіемъ открытія новыхъ фактовъ, а лишь средствомъ изложенія истинъ уже извѣстныхъ, добытыхъ другими путями. Соединеніе упомянутыхъ идей въ сознаніи есть, такимъ образомъ, не умозаключеніе, а синтезъ, естественный актъ творчества, также какъ усмотрѣніе величины суммы угловъ трехугольника въ геометріи. Д. первый наметнулъ на значеніе во-

проса, игравшаго затѣмъ главную роль у Канта — именно вопроса о значеніи апріорныхъ синтетическихъ сужденій.

Найдя критерій достоверности въ отчетливыхъ, ясныхъ идеяхъ (*Ideae clarae et distinctae*), Д. беретъ затѣмъ доказать существованіе Бога и выснить основную природу вѣщественнаго міра. Такъ какъ убѣжденіе въ существованіи тѣлеснаго міра основывается на данныхъ нашего чувственнаго воспріятія, а о послѣднемъ мы еще не знаемъ, не обманывается ли оно насъ безусловно, то надо прежде найти гарантію хотя бы относительной достоверности чувственныхъ воспріятій. Такою гарантіе можетъ быть только сотворившее насъ, съ нашими чувствами, совершенное существо, идея о которомъ несомнѣстима была бы съ идеей обмана. Ясная и отчетливая идея такого существа въ насъ есть, а между тѣмъ откуда же она взялась? Мы сами сознаемъ себя несовершенными лишь потому, что измѣряемъ свое существо идеей всесовершеннаго существа. Значитъ, эта послѣдняя не есть наша выдумка, не есть и выводъ изъ опыта. Она могла быть внушена намъ, вложена въ насъ только самимъ всесовершеннымъ существомъ. Съ другой стороны, эта идея настолько реальна, что мы можемъ разделить ее на логически ясные элементы; полное совершенство мыслимо лишь подъ условіемъ обладанія всими свойствами въ высшей степени, а слѣдовательно и полною реальностью, безконечно превосходящею нашу собственную реальность. Такимъ образомъ изъ ясной идеи всесовершеннаго существа двоякимъ путемъ выводится реальность бытія Бога: во-первыхъ, какъ источника самой идеи о немъ — это доказательство, такъ сказать, психологическое; во-вторыхъ, какъ объекта, въ свойства котораго необходимо входитъ реальность — это доказательство такъ называемое онтологическое, т. е. переходящее отъ идеи бытія къ утвержденію самаго бытія-существа мыслимаго. Все же вмѣстѣ Декартово доказательство бытія Божія должно быть признано, по выраженію Виндельбанда, соединеніемъ антропологической (психологической) и онтологической точекъ зрѣнія.

Установивъ бытіе всесовершеннаго Творца, Д. уже безъ труда приходитъ къ признанію относительной достоверности нашихъ ощущеній тѣлеснаго міра, при чемъ строитъ идею матеріи, какъ субстанціи или сущности, противоположной душѣ. Наши ощущенія матеріальныхъ явленій далеко не во всемъ своемъ составѣ годны для опредѣленія природы вѣщества. Ощущенія цвѣтовъ, звуковъ и проч. — субъективны; истинный, объективный атрибутъ тѣлесныхъ субстанцій заключается только въ ихъ протяженности, такъ какъ только сознаніе протяженности тѣлъ сопровождаетъ всѣ разнообразныя чувственныя воспріятія наши, и только это одно свойство можетъ быть предметомъ ясной, отчетливой мысли. Такимъ образомъ въ пониманіи свойствъ матеріальности сказывается у Д. все тотъ же математическій или геометрический строй представленій: тѣла суть протяженныя величины. Геометрическая односторонность Декартова опре-

дѣленія матеріи сама собою бросается въ глаза и достаточно выяснена новѣйшею критикою; но нельзя отрицать, что Д. вѣрно указалъ на самый существенный и основной признакъ идеи «материальности». Выясняя противоположныя свойства той реальности, которую мы находимъ въ самосознаніи своемъ, въ сознаніи своего мыслящаго субъекта, Д., какъ мы видимъ, признаетъ мысленіе главнымъ атрибутомъ духовной субстанціи. Обѣ эти субстанціи—духъ и матерія—для Д., съ его ученіемъ о всесовершенномъ существѣ, являются субстанціями конечными, созданными; безконечною же и основною является только субстанція Бога. Что касается до этическихъ взглядовъ Декарта, то А. Fouillée мѣтко реконструируетъ основоположенія морали Д. по его сочиненіямъ и письмамъ. Строго отдѣляя и въ этой области откровенную теологию отъ рациональной философіи, Д. въ обоснованіи нравственныхъ истинъ также ссылается на «естественный свѣтъ» разума (la lumière naturelle). Въ «Discours de la méthode» у Д. преобладаетъ еще утилитарная тенденція открытія путей здравой житейской мудрости, при чемъ замѣтно сказывается влияние стоицизма. Но въ письмахъ къ принц. Елизаветѣ онъ пытается установить основныя идеи собственной морали. Таковыми являются: идея «совершеннаго существа, какъ истиннаго объекта любви»; идея «противуположности духа матеріи», предписывающая намъ удалиться отъ всего тѣлеснаго; идея «безконечности вселенной», предписывающая «возвышеніе надъ всѣмъ земнымъ и смиреніе передъ Божественною мудростію»; наконецъ, идея «солидарности нашей съ другими существами и всѣмъ міромъ, зависимости отъ нихъ и необходимости жертвъ общему благу». Въ письмахъ къ Шаню, по просьбѣ королевы Христины, Д. обстоятельно отвѣчаетъ на вопросы: «Что такое любовь?»—«Оправдывается ли любовь къ Богу единственно естественнымъ свѣтомъ разума?»—«Какая крайность хуже—безпорядочная любовь или безпорядочная ненависть?»—«Различая интеллектуальную любовь отъ страстной, онъ видитъ первую «въ добровольномъ, духовномъ единеніи существа съ предметомъ, какъ частью одного съ нимъ дѣлага». Такая любовь находится въ антагонизмѣ со страстію и желаніемъ. Высшая форма такой любви — любовь къ Богу, какъ безконечно великому цѣлому, ничтожную часть котораго мы составляемъ. Отсюда вытекаетъ, что, какъ *чистая мысль*, наша душа можетъ любить Бога по свойствамъ *собственной природы* своей: это даетъ ей высшія радости и уничтожаетъ въ ней всякія желанія. Любовь, какъ бы безпорядочна она ни была, все же лучше ненависти, которая дѣлаетъ даже хорошихъ людей дурными. Ненависть—признакъ слабости и трусости. Смыслъ морали заключается въ томъ, чтобы учить любить то, что *достойно любви*. Это даетъ намъ истинную радость и счастье, которое сводится къ внутреннему свидѣтельству какого-либо достигнутаго совершенства; при этомъ Д. нападаетъ на тѣхъ, которые заглушаютъ свою совѣсть посредствомъ вина и табака. Фулье справедливо говоритъ, что въ этихъ идеяхъ Д. содержатся

уже всѣ главнѣйшія положенія этики Спинозы и, въ частности, его ученія объ интеллектуальной любви къ Богу.

IV. Опытка ученія Д. Слабыя стороны метафизическаго построенія Д., т. е. его системы мировыхъ субстанцій и ихъ атрибутовъ или свойствъ, давно раскрыты критикою. Насколько великъ былъ первый шагъ, сдѣланный имъ въ построеніи идеи бытія въ безсмертной формѣ: «cogito, ergo sum», настолько слабы дальнѣйшія дедукціи идей Бога, духа и матеріи, слишкомъ уже не замысловатыя и наивныя. Ошибка Д. состояла въ томъ, что онъ не подвергъ мысль, разумъ дальнѣйшему, болѣе глубокому критическому изслѣдованію и не соблюдалъ достаточной постепенности въ своихъ построеніяхъ. Критерій достовѣрности установленъ имъ безъ достаточной критической осторожности, ибо ясными и раздѣльными могутъ быть и идеи фантастическія. Поэтому слишкомъ быстро Д. перешелъ къ построенію идей Бога и матеріи. Тутъ, невольно конечно, онъ измѣнилъ завѣтамъ математики и долженъ былъ признанъ повиннымъ въ рядъ логическихъ скачковъ. Результатомъ слишкомъ поспѣшнаго построенія было то странное положеніе, въ которое онъ попалъ по отношенію къ нѣкоторымъ основнымъ проблемамъ знанія.

1. По отношенію къ метафизической проблемѣ о взаимномъ отношеніи и взаимодействіи субстанцій: какъ могутъ дѣйствовать другъ на друга субстанція абсолютно противоположныя, формы существованія которыхъ ничего не имѣютъ общаго между собою? Движеніе материальныхъ единицъ тѣлъ, по мнѣнію Д. — акты передачи божественной силы изъ одной точки пространства въ другую. Движенія эти—чисто-механическія, и всякое телеологическое объясненіе природы, исканіе внутреннего смысла и цѣли въ движеніяхъ тѣлъ природы, противорѣчитъ, по мнѣнію Д., основному свойству неразумной матеріи, вся жизнь которой слагается изъ толчковъ и основана на механическомъ законѣ равенства дѣйствія и противодѣйствія; но тогда, значить, мысль не можетъ быть причиною движенія тѣлеснаго,—другими словами, и въ организмѣ нашемъ душевная жизнь совершается сама по себѣ, а матеріальное движеніе само по себѣ. Отсюда выводъ, что всѣ движенія организмовъ—чисто-механическія, нефлессообразныя, и что животныя, лишенные логически яснаго мышленія, разума, суть механизмы, машины. Безконечна пропастъ, которую Д. установилъ между внутреннею жизнью *человѣка и животныхъ*. Механичность жизни организмовъ, повидимому, подтверждалась только-что сдѣланнымъ Гарвеемъ открытіемъ механическихъ законовъ кровообращенія. Въ движеніяхъ крови Д. сталъ видѣть разгадку всего жизненнаго процесса въ животныхъ организмахъ, признавая жизненныя начала въ организмахъ какими-то парами или животными духами (esprits animaux). Но отсюда новыя недоразумѣнія, а именно:

2. Какъ объяснить тогда психическую дѣятельность человѣка? Анатомія и физиологія нервной системы въ эпоху Д. были на очень низкой ступени развитія. Д. помѣщаетъ душу

произвольно въ небольшую железу мозга (*glandula pinealis*) и объясняетъ аффекты удивленія, гнѣва, страха, радости, печали, желанія изъ тѣхъ нарушеній спокойнаго интеллектуальнаго созерцанія души, которыя производятся дѣйствіемъ на эту железу животныхъ духовъ или, попросту, паровъ крови, возобновленной движеніемъ окружающихъ тѣлъ. Проблема взаимодѣйствія духа и тѣла этимъ нисколько не разрѣшается, ибо какимъ образомъ непротяженная душа можетъ быть заключена въ протяженной железкѣ мозга, а чистая мыслящая субстанція можетъ испытывать на себѣ дѣйствіе материальныхъ и медлительныхъ жизненныхъ агентовъ, т. е. движеній тѣлесныхъ субстанцій?

3. Если ясное и отчетливое мышленіе чело-вѣческаго духа исходить отъ Бога и въ идеѣ его совершеннаго творчества находить высшую гарантію своей достовѣрности, то какъ объяснить заблужденія мысли, ошибки ея? Обманомъ всеовершеннаго существа онѣ быть не могутъ, а если онѣ—самообманъ, то какъ онѣ возможны? Воспріятія или ощущенія хотя и представляютъ собою темное, неотчетливое знаніе (въ противоположность яснымъ идеямъ разума), но все же она насъ не обманываютъ; источникъ ошибочныхъ сужденій—въ истолкованіи ощущеній, въ отнесеніи ихъ къ несуществующимъ предметамъ. Тутъ участвуетъ моя воля, а эта воля, руководящая мышленіемъ, признается отчасти свободной; воля можетъ свободно удержаться отъ утвержденія и отрицанія реальности ощущеній. Но Д. принужденъ признать чувство и волю только за модификаціи и формы отношенія идеѣ, представленій; вѣдь не даромъ единственный существенный атрибутъ духа есть, по его ученію, мышленіе; а если такъ, то откуда же возьмется управляющая мышленіемъ свободная воля? Тутъ есть неразрѣшенное философій Д. противорѣчіе. Добро для рационалистической философіи Д. совпадаетъ съ истиннымъ, злое, дурное—съ неистиннымъ, ложнымъ. Признать умомъ что-либо за доброе—значитъ ясно познать его и, познавши, пожелать. Но какъ можно желать или не желать истины, не познавши ея? А вѣдь отъ этого зависитъ устраненіе или не-устраненіе заблужденія. Очевидно, ставить истину познанія въ зависимость отъ свободной воли было для Д. не логично, ибо самая свободная и разумная воля—продуктъ истиннаго отчетливаго познанія.

Всѣ эти проблемы пыталась разрѣшить послѣдующая метафизическая философія XVII и XVIII вв., возникшая въ связи съ ученіемъ Д. Его главная заслуга состояла въ томъ, что онъ первый ясно установилъ идеаль и общія условія достовѣрнаго отвѣченнаго знанія и направилъ изысканія свои къ открытію истиннаго критерія достовѣрности въ области самосознанія чело-вѣка. Послѣ Д. въ самосознаніи искали критерій достовѣрности не только философы-рационалисты, но отчасти и эмпирики—Локкъ, Юмъ, а за ними и германскіе идеалисты—Кантъ, Фихте, Шеллингъ, Гегель, Шопенгауеръ. Критика разума, какъ орудія познанія, составляющая главную заслугу новѣйшей философіи, съ Кантомъ во главѣ, могла имѣть

точкою отправленія только такой анализъ непосредственныхъ данныхъ самосознанія, какой лежитъ въ основаніи системы Д.

Послѣдующія попытки разрѣшенія философскихъ проблемъ, поставленныхъ Д., главнымъ же образомъ основныхъ вопросовъ о взаимодѣйствіи субстанцій и объ отношеніи яснаго и темнаго, истиннаго и ложнаго познанія, выражаются въ трехъ крупныхъ явленіяхъ: въ ученіи окказионалистовъ, въ стройной метафизической системѣ Спинозы и въ блестящихъ философскихъ теоріяхъ Лейбница (см. Окказионалисты, Лейбницъ и Спиноза).

Иж. Гротъ.

Д. въ области точныхъ наукъ. Д. безспорно принадлежитъ одно изъ самыхъ блестящихъ мѣстъ среди математиковъ всѣхъ временъ. Въ алгебрѣ значительные успѣхи были уже достигнуты его предшественниками (Кардано, Виетъ, Неперъ, Феррари, Тарталья), но дальнѣйшій прогрессъ былъ въ высшей степени затрудненъ сложностью и неудобствомъ употреблявшихся математиками того времени обозначеній. Д. ввелъ систему обозначеній, употребляющуюся и до настоящаго времени. Далѣе Д. развилъ методъ неопредѣленныхъ коэффициентовъ, который получилъ затѣмъ такое обширное примѣненіе въ анализѣ и въ рѣшеніи большого числа задачъ, при чемъ Д. сдѣлалъ примѣненіе его къ рѣшенію уравненій 4-й степени. Ему же принадлежитъ весьма важное для теоріи рѣшенія численныхъ уравненій правило, позволяющее по числу переменъ и повтореній знаковъ въ ряду коэффициентовъ даннаго уравненія опредѣлять число действительныхъ, положительныхъ и отрицательныхъ корней его *). Наконецъ математическому гению Д. наука обязана изобрѣтеніемъ аналитической геометріи; приложение анализа къ геометріи далъ Д. право на имя «отца новой геометріи» (см. т. VIII, 413). Одно изъ интереснѣйшихъ въ ряду многочисленныхъ примѣненій метода Д. было его обращеніе: при помощи геометріи онъ рѣшалъ алгебр. вопросы, именно находилъ корни данныхъ численныхъ уравненій, какъ прежде геометрические вопросы рѣшалъ алгебр. путемъ. Съ особеннымъ интересомъ занимался Д. проведеніемъ касательныхъ къ кривымъ линіямъ, опредѣляемымъ алгебраическими уравненіями, при чемъ искомыя касательныя онъ строилъ при помощи перпендикуляровъ въ точкахъ прикосновенія, т. е. нормалей. Для проведенія касательной къ *рулетамъ* (см.), кривымъ, которыя своими особенностями очень интересовали математиковъ того времени и къ которымъ найденная имъ метода была не приложима, Д. изобрѣлъ новую методу. Укажемъ еще на нѣкоторыя наиболѣе значительныя математическія работы Д. Въмѣстѣ съ Ферматомъ и Роберваллемъ онъ нашелъ квадратуру обыкновенной аполоніевой параболы, равно какъ параболъ высшихъ порядковъ: далѣе нашелъ объемъ и центръ тяжести тѣлъ, образованныхъ вращеніемъ этихъ кривыхъ линій около оси абсциссъ или ординатъ. Онъ нашелъ также

* Правильно это приписывалось Валлесомъ Гарриоту, имя котораго оно долгое время носило.

логарифмическую спираль, которую Д. определяет, какъ линію, образующую постоянный уголъ съ проведенными изъ постоянной точки (центра или полюса) прямыми. См. также ст. Декартовъ листъ и Декартовы овалы.

Въ области физики главная заслуга Д. заключается въ томъ, что онъ внесъ въ физику сомнѣніе, что необходимо должно было повести къ наблюденію и опыту, и что онъ первый старался явленія природы свести къ механическимъ законамъ. Образцомъ его физическихъ теорій можетъ служить знаменитая его теорія вихрей. Д. отрицаетъ существованіе пустоты, не на томъ основаніи, что природа боится пустаго пространства, а на томъ, что протяженіе есть сущность матеріи: вездѣ, гдѣ есть протяженіе, тамъ есть и матерія. Матерія, наполняющая собою все пространство, состоитъ изъ частицъ, имѣющихъ самыя разнообразныя формы, и приведена Богомъ въ движеніе. Такъ какъ движеніе въ пространствѣ, всецѣло наполненномъ матеріей, возможно лишь при одновременномъ движеніи всѣхъ частицъ матеріи и такъ какъ форма и величина частицъ различны въ каждой точкѣ всеянной, то при движеніи должно образоваться безчисленное множество круговыхъ движеній частицъ, вороворотовъ или вихрей, различныхъ по величинѣ и быстротѣ. При движеніи матеріи, угловатыя частицы, изъ которыхъ она состояла, получили сферическую форму, — стершися же углы образовали такимъ образомъ болѣе тонкую матерію. Эта послѣдняя собирается въ центрѣ каждого вихря и образуетъ солнце и неподвижныя звѣзды. Сферическія частицы, составляющія вторую матерію, образуютъ прозрачныя небеса; эта матерія окружаетъ первую и своимъ центробѣжнымъ движеніемъ образуетъ свѣтъ. Кроме того, существуетъ еще третьяго рода матерія, образованная первоначальными частицами. Эта матерія мѣтве способна къ движенію и образуетъ остальные тѣла. Планеты двигаются вокругъ солнца силою вихря, и каждая планета находится отъ солнца на томъ или другомъ разстояніи, смотря по тому, къ какой части вихря она принадлежитъ по своей плотности и подвижности. Но кроме этой и подобныхъ ей нынѣ оставленныхъ теорій, Д. сдѣлалъ въ области физики много открытій, не потерявшихъ значенія и по настоящее время. Такъ, напримѣръ, онъ первый открылъ законъ инерціи и указалъ на сложный характеръ криволинейнаго движенія; ему же принадлежитъ предложеніе о сложении движеній двухъ ударяющихся тѣлъ. Но наибольшее значеніе имѣютъ его изслѣдованія въ области оптики, гдѣ онъ, напр., открылъ законы отраженія и преломленія лучей (первенство этого открытія Гюйгенсъ приписываетъ, впрочемъ, Виллеброрду Снелліусу), хотя, впрочемъ, теоретическія основанія, имъ принятія для вывода этихъ законовъ, невѣрны. Ему же принадлежитъ объясненіе явленія радуги — объясненіе далекое еще отъ истиннаго, ибо не была еще открыта неодинаковая преломляемость лучей, но представляющее несомнѣнно большой шагъ впередъ по сравненію съ объясненіями его предшественниковъ. Къ числу необъяснимыхъ

заблужденій Д. относится полное непониманіе законовъ паденія, открытыхъ Галилеемъ и другихъ научныхъ идей этого великаго человѣка.

Литература. Кроме вышеупомянутыхъ главныхъ сочиненій Д., изданы были послѣ его смерти: «Traité de l'homme et de la formation du foetus» (П. 1664), «Письма» (Пар. 1657—1667, по-лат. 1668 и 1692), «Regulae ad directionem ingenii» и «Inquisitio veritatis per lumen naturale» («Opera postuma Cartesii», Амст. 1701). Полныя изданія сочиненій Д. по-французски: Пар. 1721 и изданіе Виктора Кузена 1824—26. Ср. «Oeuvres inédites de Descartes, p. le comte Foucher de Careil» (Пар. 1859—1860) и «Descartes, Lettres inédites» (Пар. 1868). Новѣйшее полное изданіе Ж. Симона, 1868 г.; русскіе переводы Н. А. Любимова (разсужденіе о методѣ, 1885) и М. Скіада (1873).

Биографіи Д.: А. Baillet (1691), E. Bouillier (I т. «Histoire de la philosophie Cartésienne», 1854 и 1868), Amédée Prevost (1855), P. Janet (1868), Куно Фишера («Gesch. d. neueren Philos.», Мюнх. 1878, I, 1; есть русск. перевод). О философіи Д. и ея значенія ср. труды Bouillier (упом. выше); M. Bordus-Démoulin, «Le cartésianisme ou la véritable rénovation des sciences», П. 1843; E. Saisset, «Précurseurs et disciples de Descartes» (П. 1863); L. Liard, «La méthode de Descartes et la mathématique universelle» («Rev. philos.» 1880), и его же «Descartes» (П. 1882); Ch. Waddington, «Descartes et le spiritualisme» (П. 1868); H. Ritter, «Einfluss des Cartesian. auf die Ausbildung. des Spinozismus» (Лейпц. 1816); Schaarschmidt, «Descartes und Spinoza» (1860); J. Huber, «Die Cartes. Beweise vom Dasein Gottes» (1854); A. Koch, «Die Psychologie Descartes» (Мюнх. 1881); P. Natorp, «Descartes Erkenntnisstheorie» (1882); K. Lasswitz, «Zur Genesis der cartes. Corporcularlehre» (1886); Cunningham, «Descartes and English speculation» (Лонд. 1875); P. Mahaffy, «Descartes» (Лонд. 1880); Fouillet, «Descartes», въ «Les Grands écrivains français»; В. Л. Ротанскій, «Д. и его философія» (Казань 1865, Зап. унив.); Гогоцкій, «Филос. Лексиконъ» (т. II); статья Любимова, Страхова и др. Физика Декарта въ сжатой формѣ, но обстоятельно изложена въ «Die Geschichte der Physik von F. Rosenberger». Bd. II.

Де-Кастри—зал. въ Приморской обл. на зап. берегу Татарскаго пролива, между мысами Клоsterъ-Капкъ и Д'Асса, близъ оз. Кизи, принадлежащаго къ бассейну р. Амура. Длина Де-Кастри съ З на В около 8 в., ширина при входѣ до 5 в. Заливъ защищенъ отъ всѣхъ вѣтровъ окаймляющими его утесами, а съ моря З о-вами. Де-Кастри—превосходное мѣсто для стоянки судовъ; въ немъ укрываются паровыя суда, застигнутыя сильнымъ вѣтромъ на рейдѣ главнаго поста о-ва Сахалина—Дуэ, гдѣ вѣтъ ни естественной гавани, ни мола. Де-Кастри былъ открытъ Лаперузомъ въ 1787 г. и названъ въ честь морскаго министра Де-Кастри. На берегу залива, подл. 51° 28' с. ш. и 140° 49' в. д. былъ построенъ Александровскій постъ, нынѣ упраздненный.

Де-Кастри замерзаетъ на 5 мѣсяцевъ; окрестныя горы покрыты густымъ хвойнымъ лѣсомъ.

А. Н.

Де-Кастро-Ла-Серда — дворянскій родъ, одна вѣтвь котораго состоитъ въ русскомъ подданствѣ. Онъ происходитъ отъ короля кастильскаго Альфонса X Мудраго, старшій сынъ котораго, Фердинандъ де-Ла-Серда († 1275), умеръ ранѣе отца, а дѣти его, Альфонсъ и Фердинандъ, лишенные престола и наслѣдства дядею Санчо IV, удалены во Францію. Потомки Фердинанда были герцогами Медина-Чели, Алкала, Кардона и проч.; между ними были 1 адмиралъ Франціи, 12 коннетаблей Арагоніи, 17 вице-королей. Младшая вѣтвь отрасли Медина-Чели переселилась въ 1711 г. въ Бельгію, откуда Яковъ Антоновичъ Д.-Кастро-Ла-Серда выѣхалъ въ Россію и былъ при Павлѣ I ген. отъ кавалеріи. Родъ этотъ внесенъ во II ч. родословной книги Подольской губ.

В. Р.

Декастрировка тканей—см. Ткани.

Девиниси (Томасъ De Quincey, 1785—1859)—авторъ вѣкогда знаменитой «Исповѣди англійскаго морфиниста» (Confession of an English Opium-Eater). Сынъ богатаго манчестерскаго негоціанта, онъ въ дѣтствѣ обнаруживалъ необыкновенныя способности. Пятнадцати лѣтъ онъ писалъ превосходные латинскіе и греческіе стихи и говорилъ на древне-греческомъ языкѣ съ такой бойкостью, что, по словамъ одного изъ его учителей, онъ могъ бы лучше объяснить съ аеніской толпой, чѣмъ мы съ нашею. Въ 1803 г. поступилъ въ оксфордскій унив. и много работалъ, но не по университетской программѣ, такъ какъ не ставилъ своей цѣлью получение диплома. Страдая невралгіей, мѣшавшей ему работать, онъ еще на университетскоіи скамьѣ сталъ принимать опиумъ, все увеличивая дозы, такъ что доходилъ до чудовищнаго количества 8000 капель въ день. Жениться въ 1816 г., онъ, по настояній жены, сократилъ это количество до 1000 капель. Въ 1821 г. Д. издалъ отдѣльную книжку свою «Исповѣдь», поразившую публику чудной красотой слога и необычайной силой въ описаніи грѣзъ и галлюцинацій, порождаемыхъ употребленіемъ опиума. Впослѣдствіи Д. искалъ въ опиумѣ облегченія отъ страданій нравственныхъ. По словамъ самаго Д., у него не было достаточной твердости, чтобы созерцать свое или чужое несчастье и утѣшать себя мыслью, что въ будущемъ страданія человѣка будутъ вознаграждены. Отсюда необходимость прибѣгать къ опиуму, чтобы забыться. Употребленіе опиума было причиною того, что всѣ задуманные Д. большіе труды остались недоковченными. Онъ не могъ работать систематически. Умственной энергіи хватало у него только на небольшія статьи, которыя, при всей своей спѣшности, отличаются оригинальностью мысли и замѣчательной красотой изложенія. Сфера его созерцаній была весьма обширна: ни одинъ изъ существенныхъ экономическихъ, философскихъ, историческихъ и литературныхъ вопросовъ, интересовавшихъ его время, не оставленъ былъ имъ безъ вниманія. Его экономическіе трактаты («Диалоги о Рикардо», «Логика поли-

тической экономіи») высоко цѣнятся экономистами. Маккулохъ считаетъ ихъ образцовыми по краткости, ясности и силѣ. Милль относитъ съ большимъ уваженіемъ къ Д., какъ комментатору Рикардо, и принимаетъ нѣкоторые изъ его поправокъ къ теоріи цѣнности. Изъ историческихъ произведеній Д. извѣстны: «Исторія Иоанны Д'Аркъ», «Гречія подъ римскимъ владычествомъ», «Сравненіе Карла V. съ Наполеономъ» и др.; изъ литературныхъ— биографія Шекспира и Попа, написанныя имъ для «Encyclopaedia Britannica», «Теорія греческихъ трагедій», «Гомеръ и Гомериды», «Характеристика Геродота» и др. Вопреки предсказаніямъ медиковъ, осушившихъ Д. на преждевременную кончину, онъ умеръ на семидесятомъ году жизни. Изданіе его произведеній вышло въ Лондонѣ въ 15 тыс. Самая подробная біографія Д. написана Педжемъ (Page, «The Life of Thomas de Quincey», Л., 1881), а лучшая характеристика его принадлежитъ эдинбургскому проф. Массону («Thomas de Quincey, by David Masson», Л., 1881) и составляетъ одинъ изъ томовъ извѣстной серіи «English Men of Letters».

Н. Стороженко.

Декеля (Δεκέλια) — одинъ изъ важнѣйшихъ стратегическихъ пунктовъ древней Атики, въ 26 км. къ СВ отъ Аеяны, господствовавшій надъ проходомъ въ Беотию, черезъ горный кракъ Парнесъ, къ халкидской дорогѣ, по которой подвозилась въ Аены большая часть хлѣба, шедшаго изъ Евбеи. По совѣту Алкивіада, спартацы укрѣпили Д. въ послѣдній періодъ Пелопоннесской войны (413—404), получившій отъ этого названіе «Декелейской войны». Остатки стѣны древней Д. сохранились на холмѣ близъ нынѣшняго селенія Татой (Τατόιον), служащаго лѣтней резиденціей королевской фамилии и называющагося официально также Д. Хорошій садъ; рѣдкій въ Греціи густой лѣсъ. Здѣсь вырабатывается одно изъ лучшихъ греческихъ бѣлыхъ винъ.

А. Шукаревъ.

Декець (Августа von der Decken)—нѣм. романистка. Род. въ 1828 г., писала подъ псевдонимомъ «Augusta an der Elbe». Ея романы пользуются большимъ успѣхомъ: «Chronica eines fahrenden Schülers» (6 изд. 1886); «Die Ricklinger» (1881); «Die Brüder Meienburg» (1881); «Lüneburger Geschichten» (1883); «Der Heliandssänger» (1884); «Brausejahre» (1885); «Dornröschen» (1886); «Souverain» (3 изд. 1889); «Die Junker von Luzern» (1888); «Ein Sohn» (1889); «Eine alte Schuld» (1890) и др.

Декець (Агата Deken)—голл. писательница (1741—1804). Начала свою дѣятельность стихами—«Stichtelyke gedichten» (1775), «Ekonomische liedjes» (1782), «Liederen vor den boerenstand» (1804) и «Liederen vor den kinderen» (1804). Но извѣстность ей дали романы, написанные въ сотрудничествѣ съ Ел. Вольфъ. «Historie van mejnfrons Sara Burgerhart» (1782), «Julia» (1783), «Brieven van Abraham Blankaart» (1787), «Historie van den heer Willam Levend» (1785), «Cornelia Wildschuh» (1793) и др., хотя и носятъ явные слѣды вліянія Ричардсона, Гётевскаго Вертера и отча-

сти Клопштока (Мессіада), все-таки выросли на національной почвѣ и въ значительной степени содѣйствовали вытѣсненію господствовавшихъ тогда французскихъ образовъ. Своими романами, изъ которыхъ многие въ свое время были переведены на иностранные яз., подруги заняли почетное мѣсто въ нидерландской литературѣ; въ 1884 г. имъ поставленъ во Флиссингенѣ памятникъ.

Деженъ (Joseph Decaisne) — известный французскій ботаникъ и ученый садоводъ (1809—1882). Съ 1848 г. онъ былъ проф. при парижскомъ ботаническомъ садѣ (Jardin des plantes). Главная дѣятельность его была обращена на культурныя растения, а потому и важнѣйшія сочиненія его касаются садоводства. Онъ оставилъ, однако же, весьма цѣнные труды по ботаникѣ, а именно анатомическое изслѣдованіе марены («Recherche anatomique et physiologique sur la garance», 1837) и «Essai sur une classification des algues et des polypes sacifères» (1842). Главное его сочиненіе: «Le jardin fruitier du Muséum» (1858—1865, 7 томовъ, съ 336 таблицами рисунковъ). Въ честь его названъ Линнеемъ родъ Decaisnea.

Декеръ (Decker) — известная нѣм. семья типографовъ, издателей и книгопродавцевъ, имѣвшихъ свои заведенія въ Базелѣ, Кальмарѣ и Берлинѣ. Основатель фирмы — Георгъ Д. (1596—1661).

Декеръ (Корнелисъ-Герритъ Декер) — голландскій пейзажистъ; годъ рожд. неизвѣстенъ, ум. въ 1678 г.; въ гильдію художниковъ въ Гарлемѣ записанъ въ 1643 г. Ученикъ Саломона Рейсдала. Привадлежитъ къ числу національных по направленію художниковъ, изображавшихъ природу родной страны во всей ея простотѣ и влаговшихъ въ свои произведенія настроеніе сельской тишины и поэтической меланхолии. Для этой цѣли онъ пользовался изображеніемъ бѣдныхъ хижинъ, заброшенныхъ жилищъ на берегу спокойныхъ водъ каватовъ и прудовъ, освѣненныхъ деревьями; мѣстность ровная или слегка холмистая, окаймленная на вторыхъ планахъ группами деревьевъ. Колоритъ его картинъ довольно монотонный; но, несмотря на то, картины его производятъ впечатлѣніе. Во многихъ картинныхъ галлерейхъ (Лувръ, Брюссель, Дрезденъ, Роттердамъ и др.) имѣются произведенія Д.; въ Эрмитажѣ есть два произведенія его искусства. Фигуры въ картинахъ Д. нерѣдко писаны другими художниками.

Деменъ (Karl Klaus von der Decken) — германскій путешественникъ по Африкѣ (1833—1864); сначала состоялъ на военной службѣ въ Ганноверѣ. Въ 1860 г. отправился изъ Занзибара черезъ Кильва въ страну Мезулу, но долженъ былъ вернуться въ Занзибаръ, вслѣдствіе невѣрности проводника-араба. Въ томъ же 1861 г. онъ отправился съ Торнтономъ изъ Момбасъ въ горы Килиманджаро, сваялъ на планъ озеро Джиппе, изслѣдовалъ сваязъ Луми съ Руфу. Въ 1862 г. опять отправился съ Керстеномъ въ горы Килиманджаро; они дошли до Массай, прошли черезъ Джапа, королевства Уру и Моши и поднялись на Килиманджаро до 4600 м. Въ 1863 г. Д. со-

вершилъ морскую поѣздку къ различнымъ пунктамъ восточнаго берега Африки и на о-въ Соединенія. Затѣмъ Д. отправился въ Европу и снарядилъ новую большую экспедицію, на двухъ пароходахъ, для изслѣдованія рѣкъ Сабаки, Тана и Юбъ и странъ, лежащихъ при нихъ. Послѣ изслѣдованія устьевъ Тана, Д. въ 1864 г. со всею экспедиціей вошелъ въ рѣку Юбъ. Полтора мѣсяца спустя лагерь его подвергся нападенію сомазовъ, при чемъ погибли Д. и многие другіе. Уцѣлвшіе члены экспедиціи спаслись на лодкахъ. Имъ, какъ и снаряженной позднѣе экспедиціи Канцельбаха и Бреннера, не удалось ближе опредѣлить участь Д. Коллекція Д. были подарены музеямъ берлинскаго унив., а результаты путешествій изданы подъ названіемъ: «Karl Klaus von der D-s Reisen in Ost-Afrika, 1859—65» (1869—79).

Деккеръ (Карлъ Decker, 1784—1844) — прус. генераль и писатель. Въ качествѣ прускаго артиллерійскаго офицера, участвовалъ въ походахъ 1806—07 г.; былъ затѣмъ въ Англии, въ Испаніи; участвовалъ въ походахъ 1813—15 г. Нап.: «Die Artillerie für alle Waffen» (1816); «Gefechtslehre für Kavallerie u. reitende Artillerie» (1819); «Geschichte des Geschützwesens u. der Artillerie in Europa» (1819); «Der kleine Krieg» (4 изд., 1844); «Generalstabswissenschaft» (нов. изд. 1862); «Tactik der drei Waffen» (3 изд. 1854); «Algérie u. die dortige Kriegführung» (1842) и много др. Подъ псевдонимомъ «Adalbert vom Thale» издалъ нѣсколько комедій и повѣстей: «Das Vorlegeschloss», «Guten Morgen, Vielleibchen» и др.

Деккеръ (Томасъ Dekker) — драматургъ и сатирическій писатель, современный Шекспиру. Можно предположить, что онъ родился ок. 1570 г., ибо въ девяностыхъ годахъ XVI в. онъ работалъ на известнаго тогда антрепренера Генсло. Последнее извѣстіе о Д. относится къ 1637 г. Подобно Марло, Грину и Шекспиру, Д. жилъ исключительно своимъ перомъ: передвѣывая, по заказу Генсло, чужія пьесы, ставилъ на сцену свои и издавалъ весьма интересные въ культурномъ отношеніи сатирическіе памфлеты. Пьесы Д. не отличаются большими сценическими достоинствами; постановка ихъ неправильна, эффектные сцены и положеній мало, но фабула интересна, а характеры очерчены правдиво и ярко. Уступая своимъ товарищамъ Вебстеру, Форду и др. въ драматическомъ талантѣ, Д. превосходитъ ихъ юморомъ, реализмомъ въ изображеніи жизни и поэзіей лирическихъ монологовъ. На основаніи этой склонности къ реальному изображенію жизни, проблемкамъ юмора и любви къ страннымъ и причудливымъ характерамъ, одинъ англійскій критикъ называетъ Д. Диккенсомъ эпохи Елизаветы — сравненіе нѣсколько рискованное, ибо, если Деккеръ былъ, подобно Диккенсу, юмористомъ, то никогда не былъ моралистомъ, да и Диккенсъ, съ своей стороны, никогда не доходилъ до такого грубого реализма въ изображеніи жизни, до котораго нерѣдко доходитъ Д. Въ одномъ отношеніи, впрочемъ, Д. представляетъ несомнѣнное сходство съ Диккенсомъ — въ мастерской обрисовкѣ женскихъ ка-

актеровъ и въ гуманномъ отношеніи къ падшимъ женщинамъ. Хотя Д. написалъ нѣсколько пьесъ въ сотрудничествѣ съ другими модными драматургами того времени, Вебстеромъ, Фордомъ и др., но, за исключеніемъ выше характеристическія особенности его художественной манеры, можно съ большою вѣроятностью отдѣлить въ этихъ пьесахъ все, что принадлежитъ Д., отъ того, что составляетъ безспорное достояніе его сотрудниковъ. Полное собраніе драматическихъ произведеній Д. вышло въ 1873 г., а прозаическіе трактаты его изданы Гроссартонъ въ его «Huth Library» (Лонд., 1884—86). О Д. см. Ward, «English Dramatic Literature» т. II; Saintsbury, «Elizabethan Literature», и статью Swinburn'a въ «Nineteenth Century» (1887, янв.).

Н. Стороженко.

Декла (Decla, латышск. мне.)—прозвище одной изъ латышскихъ судьбичекъ или дѣвъ, богинь судьбы (см. Лайме, Карта); латышская «dea partus», покровительница родовъ, роженица. Д. опредѣляетъ въ родившихъ пѣсняхъ новорожденному его будущую судьбу, ветвь и закручиваетъ нить человѣческаго предопредѣленія, даетъ счастливое или безалавное имя, убаюкиваетъ и качаетъ младенца. Ср. Э. Вольтеръ, «Материалы» (стр. 129—132); А. Веселовскій, «Разысканія въ обл. русск. дух. стиха» (11—17, вып. 5, 1889, стр. 186). Э. В.

Declamando — музыкальный терминъ, требующій въ пѣніи болѣе речитативнаго исполненія, съ соблюденіемъ декламациі, придерживаясь разговорнаго характера передачи.

Декламация или *выразительное чтеніе*.— Съ давнихъ поръ были известны практическіе приемы Д., передававшіеся выучкой «съ голоса», при совершенно субъективныхъ и безсистемныхъ указаніяхъ учителя. Лишь съ недавняго времени устанавливается взглядъ на Д., какъ на самостоятельную отрасль знанія, могущую быть предметомъ систематическаго изученія и преподаванія. Колымбелю декламация была Греція, гдѣ, начиная съ эпохи трагическаго театра Эсхила, Фриниха и особенно Эсхила, это искусство получаетъ опредѣленные формы, регулируясь известными правилами. Тамъ оно имѣло значеніе государственное: къ сценической дѣятельности допускались лица, сдавшія требовавшіеся для того государственныя экзамены; назначались правительственные судьи, реблофоры, слѣдившіе за исполненіемъ правилъ искусства; актерское званіе было почетнымъ: изъ актеровъ назначались стратеги и посланники (Неоптолемъ, Аристодемъ, Ахисъ); многимъ изъ нихъ ставились памятники. Искусство Д. преподавалось въ гимназіяхъ на ряду съ другими предметами. Въ средніе вѣка искусство Д. отодвинулось на задній планъ и лишь съ возрожденіемъ классической трагедіи, въ эпоху ложноклассическаго театра Людовика XIV, Д. возвратило себѣ прежнее мѣсто, ограничиваясь однако же, въ теченіе долгаго времени, лишь сферою театра. Условные приемы театральной Д. XVII и XVIII ст., съ ея чуждымъ реальной естественности паесомъ и ложной преувеличенной выразительностью, послужили причиною, что даже до сихъ поръ слово Д. часто понимается какъ

напыщенное, ложно-чувствительное чтеніе или произнесеніе. Знаменитый французскій трагикъ начала XIX вѣка, Таьма, явился первымъ поборникомъ естественной, правдивой выразительности въ Д., и съ тѣхъ поръ реальное направленіе постоянно борется со слѣдами ложно-классической эпохи. На ряду съ настояніями о включеніи выразительнаго чтенія въ число предметовъ, преподаваемыхъ въ первоначальномъ семейномъ и школьномъ обученіи, въ среднихъ и высшихъ школахъ, начала создаваться литература о теоретическихъ основахъ искусства чтенія, жидущихся на началахъ физиологии, психологии, акустики и фонетики: во Франціи труды Леруе («L'art de la lecture» и «La lecture en action») и Арсена Пти («La grammaire de la lecture à haute voix»); въ Германіи соч. Р. Бенедикса («Der mündliche Vortrag» и др.), Паллеске («Die Kunst des Vortrags»), Л. Девриента, Таузинга, Брюкке, Дистервега, Эйермана, Опеля и проч.; у насъ труды академика Я. Грота, П. Д. Боборыкина, В. П. Острогорскаго, М. Вроловскаго, Д. Коровякова и др. Въ Сѣверной Америкѣ и въ Парижѣ выразительное чтеніе включено въ число обязательныхъ предметовъ первоначальнаго обученія. Нѣкоторыя отдѣльныя попытки распространенія обученія этому предмету обнаружались и у насъ, и сознаніе значенія Д. въ послѣднее время дѣлаетъ постепенные успѣхи.

Наиболѣе распространено мнѣніе, что *читать* слѣдуетъ такъ, какъ *говорятъ*; но, во-первыхъ, не слѣдуетъ смѣшивать понятія: *разговаривать* и *говорить*, а во-вторыхъ *говорятъ*, обыкновенно, допуская такіа неправомерности, которыя въ художественномъ чтеніи неумѣстны. **Чтобы научиться правильно говорить**, единственный способъ—*выучиться правильно читать*. Объектъ искусства чтенія съ трудомъ поддается наименованію на русскомъ языкѣ. По-нѣмецки онъ называется Vortrag, по-франц. débit. Употребляемое въ русск. языкѣ слово «дикція» (diction) выражаетъ лишь ту часть задачи, которая касается техническихъ и логическихъ условій искусства. Наиболѣе полно и правильно было бы наименованіе «декламация», если бы это слово не давало повода къ вышеупомянутому превратному толкованію его значенія: тѣмъ не менѣе его можно употреблять, наравнѣ съ русскимъ наименованіемъ искусства выразительнаго чтенія.

Слушая чтеніе какого-либо произведенія извѣстной словесности, мы отличаемъ три стадіи воспріятія читаемаго: а) органами слуха мы слышимъ гласъ; б) органами мышленія понимаемъ логическій смыслъ ея содержанія, и в) съ помощью воображенія, фантазіи *сочувствуемъ* художественнымъ красотамъ, *переиспытываемъ* изображенныя въ произведеніи настроенія и чувства. Сообразно этимъ тремъ стадіямъ располагаются и *три группы условій искусства* выраз. чтенія: 1) *техническія*, 2) *логическія* и 3) *художественныя* условія. Согласно этому *объектъ иск. выраз. чтенія есть устное, правильное и пріятное для слуха воспроизведеніе читаемаго въ полномъ объемѣ его логическаго и художественнаго содержанія, со-*

ясно наміреніямъ автора или же отъ его лица. А) *Техніческія условія*. 1. *Голосъ* представляетъ собою не только матеріальную сторону звуковъ рѣчи, но и главное средство выразительности ея содержания. Разнообразіе звуковыхъ измѣненій голоса неисчерпаемо. Не только голосъ одного человѣка различается отъ голоса другого, но и у одного и того же обнаруживаются различныя виды звуковъ—*тембръ* въ тѣсномъ смыслѣ. Разнообразіе и выразительность звуковыхъ измѣненій голоса такъ велики, что даже междометіями могутъ быть переданы весьма многія понятія, настроенія и ощущенія. Голосъ, обладая извѣстнымъ регистромъ звуковъ низкихъ, среднихъ и высокихъ, долженъ быть воспитанъ и настроенъ, какъ всякій инструментъ, чтобы отвѣчать требованіямъ виртуоза. Для художественной рѣчи голосъ долженъ удовлетворять требованіямъ: *благозвучности, объема, силы, выдержанности и подвижности. Благозвучность*, помимо природенной человѣку красоты звука, достигается правильной *постановкой* голоса, *полнотою* и *чистотою* его. *Постановка* голоса должна опредѣлять количество наиболѣе пріятныхъ и сильныхъ звуковъ въ среднемъ регистрѣ, служащемъ главнымъ матеріаломъ чтеца, такъ какъ низкія и высокія ноты употребляются рѣже и въ исключительныхъ случаяхъ. *Полнота* голоса (*металла*) и его чистота зависятъ отъ свойства голосовыхъ связокъ, но также могутъ быть развиваемы упражненіемъ въ громкомъ чтеніи грудныхъ нотами. *Объемъ* голоса зависитъ отъ количества находящихся въ немъ нотъ или относительныхъ тоновъ. Упражнения могутъ увеличить до нѣкоторой степени объемъ голоса, прибавляя нѣсколько новыхъ нотъ, особенно въ нижнемъ регистрѣ. Чѣмъ обширнѣе діапазонъ, тѣмъ богаче средства чтеца. *Сила* голоса опредѣляется тѣмъ пространствомъ, которое звукъ долженъ наполнить, и вырабатывается упражненіями, какъ и *выдержанность*, т. е. способность долго и не утомляясь говорить или читать полными, чистыми звуками. Выдержанностью называется также способность говорить на извѣстномъ относительномъ тонѣ, не опуская и вообще не измѣняя его. *Подвижность* голоса есть способность произвольно, легко и свободно измѣнять относительный тонъ по тремъ его измѣреніямъ (см. ниже), а равно, измѣнять строй или ладъ послѣдовательныхъ голосовыхъ звуковъ и *тембръ*, т. е. характеръ самихъ звуковъ. 2) *Дыханіе* Правильное и свободное измѣненіе голосовыхъ звуковъ возможно лишь подъ условіемъ умѣня дышать, приобретаемаго упражненіемъ. Искусство дыханія состоитъ въ умѣнѣ поддерживать постоянно равномѣрный воздушный запасъ въ легкихъ и въ умѣнѣ равномѣрнаго и экономнаго расходования этого запаса. Запасъ воздуха никогда не долженъ быть доводимъ до конца, что непременно отразилось бы на измѣненіи звука голоса. Дыханія должны быть производимы намѣренно, въ благопріятные для того моменты, незамѣтно для зрѣнія и слуха слушателя. Полное вдыханіе производится при болѣе крупныхъ перерывахъ рѣчи; въ остальное время запасъ

поддерживается малымъ или нижнимъ дыханіемъ, т. е. движеніями діафрагмы. 3) *Относительный тонъ и его измѣненія*. Каждый звукъ человѣческой рѣчи, чтобы быть достаточнымъ слуху, долженъ быть извѣстной высоты, продолжительности и силы, или, иначе говоря, звукъ можетъ измѣняться только по эггимъ тремъ измѣреніямъ, т. е. *повышаться* или *понижаться, ускоряться* или *замедляться* или *усиливаться* и *ослабляться*. Въ этихъ шести видахъ измѣненій относительнаго тона, справедливо называемыхъ «рычагами Д.», заключаются всѣ безъ исключенія способы выразительности человѣческой рѣчи, начиная отъ членораздѣльныхъ звуковъ, слоговъ, словъ, предложеній, періодовъ и кончая самыми крупными частями изложенія. Большую важность имѣютъ, поэтому, упражненія способности свободно, безъ усилій и по произволу, измѣнять высоту, продолжительность и силу рѣчи; наиболѣе удобны для нихъ матеріалъ — строки гекзаметра. Путемъ такихъ упражненій достигаются 4) *общія техническія качества рѣчи*: гибкость, подвижность, сила и мелодичность ея. *Гибкость* рѣчи, въ противоположность однообразію, монотонности, заключается въ разнообразіи и легкости надлежащихъ повышений и пониженій отъ основнаго тона, въ измѣненіяхъ строя или *лада* звуковъ рѣчи и измѣненіяхъ тембра, сообразно логическимъ или художественнымъ требованіямъ читаемаго. *Подвижность рѣчи* — это способность управлять скоростью ея *ритмическаго движенія*, съ *темпами*, переходя свободно и произвольно отъ самыхъ медленныхъ, *протяжныхъ*, до самыхъ быстрыхъ, *стремительныхъ*. Способность доводить рѣчь до высшей степени быстроты, безъ всякаго ущерба отчетливости, ясности и правильности произношенія, называется *волюбилитетностью*. *Сила рѣчи* подчиняется вышнимъ условіямъ пространства, въ которомъ рѣчь произносится, и внутреннимъ условіямъ логическаго и художественнаго содержанія рѣчи. Чѣмъ больше пространство, тѣмъ *значительнѣе* должна быть общая сила рѣчи и тѣмъ *медленнѣе* скорость движенія рѣчи. Способность говорить на *медленныхъ темпахъ* и *слабой силѣ*, сохраняя полную отчетливость и правильность произношенія, при которомъ согласные звуки артикулируются энергично, а гласные — чисто, назыв. *портamentомъ*. *Мелодичность рѣчи* подразумеваетъ чистоту рѣчи отъ вставки какихъ-либо постороннихъ звуковъ, тривіальности, вульгарной манеры и пр. 5) *Произношеніе* должно быть *безпорочно, правильно, отчетливо* и *красиво*, какъ примѣнительно къ звукамъ русской рѣчи, такъ и къ словамъ и къ цѣлымъ *словамъ*. *Безпорочность* подразумеваетъ отсутствіе заиканія, картавости, гнусавости, шепелявости, вялости языка, тягучести или скороговорки рѣчи и т. п. Пороки произношенія, приобретенные привычкою, исправляются извѣстными специальными упражненіями; органически же могутъ ожидать помощи только отъ врачебнаго искусства. *Правильность* произношенія есть соблюденіе не столько грамматическихъ, сколько фонетическихъ условій живой литературной русской рѣчи, такъ какъ въ

ней звуковое воспроизведение словъ зачастую разнится отъ ихъ грамматическаго начертанія. При разнообразіи говороръ различныхъ мѣстностей Россіи, нормальнымъ признается обыкновенно говоръ московскій. Необходимо также правильная постановка слоговъ, удареній. Мѣсто нахождения удара, слога опредѣляется практикой правильной русской рѣчи. *Отчетливость произношенія* требуетъ, чтобы гласные звуки произносились чисто, а согласные артикулировались при энергическомъ участіи подлежащихъ органовъ; чтобы въ словѣ отчетливо слышались всѣ слоги, его составляющіе, чтобы ротъ былъ раскрытъ надлежащимъ образомъ и в голосу придавалась нужная сила. *Красота произношенія* соприкасается съ мелодичностью голоса и правильностью произношенія; она требуетъ возможно чистаго произнесения гласныхъ въ ударныхъ слогахъ и легкаго, неопредѣленнаго—въ неударныхъ. Она страдаетъ отъ слишкомъ усиленнаго произношенія согласныхъ, въ особенности шипящихъ, свистящихъ, зубныхъ, при злоупотребленіи вибрацією въ *p* и носовыми отгнѣнками въ *n* и *m*.

Б) *Логическія условія*. Для приданія опредѣленнаго, точнаго смысла цѣлому ряду словъ, составляющему предложеііе или періодъ, недостаточно однихъ *грамматическихкихъ* формъ этихъ словъ: нужна помощь *логическаго тонирования*. Оно состоитъ изъ выдѣленія словъ *логическими удареніями* и раздѣленія ихъ *паузами* и допускаетъ различныя *степени*. Всѣ эти приемы суть виды примѣненія все тѣхъ же шести рычаговъ тона. Для отысканія ударнаго слова, которымъ можетъ быть любое изъ словъ предложеііа, слѣдуетъ анализомъ раскрыть авторское намѣреніе; попытки опредѣлять мѣста логическихъ удареній путемъ грамматическимъ совершенно несостоятельны. Въ простомъ предложеііи возможно только одно логическое удареніе; въ распротраненномъ, сложномъ или періодѣ — нѣсколько удареній, или равной силы, какъ въ антитезахъ, или же одно превышаетъ остальныхъ (главное — второстепенныя). *Паузами* отдѣляются одна отъ другой всѣ подробности мысли или содержанія. Продолжительность паузъ подчиняется общему главному закону *логической перспективы*, по которому все наиболѣе важное тонирруется, и болѣею *значительностью* всѣхъ пріемовъ, а стало быть и паузъ. Кромѣ молчанія, въ каждой паузѣ замѣчается другой элементъ — измѣненіе высоты тона въ послѣдующемъ звукѣ. Измѣненія эти, сравнительно съ основнымъ тономъ, различны, смотря по характеру и важности паузы. Логическія паузы, совпадающія съ *грамматическимъ* раздѣленіемъ предложеііа, означаются графически *знаками прерыванія*, остальные же на письмѣ не изображаются. *Точка*, заканчивая мысль, представляетъ собою паузу наиболѣе продолжительности, соединенную съ пониженіемъ тона подъ основной. *Запятая* — наименѣе продолжительная пауза; тонъ остается почти на основномъ, съ едва удивимымъ повышеніемъ. На *точкѣ съ запятой* и на *двоеточіи* постановка болѣе крупная, чѣмъ на запятой, а повышеніе тона болѣе значительное на пер-

вой и еще болѣе значительное на второмъ. Остальные изъ принятыхъ знаковъ, строго говоря—показатели интонацій, а не знаки прерыванія. Такъ, вопросительная и восклицательная интонація сосредоточивается на словахъ съ логическимъ удареніемъ вопроса или восклицанія, а не на словахъ, непосредственно предшествующихъ знаку. *Скобки, кочычки* и *курсивъ* обозначаютъ необходимость тонирования словъ, какъ вводныхъ, второстепенныхъ или какъ усиленныхъ. *Тире* замѣняетъ собою или запятая, или скобки, или обозначаетъ паузу. Крупныя дѣленія содержанія, абзацы и измѣненія основнаго тона обозначаются наиболѣе крупными *тональными* паузами. *Патологическія* или *экспрессивныя* паузы, служація для особеннаго усиленія слѣдующихъ за ними словъ или слова, могутъ быть поставлены въ любую мѣсть, подобно волѣ и вкусу говорящаго. *Степени логическаго тонирования* служатъ для рельефнаго отгнѣненія частей содержанія, согласно логической перспективѣ. Все болѣе значительное требуетъ и болѣе силы, высоты, продолжительности (болѣе медленнаго темпа) и все менѣе значительное—наоборотъ. Разрозненныя части одинаковаго значенія связываются одинаковою степенью тонирования, а вставки отгнѣняются отъ окружающаго иноу степенью тонирования. Совокупностью техническихъ и логическихъ условій достигается чтеніе толковое, но еще не художественное. В) *Художественныя условія иск. выраз. чтенія* имѣютъ задачей приданіе надлежащей *художественной выразительности* отдѣльнымъ словамъ, предложеііямъ или цѣлымъ періодамъ. Выразительное произнесение словъ достигается надлежащимъ ихъ *окрашиваньемъ*; худож. выразительность ряда словъ, путемъ надлежащаго художественнаго тонирования, даетъ тѣ или другія *интонаціи*, заключающія въ себѣ понятія о *колоритѣ, ладѣ, темпѣ, ритмѣ* и *тембрѣ*; интонаціями управляетъ внутреннее намѣреніе, цѣль автора въ данномъ періодѣ, въ данномъ мѣстѣ—*этической акцентъ* этого мѣста. Совокупность художественныхъ условій объединяется въ понятія *тона* въ высшемъ смыслѣ, какъ *эпическаго, лирическаго* или *драматическаго тона*. При примѣненіяхъ окрашиванія (колорита), темпа, лада и тембра чловѣкъ руководится инстинктивно присущимъ ему чувствомъ *символичности*, съ одной стороны, и подражаніемъ, наблюденіями надъ окружающею дѣйствительностью — съ другой. Каждое слово можетъ быть произнесено просто, предметно или выразительно, отражая одинъ изъ трехъ видовъ окрашиванія. Если произнесеніе символически отражаетъ сущность самаго понятія, съ этимъ словомъ соединеннаго, то такое *окрашиванье* есть *объективное*; при немъ лицо говорящаго ничѣмъ не проявляется и остается въ сторонѣ. Если въ произнесеніи слова отражается настроеніе, чувство, аффектъ, вообще отношеніе говорящаго, то окрашиванье будетъ *субъективнымъ*. Если же, кромѣ всего этого, будутъ отражены *личныя, характерныя свойства* и особенности говорящаго, то окрашиванье будетъ *индивидуальнымъ*. Все безконечное разнообразіе такихъ окрашиваній подде-

дять подъ нѣсколько видовъ общихъ или основныхъ окрашиваній. Ихъ насчитывается шесть паръ: темное и свѣтлое, сжатое и открытое, тяжелое и легкое, твердое и мягкое, спокойное и живое, холодное и горячее. Способъ произнесения словъ съ цѣлю какого бы ни было окрашиванія приводится въ техническомъ отношеніи, къ примѣненію все тѣхъ же рычаговъ тона, которые служатъ и для образованія всѣхъ остальныхъ приемовъ художественнаго тонированія. Чувствомъ символическаго соотвѣтствія руководится человѣкъ и при выборѣ подходящихъ, по его мнѣнію, темпа, т. е. скорости движенія рѣчи, лада, т. е. строя голосовыхъ звуковъ, и тембра, т. е. характера самихъ звуковъ (Tonfarbe). Что касается до *степени тонированія*, которую связываютъ и объединяютъ всѣ художественные приемы въ одно гармоничное цѣлое, то ея должны быть удовлены всѣ подробности содержанія путемъ соотвѣстныхъ увеличеній или уменьшеній тонированія, т. е. примѣненіемъ въ большей или меньшей степени извѣстныхъ комбинацій все тѣхъ же рычаговъ тона. Какъ въ логическомъ тонированіи степени его слѣдовали законамъ *логической перспективы* содержанія, такъ въ художественномъ тонированіи степени его должны строго соотвѣтствовать большей или меньшей важности тонируемой части въ общемъ планѣ авторскаго намѣренія, большей или меньшей близости къ конечнымъ художественнымъ цѣлямъ. Всѣ оттѣнки художественнаго намѣренія могутъ быть переданы только извѣстными увеличеніями или уменьшеніями приемовъ художественной выразительности. Такимъ образомъ все безконечное разнообразіе человеческихъ интонацій, подчиняясь тѣмъ или другимъ этическимъ акцентамъ, представляется не чѣмъ инымъ, какъ извѣстными сочетаніями *измѣненной относительнаго тона*—какъ единственнаго доступнаго человѣку средства выразительности.

Д. Коровяковъ.

Декламация музыкальная—правильное грамматическое произношеніе словъ и вѣрное по смыслу произношеніе фразъ. Первое достигается акцентомъ, который дается тому или другому слогу слова, второе—повышеніемъ голоса на акцентѣ въ томъ словѣ фразы, которое должно имѣть въ ней наибольшее значеніе. Теорія Д. въ музыкѣ чрезвычайно развита. Съ помощью опредѣленной длительности каждой ноты, приходящейся на слогъ, паузы (ритмики) и интерваловъ, точно указывающихъ, на какое разстояніе голосъ долженъ быть поднятъ и опущенъ, съ помощью темпа и знаковъ усилена и ослаблена звука музыкальной фразировки композиторъ можетъ съ большою точностью опредѣлить ту Д., которой бы онъ желалъ отъ исполнителя. Правильная Д. требуется во всѣхъ формахъ вокальной музыки, но въ особенности точная Д. необходима въ речитативахъ.

Н. Соловьевъ.

Декларация американскія 1774 и 1776 г.—см. Сѣв.-Америк. Соединенные Штаты.

Декларация. Въ таможенномъ уставѣ (Св. Зак., т. VI) такъ называется объявленіе на правозные товары, подаваемое въ таможенную,

морскую или сухопутную. Корабельщикъ (шкиперъ), по приходѣ въ таможню, обязанъ въ 24 часа (выключая бурю), явиться лично въ таможню и представить, въ двухъ экземплярахъ, Д., составленную по коносаментамъ и грузовымъ росписямъ и написанную по установленной формѣ на листѣ гербовой бумаги 80-копечнаго достоинства, на томъ языкѣ, который корабельщику болѣе извѣстенъ. Въ Д. корабельщика должно быть означено: 1) имя корабля и корабельщика и какой націи; 2) откуда пришелъ, во сколько дней и кому адресованъ; 3) сколько корабль его имѣетъ ластовъ и на сколько футовъ идетъ въ глубину; 4) товары, грузъ корабля составляющіе; кому имѣютъ быть отданы или привезены по ордеру; 5) число пассажировъ и какое при каждомъ изъ нихъ имущество; 6) имущество, собственно корабельщику и корабельнымъ служителямъ (матросамъ) принадлежащее; 7) имена корабельныхъ служителей и кто изъ нихъ какой націи; 8) число коносаментовъ, къ грузу корабля принадлежащихъ. Къ Д. должны быть приложены коносаменты и др. грузовыя бумаги, также паспортъ, а въ случаѣ надобности и карантинный патентъ. Поправки могутъ быть сдѣланы въ Д. лишь въ теченіе 24 часовъ съ момента ея подачи. Если при осмотрѣ корабля въ товарахъ окажется противъ Д. излишекъ или недостатковъ имѣсть, то корабельщикъ подвергается штрафу. Пока Д. не подана и по ней корабль не досмотрѣнъ, никто не долженъ на корабль всходить, ни съ него что-либо сносить. Аналогичныя правила установлены и для подачи Д. на сухопутныхъ границахъ. Освобождаются отъ подачи писменной Д. лишь пограничные жители, провозящіе домашнія издѣлія и произведенія, если причитающаяся съ нихъ пошлина не превышаетъ пяти рублей.

Декларация—названіе международныхъ договоровъ, отличающихся краткостью и простотою формы и потому весьма употребительныхъ въ новѣйшее время; это простое объявленіе правительствъ, что они пришли между собою къ соглашенію по данному предмету. Нѣкоторые госуд. дѣятели не признаютъ за Д. значенія международнаго акта, равносильнаго договору, утверждая, что Д. провозглашаетъ лишь извѣстныя общія начала, разумность которыхъ государства, ее издающія или къ ней присоединяющіяся, констатируютъ своими подписями, нисколько, однако, не обязываясь къ неперемѣнному ихъ соблюденію. На самомъ дѣлѣ обѣяномъ Д. государства устанавливаютъ такія же обязательныя отношенія, какъ и заключеніемъ самыхъ торжественныхъ договоровъ, носящихъ названіе трактатовъ. Такъ, ни одно государство еще не оспаривало обязательности парижской морской деклараціи 1856 г. Изъ 102 международныхъ договоровъ, заключенныхъ Россіей въ 1880—92 гг. и обнародованныхъ въ Собраніи Узаконеній, 29 носятъ названіе Д. (касаятся онѣ преимущественно почтово-телеграфнаго дѣла и торговыхъ интересовъ; см. Почта).

Декларация правъ (Declaration of Right) 1689 г. Подъ этимъ названіемъ извѣстенъ одинъ изъ важнѣйшихъ документовъ

англійской конституціонной исторіи, прочитанный 13 февраля 1689 г. при торжественномъ возведеніи на англійскій королевскій престолъ Вильгельма III и Маріи. Онъ состоитъ изъ трехъ частей: перечня незаконныхъ и произвольныхъ дѣйствій Іакова II и признанія его отрѣкшимся отъ престола; Д., осуждающей эти акты, и резолюціи о томъ, что престолъ занимаетъ принцемъ и принцессою Оранскими, подъ условіемъ известныхъ ограниченій. Полный текстъ Д. внесенъ былъ впоследствии въ «билль правъ» (см. III, 855). Текстъ этотъ составленъ былъ особою комиссіею конвента, въ которую вошли Сомерсъ (предсѣдатель), Гамилея, Варгонъ, Темплъ, Кларджъ, Сеймуръ, Соьеръ, Финчъ и Подлексенъ.

В. Д.

Декларация правъ человѣка и гражданина (déclaration des droits de l'homme et du citoyen). Уже въ наказахъ 1789 г. (см.) встрѣчается требованіе чтобы во Франціи была издава Д. правъ, при чемъ, конечно, имѣлся въ виду примѣръ Америки. Въ самомъ національномъ собраніи первая мысль о такой Д. и первый ея проектъ (12 іюля 1789 г.) принадлежали Лафайету а за нимъ представилъ свой проектъ и Сіейсъ (20 іюля). Национальное собраніе рѣшило 4 авг., передъ знаменитымъ ночнымъ засѣданіемъ, поставить во главѣ конституціи торжественное объявленіе о правахъ человѣка и гражданина, а 12 авг. поручило выработку ея текста особой комиссіи. По докладу Мирабо, 26 авг. собраніе приняло Д., которая потомъ и была поставлена впереди конституціи 1791 г. Ея текстъ состоитъ изъ краткаго введенія, въ которомъ заявляется, что единственными причинами общественныхъ бѣдствій и порчи правительствъ являются незнаніе, забвеніе или презрѣніе естественныхъ, священныхъ и неотчуждаемыхъ правъ человѣка, и изъ 17 статей, заключающихъ въ себѣ, главнымъ образомъ, двѣ основныя идеи политической философіи естественнаго права—идею индивидуальной свободы и идею народовѣстия. Всѣ люди свободны и равны въ правахъ. Цѣль общества—сохраненіе правъ личности (свободы, собственности, безопасности и сопротивленія угнетенію). Верховная власть принадлежитъ націи. Законъ есть выраженіе общей воли; участвовать въ изданіи законовъ имѣютъ право всѣ граждане, лично или черезъ представителей. Всѣ граждане равны передъ закономъ. Особыя статьи (7—12) обезпечивали личную неприкосновенность, судебныя гарантіи личности, свободу совѣсти и мысли, свободу слова и печати. Публичная сила существуетъ для счастья всѣхъ, а не для личной выгоды тѣхъ, кому она ввѣрена. Налоги, необходимыя для ея содержанія, должны быть распределены равномерно; граждане имѣютъ право сами, чрезъ своихъ представителей, опредѣлять ихъ размѣръ и способъ взиманія. Общество имѣетъ право требовать отчета у своихъ агентовъ. «Общество, въ которомъ не обезпечена гарантія правъ и не установлено раздѣленія властей, не имѣетъ конституціи». Никто не можетъ быть лишаемъ собственности, кромѣ случаевъ общественной надобности, законо-

засвидѣтельствованной, и лишь подъ условіемъ вознагражденія. Таково, вкратцѣ, содержаніе Д., принципы которой легли въ основу цѣлаго ряда постановленій публичнаго и частнаго права, созданнаго французскою революціей. Въ свое время Д. правъ была предметомъ какъ восторженныхъ похвалъ и рѣзкихъ нападокъ, такъ и болѣе спокойной критики; и теперь она обращаетъ на себя большое вниманіе историковъ (см. статью М. М. Ковалевскаго въ «Юрид. Вѣстникѣ» за 1889 г.). Когда, послѣ паденія монархіи и стѣны конституціи 1791 г., національный конвентъ озабочился составленіемъ новой, республиканской конституціи, то Д. правъ составила существенную часть и жирондистскаго проекта конституціи, и якобинской конституціи 1793 г., и такъ наз. конституціи III (1795) года. И жирондисты, и якобинцы внесли въ свои Д. новую черту, которой не было въ Д. учредительнаго собранія. Это—принципъ, которымъ на общество возлагается обязанность помощи неимущимъ, посредствомъ доставленія работы или пропитанія, и обязанность содѣйствовать образованію всѣхъ своихъ членовъ. Въ остальномъ обѣ Д. мало чѣмъ отличались отъ первой; въ нихъ только сильнѣе подчеркнуты безграничное верховенство націи и право сопротивленія угнетенію, которое превращалось здѣсь прямо въ право возмущенія (insurrection). Когда послѣ паденія Робеспьера началась реакція, она сказала и на содержаніи Д., предпосланной конституціи III года. Изъ новой Д. было выключено право сопротивленія, и къ Д. правъ прибавлена была Д. обязанностей (décl. des devoirs). Прибавлено было еще, что верховная власть принадлежитъ всей совокупности гражданъ и что частныя ихъ соединенія не имѣютъ права присвоивать себѣ всей верховной власти. Мысль о Д. обязанностей высказывалась еще въ авг. 1789 г.; но тогда вопросъ объ этомъ былъ отложенъ. Обязанности, изложенныя въ Д. III г., имѣютъ чисто моральный характеръ; особенно выдвигается впередъ требованіе подчиненія законамъ и законнымъ властямъ и поддержанія собственности, какъ основы всего общественнаго порядка. Въ общемъ и Д. III г. сохранила принципы индивидуальной свободы и народовѣстия. Въ конституціи VIII (1799) года, передавшей власть Наполеону Бонапарту, нѣтъ уже попытки формулировать права человѣка и гражданина въ томъ смыслѣ, какъ это дѣлалось въ конституціяхъ 1791, 1793 и 1795 гг. Историческое значеніе этихъ Д. заключается въ стремленіи дать законодательную санкцію самымъ важнымъ принципамъ политической философіи естественнаго права, произведшей такой крупный переворотъ въ политическихъ взглядахъ и отношеніяхъ новѣйшаго времени (см. Естественное право и принципы 1789 г.). Тексты Д. можно найти въ любомъ сборникѣ франц. конституцій (Hélie, Tripier, Laferrrière и т. п.; рус. пер. первой Д. на стр. 520—522 третьяго тома «Ист. Зап. Евр. въ новое время», Н. Карѣва), кромѣ жирондистской Д., которую см. у Buchez et Roux, «Hist. parlementaire de la rév. franç.» (XXIV, 106 и слѣд.). *Н. К.*

Декларация Парижская—см. Парижская декларация.

Декларация С.-Петербургская—см. С.-Петербургская декларация.

Декле (Эме-Олимпия Desclée) — франц. актриса (1836—74); дочь адвоката, получила хорошее образование. Кончивъ париж. консерваторію, она сначала не имѣла успѣха на сценѣ и дошла до того, что стала появляться въ роли пажа въ театрѣ, дававшемъ нѣчто въ родѣ фееріи; наконецъ, совсѣмъ покинула театр и уѣхала въ Москву, въ качествѣ подруги одного богача. Скоро, однако, она вернулась въ Парижъ, съ полной рѣшимостью или снова поступить на сцену, или идти въ монастырь. Приблизивъ къ группѣ, предпринявшей круговую поездку по Италіи, Д. имѣла такой громаднй успѣхъ, что директоръ главнаго брюссельскаго театра пригласилъ ее на гастроль, во время которыхъ былъ въ Брюсселѣ Дюма сынъ. Онъ былъ такъ очарованъ артисткой (въ «Diane de Lys»), что тотчасъ отправился на сцену и пригласилъ Д. поступить снова въ парижскій театръ «Gymnase». Самый громаднй успѣхъ она имѣла тамъ въ комедіи Мельяка и Галеви «Фру-фру». Создавши потомъ нѣсколько другихъ выдающихся ролей (въ *Princesse George, Femme de Claude* и др.), Д. умерла, въ полномъ расцвѣтѣ таланта и славы. Сценическое исполненіе Д. отличалось необыкновенной искренностью и простотой.

Деклинграфъ—астрономическій приборъ для механическаго записыванія разностей склоненій, изобрѣтенный Фюссомъ въ Берлинѣ. Состоитъ изъ двухъ стальныхъ зубчиковъ, изъ которыхъ одинъ неизмѣнно соединенъ съ постоянною частью окуляра зрительной трубы, установленной въ меридіанѣ, а другой—съ подвижною нитью микрометра. Въ моментъ наблюденія, когда нить наведена на свѣтло, зубчики оставляютъ слѣды на бумажной лентѣ; измѣривъ расстоянія между знаками на лентѣ, простымъ вычисленіемъ получается разность склоненій. Приборъ не даетъ большой точности и не получилъ распространенія.

Декло (Бернардъ Desclot) — каталонскій хроникеръ XIV в., авторъ весьма подробнаго описанія жизни и завоеваній арагонскаго короля Педро III и позднѣйшихъ событій, до 1325 года. Краткія разсказана и исторія предшественниковъ Педро III. Въ 1619 г. соч. Д. появилось въ переводѣ R. Cervera на катальское нарѣчіе: «Historia de Catalüna». Каталонскій текстъ помѣщенъ въ коллекціи «Pantheon littéraire».

Деклуазо (Des Cloizeaux, Alfred-Louis-Olivier)—извѣстнѣйшій французскій минералогъ, род. въ 1817 г., профессоръ въ Сорбоннѣ и членъ парижской акад. Его ученая извѣстность основана главнымъ образомъ на кристаллографическихъ и оптическихъ изслѣдованіяхъ минераловъ. Онъ первый указалъ на связь, которая существуетъ между кристаллическою системою минерала и его оптическими особенностями, и установилъ методы опредѣленія кристаллическихъ системъ на основаніи оптическихъ явленій. Нашелъ у киновари круговую поляризацию. Весьма боль-

шой интересъ представляетъ также его открытіе (1876 г.) микроклина, трехклиннаго калиеваго полевого шпата. Ему принадлежатъ: «De l'emploi des propriétés optiques birefringentes en minéralogie» (1854); «Nouvelles recherches sur les propriétés optiques des cristaux» (1867) и неоконченное «Manuel de minéralogie» (1862—1874).

П. З.

Декю (Desaux, Louis-Victor Blaquetot, виконтъ, 1775—1845)—фр. генералъ, съ отличіемъ служилъ въ инженерномъ корпусѣ. Въ 1815 г. велъ переговоры съ союзными генералами объ условіяхъ пребыванія ихъ войскъ на франц. территоріи. Былъ военнымъ министромъ въ кабинетѣ Марлиньяка, а съ 1832 г.—паромъ Франціи.

Декювилль (Арманъ Desauville)—извѣстный французскій сельскій хозяинъ-практикъ, впервые примѣнявшій на своей фермѣ (Petit Bourg возлѣ Corbell, площадью до 600 гектаровъ) всякаго рода хозяйственные улучшенія, какъ-то: употребленіе искусственныхъ туковъ и усовершенствованныхъ орудій, работающихъ отчасти и паромъ; культуру сахарной свекловицы; винокурение на сельско-хозяйственныхъ основаніяхъ и друг. Сынъ его — инженеръ, придумавшій переносныя рельсовые желѣзныя дороги, имѣющія обширное примѣненіе въ сельскомъ и лѣсномъ хозяйствѣ.

В. С.

Деконтъ (лат.) — такъ наз. въ фармаціи отваръ или взваръ, получаемый вареніемъ въ водѣ, рѣже въ другихъ жидкостяхъ (молокѣ), животныхъ или растительныхъ веществъ (иногда и съ прибавленіемъ минеральнаго вещества) для извлеченія изъ нихъ дѣйствующихъ дѣкративныхъ началъ. Твердый или плотный матеріалъ (корки, корни) предварительно мацерируютъ или настаиваютъ въ теплѣ и затѣмъ кипятятъ—мацерационный, дигестаціонный Д. Инфузодекотъ (infuso-decostum) получается, когда матеріалъ предварительно настаиваютъ въ жидкости, а затѣмъ кипятятъ. Если предварительно подвергаютъ кипяченію вещества съ трудно извлекаемыми дѣйствующими началами, и въ полученной жидкости настаиваютъ вещества съ легко извлекаемыми началами, то получается decocto-infusum. Различаютъ обыкновенный Д. (1:10), слабый Д. (tenue, 1:20), крѣпкій Д. (concentratum, 1 $\frac{1}{2}$:10) и concentratissimum (2:10).

Деконовская солекарменная копь на землѣ крестьянъ д. Деконовки (Михайловки) Бахмутскаго у. Екатеринославской губ., близъ ст. Деконовки Донецкой ж. дор. Разработка начала въ 1888 г.; годичная ломка камен. соли—2 $\frac{1}{2}$ милл. пд.

Деконовско-Покровская копь, при р. Мокрой Плотвѣ, на землѣ крестьянъ с. Покровскаго, Бахмутскаго у. Екатеринославской губ.; въ 10 верстахъ отъ уѣзднаго города. Годичное добываніе до 1 милл. пудовъ. Сбытъ кам. соли въ центральныя губ., въ Юго-Западный край, Царство Польское, черноморскіе порты, на Кавказъ. Недавно эта копь перешла во владѣніе фирмы «Любимовъ, Сельвей и К^о», строящей около дер. Верхней Солей зав. на 1 милл. пуд. соды. По р. Мокрой Плотвѣ заложено нѣсколько соляныхъ шахтъ отдѣльныхъ лицъ и производятся многочислен-

ныя развѣдки. Въ 1 в. отъ Д. копи—богатѣйшія ломки французской компаніи (см. Брянцевскія соляныя копи). А. М.

Декорация—въ широкомъ значеніи слова, всякое художественное украшеніе предмета или помѣщенія. Отсюда глаголь: *декорируютъ*—производить художественное украшеніе, и прилагательное *декоративный*, принимаемое, на языкѣ архитектуры, въ противоположность къ термину «конструктивный», ко всему тому, что не составляетъ необходимаго элемента въ сооруженіи, не обуславливается требованіями механики и практическими цѣлями, но служитъ единственно къ приданію постройки изящнѣйшаго вида. Д. зданія должна соответствовать его характеру и стилю, не нарушать его основныхъ формъ, а, напротивъ того, выказывать ихъ съ возможно большею ясностью и красотой. Различаютъ два рода Д.: *активную*, чисто-архитектоническую, состоящую въ изящномъ расчлененіи необходимыхъ частей сооруженія и къ которой относятся, напр., карнизы, консоли, тяги, лопатки и т. п., и *пассивную*, чисто-орнаментальную, прибѣгающую для оживленія и уразноображенія стѣнъ, потолковъ и пр. къ пособію пластики и живописи. Съ древнихъ временъ важное значеніе получила *декоративная живопись*, составляющая особую отрасль искусства, въ исторіи котораго ея развитіе слѣдовало за движеніемъ станковой живописи, живописи картинъ. Къ ней относятъ иногда такія же произведенія, какія доставляетъ эта послѣдняя, если только они исполнены на стѣнахъ и плафонахъ зданія преимущественно съ орнаментальною цѣлью (стѣнная и плафонная живопись, фрески); но, главнымъ образомъ, элементъ ея составляютъ орнаменты въ строгомъ смыслѣ слова, т. е. красивая комбинація геометрическихъ ланій и фигуръ, а также формъ растительнаго и животнаго царства, офантазированныхъ или неизмѣненныхъ (напр. роспись стѣнъ въ домахъ Помпей, мавританскіе арабески Альгамбры, гротески Рафаэлевыхъ ложъ въ Ватиканѣ и т. п.). Мотивы декорат. живописи измѣнялись въ зависимости отъ историческаго хода культуры и искусства у разныхъ народовъ, отъ вкуса и архитектурнаго стиля, господствовавшихъ въ данное время. У французовъ вошло недавно въ употребленіе названіе: *декоративное искусство* (*l'art décoratif*), для разныхъ отраслей ремесленныхъ производствъ, нуждающихся въ помощи искусства, каковы изготовленіе изящной мебели, ковровъ, кружевъ, стеклянныхъ и гончарныхъ издѣлій, ювелирныхъ вещей, бронзы, обоевъ и другихъ предметовъ роскоши и комфорта, — словомъ, для всего того, что у нѣмцевъ принято называть *Klein-künste* или *Kunstgewerbe*, а у насъ—прикладнымъ искусствомъ или художественною промышленностью.

Слово Д. всего чаще употребляется для обозначенія принадлежностей театра, имѣющихъ своимъ назначеніемъ производить иллюзію мѣста, въ которомъ происходитъ дѣйствіе, разыгрываемое на сценѣ. Поэтому театральныя Д. представляютъ, по большей части, либо пейзажи, либо перспективные виды

улицъ, площадей и внутренности зданій. Онѣ пишутся клеевыми красками на холстѣ, шпатель изъ полотнищъ и затѣмъ загрунтованномъ клеємъ съ бѣлилами. Главныя составныя части каждой театральной Д.—*завѣсы* и *кулисы*. Первая вѣшается въ глубинѣ сцены, простараясь во всю ея ширину и изображаетъ все то, что въ воспроизводимомъ пейзажѣ или перспективѣ находится на дальнемъ планѣ; кулисы же суть куски полотна болѣе узкіе, въ сравненіи съ завѣсой, натянутые на деревянные переплеты и вырѣзанные съ одного края надлежащимъ образомъ; онѣ помѣщаются по бокамъ сцены, въ два, три и нѣсколько рядовъ, одна за другой и представляютъ болѣе близкіе предметы, напр. деревья, скалы, дома, пилястры и другія части сцены. Дополненіемъ Д. служатъ *поддуи*—куски полотна, протянутые вверху чрезъ всю сцену и изображающіе куски неба, верхнія вѣтви деревьевъ, потолочныя своды и т. п., а также *трапикабли*—различныя замаскированные расписаннымъ полотномъ деревянныя подмости и примостки, помѣщаемыя на сценѣ и представляющіе, напр., камни, мосты, отроги скалъ, висячія галлерей, лѣстницы и т. д. Художникъ, занимающійся исполненіемъ театральныхъ декораций и называемый *декораторомъ*, долженъ обладать, сверхъ подготовки, необходимой для живописца вообще, нѣкоторыми специальными познаніями: ему необходимо въ совершенствѣ знать правила линейной и воздушной перспективы, усвоить себѣ весьма широкій приемъ письма, умѣть приспособлять свой колоритъ къ огненному освѣщенію, при которомъ обыкновенно происходятъ сценческія представленія, и вообще рассчитывать на то, чтобы въ результатъ его труда получалась живописная обстановка разыгрываемой пьесы, не только не вредящая ей своею излишнею простотою или вычурностью, но способствующая силѣ и цѣльности впечатлѣнія, производимаго ею на зрителя. Сочинивъ эскизный рисунокъ Д., декораторъ изготовляетъ для нея такъ назыв. *макеттъ*, т. е. миниатюрное подобіе сцены, съ картонными завѣсой, кулисами и прочими принадлежностями, дабы по этой модели можно было заранее судить объ эффектѣ будущаго произведенія. Приступая послѣ того къ исполненію самой декорации, онъ натягиваетъ холстъ завѣсы въ горизонтальномъ положеніи на полу своей мастерской, переводитъ на него (углемъ, или особаго рода чернилами) рисунокъ эскиза въ увеличенномъ видѣ помощью разбитія его на квадраты и, наконецъ, принимается за письмо красками. Точно также поступаетъ онъ и при исполненіи кулисъ и прочихъ частей Д. Палитру замѣняетъ ему ящикъ съ банками различныхъ, разведенныхъ на клею, красокъ; для письма служатъ болѣе или менѣе крупныя, сдѣланныя изъ шетины кисти съ длинными рукоятками. Во время работы онъ то и дѣло прерываетъ ее, чтобы подняться на галлерей, устроенную въ мастерской на нѣкоторой высотѣ отъ пола, и взглянуть оттуда на написанное. Трудится онъ обыкновенно не одинъ, а вмѣстѣ со своими учениками и помощниками, которымъ поручаетъ подготовку и второстепенныя части работы

Сценическія представленія обставлялись Д-ми еще у древних грековъ (сценографія). Какъ на одного изъ старѣйшихъ декораторовъ, извѣстныхъ въ исторіи, можно указать на Ага-варха, жившаго приблизительно въ 460—420 гг. до Р. Хр. Въ новѣйшія времена декоративная живопись развивалась прежде всего въ Италіи, которая доставляла лучшимъ мастерамъ по этой части и другимъ странамъ. Изъ италіанск. декораторовъ, въ XVIII ст., особенно прославился Дж. Сервандони, работавшій для королевской оперы въ Парижѣ. Потомъ первенство въ разматриваемой области перешло къ французамъ. Среди нихъ, въ концѣ прошедшаго столѣтія, выказалъ замѣчательное дарованіе театральн. живописецъ Боккѣ; знаменитые Ваттѣ и Бушѣ не гнушались отрываться отъ исполненія своихъ картинъ для того, чтобы писать для сцены. Затѣмъ, между французскими декораторами болѣе близкаго къ намъ времени, пользовались громкою извѣстностью Деготти, Сисери, ученики послѣдняго Сешая, Делпешенъ, Фешеръ и Камбонъ, Шаперонъ, Тьерри, Рюбѣ, и Шерѣ. Выдающимися декораторами въ Германіи были Шинкель, К. Гропиусъ, овѣмечившіеся италіянцы Квальдо (Доментио, его братъ Симонъ и сынъ Анджео) и Г. Гофманъ. Въ Россіи потребностямъ императ. театровъ удовлетворяли вначалѣ аріанскіе декораторы-италіянцы—А. Перезиноти, Кваренга, Канопи, Гонзага, а потомъ, въ царствованіе имп. Николая I, нѣмецкіе художники А. Роллеръ, К. Вагнеръ и др.; только въ послѣднія десятилѣтія декоративная живопись вступила у насъ на путь самостоятельности, благодаря такимъ даровитымъ мастерамъ, какъ М. И. Бочаровъ и М. А. Шижковъ, и учрежденію при нашей акад. худож. особаго класса для изученія этой отрасли искусства.

А. С.—въ.

Декоративныя искусства — см. Художественная промышленность.

Де-Кортъ (Францъ de Cort) — выдающійся фламандскій поэтъ и либеральный публицистъ (1834—78). Въ своихъ стихотвореніяхъ Д. воспѣваетъ преимущественно семейную жизнь. Ему принадлежатъ рядъ переводовъ изъ иностранныхъ литературъ. Въ теченіе многихъ лѣтъ онъ издавалъ альманахъ «Jan en Aleman», пользовавшійся большою популярностью.

Де-Костеръ (Шарль-Теодоръ-Анри de-Coster) — бельгійскій писатель (1827—79). Д. посвятилъ себя собранію матеріаловъ народнаго творчества. Въ 1857 г. появилась «Légendes flamandes», съ рисунками Фелисьена Ронса — сборникъ печальныхъ и шутивыхъ преданій. Затѣмъ сдѣловали: «Contes brabantons» (1861), «Légende de Tyl Uilenspiegel et de l'anne Goedzak» (1867), «Voyage de pose» (1872) и «Voyage en Zélande» (1878).

Декрѣ (герцогъ Дени Decrès, 1761—1820) — франц. морской министръ. Обнаруживъ необыкновенную отвагу въ битвахъ съ англичанами, Д. пользовался большимъ довѣріемъ маршала Кастро, бывшаго въ 1785 г. морскимъ министромъ, и блистательно исполнилъ нѣсколько важныхъ порученій. Съ 1786 г. онъ служилъ въ Индіи. Отправленный въ 1793 г.

въ Европу съ донесеніемъ о состояніи Ильде-Франса, онъ былъ арестованъ, но скоро получилъ свободу. Въ сраженіи при Абукирѣ Д. командовалъ наблюдателіемъ эскадры; особенную славу доставило ему оказанное имъ сопротивленіе при осадѣ Мальты въ 1798 г. Въ 1801 г. онъ былъ назначенъ морскимъ министромъ. Несмотря на то, что въ это время значительно подняты морскія силы Франціи, спущены на воду 93 линейныхъ корабля и 63 фрегата, исполнены грандіозныя работы въ Шербургскомъ портѣ, построены антверпенскія верфи и арсеналъ и т. п., его управленіе вызвало не мало упрековъ. Потеря нѣсколькихъ морскихъ сраженій, неудачи разныхъ экспедицій давали поводъ къ тому. Послѣ паденія Наполеона Д. жилъ частнымъ челоѣкомъ, но снова занялъ свой постъ во время Ста дней. Онъ былъ убитъ взрывомъ подожженаго въ его кровати пороха.

Декре (Шьеръ-Луи-Альбертъ Decrais) — франц. дипломатъ. Род. въ 1838 г. Былъ адвокатомъ; занималъ послѣ 1870 г. должность префекта въ разныхъ департаментахъ; съ 1880 г. былъ посланникомъ въ Брюсселѣ. Въ 1892 г. назначенъ директоромъ въ министерствѣ иностранныхъ дѣлъ и скоро послѣ этого посломъ при Квириналѣ; въ 1886 г. переведенъ посломъ въ Вѣну, а въ 1893 г. — въ Лондонъ.

Decrescendo или **dec.** — музыкальный терминъ, требующій постепеннаго ослабленія звука. Слово D. замѣняется иногда знакомъ , если музыкальная фраза слишкомъ продолжительна

Н. С.

Декреталия (epistola, epistola decretalis, epistola tractaria). Канонисты опредѣляютъ Д. такъ: письмо или посланіе папы, въ отвѣтъ на вопросъ, обращенный къ нему по частному дѣлу, разрѣшеніе котораго можетъ служить общимъ правиломъ. Отвѣты эти могутъ исходить лично отъ папы или отъ папы и его совѣта. *Декретъ* — это постановленіе, сдѣланное папою *motu proprio*, но обсуждавшееся совѣтомъ. Д., кот. въ большинствѣ случаевъ измѣнялись первобытныя учрежденія церкви, тѣмъ не менѣе мотивировались такъ называемыми апостольскими преданіями. Для разрѣшенія важнѣйшихъ затрудненій прибѣгали обыкновенно къ главамъ тѣхъ церквей, кот. были основаны и управлялись апостолами. Выраженное ими мнѣніе признавалось какъ бы свидѣтельствомъ самихъ апостоловъ. На Вост. обращались при этомъ безразлично къ главамъ той или другой церкви; на Зап., наоборотъ, только одинъ римскій епископскій престолъ признавался апостольскимъ, центромъ всѣхъ латинскихъ церквей. Отсюда число и значеніе совѣтовъ, данныхъ римскими епископами, ихъ апостольскій авторитетъ, покорность, съ кот. ихъ принимало населеніе, унаслѣдовавшее привычку во всемъ подчиняться рѣшеніямъ, исходящимъ изъ Рима. Причина и слѣдствіе взаимно реагировали: авторитетность Д. значительно оспособовала усиленію могущества римскихъ епископовъ, въ то же время пріобрѣтая сама большее значеніе по мѣрѣ развитія этого могущества.

Первое несомнѣнно подлинное посланіе римскаго епископа, представляющее по ха-

рактору декреталию, относятся къ IV в. Въ концѣ V или въ началѣ VI в. Діонисій Малый, пересматривая собраніе соборныхъ канонѣвъ, прибавилъ къ нимъ 38 декреталий семи папъ; позже къ этому собранію прибавили Д. другихъ папъ. Находя Д. въ одномъ и томъ же сборникѣ съ канонами, имъ ошибочно стали приписывать равное значеніе. Другой сборникъ, составленный въ Галліи около первой половины VI в., содержитъ, также наряду съ соборными постановленіями, Д. папъ Дамаза I (366—384) и Геласія I (492—496). Д., изданныя въ сборникѣ Діонисія Малаго, были воспроизведены въ коллекціи, составленной въ Испаніи около первой трети VII в. и бездоказательно приписанной Исидору Севильскому. Это испанское произведеніе, расположенное сначала въ хронологическомъ порядкѣ, даетъ затѣмъ методическую классификацію предмета, доставившую громкую репутацію ея мнимому автору. Съ тѣхъ поръ, какъ Д. получили авторитетъ въ тѣхъ или другихъ странахъ, могло быть выгоднымъ составлять подложныя Д. Уже въ 414 г. Иннокентій I жалуется на такого рода фальсификаціи. Гинкмара обвиняли въ употребленіи ложныхъ Д. для поддержки своихъ притязаній. Ложные документы вовсе не были рѣдкостью въ западно-европейскомъ церковномъ обиходѣ. Многие историки отличаютъ въ подложности весьма важные документы, какъ, напр., «Даръ Константина», на который опиралась свѣтская власть папства (см. Вѣно Константина, т. VII, 30). Между 844 и 863 г. въ Реймской епархіи былъ вновь переработанъ сборникъ Исидора. Авторъ (или авторы) этой переработки, извѣстной подъ названіемъ «Ложныхъ Д.», воспользовавшись именемъ Исидора Севильскаго и содержаніемъ приписываемаго ему произведенія, прибавилъ къ нему свои фальсификаціи. Въ нѣкоторыхъ мѣстахъ ложныя Д. достигаютъ настоящей возвышенности въ выраженіи религіозныхъ чувствъ; въ другихъ, чтобы придать болѣе правдоподобія и жизненности вымысламъ, къ нимъ примѣшаны анекдоты и личные приключенія. Сборникъ распадается на три части. Въ составъ первой входятъ: предисловіе, заимствованное у Исидора Севильскаго; письмо, приписываемое Аврелію, архіепископу карагенскому, адресованное къ папѣ Дамазу; отвѣтъ папы, также подложный; 50 первыхъ апостольскихъ канонѣвъ; 60 писемъ римскихъ епископѣвъ, отъ 91 до 315 г., — всѣ, повидимому, поддѣланныя лже-Исидоромъ, кромѣ двухъ писемъ папы Климента, болѣе ранней фабрикаціи. Цѣль подлога — показать, что уже въ I в. папы имѣли право писать Д. Вторая часть почти всецѣло заимствована изъ «Collectio Isidoriana». Третья часть содержитъ огромное число Д. римскихъ епископѣвъ отъ Сильвестра до Григорія II (314—731), извлеченныхъ болѣе или менѣе точно изъ предшествующихъ сборниковъ. Въ ней насчитываютъ 35 ложныхъ документовъ. Часто возражали противъ авторитета этого сочиненія, но въ теченіе многихъ вѣковъ не сомнѣвались въ его подлинности. Первые серьезные нападки были сдѣланы протестантами. Кальвинъ почувствовалъ подложность документовъ и объявилъ объ этомъ.

«Магдебургскія центурія» начали доказывать подложность, Блондель продолжалъ. Галликанамъ было выгодно сдѣлать за протестантами; ультрамонтане долго и упорно защищали подлинность Д., но кончили тѣмъ, что прекратили защиту; теперь всѣ ихъ усилія направлены на то, чтобы смягчить значеніе поддѣлокъ. Ср. Hinschins, «Decretales pseudo-isidorianae» (Лпц. 1863).

Декретисты или декреталисты — такъ назывались въ школахъ каноническаго права ученики, изучавшіе, и учителя, преподававшіе Декретъ Граціана и декреталии. Многие современные канонисты называютъ декретистами исключительно авторовъ, писавшихъ о декретѣ Граціана.

Декретъ (лат. Decretum) — въ древнемъ Римѣ называлось такъ постановленіе или мнѣніе подлежащей власти, преимущественно коллегіальной: decretum augurum — мнѣніе коллегіи авгуровъ о правильности или неправильности хода ауспцій; decretum pontificum — мнѣніе коллегіи жрецовъ по спорному или сомнительному дѣлу; d. gentilicium — постановленіе рода, имѣвшее частный характеръ и обязательный лишь для его членѣвъ; d. senatus — каждая статья постановленія сената (senatus-consultus), подтверждающая голосованію отдѣльно (относительно точнаго смысла термина senatus decretum существуютъ различныя мнѣнія); d. decurionum — постановленіе муниципальнаго сената. Синонимомъ слова Д. была sententia; но эти два термина различались по отношенію къ судебнымъ мѣстамъ. Д. называлось рѣшеніе дѣла самимъ преторомъ, постановленное безъ направленія сторонъ, какъ это обыкновенно дѣлалось, къ спеціально назначенному для ихъ дѣла судѣ (judex), а sententia — рѣшеніе такого судьи. Впослѣдствіи Д. называлась приговоръ императора по судебному дѣлу (d. principis или principale); толкованіе закона, изложенное въ императорскомъ Д., считалось обязательнымъ въ аналогичныхъ случаяхъ. Въ Германіи Д. назывались преимущественно судебныя рѣшенія (до введенія общеперскаго устава гражд. судопроизводства 1877), при чемъ существовали различныя виды Д.; затѣмъ Д. называется тамъ всякое волеизъявленіе государственной власти и ея органовъ, въ особенности указы объ опредѣленіи на должность и увольненіи отъ нея. Особое значеніе терминъ Д. (décret) получилъ во Франціи съ прошлаго столѣтія. Въ своемъ Contrat social Руссо разграничиваетъ области законодательства и управленія (см. Законъ). Всякое опредѣленіе, относящееся къ отдѣльному, конкретному случаю, Руссо признаетъ не закономъ, а декретомъ, даже тогда, когда оно исходитъ отъ верховной власти. Самодержавный народъ можетъ и управлять; но тогда онъ, какъ и всякое правительство, связанъ законами, и его правительственные акты хотъ и издаются, въ томъ же порядкѣ, какъ и законы, но все же они не законы, а лишь *декреты*. Ученіе Руссо не осталось безъ вліянія на положительное законодательство. Конституція 1791 г., именуя всѣ постановленія законодательнаго корпуса законами (lois), различаетъ, однако, между ними

такія, при изданіи которыхъ законодательная власть связана известными нормами: законодательный корпусъ, какъ представитель суверенитета, могъ устанавливать начала, обязательныя для него, какъ власти правительственной. Право издавать распоряженія (arrêtés) было предоставлено не королю и не органамъ, отъ него зависимымъ, а учреждениямъ муниципальнымъ. По несуществвавшей конституціи 1793 г., всѣ распоряженія общаго свойства должны были исходить отъ законодательнаго корпуса, въ формѣ lois и décrets (различіе между ними не совсѣмъ соответствовало схемѣ Руссо). Конституція III года облекла директорію значительною долею самостоятельной распорядительной власти. Консульская конституція VIII года предоставила правительству право издавать «règlements d'administration publique». Центромъ распорядительной дѣятельности сдѣлался вновь созданный государственный совѣтъ (см. IX, 413); но на ряду съ règlements, рассмотрѣнными въ государственномъ совѣтѣ, стояли décrets и arrêtés, изданные по единичному усмотрѣнію главы государства; этимъ Д. подчинено было, между прочимъ, и все мѣстное управление. Хартія Людовика XVIII предоставила королю право изданія общихъ распоряженій («règlements et ordonnances pour l'exécution des lois et la sûreté de l'Etat»); по нынѣ дѣйствующему во Франціи законодательству, всѣ постановленія и распоряженія, исходящія отъ главы государства или министровъ, называются общимъ именемъ «décrets», тогда какъ мѣстнымъ распоряженіямъ префектовъ и общинъ присвоено наименованіе «arrêtés réglementaires». Распоряженія, изданныя по исполненію закона, называются «décrets réglementaires», когда они исходятъ отъ министровъ, и «décrets portant règlement d'administration publique», когда они, по разсмотрѣніи въ государственномъ совѣтѣ, утверждаются главою государства. Въ дополненіе закона могутъ быть изданы распоряженія, когда законъ къ этому уполномочиваетъ исполнительную власть; такія распоряженія имѣютъ значеніе специальныхъ законовъ. Отсюда ихъ названіе «lois secondaires» или «actes de législation secondaire». Литература указана у Jellinek, «Gesetz und Verordnung» (1887, гл. III—VI).

Декретъ Граціана — см. Каноническое (римское) право.

Декретъ Марка Аврелія — одно изъ замѣчательнѣйшихъ постановленій римскихъ императоровъ, имѣющее цѣлью полное устраненіе самоуправства въ области защиты своихъ правъ. По этому Д. кредиторы должны были взыскивать свои долги съ должниковъ исключительно судебнымъ порядкомъ, а отнюдь не захватывая, напр., самовольно ихъ вещи. Последняго рода поступки, даже безъ насилія надъ должникомъ, вели къ потерѣ правъ для кредитора и возвращенію вещей должнику. Въ Digestахъ, въ качествѣ мотива Д., переданъ любопытный разговоръ Марка Аврелія съ юристомъ Марціаномъ. «Я не совершилъ насилія», замѣчаетъ Марціанъ императору. — «Не думаешь ли ты, что насиліе состоитъ только въ

нанесеніи ранъ?» — возражаетъ императоръ. Насиліе имѣетъ мѣсто и тогда, когда кто-нибудь взыскиваетъ съ своего должника кажущееся ему должнымъ, безъ обращенія къ судѣ. Не думаю, чтобы было согласно съ твоей скромностію и достоинствомъ дѣлать что-нибудь, несогласное съ правомъ. Мнѣ угодно, поэтому, чтобы каждый, кто будетъ необдуманно владѣть вещью или получить деньги съ должника не по его доброй волѣ и не по постановленію судьи, воображая, что онъ имѣетъ на это право, былъ лишенъ своего права требованія. Ср. Муромцевъ, «Гражд. право древняго Рима», 574.

Дексиппъ, Публий Геренній — греческій историкъ, знатнаго происхожденія. Жилъ и дѣйствовалъ въ Аѳинахъ въ III в. по Р. Хр. Отличился въ 267 г. въ войнѣ противъ готовъ, нападавшихъ на Аѳины. Изъ сочиненій Д. упоминаются: 1) «Исторія Греціи и Македоніи по смерти Александра Великаго»; 2) «Хроника или всеобщая исторія до смерти имп. Клавдія»; 3) «Исторія войнъ римлянъ съ готами». Фрагменты изданы у Миллера («Fr. Hist. Gr.» III, стр. 660 и сл.) и Дяндорфа («Hist. Gr. Min.» I, стр. 165 и сл.).

Дексепанъ — архитекторъ, построившій, вмѣстѣ съ Состратомъ, знаменитый александрійскій маякъ (Фарос).

Декстринъ $n(C_{12}H_{20}O_{10})$. — Хотя эта формула была въ употребленіи уже долгое время и хорошо выражаетъ процентный составъ Д., однако химическій характеръ его и мѣсто, занимаемое среди химическихъ соединеній, установлены сравнительно недавно. Большинство веществъ, которымъ была дана такая же формула, имѣютъ много свойствъ общихъ съ Д.; но очевидно, что многія изъ нихъ не имѣютъ никакой связи съ Д. а еще большее число подобныхъ веществъ суть не что иное, какъ не вполне чистый Д.

1) *Нахожденіе Д. въ природѣ и реакціи его образованія.* а) Предполагается обыкновенно, что Д. находится въ сокѣ растений и въ большинствѣ сѣмянъ; но едва ли можно считать это несомнѣннымъ, такъ какъ весьма часто вещества, обладающія нѣкоторыми изъ свойствъ Д., принимаются за него. б) Д. находится въ сокѣ конины (Лимприхтъ 1865), и весьма вѣроятно, что вещество, тамъ находящее, есть истинный Д. в) Рейхардтъ (Ag. Ph. [3] 5) утверждаетъ, что моча диабетиковъ, при известныхъ условіяхъ, содержитъ Д.; но изъ его описанія невозможно окончательно вывести, было ли наблюдавшееся имъ тѣло Д. или нѣтъ. г) Сухой крахмалъ, нагрѣтый до 210° и поддерживаемый въ продолженіе нѣкотораго времени при этой температурѣ, даетъ продуктъ, известный подъ именемъ британской камеди (British gum.) или продажнаго Д. д) Вымачиваніе крахмала въ очень слабой азотной кислотѣ и высушиваніе его передъ нагрѣваніемъ ускоряютъ это превращеніе. е) Наставаніе въ разведенныхъ кислотахъ, неорганическихъ или органическихъ, превращаетъ крахмалъ въ Д. или другія вещества. Продажные продукты, получаемые такимъ образомъ, содержатъ Д. или декстрины; но не существуетъ данныхъ, которыя позволили бы рѣшить, какіе именно Д.

въ нихъ находятсЯ. Относительно дѣйствія теплоты и кислотъ см. Biot и Persoz («An. de Ch.» [2] 52), Payen (ibid. 55, 61), Guérin-Vaigray (ibid. 60), Jacquelin (ibid. [3] 8), Béchamp («Compt. rend.» 51), Anthon («Dingl. Polyt. Journ.» 218, 182; 219, 457), O'Sullivan («Chem. Journ.» 25, 581). ж) Когда крахмальное тѣсто подвергается дѣйствию неорганизованнаго фермента, найденнаго въ проросшихъ сѣменахъ и называемаго диастазомъ, среди другихъ веществъ, при этомъ образующихся, находятсЯ и Д. Одно изъ тѣлъ, получаемыхъ подобнымъ образомъ, мы и будемъ разсматривать, какъ химическй индивидъ и описывать подъ именемъ Д. Изъ веществъ, получаемыхъ различными вышеуказанными способами; мы будемъ называть Д. только тѣ, которыя будутъ обладать свойствами Д., получаемого по способу ж). з) Д. находятсЯ въ пивѣ, а также, вѣроятно, и въ хлѣбѣ, будучи продуктомъ дѣйствія диастаза на крахмаль. х) Клѣтчатка обращается въ Д. при дѣйстви сѣрной кислоты (Vicasnot, «Ann. de Chim.» 12, 172); но тождество получаемого такимъ образомъ продукта съ Д. не установлено. и) Декстроза, повидяому, способна превращаться въ Д. (Musculus, «Bull.» [2] 13, 66), который полученъ Мускулусомъ при дѣйстви 95% спирта на сульфоглюконовую кислоту; но если судить по оптической дѣятельности, это не можетъ быть чистый Д.

2) *Приготовление.* 100 гр. тщательно очищеннаго картофельнаго крахмала (можно брать и другой крахмаль, но съ картофельнымъ гораздо легче манипулировать) растираютъ съ 200 кб. стм. воды при 50°—60°. Какъ скоро отдѣльные кусочки крахмала исчези, прибавляютъ 400—500 куб. стм. кипящей воды, продолжая растираніе. Такимъ образомъ получается почти прозрачное и совершенно однородное тѣсто. Его охлаждаютъ до 62° и прибавляютъ растворъ, содержащій въ 50 кб. стм. воды отъ 1—1,5 гр. диастаза *) или эквивалентное количество холоднаго солодового экстракта; смѣсь поддерживается при температурѣ 60—63°, пока фильтратъ изъ охлажденной порціи не будетъ давать больше окрашиванія съ йодомъ, и пока не будетъ найдено, что оптическая дѣятельность твердаго тѣла, находящагося въ растворѣ (см. Сахариметрія), есть $(\alpha)_D^{20} = 176,6$ (O'Sullivan, «Journ. of Chem. Soc.» [2], 17, 125), $166,7$ (Brown and Morris, ibid. 47, 527). Если диастазъ въ достаточной мѣрѣ дѣятеленъ и если употребляется выше приведенная пропорція веществъ, то такого вращенія достигають черезъ пять минутъ настаиванія или того менѣе; но такъ какъ въ короткое время не происходитъ дальнѣйшаго превращенія уже образовавшагося Д., то настаиваніе смѣси можно безъ всякаго неудобства продолжать еще минутъ 15—30, особенно если диастазъ недостаточно дѣятеленъ. Растворъ

затѣмъ охлаждаютъ и фильтруютъ для удаленія легкой мути, которая происходитъ отъ мелкихъ хлопьевъ, находящихся въ растворѣ диастаза, а также отъ нечистоты крахмала, или отъ его нерастворившихся и не желатинированныхъ зеренъ. Фильтратъ затѣмъ быстро кипятятъ и выпариваютъ, лучше въ пустотѣ, до объема 200 кб. стм. и прибавляютъ спирта (уд. в. 0,83) до появленія мути. Затѣмъ прибавляютъ еще немного спирта и оставляютъ стоять, пока на днѣ не соберется сиропобразный слой. Свѣтлую жидкость декантируютъ, а сиропъ промываютъ спиртомъ. Это и есть Д., болѣе или менѣе смѣшанный съ мальтозой и составными частями диастаза; мальтозу можно выдѣлить вполне, хотя и съ трудомъ, повторнымъ раствореніемъ въ водѣ и тщательнымъ осажденіемъ возможно меньшимъ избыткомъ спирта, до тѣхъ поръ, пока отдѣльная проба осадка, растворенная въ водѣ, не будетъ больше реагировать, при кипяченіи въ продолженіе 3—4 минутъ, съ Фелинговою жидкостью. Примѣси, происходящія отъ диастаза, отдѣляются также съ большимъ трудомъ; осадокъ, отмытый отъ мальтозы, растворяется въ небольшомъ количествѣ воды, и въ этотъ растворъ прибавляется понемногу спирта, пока не осядетъ отъ 5 до 10% всего взятаго количества; чистый Д. остается въ верхнемъ слое, откуда и осаждается отдѣльно крѣпкимъ спиртомъ. Чтобы получить его въ сухомъ состояніи, осадокъ обрабатываютъ абсолютнымъ спиртомъ, извлекающимъ изъ него воду; при растираніи осадка получается Д. въ видѣ бѣлаго гигроскопическаго порошка. Д., высушенный такимъ образомъ, чрезвычайно упорно удерживаетъ спиртъ, и если требуется получить препаратъ, абсолютно свободный отъ какой бы то ни было примѣси, порошокъ снова долженъ быть растворенъ въ небольшомъ количествѣ воды, прокипяченъ въ пустотѣ, пока не улетучится весь спиртъ и растворъ не превратится въ густой сиропъ. Тогда его, еще горячій, малыми порціями помѣщаютъ подъ колоколъ воздушнаго насоса надъ сѣрной кислотой и выкачиваютъ воздухъ. Если сиропъ былъ достаточно густенъ, то онъ вслучивается и теряетъ всю воду. Броунъ и Моррисъ, согласно съ Уили (Wiley) («Chem. News», 46, 175), предлагаютъ удалять послѣдніе слѣды мальтозы, обрабатывая растворъ нечистаго Д. небольшимъ избыткомъ раствора, содержащаго равныя количества ціанистой ртути и ѣдкаго натра, пока происходитъ еще возстановленіе. Полученный такимъ образомъ продуктъ очищается далѣе отъ реактивно, продуктовъ разложенія и проч. Это можно произвести, нейтравузя соляной кислотой, выпаривая сиропъ въ пустотѣ, и подвергая диализу, осажая Д. въ концентрированномъ растворѣ спиртомъ и далѣе очищая дробнымъ осажденіемъ какимъ-нибудь реактивомъ, пока оптическая дѣятельность главнаго продукта не станетъ постоянной.

3) *Свойства.* Д. не способенъ кристаллизоваться; высушенный вышеописаннымъ образомъ, онъ представляетъ стекловидное, безцвѣтное вещество, способное при растираніи давать бѣлый порошокъ. Онъ не имѣетъ ни-

*) Невозможно установить точное количество препарата диастаза или холоднаго солодового экстракта по той причинѣ, что дѣйствіе, производимое экстрактомъ изъ опредѣленнаго количества солода и дѣйствіе препарата диастаза весьма измѣнчиво. Однако, нѣсколькихъ опытовъ бываетъ совершенно достаточно, чтобы установить количество того и другого, необходимое для превращенія крахмальнаго тѣста въ продукты съ оптической дѣятельностью $(\alpha)_D^{20} = 177$.

какого характернаго вкуса и безцвѣтъ. Его растворы нейтральны. Онъ легко растворимъ въ водѣ; при чемъ растворы, содержащіе до 80%, хотя и сиропообразны, но еще легко подвижны. Д. совершенно не растворимъ уже въ 60% спирта. Д. не окрашивается іодомъ. Будучи оставленъ на сыромъ воздухѣ, а затѣмъ надъ сѣрной кислотой, до постояннаго вѣса, Д. удерживаетъ отъ 9,5 до 10% воды, которая совершенно теряется въ токѣ сухого воздуха. Количество ея отвѣчаетъ формулѣ $n(C_{12}H_{20}O_{10}, 2H_2O)$, а числа для углерода и водорода, получаемыя при анализѣ сухого вещества, вполне отвѣчаютъ формулѣ $C_{12}H_{20}O_{10}$. Д. не осаждается ни известковой, ни баритовой водой; но образуетъ съ известью и баритомъ соединения, нерастворимыя въ спиртѣ. Д. осаждается растворомъ свинцоваго сахара, но только въ присутствіи амміака. Разведенная сѣрная кислота инвертируетъ Д. въ мальтозу и далѣе въ декстрозу по уравненіямъ: $C_{12}H_{20}O_{10} + H_2O = C_6H_{12}O_6$ и $C_{12}H_{20}O_{10} + H_2O = 2C_6H_{12}O_6$. Всѣ фазы этой реакціи еще не вполне выработаны. Діастазъ превращаетъ Д. медленно въ мальтозу. Азотная кислота окисляетъ Д. въ сахарную и щавелевую кислоты. Со смѣсью сѣрною и азотной кислотъ Д. даетъ нитропродуктъ $C_6H_7(NO_2)_2O_4$, динитропроизводное по Вёшамп. При раствореніи Д. въ уксусномъ ангидридѣ и нагрѣваніи до 160° получается триацетилдекстринъ (Schutzenberger и Naudin, «Compt. rend.», 68, 814); но индивидуальность этихъ веществъ еще не вполне установлена. Растворъ 10 гр. сухого Д. въ 100 куб. см. воды имѣетъ уд. в. 1,0396 и его оптическая дѣятельность $[\alpha]_D^{22} = 222^\circ = [\alpha]_D^{20} = 200,4^\circ$. Желателна, впрочемъ, проверка этихъ данныхъ. Подъ дѣйствіемъ обыкновенныхъ дрожжевыхъ грибовъ (*Saccharomyces*) Д. начинаетъ бродить не сразу; но броженіе облегчается, если присутствуетъ діастазъ.

Кромѣ описаннаго Д., существуютъ еще и другіе, находимые среди продуктовъ дѣйствія діастаза и кислоты на крахмалъ (см. Крахмалъ); но изслѣдователи еще не пришли къ соглашенію ни относительно числа ихъ, ни относительно ихъ свойствъ. Большая часть только что перечисленныхъ свойствъ одинакова для всѣхъ Д.; но отличительный признакъ Д., который мы описываемъ, есть дѣйствіе на него діастаза. Когда растворъ, содержащій Д. и діастазъ въ пропорціи 1 части діастаза на 100 ч. Д., настаивается при 60—63°, то въ первый 5 минутъ образуется не больше мальтозы, чѣмъ въ послѣдующія пять минутъ, относительное количество образующейся мальтозы къ количеству Д., находящагося въ растворѣ, такъ какъ превращеніе представляетъ собою весьма медленный и постепенный процессъ. Вообще можно сказать, что показанія Бондано («Compt. rend.» 81, 972, 1210), Мускулюса и Грубера оказались невѣрными. Первый описываетъ три Д. съ различною оптической дѣятельностью и способностью восстанавливать окись мѣди; послѣдніе упоминаютъ о трехъ Д., не окрашивающихся іодомъ (ахроодекстрины), съ различною оптической дѣятельностью, изъ которыхъ два обладали одинаковой возраста-

ющей способностью, а третій обладаетъ ею въ большей степени. О'Сюлливана («Chem. Journ.» 35, 770) изолировалъ и описалъ три Д. и указалъ на существованіе еще четвертаго; всѣ эти Д. обладаютъ одинаковой оптической дѣятельностью, а именно вышеуказанной, и не восстанавливаютъ щелочной растворъ окиси мѣди. Броунъ и Геронъ («Chem. Journ.» 35, 596) и Броунъ и Моррисъ указываютъ на существованіе восьми Д., не изолируя ихъ, но подтверждая наблюденія О'Сюлливана, что всѣ Д. имѣютъ одну и ту же оптическую дѣятельность и всѣ не дѣйствуютъ на щелочной растворъ окиси мѣди. β -Д. - iii О'Сюлливана и послѣдній Д. Броуна и Морриса обладаютъ одинаковыми свойствами; это и есть вышеописанный Д. Всѣ эти Д. бѣлыя, стекловатыя, ломкія массы очень легко растворимыя въ водѣ и нерастворимыя въ крѣпкомъ спиртѣ. О'Sullivan даетъ характеристику слѣдующихъ Д.: α -Д., окрашиваемый іодомъ въ краснокоричневый цвѣтъ, очень слабо или вовсе не подвергающійся дѣйствію діастаза при 69°—70°; при 67°—66°, по прошествіи четырехъ-десяти минутъ, въ продуктахъ превращенія заключается 17,4% мальтозы, количество которой не возрастаетъ въ слѣдующіе два часа, если діастазъ, не взявъ въ избытокъ, и если поддерживается та же температура; при 65°—66° образуется 34,5% мальтозы; при 63°—64°—51,2%, а ниже 62°—67,8%. Это указываетъ, что частица этого Д. должна имѣть формулу, по меньшей мѣрѣ, $C_{12}H_{20}O_{10}$. β -Д., не окрашивающійся іодомъ; на β -Д. і діастазъ при 66° или вовсе не дѣйствуетъ, или очень медленно; при 63°—64° онъ даетъ въ 5—10 минутъ 34,6% мальтозы; при 61°—62° то же самое количество и при 58°—59° увеличения выхода мальтозы не происходитъ; это требовало бы для β -Д.-i формулы $C_{24}H_{40}O_{20}$, если принять для β -Д.-iii формулу $C_{12}H_{20}O_{10}$. По Броуну и Моррису (l. c.) существуетъ восемь Д., начиная съ $C_{108}H_{180}O_{135}$; при чемъ каждый отличается отъ сосѣдняго на группу $C_{12}H_{20}O_{10}$; но, кажется, они не приготовили ни одного изъ этихъ веществъ въ чистомъ состояніи. Они опредѣляютъ положеніе въ этомъ ряду какого-нибудь неизвѣстнаго Д. тѣмъ количествомъ мальтозы, которое онъ даетъ при дѣйствіи діастаза при 60° («Chem. Journ.» 47, 543). Бродильный растворъ дѣйствуетъ на всѣ вышешіе Д., превращая ихъ въ мальтозу, а затѣмъ въ спиртъ, за исключеніемъ низшаго Д. Хотя всѣ вышеприведенныя изысканія и пролили много свѣта на природу и характеръ Д., однако многое еще остается выяснитъ, прежде чѣмъ мы будемъ въ состояніи считать наше знакомство съ этими веществами полнымъ.

4) Количественное опредѣленіе Д. Для доказательства присутствія Д. въ веществахъ, изъ которыхъ онъ до сихъ поръ еще не былъ выдѣленъ, но гдѣ его присутствіе можно подозревать на основаніи оптической дѣятельности или источника, откуда эти вещества получены, необходимо предварительно удалить соединенія, которыми Д. сопровождается, и сравнить свойства изолированнаго такимъ образомъ тѣла со свойствами Д. Затѣмъ количество его опредѣленіе можно выполнить

вышеописанным образом, не упуская из виду свойств сопровождающих его тел. В тех продуктах, в которых присутствие Д. хорошо установлено, напр. в различных продажных сахарах, получаемых действием кислот на крахмал, в солодовом экстракте (сусл), пиве и т. п., Д. определяется следующим образом. В продажном сахарѣ из крахмала, определенное количество сахара (около 15 гр.) растворяется в маломъ количествѣ кипящей воды, растворъ охлаждается и затѣмъ доливается водой до 100 куб. стм. Этотъ растворъ подвергается броженію съ 0,5 гр. дрожей, и броженіе доводится возможно дальше. Послѣ того спиртъ отгоняютъ, остатокъ фильтруютъ и вмѣстѣ съ промывными водами дополняютъ опять до 100 куб. стм., определяют оптическую дѣятельность этого раствора и находятъ к (см. Сахариметрія); если послѣднее на 15% больше вычисленнаго для твердаго небродившаго вещества, то растворъ снова надо подвергнуть броженію и количество восстанавливающаго сахара уменьшить; если мѣтѣ, то восстанавливающее вещество можно принять за мальтозу и сообразно съ этимъ дѣлать вычисления *). В пивѣ определѣніе количества Д. производится такимъ же образомъ, только всегда въ пивѣ всякаго возраста восстанавливающая окисъ мѣди можетъ быть отнесена на мальтозу; поправка производится, вычитая 0,008 гр. изъ вѣса CuO на каждый граммъ взятаго для восстановления пива. Если въ солодовомъ экстрактѣ присутствуютъ дѣятельный диастазъ, какъ это и бываетъ въ случаѣ полной доброкачественности солодового экстракта, то растворъ до ферментации слѣдуетъ прокипятить. Согласно съ Уилли («Chem. News», 46, 175), Д. можно отдѣлать въ крахмальныхъ препаратахъ, удаляя восстанавливающія вещества щелочнымъ растворомъ цианистой ртути (окиси). Онъ поступалъ следующимъ образомъ: ртутный растворъ приготовлялся раствореніемъ 120 гр. $HgCl_2$ и 120 гр. $NaHO$ въ водѣ, доливая воды до 1 литра. 1 гр. изслѣдуемаго углевода растворяется въ 10 куб. стм.; этотъ растворъ кипятится въ продолженіи двухъ или трехъ минутъ съ избыткомъ ртутнаго раствора (обыкновенно съ 25 куб. стм. его), затѣмъ охлаждается, нейтрализуется соляной кислотой и доли-

вается водой до 50 куб. стм. Определѣніе оптической дѣятельности этого раствора даетъ количество Д. Напримѣръ, оптическая дѣятельность раствора, приготовленнаго, какъ было описано выше, наблюденная въ 200 мм. трубки, найдена = 2,3 дѣленія въ сахариметрѣ Солейя-Шейблера-Вентике, то $2,3 : 11,56 = 0,20$ гр. Д. въ 100 куб. стм., т. е. 0,1 гр. въ 50 куб. стм. 1 гр. сахара содержитъ, слѣдовательно, 0,1 Д. или 10% (подробности см. Сахариметрія). Если подозрѣвается присутствіе какого-нибудь вышшаго Д., то его количество можетъ быть определѣно приблизительно, пользуясь действием солодового экстракта при различныхъ температурахъ, какъ указано выше; количество Д. и мѣсто въ ряду Д. определѣется по количеству мальтозы, образовавшейся въ первые 9—10 минутъ. В. Яковлевъ.

5) *Техническое производство.* Декстрины или искусствен. камедь готовится изъ крахмала, преимущественно картофельнаго, какъ болѣе дешеваго, иногда пшеничнаго (чаще болѣе низкіе сорта). При заводскомъ полученіи Д. пользуются: или непосредственнымъ нагреваніемъ крахмала, или нагреваніемъ его съ весьма небольшими количествами кислотъ. Полученіе Д. действиемъ на крахмалъ диастаза, а также обработкою водными растворами кислотъ при кипяченіи, не примѣняется, такъ какъ при этихъ реакціяхъ значительная часть Д. переходитъ въ мальтозу и въ глюкозу (при дѣйствіи кислотъ). Д., получаемый на заводахъ, въ торговлѣ носитъ различныя названія. Д., получаемый нагреваніемъ картофельнаго крахмала, называютъ лейкомомъ (Leucosomme, Leigomme), свѣтлые сорта — также французскою камедью; Д. изъ пшеничнаго крахмала — женонымъ пшеничнымъ крахмаломъ (amidou grillé). Д., приготовляемый нагреваніемъ крахмала съ кислотами, чаще всего называютъ гоммелиномъ (gommeline blanche, jaune, brune; adragantine, gomme d'Alsace и друг.); Д. изъ предварительно превращеннаго въ клейстеръ крахмала — кристаллическою камедью (Kristallgummi *). Почти всѣ сорта продажнаго Д. имѣютъ видъ тонкой муки, при разсматриваніи которой въ глицеринѣ подъ микроскопомъ — можно замѣтить неизмѣнившееся строеніе крахмальныхъ зеренъ. Цвѣтъ продажнаго Д. различенъ: отъ бѣлаго, желтаго до бураго. Продукты, приготовляемые помощью кислотъ, — бѣлаго или свѣтло-желтаго цвѣта; получаемые нагреваніемъ крахмала — желтаго до бураго цвѣта съ сбравленнымъ оттѣнкомъ. Всѣ сорта заводскаго Д. при обработкѣ холодною водою даютъ значительный нерастворимый остатокъ; въ горячей водѣ обыкновенно растворяются почти вполне и даютъ опализирующіе растворы. По химическому составу, заводскій Д. представляетъ смѣсь изомерныхъ Д. ($C_6H_{10}O_5$) и крахмала и содержитъ болѣешия количества сахара, пригорѣлыхъ веществъ и кислотъ.

Непосредственнымъ нагреваніемъ крахмала получаютъ слѣдующіе сорта Д.: 1) свѣтлый лейкомъ изъ перваго сорта картофельнаго крахмала при 170—180° С.; 2) темный лейко-

*) *Примѣръ.* 15 гр. паточнаго сиропа, растворенные въ водѣ до 100 куб. стм., подвергнутые броженію съ 0,5 гр. дрожей, дали послѣ броженія 100 куб. стм. раствора удѣльнаго вѣса 1,0012 съ содержаніемъ около 3,038 гр. твердаго вещества. —18,57 гр. такого раствора восстановили 0,087 гр. CuO , что отвѣчаетъ $0,087 \times 0,7256 = 0,0631$ гр. мальтозы (такъ какъ $CuO \times 0,7256 =$ количество мальтозы, отвѣчающее CuO). Въ 100 куб. стм. раствора $1,0012 \times 100 \times 0,0631 = 0,3402$ гр. ея или, перечисляя на декстрозу, $0,087 \times 0,4535 = 0,0394$ гр. декстрозы, а въ 100 куб. стм. раствора $100,12 \times 0,0394 = 0,2124$ гр. Это составляетъ мѣтѣ, чѣмъ 15%, считая на твердое вещество въ растворѣ, а потому найденное восстановленіе можно приписать мальтозѣ. Оптическая дѣятельность раствора была найдена равной 26,5 дѣлений сахариметра Солейя-Вентиче-Шейблера, а это отвѣчаетъ $26,5 - 0,34 \times 0,2 = 2,143$ гр. Д. а такъ какъ количество твердаго вещества въ сиропѣ было найдено равнымъ 82%, то количество Д. составляетъ 17,4% твердаго вещества.

*) Въ русской торговлѣ, кромѣ упомянутыхъ, употребляются еще другія названія для Д., представляющія испорченныя иностранныя. Р.

комъ—изъ второго сорта картофельнаго крахмала при 190—210° Ц.; 3) жженный пшеничный крахмалъ изъ перваго и изъ второго сорта пшеничнаго крахмала при температурахъ отъ 160° до 200° Ц., смотря по желаемой окраскѣ продукта (болѣе свѣтлые сорта получаются при менѣе высокихъ температурахъ). Заводскіе приемы для приготовления Д. посредствомъ нагрѣванія крахмала должны удовлетворять слѣдующимъ условіямъ, вытекающимъ изъ свойствъ крахмала и Д. и изъ требованій, предъявляемыхъ къ продажнымъ сортамъ Д. Перерабатываемый крахмалъ долженъ быть предварительно хорошо высушенъ, чтобы избѣжать превращенія его въ клейстеръ и образованія комковъ; нагрѣваніе крахмала должно быть производимо равномерно, при постоянномъ перемѣшиваніи, устраняя перегрѣваніе его; температура нагрѣванія не должна превосходить извѣстныхъ предѣловъ, ни въ какомъ случаѣ не должна превышать 220° Ц.; нагрѣваніе не должно быть слишкомъ продолжительно, такъ какъ иначе получаются сильно окрашенные продукты. Изъ употребляемыхъ для приготовления Д. аппаратовъ наиболѣе легко достигнуть равномернаго нагрѣванія и надлежащаго регулированія температуры въ аппаратахъ, представляющихъ или металлическіе барабаны, въ которыхъ нагрѣваніе крахмала производится въ воздушной или масляной банѣ, или сквороды, нагрѣваемые перегрѣтымъ паромъ или паромъ высокаго давленія. Аппаратъ, въ которомъ нагрѣваніе крахмала производится въ воздушной банѣ, представляетъ желѣзный барабанъ, оба дна котораго мѣдныя. Внутри барабана, параллельно оси, помѣщены открытыя мѣдныя трубки, расположенныя въ пространствѣ барабана симметрично, но неравномерно, а ближе къ поверхности барабана; открытые концы этихъ трубокъ пропущены черезъ оба мѣдныхъ дна барабана. По обоимъ концамъ барабана, для устраненія потерь перерабатываемаго матеріала, имѣются закраины, которыя на одномъ (пріемномъ) концѣ загнуты по направленію къ оси, на другомъ (выпускномъ) отогнуты въ противоположномъ направленіи. У пріемнаго конца барабана находится пріемная воронка для крахмала. Барабанъ располагается надъ топкой въ наклонномъ положеніи и приводится въ медленное вращательное движеніе. Хорошо высушенный крахмалъ засыпается въ воронку, изъ нея поступаетъ въ барабанъ, передвигается по мѣднымъ трубкамъ къ другому концу барабана, нагрѣваясь по пути до 180—210°, и выходитъ изъ него въ видѣ готоваго продукта (Д.). Скорость передвиженія крахмала зависитъ отъ скорости вращенія барабана и отъ его наклона, и регулируется обыкновенно измѣненіемъ послѣдняго; количество вводимого въ барабанъ крахмала регулируютъ помощью особаго клапана въ пріемной воронкѣ.

Болѣе правильнаго нагрѣванія крахмала до-

стигаютъ при примѣненіи аппаратовъ съ масляной баней. Такой аппаратъ (Шмидта) состоитъ изъ желѣзнаго барабана съ двойными стѣнками, промежутокъ между которыми наполняется сурфиннымъ масломъ. Барабанъ вмазывается въ печь надъ топкой. Въ барабанѣ помѣщается медленно вращающаяся (8 оборотовъ въ минуту) мѣшалка. Работа периодическая; температуру контролируютъ по термометру, погруженному въ масло. При работѣ съ этимъ аппаратомъ, по достиженіи надлежащей температуры, пускаютъ въ ходъ мѣшалку, нагружаютъ крахмалъ (около 250 кгр. при указанныхъ размѣрахъ) и черезъ 2—3 часа выгружаютъ готовый продуктъ (руководясь свойствами вынимаемыхъ пробъ). Изъ 100 част. сухого крахмала получаютъ 80 ч. Д.

Къ числу паровыхъ нагрѣвательныхъ аппаратовъ принадлежитъ новый аппаратъ Лемана (Lehmann) съ оригинальнымъ приспособленіемъ для нагрѣванія (нагрѣваніе аппарата производится паромъ весьма высокаго давленія, хотя названо Леманомъ водянымъ—Heisswasserheizung). Аппаратъ состоитъ изъ чугунаго невысокаго цилиндрическаго сосуда (0,9—1,2 метр. въ діаметръ и емкостью отъ 75 до 200 литровъ), въ которомъ находится мѣшалка такой формы, что при вращеніи мѣшалки вправо происходитъ перемѣшиваніе матеріала въ сосудѣ, при вращеніи влѣво—удаленіе матеріала изъ сосуда черезъ придѣланный сбоку его желобъ. Сосудъ снабженъ крышкой, состоящею изъ двухъ половинокъ, изъ которыхъ передняя укрѣплена на шарнирахъ, можетъ подниматься и снабжена отверстиемъ для нагрузки. Нѣсколько такихъ сосудовъ (2 или 3) помѣщаются въ одной кирпичной кладкѣ и устанавливаются такъ, чтобы дно cadaго сопри-

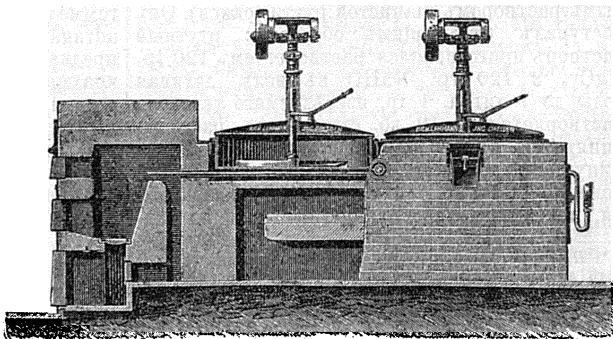

касалось съ цѣлымъ рядомъ толстостѣнныхъ желѣзныхъ трубокъ, не сообщающихся между собою, закрытыхъ съ обоихъ концовъ и въ которыя налита вода. Каждая изъ этихъ трубокъ однимъ концомъ входитъ въ топку небольшой печи, а одна изъ этихъ трубъ длиннѣе другихъ и другимъ концомъ соединена съ манометромъ для того, чтобы можно было наблюдать въ ней давленіе (оно приблизительно одинаково во всѣхъ трубкахъ, такъ какъ всѣ онѣ одинаково нагрѣваются въ топкѣ). Трубки предварительно испытываются на давленіе

въ 300 атмосферъ (при примѣненіи такихъ аппаратовъ для различныхъ цѣлей давленіе не переходитъ за 80 атмосферъ). Разрывы трубокъ происходятъ рѣдко и не представляютъ особенной опасности; замѣна трубокъ новыми производится легко и удобно. Главное преимущество этого способа нагреванія предъ обыкновеннымъ нагреваніемъ перегрѣтымъ паромъ состоитъ въ доступности такихъ аппаратовъ для мелкихъ заводовъ, не имѣющихъ парового котла или не располагающихъ большимъ количествомъ пара. Леманъ, кромѣ описаннаго, устраиваетъ такіе же аппараты для приготовления Д., но нагреваемое перегрѣтымъ паромъ. Въ паровыхъ аппаратахъ Лемана на 100 кгр. Д. (нагреваніе отъ 1 ч. до 2 $\frac{1}{2}$ ч.) расходуется около 6 кгр. угля. Для заводскаго получения Д. при помощи кислоты употребляются исключительно соляная (для свѣтлыхъ сортовъ Д.) и азотная кислоты (последняя для желтыхъ сортовъ). Для превращенія крахмала въ Д. достаточно очень мало количества минеральныхъ кислотъ (1—1,5 частей безводной кислоты на 1000 частей крахмала); при употребленіи большихъ количествъ кислотъ получаютъ слизнякомъ кислые продукты и образуется много сахара. Для приготовления Д. по этому способу крахмалъ замѣшиваютъ въ деревянномъ корытѣ съ водою, подкисленною небольшимъ количествомъ соляной или азотной кислоты, въ тѣсто (обыкновенно на 100 кгр. крахмала берутъ 10 литр. воды, къ которой прибавляютъ 200 кб. стм. азотной кислоты уд. вѣса 1,36 или 300 кб. стм. соляной уд. вѣса 1,17). Если приготовленіе Д. ведется въ связи съ крахмальнымъ производствомъ, то употребляютъ прямо влажный крахмалъ, отдѣленный отъ избытка воды въ центрофугѣ, размѣшиваютъ его съ подкисленною водою въ густое молоко и затѣмъ отцѣживаютъ на полотняномъ фильтрѣ. Вообще при замѣшиваніи крахмала съ подкисленною водою необходимо достигнуть возможно равномернаго пропитыванія его разбавленною кислотою. Дальнѣйшая обработка пропитаннаго разбавленною кислотою крахмала состоитъ сначала въ высушиваніи при 55—60° Ц. приблизительно въ теченіе 48 часовъ (при употребленіи азотной кислоты температура не должна превышать 50° Ц.) и затѣмъ въ нагреваніи (около 4 часовъ) для бѣлыхъ сортовъ при 110—120° Ц., для желтыхъ — при 130°—140° Ц. Для нагреванія, на французскихъ заводахъ, высушенный послѣ пропитыванія слабою кислотою крахмалъ накладываютъ слоемъ въ 3—4 стм. въ большія неглубокія латунныя или цинковыя сковороды (1 м. длины и 0,5 м. ширины), которыя вставляютъ въ особую печь. Печь представляетъ большую кирпичную камеру, въ которой помѣщается 24 такихъ сковороды, расположенныхъ въ 8 этажей. Подъ подомъ камеры находятся дымовые ходы, а также смежные, но не сообщающіеся съ ними каналы для воздуха; послѣдній, благодаря такому расположенію каналовъ, легко можетъ быть нагрѣтъ до указанныхъ предѣловъ и изъ каналовъ поступаетъ въ камеру. Здѣсь нагрѣтый воздухъ циркулируетъ между вставленными сковородами, нагреваетъ ихъ и

черезъ пролетъ, сдѣланный въ подѣ печи у стѣнки, противоположной той, у которой находится входное для воздуха отверстіе, опять поступаетъ въ воздушные каналы подѣ подомъ печи и снова нагревается; такимъ образомъ въ камерѣ и въ каналахъ циркулируетъ постоянно одно и то же количество воздуха. Въ началѣ операціи, для удаленія выдѣляющихся летучихъ продуктовъ, нѣкоторое время выпускаютъ изъ камеры нагрѣтый воздухъ черезъ отверстіе вверху камеры, закрываемое потомъ дверцей. Въ такой печи можно получать около 1400 кгр. Д. въ сутки. Для нагреванія крахмала при этомъ способѣ приготовления Д. могутъ быть примѣнены и другіе аппараты, напр. паровые Лемана.

Нагрѣтый Д., полученный тѣмъ или друг. способомъ, долженъ быть прежде всего быстро охлажденъ, такъ какъ при продолжительномъ соприкосновеніи съ воздухомъ въ такомъ состояніи Д. разлагается (можетъ происходить даже обугливаніе его). Для охлажденія Д. нагружаютъ въ цементные резервуары или въ желѣзные или цинковыя чашки, въ которыхъ его перемѣшиваютъ. Охлажденный Д. перемалывается, просѣивается и тогда представляетъ готовый продуктъ; его упаковываютъ въ деревянные бочки, выложенные бумагой. Для полученія Д. въ формѣ прозрачныхъ кусковъ (кристаллической камеди), похожихъ на аравійскую камедь, лучше всего поступаютъ такъ, что уже готовый Д. замѣшиваютъ съ водою въ тѣсто и высушиваютъ, постепенно повышая температуру, подѣ конецъ до 150°. Полученная стекловидная масса разбивается на куски и въ такомъ видѣ поступаетъ въ продажу. Устройство Д. завода отличается тою особенностію, что всѣ топки (паровое отдѣленіе и проч.) должны быть изолированы отъ помѣщеній, гдѣ производится приготовленіе Д., такъ какъ распыленный въ воздухѣ Д. можетъ даже взрывать. Д. замѣняетъ аравійскую камедь; главное примѣненіе его — въ красильныхъ производствахъ, гдѣ онъ служитъ преимущественно для сгущенія красокъ и протравъ; употребляется также при глазированіи картъ и вообще бумаги, для склеиванія бумажныхъ издѣлій и проч. Химическое испытаніе продажнаго Д. производится, главнымъ образомъ, съ цѣлю опредѣленія присутствія постороннихъ примѣсей. Обыкновенно опредѣляютъ слѣдующія составныя части: воду (содержаніе которой часто искусственно увеличиваютъ въ продажномъ Д.), нерастворимый въ холодной водѣ остатокъ, золу и кислотность (при употребленіи для сгущенія многихъ красокъ требуется Д., по возможности не содержащій кислотъ). Опредѣляютъ также иногда количество сахара и чистаго Д.; но эти опредѣленія не имѣютъ практическаго значенія. Достоинство продажнаго Д., какъ сгустителя, зависитъ также отъ степени вязкости его растворовъ. Новыя сочиненія о Д.: F. Sehwaehöfer, «Lehrbuch d. landwirth.-chemischen Technologie» (Bd. I, 1863); K. Birnbaum, «Kurzes Lehrbuch d. landwirthschaftlichen Gewerbe» (Bd. I, 1886); Н. Тавилдаровъ, «Химическая технология сельскохозяйственныхъ продуктовъ» (т. I, 1888). В. Рудневъ. А.

Декстринь въ медицинѣ употребляется со многими дѣлами: 1) его назначаютъ внутрь при недостаткѣ аппетита, при ослабленномъ пищевареніи вслѣдствіе уменьшенной дѣятельности желудка и при диспепсисѣ; 2) въ видѣ сироповъ, порошковъ, шеколада, пасты и лепешекъ — какъ мягчительное средство при воспалительныхъ страданіяхъ дыхательныхъ путей, и 3) какъ перевязочное средство въ видѣ декстриновой повязки, при переломѣ костей, такъ какъ такая повязка сохнетъ быстрой клейстерной и потому раньше обеспечиваетъ необходимую неподвижность переломленной конечности. *Г. М. Г.*

Декстроза—см. Глюкозы.

Декстрозкарбоновая кислота—то же, что глюкозкарбоновая—см. Глюкозы.

Декстрокардія.—Такъ называется рѣдкая аномалія, когда вслѣдствіе порока развитія въ утробной жизни, сердце перемѣщается въ правую половину грудной полости. При этомъ верхушка обращена вправо; точно также замѣчается совершенно обратное положеніе всѣхъ сосудовъ, исходящихъ и входящихъ въ сердце. Сердѣко при Д. замѣчается и противоположное расположеніе органовъ тѣла (*situs viscerum inversus*). Такъ, напр., печень лежитъ съ лѣвой стороны, а селезенка съ правой. Лѣвое легкое раздѣлено на три доли, а правое на двѣ и т. д. *Г. М. Г.*

Десцимана (подраз. porta)—такъ назывались ворота въ римскомъ лагерѣ (см. Лагерь).

Десциматскія поля (*Agri Decumates*)—этими именемъ, основаннымъ на вѣрномъ толкованіи одной фразы въ «*Germania*» Тацита, называли полосу земли къ В отъ Рейна и къ С отъ Дуная, занятую римлянами, вѣроятно, при Домиціанѣ и раздававшуюся за десятичную подачу римскимъ ветеранамъ и галскимъ выходцамъ. Отъ этой подати колонисты (но не земля) и получили названіе «*Decumates*». Отъ остальной, свободной Германіи эта область защищалась цѣлымъ рядомъ валовъ и рововъ, остатки которыхъ еще сохранились, и по нимъ можно приблизительно опредѣлить границы Д. полей (см. Германцы, VIII, 524). Позднѣе эта область была присоединена къ провинціи «*Germania Superior*». Въ III в. германскія племена часто захватывали Д. поля, а въ половинѣ IV в. римляне окончательно потеряли эту область. Ср. Müllenhoff, «*Ueber den südöst. Winkel des alten Germanien*» (въ его «*Deutsche Altertumskunde*», 1887).

Декупль—неаполитанская золотая монета въ 10 унцій (около 32 руб.). См. Западнo-Европейскія монеты.

Декуріонъ (*Decurio*): 1) представитель декуріи (см.), главнымъ образомъ начальникъ декуріи всадниковъ (*decurio equestrum*); 2) членъ муниципальнаго совѣта (куріалъ). Въ IV в. по Р. Х. Д. образовали въ провинціяхъ наследственную аристократію, въ связи съ поземельной собственностью. Въ эпоху паденія имперіи этотъ классъ занималъ почти всѣ должности и былъ ими совершенно подавленъ. Д. отвѣчали за подушныя подати, размѣры которыхъ опредѣлялись администраціей; они должны были собирать ихъ, приводить въ

извѣстность и пополнять дефицитъ; на нихъ же лежала отвѣтственность и за другія повинности. Обязанности Д. были такъ тяжелы, что они старались избавиться отъ нихъ или черезъ повышеніе въ ряды сенаторовъ, или черезъ переходъ въ низшій классъ, даже въ зависимое положеніе. Кодексъ Феодосія и законодательство той эпохи заключаютъ въ себѣ цѣлый рядъ мѣръ, принятыхъ для удержанія Д. на ихъ мѣстахъ; напр., они не могли безъ разрѣшенія провинціального управленія продавать свое имѣніе и покидать городъ (см. Курія и Муниципіи).

Декурія (*Decuria*)—вообще отдѣленіе въ 10 человекъ. Издревле въ Римѣ на Д. дѣлились патриціи, всадники, сенаторы. Три Д. всадниковъ составили въ войскѣ турму, подъ начальствомъ декуріона. Не всегда, однако, соблюдалось число десять; такъ, напр., Д. назыв. также судейскія корпораціи, которыхъ при Августѣ было четыре, съ числомъ судей—до 4000.

Декурсель (Адрианъ Decourcelle)—франц. драматургъ. Род. въ 1821 г. Авторъ значительнаго числа водевилей, комедій и драмъ, написанныхъ частью въ сотрудничествѣ съ другими: «*Don Gusman* (1846, въ стихахъ); «*La Marionette*» (въ стихахъ, 1848); «*Diviser pour régner*» (1850); «*Un Monsieur qui suit les femmes*», «*Les Amazones*» (1884) и др. Подъ псевдонимомъ д-ра Грегуара (*Docteur Grégoire*) Д. издалъ интересный юмористическій «*Dictionnaire*» или «*Formules du D-r Grégoire*» (1868). Его сынъ *Льеръ*, род. въ 1856 г., подъ псевдонимами «*Choufleuri*» и «*Valentin*», также много работалъ для театра. Большой успѣхъ имѣла его 5-актная драма «*L'as de trèfle*» (1883); извѣстны также его комедіи: «*Grain de beauté*», «*Le fond du sac*», «*La Charbonnière*», «*M-me Cartouche*» и сенсационные романы: «*Le chapeau gris*» (1887) и «*L'anfan*» (1889).

Декуртилъ (Мишель-Этьенъ Descourtils, 1775—1836)—франц. врачъ и ботаникъ, много лѣтъ провелъ во франц. колоніяхъ. Нап.: «*Voyages d'un naturaliste*» (1809); «*Guide sanitaire des voyageurs aux colonies*» (2 изд., 1830); «*Flore pittoresque et médicale des Antilles*» (1821—29); «*Des Champignons comestibles, suspects et vénéneux*» (1827); «*De l'Impuissance et de la stérilité*» (1831) и мн. др.

Девусенсъ—названіе, которое давали денарію (см.), когда стоимость его была въ 10 асв, обозначенная на монетѣ цифрою X.

Девъ—закрытая палуба, на которой стояли орудія. По числу такихъ палубъ прежние корабли дѣлились на двухъ и трехъ-дечные; въ послѣднемъ случаѣ палубы назывались: *голь-Д.*—нижняя, *мизель-Д.*—средняя и *отвер-Д.*—верхняя. Въ настоящее время это названіе, какъ и дѣленіе судовъ по числу палубъ, болѣе не употребляется. *Н. С.*

Де-ла-Бичъ (Генри-Томасъ De la Beche, 1796—1855)—англійскій геологъ. Обызвѣдъ съ научной цѣлью Италію и Швейцарію, издалъ въ 1820 г. свои наблюденія надъ температурой Женевского оз. (въ «*Эдинбургскомъ Philosophical Journal*»); вмѣстѣ съ Конибиромъ изслѣдовалъ затѣмъ горныя по-

роды въ Англіи и открылъ остатки ящерообразнаго животнаго, названнаго имъ плезиозавромъ (см.). Посѣтивъ въ 1824—25 Ямайку, гдѣ имѣлъ плантаціи, изслѣдовалъ ея геогностическое строеніе. Съ 1832 г. занялся геологическимъ описаніемъ Англіи, что и исполнилъ частью на свои средства, частью на средства правительства, даваго ему въ 1848 г. званіе баронета и директора of the geological survey. Онъ издалъ цѣлый рядъ превосходныхъ геогностическихъ картъ и основалъ въ Лондонѣ музей практической геологии, въ которомъ самъ читалъ лекціи. Его соч.: «Geological notes» (1830); «Section and views of geological phenomena» (1830); «Geological manual» (1831); «Researches in theoretical geology» (1834); «Geological observer» (1851) и др.

Делабордъ (графъ Анри Delaborde) — франц. живописецъ и писатель по части изящныхъ искусствъ, род. въ Реннѣ въ 1811 г.; изучивъ живопись подъ руководствомъ П. Делароша, составилъ себѣ уважаемое имя картинами на религиозные и историческіе сюжеты, задуманными и исполненными въ духѣ его наставника. Какъ на лучшія изъ этихъ картинъ, можно указывать на: «Агарь въ пустынѣ» (1836, нах. въ дижонск. музеѣ), «Исповѣдь св. Августина» (1837), «Смерть св. Моника», «Беато-Анджелино въ монастырѣ св. Марка, во Флоренціи», «Данте въ ла-Верриѣ», «Взятіе Дамьетты» и «Рыцарь св. Іоанна Іерусалимскаго» (двѣ послѣднія, 1841 и 1845, нах. въ версальскомъ историч. музеѣ). Еще большую извѣстность онъ приобрѣлъ своими художественно-историческими и критическими литературными трудами, появившимися въ періодич. изданіяхъ (преимущественно въ «Revue de deux Mondes» и въ «Gazette des beaux arts») и отдѣльными книгами. Въ ряду этихъ сочиненій особенное вниманіе заслуживаютъ: «Mélanges sur l'art contemporain» (1866), «Études sur les beaux arts en France et en Italie» (1864, 2 т.), «Ingres, sa vie et sa doctrine» (1870), «Des oeuvres et de la manière de Masaccio» (1876), «La Gravure, précis élémentaire de ses origines etc.» (1882), «La Gravure en Italie avant M. A. Raimondi» (1883), «Gerard Edelinck» (1866, въ серіи книжекъ: «Les Artistes célèbres») и «Marc-Antoine Raimondi» (1887). Перу Д. принадлежатъ многія статьи въ «Histoire des peintres de toutes les écoles», изд. Ш. Вьаномъ. Получивъ въ 1855 г. мѣсто помощника консерватора коллекціи эстамповъ въ Луврскомъ музеѣ, онъ былъ потомъ главнымъ консерваторомъ этой коллекціи, а нынѣ состоитъ почетнымъ ея хранителемъ и занимаетъ постъ вѣрнѣшаго секретаря парижской академіи художествъ.

А. С.—ст.

Делабордъ (Жанъ-Жозефъ Delaborde, 1724—1794) — франц. финансистъ. Торговлей съ Вост-Индіей приобрѣлъ громадное состояніе; былъ придворнымъ банкиромъ и пользовался довѣріемъ Шуазеля. Послѣ паденія послѣдняго Д. удалился отъ двора; но когда, во время америк. войны за независимость, франц. правительство нуждалось въ средствахъ для отправленія экспедиціи въ Америку, Д. доставилъ для этой цѣли 12 милл. ливровъ. Несмотря на то, что Д. никогда не носилъ дарован-

наго ему титула маркиза, а свое богатство тратилъ исключительно на постройку великолѣпныхъ сооруженій и благотворительныя дѣла, онъ во время террора погибъ на гильотинѣ. Сынъ его, *Александръ* (1774—1842), бѣжалъ въ началѣ революціи въ Вѣну и сражался въ австр. войскахъ противъ республики. Съ 1822 г. нѣсколько разъ былъ депутатомъ Париза; принималъ дѣятельное участіе въ іюльской революціи, былъ сенскимъ префектомъ. Его соч.: «Voyage pittoresque et historique en Espagne» (2 изд. 1823), «Description des nouveaux jardins de la France et de ses anciens châteaux» (1808); «Les monuments de la France» (1815—36); «Versailles ancien et moderne» (1840). Сынъ его, *Леонъ* (1807—1869), послѣ іюльской революціи былъ адъютантомъ Лафайета, позже хранителемъ отдѣленія скульптуръ въ Луврѣ, главнымъ директоромъ госуд. архива и сенаторомъ. Нап.: «Voyage dans l'Arabie Pétrée» (1830—33); «Recherches sur la découverte de l'imprimerie» (1836); «Histoire de la gravure en manière noire» (1839), «Voyage en Orient, Asie Mineure et Syrie» (1837—62); «Le palais Mazarin» (1847); «Les anciens monuments de Paris» (1846, не окончен.); «Les ducs de Bourgogne» (1849—51, не оконч.); «Le Parthénon» (1854, не оконч.); «La Renaissance des arts à la cour de France» (1855); «Les archives de la France» (1867) и др.

Делабордъ (Delaborde, Miriam) — пианистка, композиторъ и проф. парижскій консерваторіи, род. въ 1839 г. Д. посѣтилъ Петербургъ, гдѣ выступалъ, какъ виртуозъ, съ большимъ успѣхомъ. Написалъ нѣсколько Lieder, каденцій къ концертамъ Ваха и Бетховена, много произведеній для одного фортепиано и оперу «Maître Martin». Н. С.

Де-Лаваль (Антоній) — австрійскій инженеръ, бывшій на русской службѣ при Петрѣ I; см. Лаваль.

Делававъ (Delaware, сокращ. Del.) — сѣв.-амер. штатъ, самый малый послѣ Родъ-Эйланда, одинъ изъ первыхъ 13 штатовъ, вошедшихъ въ союзъ, между 33°28'—38°50' с. ш. и 75°4'—75°46' з. д. (отъ Гринича); занимаетъ сѣв.-вост. часть полуова, образуемаго Делававской и Чезапикской бухтами; граничитъ на С съ Пенсильваніей, на З и Ю съ Мерилендомъ, на В съ Атлантическимъ океаномъ, на СВ съ бухтой и рѣкой Д. Съ С на Ю протяженіе 148 км., съ В на З — 15—60 км. Пространство 5309 кв. км., съ народонаселеніемъ 168493 ж. (1890 г.). Поверхность почти вся плоская, только сѣв. часть немного холмиста (предгорія Аппалачскихъ горъ). Береговая полоса низменная и болотиста и лишена естественныхъ гаваней. Единственный возвышенный пунктъ—Генлопенскій мысъ, съ маякомъ. Орошается Д. массой мелкихъ рѣчекъ (Creeks), текущихъ въ р. и бухту Д., въ океанъ и Чезапикскую бухту. Изъ каналовъ важнѣйшій—Д.-Чезапикскій (длина 24—км.), соединяющій р. Д. съ Чезапикскою бухтой. Общая длина жел.-дор. линій 509 км. Почва сѣв. части Д. глинистая и весьма пригодная для произрастанія пшеницы; въ юж. части пески чередуются съ болотистыми толями. Изъ послѣднихъ особенно извѣстно Cypress

Swamp (20 км. дл.), со своими вѣчно зелеными кустарниками, разнообразнѣйшими деревьями и массой ядовитыхъ змѣй. Климатъ вообще мягкій, въ сѣв. части очень здоровый; на Ю близость болотъ причиняетъ частыя лихорадки. Около 60% всей поверхности воздѣлывается, 22% составляютъ лѣса. Главнѣйшіе продукты: маисъ, пшеница, картофель и бататы. Садоводство весьма развито; Д. славится своими персиками и земляникой. Скотоводство (въ 1887 г.): 22330 лошадей, 4060 муловъ, 55820 рогатого скота, 22290 овецъ, 42650 свиней. Добывается въ небольшомъ количествѣ желѣзо. Промышленность довольно значительна: производство желѣзныхъ издѣлій, хлопчатобумажныхъ, бумаги, выработка кожъ, главнымъ образомъ постройка вагоновъ и кораблей. Торговля оживленная. Штатъ владѣетъ 164 парусными судами и 31 пароходомъ, вмѣстим. въ 19109 т. (1889 г.). Финансы штата въ очень хорошемъ состояніи. Въ штатѣ дѣйствуетъ конституція 1831 г. Въ союзный конгрессъ Д. посылаетъ одного представителя и 2 сенаторовъ; собственный конгрессъ состоитъ изъ 21 депутата (на 2 года) и 9 сенаторовъ (на 4 года). Губернаторъ избирается населеніемъ на 4 года и вторично быть избраннымъ не можетъ. Избирательнымъ правомъ пользуются и негры. Столица—*Доверъ*, съ 4000 ж. Важнѣйшій городъ—*Вильмингтонъ* (61437 ж.).—Д. былъ сначала шведской и финской колоніей, основанной въ 1637 г., по мысли Густава Адольфа, и назывался Новой Швеціей, но уже въ 1655 г. завоеванъ голландцами, уступившими его, вмѣстѣ съ Нью-Йоркомъ, черезъ 9 лѣтъ англичанамъ. Въ 1682 г. Д. перешелъ къ Вильяму Пенну, вмѣстѣ съ Пенсильваніей и съ тѣхъ поръ до 1775 г. номинально считался соединеннымъ съ послѣдней, хотя уже съ 1703 г., подъ названіемъ: «Lower countries of the Delaware», имѣлъ собственное правительство. Въ 1776 г. признанъ независимымъ. Во время междоусобной войны Д., хотя самъ рабовладѣльческой штатъ, принадлежалъ къ сѣв. союзу.

Делаваръ (Delaware)—1) рѣка (у впадѣнцевъ *Макерискиттонъ*) въ Сѣв.-Амер. Соедин. Штатахъ, составляетъ изъ Окаго (Кокваго) или *Могавка* и *Попактона*, берущихъ начало на зап. склонахъ горъ *Кетскиллъ* (Catskill Mountains) въ Штатѣ Нью-Йоркѣ и соединяющихся на границѣ этого штата съ Пенсильваніей. По этой границѣ Д. течетъ на ЮВ, прорываетъ далѣе *Синія горы*; въ *Ватергапъ* прорывается черезъ узкія лоцины, скалистыя стѣны которыхъ поднимаются вертикально до 424 м., а при *Трентонѣ* образуетъ водопадъ и 25 пороговъ; отсюда Д. поворачиваетъ на ЮЗ и впадаетъ ниже *Филадельфіи* въ бухту Д. Длина рѣки 512 км., до *Трентонскихъ* пороговъ она судоходна для мелкихъ судовъ и пароходовъ, а до *Филадельфіи* (65 км.)—даже для большихъ кораблей. Съ р. *Гудсонъ* и *Сускеганой* Д. соединенъ каналами.—2) Бухта *Атлантическаго* ок. на вост. берегу Америки; врѣзывается въ материкъ между штатами *Делаваромъ* и *Нью-Джерси*; замыкается на С *Генлопенскимъ* мысомъ, на Ю—мысомъ *Май* (May). Длина 90 км., наибольшая ширина 50 км., наименьшая—7 км. Глубина допускаетъ плаваніе самыхъ

большихъ морскихъ кораблей, хотя въ ней много мелей. Бухта и рѣка Д. открыты въ 1609 г. *Гудсономъ*; названіе получила въ честь лорда *Томаса Де-ла-Варъ*, губернатора *Виргиніи*.—3) Г. г. одноименнаго графства въ сѣв.-амер. штатѣ *Огіо*, въ 40 км. къ С отъ *Колумбиа*. Торговый и фабричный пунктъ. Въ Д.—основанный въ 1845 г. огіо-весеянскій универ. и весеянскій колледжъ для женщинъ. 4) Названіе нѣсколькихъ графствъ въ Соед. штатахъ: въ *Индіанѣ*, *Іовѣ*, *Нью-Йоркѣ*, *Огіо*, *Пенсильваніи*.

Делавары или *Ленни-Ленале* (какъ они себя сами называютъ—индѣйское племя въ Сѣв. Америкѣ, восточная вѣтвь алгонкиновъ (I, 368); населяло прежде (съ начала XVI в.) область между *Гудсономъ* и *Сускеганой*, т. е. долину р. *Делаваръ* и прибрежную полосу къ Ю до мыса *Гаттерасъ*. Они составляли весьма могущественный союзъ 5 племенъ, въ который входили и *могики*. По мѣрѣ возрастанія могущества *прокезовъ*, съ которыми Д. вели постоянныя войны, они должны были (1740—50) отступить къ З, въ *Огайо* и *Индіану*. Они вели упорную борьбу и съ колонистами, но по заключенному въ 1778 г. договору удалились еще далѣе на З, къ р. *Фердигри* (*Verdigris*), гдѣ число ихъ нынѣ едва достигаетъ 1000 ч. Главныя ихъ занятія—охота и рыбная ловля; земледѣліе и скотоводство у нихъ развиты слабо. Языкъ ихъ—одинъ изъ алгонкинскихъ диалектовъ; ему обязаны своимъ существованіемъ названія: *Массачусетсъ*, *Аллеганы*, *Коннектикутъ*, *Миссисипи* и др. Грамматика языка Д. издана *Цейсбергеромъ* (*Филадельфія*, 1827). Ср. *Heckewelder*, «Narrative of the mission of the United Brethren among the Delaware and Mohegan Indians» (1820).

Делавинъ (*Jean-François-Casimir Delavigne*)—извѣстный франц. поэтъ и драматургъ (1793—1843). Воспитывался въ «*Lycée Napoléon*» въ *Парижѣ*. Въ 1811 г. появилась его ода на рожденіе римскаго короля, доставившая ему синекуру и возможность заниматься исключительно литературой. Послѣ паденія имперіи Д. выступилъ съ тремя патристическими поэмами: «*La Bataille de Waterloo*», «*La Dévastation du Musée*» и «*Du besoin de s'unir après le départ des étrangers*». Эти «*Messéniennes*», какъ Д. озаглавилъ свои поэмы, сразу доставили поэту громкую славу національнаго поэта. Все сказанное въ «*Messéniennes*» было, какъ совершенно вѣрно выразился *Сентъ-Бевъ*, «честно, благородно и либерально», но, съ художественной точки зрѣнія, безвѣтно, риторично и холодно. Вмѣстѣ съ энтузіазмомъ, воспламенявшимъ читателей этихъ поэмъ въ минуту ихъ появленія, прошелъ и интересъ къ нимъ. Къ первому сборнику «*Messéniennes*» Д. присоединилъ двѣ элегіи на жизнь и смерть *Жанны д'Аркъ*, гдѣ, намекая на переживаемыя бѣдствія, обращаясь за утѣшеніемъ къ славіи историческаго прошлаго.

Первая драма Д., «*Vêpres Siciliennes*», представлена была въ *Одеонѣ* въ 1819 г. съ громаднымъ успѣхомъ. Въ 1821 г. представлена была драма «*Le Paria*», въ которой, вдохно-

ввишись новеллой Ксав. де-Местра: «Le Léreux de la cité d'Aoste», Д. изобразил челоѣка, пораженнаго нравственной проказой и борющагося противъ своей судьбы. Эту трагедію часто сравнивали съ «Athalie» Расина, по поэтическимъ достоинствамъ хоровъ. Д. вложилъ много искренности и поэзіи въ изображеніе любви своей героини; но въ общемъ «Парія», какъ и другія драматическія произведенія Д., страдаетъ злоупотребленіемъ риторическими приёмами. Къ этому же времени относятся двѣ комедіи Д.: «Les Comédiens» и «L'Ecole des Vieillards», доставившая Тальмъ одинъ изъ его самыхъ громкихъ успѣховъ. «L'Ecole des Vieillards» — одна изъ лучшихъ пьесъ Д.; ему удалось здѣсь внести въ избитую тему неравныхъ браковъ новый комическій интересъ и далеко не шаблонный паосъ. Въ 1825 г. Д. избранъ былъ во франц. академію.

Годъ, проведенный Д. въ Италіи, знаменуетъ переходъ его къ новой манерѣ. Изъ написанныхъ имъ здѣсь небольшихъ балладъ нѣкоторыя, какъ, напр., «Le Miracle», обнаруживаютъ желаніе приблизиться къ дѣйствительности, изображая вѣднвое, а не придуманное. Вернувшись во Францію, онъ принялъ къ романтическому движенію, что ясно обнаруживаютъ его трагедіи: «Marino Faliero» (1829); «Les Enfants d'Edouard» (1833); «Louis XI» (1832); комедія «La princesse d'Aurélien» и др. Въ нихъ не соблюдены единства, языкъ свободенъ отъ условностей, данъ болѣшій просторъ изображенію страстей. Но это не спасаетъ пьесъ Д. отъ условности въ изображеніи характеровъ. Д. — не романтикъ по природѣ; онъ сдѣлался имъ, потому что таково было общее теченіе умовъ — а онъ принадлежитъ къ разряду писателей, у которыхъ на первомъ планѣ — гармонія съ окружающимъ. Затѣмъ Д. изд. еще 7 новыхъ «Messéniennes», далеко не имѣвшихъ успѣха перваго сборника, и много другихъ балладъ и лирическихъ пьесъ, изъ которыхъ лучшія описываютъ его помѣстье въ Нормандіи («La Madeleine»). Выдающееся мѣсто среди произведеній Делавія занимаютъ поэмы, посвященные классической древности («Les Troyennes», «Stances», «Imitation de l'Hésiode d'Enripide» etc.), которую онъ очень тонко понималъ. Изъ другихъ произведеній Д. заслуживаютъ вниманія: трагедія «Une famille au temps de Luther» (1836), комедія «La popularité», трагедія «La fille du Cid», фантастическая пьеса «Mélusine». См. биографію Д., написанную его старшимъ братомъ, въ посмертномъ изданіи соч.: Sainte-Beuve, «Portraits contemporains», т. 5; G. Planche, «Portraits littéraires».

З. В.

Делагарди — двор. фамилія, родомъ изъ Лангедока. *Понтусъ* Д. служилъ сначала во франц. войскѣ; послѣ мира въ Като-Камбрезі перешелъ на датскую службу. При осадѣ Варберга онъ сдѣлался плѣнникомъ шведовъ. Его значеніе при Эрикѣ XIV быстро возвысилось. При Іоаннѣ III онъ исполнялъ разныя дипломатическія порученія и, командуя войсками во время русской войны, одержалъ цѣлый рядъ побѣдъ (см. Г. Форстенъ, «Ваттійскій вѣдъ въ XVI и XVII ст.», I, гл. V). Русскіе молили Бога избавить ихъ

отъ Д. и друг. бѣдъ. По дорогѣ въ Нарву, на р. Великой, Д. утонулъ, въ 1685 г. — *Яковъ* Д., сынъ Понтуса (1683—1662), прославился въ Ливонской войнѣ Карла съ Сигизмундомъ; при защитѣ Вольмара онъ былъ взятъ въ плѣнъ и провѣлъ въ польскомъ плѣну 4 года. Въ 1605 г. перешелъ на службу къ Моріузу Ораскому, считавшемуся тогда лучшимъ представителемъ военнаго искусства. Здѣсь онъ настолько отличился, что Генрихъ IV сталъ звать его на французскую службу, но Д. предпочелъ вернуться въ Швецію. Когда Шуйскій обратился за помощью къ Швеціи, Карлъ отправилъ къ нему Д. (см. Г. Форстенъ, «Политика Швеціи въ Смутное время», «Ж. Мин. Н. Пр.» 1889 и сл.). Соединившись въ Новгородѣ съ Михаиломъ Скопинымъ-Шуйскимъ, Д. двинулся къ Москвѣ; дорогой онъ разбилъ полякамъ, во при Клушинѣ потерпѣлъ пораженіе и отступилъ къ Новгороду, а отсюда въ шведскія владѣнія. Послѣ этого онъ занялъ Кексольмъ, хитростью — Новгородъ и др. города. Послѣ Столбовскаго мира король возвелъ Д. въ графское достоинство. Въ 1680 г. онъ былъ назначенъ президентомъ военной коллегіи и подготовлялъ Швецію къ участію въ 30-лѣтней войнѣ. Послѣ смерти Густава Адольфа, Д. былъ вѣрнымъ сторонникомъ Оксенперны. — Его сынъ, *Матусъ-Габріэль* Д. (1622—1686), извѣстенъ какъ госуд. дѣятель и меценатъ. Какъ политикъ, онъ былъ сторонникомъ Франціи и вовлекъ Швецію въ войну съ Польшою, Россіей и Временомъ. Благодаря его инициативѣ и содѣйствію, возникла коллегія древностей (Antiquitäts-Kollegium). Онъ поддерживалъ сношенія со всѣми выдающимися учеными силами того времени. Д. значительно пострадалъ матеріально во время редуکتіи.

Г. Ф.

Делагарди (Яковъ - Густавъ) — основатель Делагардіевскаго архива (1768 — 1842), былъ посланникомъ въ Вѣнѣ и Мадридѣ и энергич. представителемъ густавіанской партіи на сеймѣ 1809 г. Его архивъ считался самымъ обширнымъ изъ частныхъ архивовъ на сѣверѣ. Часть его издана Висельгреномъ (1831—43), другая — Lossius'омъ. Д. былъ авторомъ многихъ драмъ.

Г. Ф.

Делагоа или **Далагоа** (Delagoa, отъ португ. Bahia de la Goa) — бухта и гавань у юго-вост. берега Африки, между 25° и 26°20' южн. шир. Длина бухты около 112 км., ширина — 25—40 км. Передъ входомъ въ нее — нѣсколько острововъ, изъ которыхъ наибольшій Униакъ, много скалъ и мелей; тѣмъ не менѣе она доступна самымъ большимъ кораблямъ. Берега низменны и покрыты болотами и лѣсами; климатъ очень вреденъ европейцамъ. Въ нее впадаютъ нѣсколько рѣкъ, судоходныхъ въ своемъ нижнемъ теченіи на незначительное расстояние: Мапуту, Тембе и Умбелози, образующія рѣку Англійскую (English river); Комати или рѣка короля Георга. При устьѣ Тембе — португальскій фортъ Лорендо-Марквепъ, выстроенный въ началѣ этого вѣка. Городъ Лорендо-Марк-

вещь, названный по имени основателя (въ срединѣ XVI в.), имѣеть всего около 300 чел. бѣлаго населенія. Кафры (нѣсколько тысячъ), нетерпимые въ городѣ, живутъ вблизи на холмѣхъ Береѣ. Въ городѣ живетъ португальскій губернаторъ всей колоніи, носящей то же имя. Вблизи большія сооруженія вост.-африк. телеграфной компаніи. Гавань Д. (1^{1/2}, км. ширины, 11 км. дл., 3—13 м. глуб.) хорошо защищена и служитъ единственнымъ удобнымъ портомъ для богатаго золотомъ Трансваала. Европейскіе товары, вслѣдствіе высокихъ англ. пошлинъ въ сосѣднемъ Наталѣ, преимущественно направляются черезъ Д. По окончаніи нынѣ строящейся жел. дороги до Преторіи торговля общаеетъ значительное развитіе. Португальцы владѣютъ Д. со времени ея открытія Васкоде-Гама. Англичане, для которыхъ Д. весьма важный пунктъ, уже съ начала этого вѣка стараются ее присвоить. Въ 1872 г. они заявляли претензію на южную половину бухты и прилежащія о-ва, опираясь на заключенный въ 1823 г. договоръ между англ. капитаномъ Овеномъ и однимъ изъ кафрскихъ вождей. Но Макъ-Магонъ, избранный въ третейскіе судьи, призналъ въ 1875 г. Д. за португальцами. Англии удалось склонить португ. правительство уступить ей Д., по договору въ Лоренно-Марквездѣ (1880); но вызванные этимъ договоромъ въ Португаліи безпорядки заставили правительство отъ него отказаться.

Делага (Жюль - Огюстенъ Delahaye) — франц. политическій дѣятель (род. въ 1851 г.). Редактируя монархистскую газету въ гор. Турѣ («Journal d'Indre-et-Loire»), онъ велъ дѣятельную агитацію противъ либеральнаго духовенства, при чемъ полемика эта вызвала пререканія со стороны турскаго архіепископа и даже вмѣшательство папы. Въ эпоху буланжизма Д. выступилъ ревностнымъ сторонникомъ Буланже и въ мартѣ 1889 г. организовалъ въ его честь большую манифестацію, по поводу которой генералъ издалъ свой послѣдній манифестъ, за нѣсколько дней до своего бѣгства. На общихъ выборахъ въ сентябрѣ 1889 г. Д. выступилъ буланжистскимъ кандидатомъ и былъ избранъ; избраніе его было кассировано палатою, но онъ былъ снова избранъ. Въ концѣ 1892 г. Д. получилъ громкую извѣстность своими разоблаченіями по панамскому дѣлу.

Делакруа (Иванъ Ивановичъ) — сынъ бельгійскаго дворянина (1781—1852), род. въ Саратовской губ. Служилъ въ военной службѣ, затѣмъ былъ учителемъ франц. яз. въ казанской гимназіи, служилъ въ комиссіи составленія законовъ и въ Курляндіи, былъ цензоромъ дерптскаго учебнаго округа. Издалъ всеріозную павораму» (Рига, 1835—37), «Грещію» (ibid.; также нѣм. и франц. тексты), «Швейцарію», «Картины Россіи», на рус., франц. и нѣм. яз., «Dramatische Versuche» (Митава, 1805), «Pantheon der russ. Litteratur» (Рига, 1805). Перевелъ на нѣм. яз. «Исторію Суворова» Н. А. Полевого (Рига, 1850). Въ 1807 г. издавалъ политическій журналъ «Геній времени» (см. VIII, 338).

Делакруа (Фердинандъ - Викторъ - Эженъ Delacroix) — знаменитый франц. живописецъ,

род. въ Шарантонѣ-Сенъ-Морисѣ (Сенск. деп.) 26 апр. 1798 г.; ум. въ Парижѣ, 13 авг. 1863 г. Въ дѣтствѣ онъ нисколько не выказывалъ артистическихъ способностей и началъ заниматься живописью лишь 17 лѣтъ отъ роду, по окончаніи курса въ лицей Людовика Великаго. Несмотря на то, что его наставникомъ былъ послѣдователь Давида, Герень, онъ не прижнулъ къ исевдоклассическому направленію давидовской школы, но съ первыхъ же шаговъ своихъ на художественномъ поприщѣ явился рѣшительнымъ противникомъ этого направленія, передовымъ и смѣлымъ сторонникомъ нарождавшагося романтизма, и вскорѣ сталъ во главѣ его представителей. Его творчество было направлено къ воспроизведенію мгновенныхъ и скоропреходящихъ явленій жизни и природы, изображенію необычайнаго, лирически-трогательнаго, потрясающаго, верѣлю даже ужаснаго. Для достиженія этой цѣли, Д. смѣло пользовался всеми средствами колорита, который дался ему какъ немногимъ, и пренебрегалъ правильностью и благородствомъ рисунка, заботясь, главнымъ образомъ, объ его выразительности. Новаторское стремленіе онъ ясно выразилъ еще въ своей первой значительной картинѣ: «Данте и Виргилій переѣзжаютъ на ладѣхъ по адскому озеру» (изъ I ч. Божества. Комедіи), выставленной имъ въ салонѣ 1822 г. вопреки желанію Герена и встрѣченной со стороны однихъ восторженными похвалами, со стороны другихъ — жестокими порицаніями. Еще болѣе бурные споры возбудили «Хіосскія убійства» — второе произведеніе Д., съ которымъ онъ явился предъ публикою въ 1824 г. Однако, въ дальнѣйшей своей дѣятельности, онъ мало-по-малу завоевалъ себѣ симпатію большинства художественныхъ критиковъ и громкую извѣстность въ публикѣ. Содержаніе его картинамъ доставляло крайне разнообразныя источники: библейскіе и евангельскіе рассказы, мѣлологія, древняя, средневѣковая и новѣйшая исторія, народный бытъ и природа Алжирія, Марокко и Испаніи, пощенники имъ въ 1831 г., творенія Данте, Шекспира, Рече и Байрона; онъ брался также за изображеніе сраженій, охотничьихъ сценъ, животныхъ и даже картинъ неодушевленной природы (nature morte). Въ ряду его многочисленныхъ картинъ, слѣдовавшихъ за вышеупомянутыми двумя (обѣ нынѣ въ луврскій галлереѣ), считаются главными: «Казнь дожа Марино-Фальеро» (1827), «Христосъ въ Геесимаскомъ саду» (1827, въ париж. церкви св. Павла), «Грещія на развалинахъ Миссолонги» (1827, въ бордосскомъ музеѣ), «Свобода на баррикадахъ» (1830), «Убійство люттихскаго епископа» (1831), «Медея предъ убійствомъ своихъ дѣтей» (1838, въ ильскомъ музеѣ), «Религиозные фанатики въ Танхерѣ» (1838), «Алжирскія женщины у себя, дома», «Еврейская свадьба въ Марокко» (1841, наход. въ Луврѣ), «Маргарита въ церкви» (1846), «Расставанье Ромео съ Джульеттой» (1846), «Распятіе» (1847), «Снятіе со креста» (1848), «Смерть Валентина» (1848), «Крушеніе Донъ-Жуана», «Послѣ мученія св. Сватіана» (1853) и нѣк. др. Недостаточное знаніе рисунка и небрежное от-

ношеніе къ нему гораздо замѣтнѣе въ монументальныхъ работахъ Д., чѣмъ въ его обыкновенныхъ картинахъ, несмотря на все изящество и роскошь его колорита. Изъ такихъ работъ можно указать на стѣнную живопись въ тронной залѣ Бурбонскаго дворца, въ библіотекѣ Люксембургскаго дворца, плафонъ въ Аполлоновой галлерей Лувра и роспись одной изъ капелль въ ц. св. Сульпиція, въ Парижѣ. Д. славился не только какъ первоклассный, высокоталантливый живописецъ, но также и какъ отличный граверъ, литографъ и рисовальщикъ иллюстрацій. Имъ исполнены 23 гравюры крѣпкой водкой и акватинты и 107 литографій, изображающихъ портреты различныхъ лицъ, костюмы, животныхъ, сцены изъ «Гѣда фонъ - Бердихингена», «Фауста» и «Гамлета», каррикатуры, и сдѣлао 17 рисунковъ для полиптижей. Подверглась яростнымъ нападкамъ приверженцевъ старой школы, онъ былъ принужденъ вступать въ полемику съ ними и вооружаться перомъ на защиту своихъ эстетическихъ воззрѣній. Его журнальныя статьи и письма пререкрасно обрисовываютъ личность автора и содержать въ себѣ любопытныя данныя для оцѣнки современнаго ему движенія во французскомъ искусствѣ. Ср. Ern. Chesneau, «Eugène Delacroix» (П. 1861); Piron, «Eug. Delacroix, sa vie et ses oeuvres» (П. 1865); H. Delaborde, «Eloge d'E. Delacroix» (П. 1876); H. Guet, «Delacroix» (П. 1885) и нѣсколько др. біографій. А. С.—ст.

Деламаръ (Nicolas Delamare или De La Mare)—французскій администраторъ и писатель (1639—1723). Служа комиссаромъ при Шатле, нѣсколько разъ получалъ отъ Людовика XIV порученія по раскрытію злоупотребленій и былъ командированъ въ различныя провинціи во время неурожаевъ для принятія мѣръ къ обезпеченію народнаго продовольствія и пресѣченію безпорядковъ. Позже онъ управлялъ дворомъ графа Вермандуа. Служебная дѣятельность дала Д. обширныя свѣдѣнія въ области административной практики, которыми онъ воспользовался для своей литературной работы. Онъ рѣшился написать сочиненіе о Парижѣ, въ которомъ было бы дано методическое описаніе всего касающаго полиціи и управленія большого города. Его мысль встрѣтила поддержку со стороны Ларейна, стоявшаго тогда во главѣ парижской администраціи, и Балюза (см.), представившаго Д. возможность пользоваться всеми рукописями и книгами богатой бібліотеки Кольбера. Послѣ многолѣтнихъ трудовъ, Д. въ 1707 г. выпустилъ первый томъ своего «Traité de la police». Послѣдній, четвертый томъ вышелъ уже послѣ смерти Д., въ 1738 г. За этотъ трудъ Д. получилъ награду въ довольно оригинальной формѣ: ордономансомъ 5 февр. 1716 г. увеличена была на $\frac{1}{3}$ часть входная плата на спектакли, съ предоставленіемъ излѣшка госпиталю Hôtel-Dieu, подъ условіемъ выдать изъ него Д. «сприличную сумму». На долю Д. пришлось 30000 ливровъ. О научномъ значеніи сочиненія Д. см. Полицейское право.

В. Д.

Деламбръ (Jean - Baptiste - Joseph Delambre) — извѣстный франц. астрономъ (1749

—1822). Начавъ ученую карьеру скромнымъ домашнимъ учителемъ въ Парижѣ, онъ обратилъ на себя вниманіе вычисленіемъ орбиты вновь открытой планеты Урана и, благодаря природнымъ дарованіямъ и безпримѣрному трудолюбію, вскорѣ сдѣлался проф. въ Collège de France, академикомъ, главнымъ редакторомъ астрономическаго мѣсяцеслова «Connaissance de temps» и, наконецъ, съ 1803 г. до самой смерти, состоялъ секретаремъ академіи. Въ самый разгаръ революціи Д. произвелъ полезныя работы по градусному измѣренію парижскаго меридіана и работалъ въ комиссіи вновь вводимыхъ мѣръ и вѣсовъ. Окончательные выводы какъ градуснаго измѣренія, такъ и новыхъ мѣръ Д. помѣстилъ въ извѣстномъ трехъ-томномъ трактатѣ, составленномъ вмѣстѣ съ Мешенемъ: «Base du système métrique décimale» (Пар., 1806, 7 и 10). Д. усовершенствовалъ астрономическія вычисленія разнообразными и изящными формулами (многіе способы и формулы носятъ его имя), составилъ таблицы Солнца и планетъ и помогалъ Лапласу въ изслѣдованіи старыхъ и новыхъ наблюденій затмѣній спутниковъ Юпитера и пр. Кромѣ многочисленныхъ статей въ специальныхъ журналахъ, Д. написалъ: «Astronomie théorique et pratique» (1814, 3 тома) и извѣстную исторію астрономіи: «Histoire de l'astronomie ancienne» (1817, 2 тома), «Histoire de l'astronomie du moyen âge» (1819), «Histoire de l'astronomie moderne» (1821, 2 т.) и «Histoire de l'astronomie au dix-huitième siècle» (1827). Хотя въ этой исторіи Д. выказалъ явное пристрастіе и старался умалить заслуги древнихъ астрономовъ, особенно Птолемея, однако до сихъ поръ она остается единственнымъ полнымъ сочиненіемъ по исторіи астрономіи. Въ частной жизни Д. отличался снисходительностью, мягкостью и ровностью характера. Трудолюбивое юношество и начинающіе астрономы всегда находили въ немъ дѣятельнаго покровителя. В. В. В.

Деламиннація — способъ образованія зародышевыхъ листовъ. См. Зародышевые листы.

Деламоть, Валленъ (Жанъ-Батистъ-Мимель Vallin-Delamothe)—франц. архитекторъ, родомъ изъ Ангулема, первый профессоръ зодчества въ СПб. акад. худ. Въ 1759 г. былъ приглашенъ И. И. Шуваловымъ по контракту въ Россію, срокомъ на 3 года, для занятія должности архитектора при московск. университетѣ и учреждаемой при ономъ акад. худ., съ обязательствомъ, сверхъ преподаванія своей специальности въ этихъ заведеніяхъ, «сочинять всѣ планы и чертежи, кои до университета и двора ея имп. велич.» Живя въ Петербургѣ, служилъ архитекторомъ при шляхетскомъ кадетскомъ корпусѣ, преподавалъ свою специальность его питомцамъ, состоялъ при канцеляріи строенія дворцовъ и садовъ ея имп. вел. и исполнялъ порученія коллегіи иностранныхъ дѣлъ. Съ самаго открытія петербургск. акад. худож. вступилъ въ число ея преподавателей; въ 1765 г., при торжественной ея «инаугураціи», назначенъ членомъ ея совѣта, а въ 1769 г. произведенъ въ ея адъюнкты-

ректоры по части архитектуры. Занимал послѣднюю должность до 1776 г., въ которомъ былъ уволенъ отъ службы съ пенсией въ размѣръ 400 руб. и уѣхалъ на родину, гдѣ в ум. 17 апрѣля 1800 г., на 71 году жизни. Имъ построены въ Москвѣ «новыя коллегии иностранныхъ дѣлъ аппараты и архива» (въ 1762—1763 гг., въ Кремлѣ, въ нынѣшней Александровской ул., близъ Оружейной Палаты), а въ Петербургѣ зданіе стараго Эрмитажа, католическ. церковь и при ней монастырь доминиканцевъ, на Невск. просп., и нѣсколько барскихъ домовъ, между прочимъ, посуществующій теперь дворецъ Чернышевыхъ, находившійся у Сиваго моста, на мѣстѣ нынѣшняго Маринскаго дворца. А. С.—ст.

Делангль (Клодъ-Альфонсъ Delangle, 1797—1869) — франц. госуд. дѣят. и юристъ; былъ адвокатомъ, потомъ ген.-адвокатомъ и ген.-прокуроромъ кассационнаго суда, затѣмъ сенаторомъ, въ 1858 г.—министромъ внутр. дѣлъ, съ 1859 по 1863 г.—министромъ юстиціи. Въ 1863 г. занялъ прежнюю должность при кассационномъ судѣ. Привадежалъ къ числу тѣхъ дѣателей второй имперіи, которые отлачались только исполнительностью и отсутствіемъ политическихъ убѣжденій. Написалъ: «Traité sur les sociétés commerciales» (1848) и др.

Деландъ (Раймонъ Deslandes, 1825—90) — франц. драматургъ. Изъ его водевилей и комедій извѣстны: «La Femme d'un grand homme» (съ Дюрантеомъ, 1855); «Les comédiennes» (съ Люриномъ, 1857); «Les Domestiques» (1861); «La dernière Grisette» (1863); «Le Marquis Harpagon» (1862); «Un Gendre» (1866); «Une Fille d'Ève» (съ Вокажемъ, 1875) и др.

Деланортъ (Марія Delaporte) — франц. актриса, род. въ 1838 г. Поступивъ въ составъ труппы париж. театра «Gymnase dramatique», Д. сразу обратила на себя вниманіе, какъ даровитая «ingénue dramatique». Она не отличалась красотой, но была очень граціозна, обладала пріятнымъ органомъ; искренность и теплота ея исполненія дѣлали ее чрезвычайно симпатичной. Слишкомъ десятилѣтнее пребываніе ея на сценѣ театра «Gymnase» упрочило за ней положеніе выдающейся артистки на тонкія роли въ комедіяхъ Дюма, Сарду, Мельяка, Барьера. Въ 1868 г. Д. приняла ангажементъ въ СПб. и въ первый же годъ уже сдѣлалась любимицей публики Михайловскаго театра, гдѣ оставалась до 1875 г. Въ 1878 г. она покинула театръ и открыла курсы чтенія и дикціи, имѣвшіе большой успѣхъ. В. Кр.

Деланортъ (Michel Delaporte) — франц. драматургъ (1806—72); въ молодости былъ извѣстенъ талантливыми карикатурами и силуэтами. Его многочисленные водевили имѣли огромный успѣхъ, особенно: «La femme de ménage» (1851), «Toinette et son carabinier» (1856), «Rose, la fruitière» (1857) и др. Много писалъ для сцены вмѣстѣ съ Оноре, Коньяромъ, Ваардомъ и др.

Деларошъ (Поль Delacroix) — знаменитый франц. историческій живописецъ. Настоящее его имя было Ипполитъ, именовъ же

Поля звали его въ семействѣ, и оно удержалось за нимъ у современниковъ и въ исторіи искусства (1797—1866). Отецъ Д. былъ экспертъ по части картинъ, а дядя служилъ консерваторомъ кабинета гравюръ въ парижской публ. библ., благодаря чему будущій живописецъ родился и развивался въ артистической атмосферѣ. Чувствуя вначалѣ влеченіе къ пейзажной живописи, онъ учился ей у Вателѣ, но скорѣй перешелъ отъ него къ историческому живописцу К. Деборду, а потомъ, въ теченіи четырехъ лѣтъ, работалъ подъ руководствомъ бар. Гро. Впервые явился предъ публикой въ париж. салонѣ 1822 г. съ картиною: «Иосавеа спасаетъ Иоса» (нах. въ Луврск. музеѣ), еще сильно отымающейся нѣсколько напыщенною манерою Гро, но уже свидѣтельствующей о выдающемся дарованіи художника. Въ слѣдовавшихъ затѣмъ произведеніяхъ своихъ: «Любовь Филиппо Липпи къ его натурщицѣ-монахинѣ», «Кардиналъ архіепископъ Винчестерскій допрашиваетъ Жанну д'Аркъ въ ея темницѣ», «Св. Винцентъ де-Поль держитъ проповѣдь предъ дворомъ Людовика XII» и нѣск. др., выставленныхъ въ салонѣ 1824 г. Д. уже въ значительной степени свободенъ отъ влияния своего учителя и вообще отъ академической рутины, вполнѣ отдѣляясь отъ которой ему удается въ дальнѣйшихъ своихъ работахъ: «Смерть президента Дуранти (нах. въ залѣ засѣданій франц. государственнаго совѣта), «Кончина английской королевы Елизаветы» (нах. въ Луврскомъ музеѣ), «Миссъ Макдональдъ подаетъ помощь послѣднему претенденту послѣ битвы при Кюлоденѣ, 27 апр. 1746 г.» и пр. Примкнувъ къ новымъ идеямъ главы романтической школы, Э. Делакруа, онъ, руководимый свѣтлымъ умомъ и тонкимъ эстетическимъ чувствомъ, осуществлялъ эти идеи въ своемъ творчествѣ съ воздержанностью, остерегаясь преувеличивать драматизмъ изображаемыхъ сценъ, не увлекаясь чрезмерно рѣзкими эффектами, глубоко обдумывая свои композиціи и разумно пользуясь превосходно изученными техническими средствами. «Дѣти англ. короля Эдуарда IV въ лондонскомъ Тоуерѣ», «Кардиналъ везетъ за собою своихъ плѣнниковъ Сенъ-Марса и де-Ту», «Мазарини, умирающій среди приворныхъ кавалеровъ в дамъ», «Кромвель предъ гробомъ кор. Карла Стюарта» (первый экземп.—въ нинск. музеѣ, повтореніе—въ Кушелевской галлерей, въ сб. акд. худ.), «Казнь Иоанны Грей», «Убійство герц. Гиза» и др. картины Д. на сюжеты, заимствованные изъ англ. и франц. исторіи, были встрѣчаемы единодушно хвалою критиковъ и скорѣй дѣлались популярны, благодаря изданію въ гравюрахъ и литографіяхъ. Въ 1832 г. Д. приобрѣлъ уже такую извѣстность, что былъ избранъ въ члены института. Въ слѣдующемъ году онъ получилъ должность проф. въ парижск. училищѣ изящныхъ искусствъ, въ 1834 г. отправился въ Италию, гдѣ женился на единственной дочери живописца О. Вернѣ и провѣлъ три года. По возвращеніи своемъ въ Парижъ, выставилъ въ салонѣ 1837 г.: «Лорда Стаффорта, идущаго на казнь», «Карла Стюарта, оскорбля-

емаго кромвелевскими солдатами» и «Св. Цецилію», и съ тѣхъ поръ уже не участвовалъ въ публичныхъ выставкахъ, предпочитая показывать свои готовые произведенія любителямъ искусства у себя въ мастерской. Въ 1837 г. принялся за главный трудъ всей своей жизни — колоссальную стѣнную картину (15 метр. длины и 4,5 м. шир.), занимающую собою полукруглую трибуну въ актовомъ залѣ училища изящныхъ искусствъ и вслѣдствіе того известную подъ названіемъ «Полукружія» (Hémicycle). Онъ представилъ здѣсь, въ величественной многофигурной композиціи, аллегорическія олицетворенія образныхъ искусствъ, раздающія награды вѣнки въ присутствіи сонма великихъ художниковъ всѣхъ народовъ и временъ, начиная глубокою древностію и кончая XVII столѣтіемъ. По довершеніи (въ 1841 г.) этого монументальнаго произведенія, прекрасно гармонирующаго съ архитектурою залы, какъ нельзя болѣе соотвѣствующаго ея назначенію, отличающагося красотой и разнообразіемъ группировки, блескомъ красокъ и виртуозностію исполненія, Д. продолжалъ работать неустанно, постоянно совершенствуясь и стараясь отдѣлаться отъ послѣднихъ слѣдовъ эмфазы, наложенныхъ на него воспитаніемъ. Въ это время онъ брать темы для своихъ картинъ преимущественно изъ священной и церковной исторіи, а послѣ вторичной поѣздки въ Италію (въ 1844 г.), писалъ сцены изъ тамошняго быта и, наконецъ, по смерти своей жены (въ 1845 г.), особенно полюбилъ сюжеты трагическіе и такіе, которые выражаютъ борьбу великихъ характеровъ съ неумолимою судьбою. Замѣчательнѣйшими произведеніями Д. за послѣдній періодъ его дѣятельности могутъ считаться: «Снятие со креста», «Вогоматерь во время шествія Христа на Голгоу», «Вогоматерь у подножія креста», «Возвращеніе съ Голгоу», «Мученица времемъ Дюклетіана» (нах. въ Михайловск. дворцѣ, въ СПб.); «Марія Антуанетта послѣ объявленія ей смертнаго приговора», «Послѣднее прощаніе жирондистовъ», «Наполеонъ въ Фонтенебло» (нах. въ лейпц. музеѣ) и оставшаяся неоконченною «Скала св. Елены». Д. превосходно писалъ портреты и увѣковѣчилъ своею кистью фizioноміи многихъ выдающихся людей своей эпохи, напр. папы Григорія XVI, Гизо, Тьера, Шангарнье, Ремюзэ, Пурталеса, пѣвицы Зонтагъ и др. Лучшіе изъ современныхъ ему граверовъ: Рейнольдсъ, Прудонъ, Ф. Жираръ, Анриель-Дюпонъ, Франсуа, Э. Жирардъ, Меркури и Каламатта считали для себя лестнымъ воспроизводить его картины и портреты. Ср. Henri Delaborde, «Oeuvres de Paul D.» (1858) и биографію Д., изданную Рюмпъ-Ресомъ (J. Runtz-Rees) въ 1880 г. А. С.—ст.

Делариу (Михаилъ Даниловичъ, 1811—68)—поэтъ пушкинскаго періода. Стихотворенія его печатались въ «Сѣверныхъ Цвѣтахъ», «Библиотекѣ для Читенія», «Современникѣ» и др. (въ отдѣльномъ изданіи «Опыты въ стихахъ» вышли въ 1835 г.). Д., род. изъ Казани, воспитывался въ Царскоевскомъ лицѣѣ и здѣсь уже страстно предавался поэзій, подъ влияніемъ свѣжихъ еще преданій о Пушкинѣ

и Дельвигѣ. По характеру своей меланхолической поэзій Д. ближе всего подходилъ къ Дельвигу. Онъ хорошо зналъ древніе языки, понималъ красоты Виргилія и Овидія; но переводы его скорѣе могутъ быть названы переложеніями. Д. перевелъ также вли, вѣрнѣе, переложилъ «Слово о полку Игоревѣ» («Пѣснь объ ополченіи Игоря, сына Святослава, внука Олега», Одесса, 1839). Служилъ въ канц. воен. мин. и былъ уволенъ за переводъ стихотворенія Гюго «Красавица», гдѣ авторъ высказываетъ желаніе положить къ ногамъ красавицы скипетръ, тронъ и державу, если бы былъ королемъ. Позже былъ инспекторомъ классовъ въ Рижскомъ лицѣѣ, въ Одессѣ. Критика относилась къ Д. довольно сочувственно, но публика мало замѣчала его. С. Бр.

Делатр (Георгъ или Юрій)—посоль герман. императора Максимилиана къ великому князю Іоанну Васильевичу III. Д. былъ въ Москвѣ вмѣстѣ съ вернувшимся русскимъ посломъ Юріемъ Траханіотомъ въ іюлѣ 1490 г., для заключенія союза между обоими государями противъ короля польск. Казимира, но какъ Іоаннъ, желавшій завоевать южную Литовскую Россію, такъ и Максимилианъ, намѣревавшійся овладѣть Венгріей, видѣли въ Казимирѣ общаго врага. Чтобы вѣрнѣе успѣть въ своей миссіи, Д. объявилъ желаніе императора жениться на дочери Іоанна и хотѣлъ видѣть невѣсту и узнать цѣну ея приданаго. Въ этомъ ему отказали, и такъ какъ Іоаннъ требовалъ увѣрительной записи, что дочь его будетъ имѣть греческую церковь и священниковъ, на что Д. не былъ уполномоченъ, то о бракѣ перестали говорить; союзъ же былъ заключенъ. Пожалованный Іоанномъ въ золотоносцы (Д. получилъ золотую цѣпь съ крестомъ, горностаевую шубу и серебряныя остроги или шпоры, какъ бы въ знакъ рыцарскаго достоинства), Д. въ августѣ того же года выѣхалъ изъ Москвы, вмѣстѣ съ русскими послами Траханіотомъ и Кулешинимъ. Въ 1491 г. онъ вторично былъ посланъ въ Москву, чтобы быть свидѣтелемъ клятвеннаго обшанія Іоанна исполнить заключенный договоръ. Въ то же время Д. старался оправдать помолвку Максимилиана на принцессу Бретанской и холатайствовалъ передъ Іоанномъ за Швецію. На этотъ разъ Д. пробылъ въ Москвѣ около пяти мѣсяцевъ. Ср. Карамзинъ, VI, 216—223 и соотв. примѣчанія.

Делатр (Alphonse Delattre) — бельг. ориенталистъ, род. въ 1841 г., іезуитъ. Главные его труды: «Les inscriptions historiques de Ninive et Babylon» (1879), «Le peuple et l'empire d. Mèdes» (1883); «Esquisse de géographie assyrienne» (1883); «Le livre de Judith» (1883); «De l'authenticité du livre de Daniel» (1889); «L'assyriologie depuis onze ans» (1891). Перевелъ «Тель - эль-амарненскія надписи» (въ «Трудахъ лондонскаго общ. библ. арх.») и написалъ по поводу ихъ нѣсколько статей. В. Т.

Делатр (Alfred-Louis Delattre) — франц. археологъ, род. въ 1850 г., директоръ музея St. Louis на мѣстѣ древняго Караеагена и распорядитель раскопокъ въ этихъ мѣстахъ. Соч. его:

«Carthage et Tunisie au point de vue archéologique» (Тунисъ, 1883); «Inscriptions chrétiennes à Carthage»; «Fouilles à Damous-el-Karitu».

Б. Т.

Делатръ Лакуръ (Луи - Мишель Lacour-Delâtre) — франц. филологъ, род. въ 1815 г. Выступилъ съ «Chants d'un voyageur» (1840), а затѣмъ «Chants de l'exil» (1843); послѣ того явилась комедія «Timon d'Athènes» (1844), подражаніе Шекспиру, и рядъ переводовъ съ итальянскаго, нѣмецкаго, голландскаго, англійскаго и испанскаго. Самостоятельныя работы Д.: «Dictionnaire des racines hébraïques» (1846); «Les cinq conjugaisons de la langue française» (1851), «Yelaguine, moeurs russes» (1853); «La langue française dans ses rapports avec le sanscrit» (1854); «Canti e pianti» (1859); «Mots italiens d'origine allemande» (1872).

Делаксонъ (Анри Delafond, 1805—1861) франц. ветеринарный врачъ, бывший проф. альфорскій ветеринарной школы. Главнѣйшія его сочиненія; «Traité sur la police sanitaire des animaux domestiques» (1838); «Recherches sur la contagion de la péripneumonie des bêtes bovines» (1841); «Notice sur une maladie qui règne épidémiquement sur les chevaux dans quelque parties de la France» (1841); «Maladie de sang des bêtes à laine» (1843); «Traité de pathologie générale comparée des animaux domestiques» (1844; 2-е изд. 1855); «Traité de thérapeutique générale vétérinaire» (1844); «La gale de l'homme et des animaux domestiques» (1846, въ сотрудничествѣ съ Bourguignon); «Maladie de sang des bêtes bovines» (1848); «Progrès agricole et amélioration du gros bétail de la Nièvre» (1849) и «Traité de matière médicale et de pharmacie vétérinaires» (2-е изд. 1853, въ сотрудничествѣ съ Lassaigüe).

В. С.

Делакоссеъ (Габриэль Delafosse) — франц. минералогъ. Род. около 1795 г., ум. въ 1878 г. Д. былъ проф. минералогія въ париж. университетѣ, нормальной школѣ и естеств.-историческомъ музеѣ. Въ 1857 г. избранъ въ члены академіи наукъ, въ отчетѣхъ которой («Comptes rendus») появились его главнѣйшія труды, относящіяся къ кристаллографіи: «Recherches sur la cristallisation» (1840), «Mémoire sur le plésiomorphisme des espèces minérales» (1851) и др. Имъ написаны въ нѣсколько элементарныхъ руководствъ по естеств. исторіи: «Précis élémentaire d'histoire naturelle», «Leçons d'histoire naturelle» (нов. изд. 1863), «Nouveau cours de minéralogie» (1862) и др.

Делегация въ Австрію-Венгрію — представительное собраніе, которому принадлежит высшее управленіе дѣлами общими обѣимъ частямъ имперіи. Такими дѣлами являются: 1) *иностранныя дѣла* (сношенія съ иностранными государствами, защита австрійскихъ и венгерскихъ подданныхъ за границею, заботы о международныхъ торговыхъ сношеніяхъ); 2) *военныя дѣла*, включая и военный флотъ, и 3) *финансы*, во всемъ, что касается общеимперскихъ интересовъ (установленіе общаго бюджета; распределеніе между обѣими частями имперіи общихъ расходовъ и т. д.). Для ближайшаго завѣдыванія общими дѣлами существуетъ особое министерство, состоящее

изъ министра иностранныхъ дѣлъ, военнаго министра и министра финансовъ. Министры эти не касаются отдѣльнаго управленія Австріи и Венгріи (для чего существуютъ особыя министерства) и въ дѣятельности своей являются ответственными передъ Д. Австрія и Венгрія имѣютъ каждая свою Д. Австрійская и венгерская Д. состоятъ каждая изъ 60 членовъ; 20 членовъ (и 10 замѣстителей) каждой Д. избираются верхнею палатою сѣвѣственнаго парламента, остальные 40 членовъ (и 20 замѣстителей) — нижнею палатою. Избраніе делегатовъ и ихъ замѣстителей, изъ среды избирающей палаты, производится каждый годъ; они могутъ быть избираемы на новые сроки. Въ случаѣ распушенія палаты депутатовъ австрійскаго или венгерскаго сейма, полномочія соотвѣтственной Д. прекращаются и новый парламентъ избираетъ новую Д. — Д. созываются развѣ въ годъ императоромъ, который назначаетъ мѣсто ихъ собранія; какъ общее правило, онѣ созываются поочередно въ Вѣнѣ и Буда-Пештѣ. Д. избираютъ изъ своей среды президента и другихъ членовъ бюро. Онѣ засѣдаютъ, обсуждаютъ и постановляютъ каждая отдѣльно; но каждая изъ Д. имѣетъ право предлагать, чтобы извѣстный вопросъ былъ рѣшенъ совѣстнымъ голосованіемъ, и это предложеніе не можетъ быть отклонено другою Д., послѣ того, какъ обмѣнъ тремя письменными сообщеніями останется безрезультатнымъ. Предсѣдательство въ соединенныхъ засѣданіяхъ Д. принадлежитъ поочередно президентамъ отдѣльныхъ Д. Засѣданія Д. публичны, но могутъ быть закрыты по предложенію президента или пяти членовъ; голосованіе постановленій во всякомъ случаѣ должно совершаться въ публичномъ засѣданіи. Для дѣйствительности постановленій соединеннаго собранія Д. необходимо присутствіе по меньшей мѣрѣ двухъ третей членовъ каждой Д.; постановленія дѣлаются абсолютнымъ большинствомъ голосовъ; если при этомъ различныхъ членовъ одной Д. больше, чѣмъ другой, то изъ первыхъ отъ голосованія воздерживается такое число членовъ, чтобы уравнивать число вотирующихъ каждой Д.; вопросъ о томъ, какіе именно члены должны воздержаться отъ голосованія, рѣшается жребіемъ. Въ австрійской Д. обсужденіе и постановка рѣшеній производятся на нѣмецкомъ языкѣ, въ венгерской Д. — на венгерскомъ. Въ соединенныхъ засѣданіяхъ Д. протоколъ ведется на обоихъ языкахъ. Д. сообщаютъ другъ другу свои рѣшенія и, въ случаѣ надобности, мотивы ихъ; онѣ сносятся между собою письменными совѣщаніями — австрійская Д. на нѣмецкомъ, венгерская — на венгерскомъ языкѣ, при чемъ въ подлинному тексту сообщенія Д. долженъ быть приложенъ переводъ его на языкъ другой Д. — Компетенція Д. обнимаетъ всѣ предметы, касающіяся вышеказанныхъ общихъ интересовъ. Члены общеимперскаго министерства имѣютъ право присутствовать въ засѣданіяхъ Д. и поддерживать свои предложенія, лично или черезъ замѣстителей. Каждая Д. имѣетъ право выступить съ предложеніями и проектами по всѣмъ дѣламъ, входящимъ въ компетенцію Д. Для законности постановленій Д. необхо-

димо согласіе обѣихъ Д. или рѣшеніе соединеннаго ихъ собранія; и въ томъ, и въ другомъ случаѣ необходима санкція императора, которому принадлежитъ право абсолютнаго вето. Являясь высшимъ органомъ контроля за управленіемъ общеимперскими дѣлами, Д. имѣютъ право требовать отъ общаго министерства отчетовъ по расходованію вотированныхъ суммъ и вообще по разнымъ предметамъ управленія; принимать петиціи и передавать ихъ правительству, съ мотивированными заявленіями или предложеніями; предлагать правительству вопросы и интерпелляціи, а также вотировать адреса императору. Закономѣрность дѣятельности общеимперскаго министерства обеспечивается ответственностью его передъ Д., которымъ принадлежитъ право возбуждать противъ министерства преслѣдованіе. Для возбужденія этого преслѣдованія необходимо рѣшеніе каждой изъ Д. или соединеннаго ихъ собранія. Прозвиство суда надъ министрами ввѣряется особому трибуналу, который составляется слѣдующимъ образомъ: каждая Д. предлагаетъ 24 судей, изъ лицъ независимыхъ и свѣдущихъ въ законахъ (и притомъ не принадлежащихъ къ составу Д.); изъ этихъ 24 лицъ другая Д. можетъ отвести 12; равнымъ образомъ обвиняемый или обвиняемые (если ихъ нѣсколько) также могутъ отвести 12 судей, съ такимъ, однако, расчетомъ, чтобы отъ обѣихъ Д. было равное число судей. См. Ulbrich, «Lehrbuch des Oesterreichischen Staatsrechts» (В., 1888).

В. Дерюжинскій.

Делегация—сложная юридическая сдѣлка римскаго права. Въ Д. одно лицо (делегантъ) давало приказъ (jussum) или указаніе (delegatio) другому (делегату) либо *выдать* опредѣленные вещи или извѣстныя суммы, либо *общаться* путемъ стипуляціи такую выдачу или уплату третьему лицу (делегатарію). Всѣ три участника сдѣлки вступали между собой въ опредѣленные отношенія: делегаторій получалъ право собственности или требованія по отношенію къ делегату, съ тѣмъ, однако, что полученное или общанное ставилось на счетъ делеганта, погашая долгъ послѣдняго делегатарію или устанавливая въ его пользу обязательство со стороны делегатарія; делегатъ, совершая выдачу или стипуляцію, дѣйствовалъ отъ своего имени и за свой страхъ по отношенію къ делегатарію, но вмѣстѣ съ тѣмъ получалъ и права по отношенію къ делегату: его сдѣлка ставилась делегантомъ на его счетъ, благодаря чему делегатъ или освобождался отъ долга передъ делегантомъ, или получалъ на него право требованія. Отношенія делеганта и делегата были, затѣмъ, безразличны для делегатарія и не влияли на составъ его правомочій; делегату же принадлежало право на возраженія, которыя были у делеганта по отношенію къ делегатарію. Случай примѣненія Д. были многочисленны. Когда кому-либо нужно было дать въ долгъ другому, подарить, наградить его приданымъ и т. д., и въ тоже время въ его рукахъ не было нужныхъ средствъ для этого, онъ могъ обратиться къ третьему лицу съ порученіемъ совершить эти дѣйствія. Еще

болѣе важны и общераспространены были въ Римѣ случаи Д. для передачи обязательствъ и перевода долговъ. Когда кредиторъ желалъ передать свое право требованія другому лицу, тогда онъ приказывалъ своему должнику общаться, въ формѣ стипуляціи, уплату долга указываемому имъ новому кредитору; если должникъ желалъ перевести свой долгъ на другое лицо, то, по его указанію, третье лицо общало, также въ формѣ стипуляціи, уплатить его кредитору должную сумму. Въ такихъ случаяхъ на мѣсто старыхъ кредитора и должника выступали новыя лица. Передача обязательствъ черезъ Д. связывалась, такимъ образомъ, съ *новацией* обязательства (см.), причѣмъ права и обязанности старыхъ должниковъ прекращались и на преемниковъ кредитора не переходили залогъ, поручительство и т. п. Этими передача обязательствъ черезъ Д. отличается отъ современныхъ формъ передачи, которая допускаетъ сингулярную сукцессию (см.) при передачѣ какъ правъ, такъ и долговъ. Съ постепеннымъ утвержденіемъ послѣдней Д. теряетъ свое значеніе. Передача права требованія въ послѣднемъ смыслѣ признана всѣми современными законодательствами. Какъ способъ передачи долговъ, Д. имѣетъ силу, въ римскомъ смыслѣ, только во французскомъ правѣ (art. 1271) и законодательствахъ, составленныхъ по его образцу; нѣмцами законодательства (прусское, австрійское) въ значительной степени допускаютъ сингулярную сукцессию (см. Ассигнація, II, 321, и Экспромиссія). Новый проектъ общегерманскаго уложенія совершенно вычеркиваетъ Д. изъ области своихъ нормъ, допуская прямой переводъ долга съ сингулярной сукцессіей. Русское право не знаетъ специальныхъ постановленій о Д., и вопросы, съ ней связанные, обсуждаются по общимъ началамъ передачи обязательства (см.). Ср. Муромцевъ, «Гражд. право древняго Рима» (306 сл.); Бернштейнъ, «О сущности Д. по римскому праву» (СПб. 1871); Salpius, «Novation und Delegation»; особ. Gide (Paul), «Etudes sur la novation et le transport des créances en droit romain» (П. 1879); «Motive zu dem Entwurfe eines bürg. Gesetzbuches» (II, 142 сл.).

В. Н.

Делеклюзъ (Луи - Шарль Delescluze, 1809—1871)—франц. журналистъ и одинъ изъ главныхъ членовъ коммуны. Во время июльской монархіи издавалъ газету сначала въ Шарлеруа (въ Бельгіи), потомъ въ Валансьенѣ; послѣ февральской революціи 1848 г. былъ комиссаромъ республики въ департаментахъ Сѣверномъ и Падэ-Кале, но послѣ мятежа 15 мая долженъ былъ выйти въ отставку. За свои статьи въ основанной имъ «La Révolution démocratique et la Liberté républicaine» былъ присужденъ къ 1½ годич. тюремному заключенію и бѣжалъ въ Англію. Вернувшись въ 1853 г. во Францію, Д. тотчасъ же сдѣлался дѣятельнымъ членомъ тайныхъ кружковъ, но скоро былъ схваченъ и сосланъ въ Кайену, гдѣ оставался до амнистіи 1859 г. Объ этихъ годахъ своей жизни написалъ «De Paris à Cayenne; journal d'un transporté» (1867). Въ концѣ второй имперіи Д. издавалъ рѣзко оппо-

зиционную газету «Réveil» и снова много раз подвергался заключенію и денежнымъ штрафамъ. Избранный въ 1871 г. членомъ національнаго собранія, онъ скоро сложилъ съ себя это званіе и сдѣлался однимъ изъ главныхъ дѣятелей коммуны. Во главѣ экзекуціонной комиссіи, а затѣмъ, послѣ паденія К्लюзера, и военной комиссіи, обнаружилъ необычайную энергію. Предвидя гибель коммуны, Д., въ засѣданіи 20 мая, внесъ предложеніе о сожженіи всѣхъ общественныхъ зданій Парижа и разстрѣляніи заложниковъ. При штурмѣ послѣдней баррикады коммунаровъ, на Ангюлемской улицѣ, версальскими, войсками Д. паль, провѣннанный нѣсколькими пулями.

Делемонъ (Delémont) или Дельсбергъ—городъ въ швейцарскомъ кантонѣ Бернѣ, при р. Сорнѣ, въ обширной, плодородной котловинѣ Бернской Юры. 3638 жит. (1888), преимущественно католиковъ; соединенъ желѣзными дорогами съ Берномъ, Базелемъ и сѣтью французскихъ дорогъ.

Деленъ (Döhlen)—деревня въ Саксоніи, въ Дрезденскомъ округѣ; болѣе 2 т. ж. Каменноугольныя копи, заводы стали-литейный, сѣрни. кислоты, машинные и стеклянные.

Делеръ (Теодоръ Döhler)—изв. пианистъ и композиторъ (1814—56). Концертировалъ съ большимъ успѣхомъ въ разныхъ городахъ Европы. Д. жилъ долгое время въ Россіи и былъ женатъ на русской, гр. Е. С. Шереметевой. Написалъ оперу «Танкредъ» и много вещей для фортепiano. *М. П.*

Делессерія (Delesseria)—морская водоросль изъ отряда багрянковъ или красныхъ водорослей. См. Красныя водоросли.

Делессъ (Delesse, Ахиллъ-Эрнестъ-Оскаръ Іосифъ; 1817—1881)— французскій геологъ, нѣкоторыя изслѣдованія котораго (какъ, напр., о вліяніи почвы на составъ золы, произрастающихъ на ней растений, о распространеніи фосфоритовъ и друг.), а равно агрономическія и гидрологическія карты Франціи вообще и окрестностей Парижа (департаментовъ Сены, Марны и Оазы) въ частности, представляютъ весьма много интереснаго для сельскихъ хозяевъ. *В. С.*

Дели (правильнѣе Дили, также Дегли, Дехли; Delhi, Dilli, Delhi у англ.)—гл. городъ двоименныхъ отдѣла и округа въ англоинд. провинціи Пенджабъ, на пр. бер. Джамны (или Джумны); нѣкогда величайшій городъ Индіи («азиатскій Римъ»), еще въ XVII в. превосходившій по величинѣ и народонаселенію (свыше 2 милліоновъ) Лондонъ. Существова съ древнѣйшихъ временъ, Д. много разъ разрушался и отстраивался. Нынѣшній городъ, заново построенный въ XVII в. Шахъ-Джаханомъ, окруженъ на 20 верстномъ разстояніи развалинами прежнихъ Д., свидѣтельствующихъ о прошломъ величіи и богатствѣ города. Современный Д. занимаетъ 7 кв. км. и имѣетъ форму полукруга, діаметръ котораго идетъ вдоль высокаго запад. бер. Джамны. Надъ окружающими городъ высокими (10 м.) стѣнами, которыя англичане усилили укрѣпленіями и широкимъ ровомъ, поднимаются минареты и куполы мечетей, башни дворцовъ и между ними многочисленныя группы пальмъ

и др. деревьевъ. Д. состоитъ изъ туземнаго города, раздѣляющагося на 2 квартала—индусовъ и мусульманъ, и англійскаго города, съ дворцомъ резидента, арсеналами, магазинами и казармами; послѣдній отдѣленъ отъ города туземцевъ каналомъ и обширными садами и бульварами. Совершенно отдѣльно, вдоль берега рѣки, лежитъ такъ называемая «Крѣпость»—дворецъ великаго могола Шахъ-Джахана, составляющей, въ сущности, особый городъ. До возстанія 1857 г. здѣсь жили великіе моголы, въ качествѣ англ. пенсіонеровъ и подъ англ. охраной. Входная зала, дл. болѣе 53 саж.—одна изъ величественнѣйшихъ палатъ на всемъ свѣтѣ, а обширная аудіенцъ-зала, съ своими поднимающимися надъ рѣкой и ея лѣсистыми островами павильонами, вполне оправдываетъ находящуюся вокругъ потолка надпись: «Если есть небо на землѣ, то вотъ оно». Здѣсь же находились дворцы принцевъ, музыкальныя залы, обширныя сараи, остатки кот. еще сохранились. Изъ драгоценностей этого дворца особенно былъ извѣстенъ знаменитый павлиній тронъ, сдѣланный весь изъ массивнаго золота, съ золотыми павлинами по обѣимъ сторонамъ, распростертыя хвосты которыхъ были сплошь покрыты драгоценными камнями, а надъ ними находился вырѣзанный изъ цѣльнаго смарагда попугай. Все это, вмѣстѣ со многими другими драгоценностями, составило многомилліонную добычу, вывезенную изъ Д. персидскимъ завоевателемъ Надиръ-шахомъ (1736—47). Шахъ-Джахану же принадлежитъ постройка лучшей мечети Д. Это—грандіозное зданіе, построенное изъ бѣлаго мрамора и краснаго песчаника, съ узорчатыми порталами, стройными минаретами и тремя куполами изъ бѣлаго мрамора съ черными полосами. Въ окрестностяхъ, среди развалинъ прежнихъ Д., сохранилось множество храмовъ, мечетей, колоннъ и укрѣпленій, относящихся ко всѣмъ эпохамъ индусскаго искусства. За слѣды древней Индапрастры принимаютъ «Пургану Килу», находящуюся въ 3 км. отъ Д. Древнѣйшимъ историческимъ памятникомъ считается желѣзная (12 м. вышины) колонна раджи Дхавы (нач. IV в. по Р. Х.), поставленная въ память побѣды надъ народами Средней Азіи, о чемъ гласитъ находящаяся на колоннѣ санскритская надпись. Частью сохранилась великолѣпная мечеть, построенная Каттабъ-Эддинъ-Аббекомъ (или Кутубъ-Эддинъ-Алибегомъ). Его зятемъ, въ началѣ XVIII ст., выстроенъ хорошо сохранившійся знаменитый Кутабъ-Минаръ. Это—колоссальная башня, въ 72,5 м. вышины, представляющая какъ бы пучекъ колоннъ, раздѣленныхъ галереями и рельефными изваяніями на пять, все болѣе стуживающихся къверху этажей. Къ серединѣ XIV в. относится обширный Фирозабатскій дворецъ, свидѣтельствующій о могуществѣ Фирозъ-шаха, изъ 8-ей авганской династіи, построившаго крѣпость Котилу и приведшаго Д. въ цвѣтущее состояніе. Здѣсь находится съ большими трудностями доставленный сюда знаменитый своими надписями стоѣбъ царя Асоки. Весьма замѣчательны также: мраморный мавзолей Гуаюна (1530—55), сына Бабура; обсерваторія, построенная въ 1724 г., и много др.

Жителей въ Д. (1891) 193580 (изъ нихъ 95484 индуса, 72519 магомет.). Его торговля и промышленность, пришедшія въ салыный упадокъ при послѣднихъ великихъ могилахъ, начинаютъ снова процвѣтать. Онъ имѣетъ большое значеніе, какъ главный складочный пунктъ пшеницы и др. продуктовъ Пенджаба и какъ центральная жел.-дорожная станція между Калькуттой, Пешаверомъ и Бомбеємъ. Д. все еще образуетъ центръ просвѣщ. для индійскихъ мусульманъ. Выгодное положеніе Д. какъ разъ въ томъ мѣстѣ Индіи, гдѣ расходятся главные историческіе пути полу-ва—къ нижнему бассейну Ганга, къ горнымъ проходамъ Гиндукуша, къ устьямъ Инда и Камбейскому заливу—объясняетъ, почему онъ прежде былъ важнѣйшимъ стратегическимъ пунктомъ всего сѣв. Индостана и почему, многократно разрушаемый, снова возрождался и приходилъ въ цвѣтущее состояніе.

Исторія. На мѣстѣ, гдѣ нынѣ Д., стояла древняя Индрапраста, основанная, по легендѣ, за 3000 л. до Р. Хр. и бывшая резиденціей славившихся своимъ богатствомъ Пандавовъ, дѣтей Солнца. Съ прекращеніемъ этой династіи городъ пришелъ въ упадокъ и лишь въ I вѣкѣ до Р. Хр. былъ заново построенъ раджей Дилу или Дилипой, давшимъ Д. его нынѣшнее названіе. Съ тѣхъ поръ онъ долго былъ резиденціей индійск. царей. Въ 1011 г. былъ взятъ штурмомъ и разграбленъ султаномъ Махмудомъ газневидскимъ, который сдѣлалъ Д. своей провинціей, подъ управленіемъ собственныхъ раджей. Въ 1193 г. Д. былъ преданъ страшному разграбленію, перейдя въ руки Гурядовъ (IX, 912). Въ 1206 г. Д. опять сдѣлался независимымъ; послѣ смерти Шагадъ-эддана валистникъ его, Каттабъ-эддинъ-Айбекъ, овладѣвъ Д., сдѣлалъ его резиденціей могущественнаго государства и положилъ начало 1-й турецкой или авганской династіи, при которой Д. сталъ однимъ изъ самыхъ богатыхъ городовъ въ Азіи. Съ 1288 г. въ Д. царствуетъ 2-я турецкая династія Гильджи, при которой Д. удачно отражалъ нашествія монголовъ. Съ 1321 г. власть переходитъ къ 3-й династіи. Наступившіе въ ней раздоры облегчили побѣду монголовъ; въ 1398 г. Тимуръ совершенно разрушилъ Д. Послѣ многихъ смутъ, съ 1450 г. въ немъ утвердилась династія Лоди, но не надолго: уже въ 1526 г., послѣ битвы при Панипатѣ, Бабуръ, первый великій моголъ, овладѣлъ Д. и сдѣлалъ его своей резиденціей. При преемникахъ Вабура Д. много разъ былъ опустошаемъ во время войнъ авганцевъ съ маратами и пришелъ въ совершенный упадокъ. Въ 1803 г. англичане, разбивъ маратовъ, заняли Д. Великій моголъ продолжалъ управлять только номинально. Лѣтомъ 1857 г. вспыхнуло возстаніе мусульманъ; европейцы были изгнаны и великій моголъ провозглашенъ царемъ Индіи; но 20 сент. 1857 г. англ. генералъ Вильсонъ взялъ штурмомъ городъ и забралъ въ плѣнъ великаго могила со всѣмъ его семействомъ. Съ тѣхъ поръ Д.—уже совершенно англійское владѣніе.

Дели (Dehli или Dibli)—гл. пунктъ португальскихъ владѣній на сѣв. бер. о-ва Тимора,

въ Индійск. океанѣ, при бухтѣ, доступной при сѣв.-вост. муссонѣ; климатъ нездоровый; вывозятся буйволы, свиньи, птицы, рисъ, овощи.

Дели (Делхи)—главный пунктъ маленькаго Малайскаго государства въ сѣв. части острова Суматра, на вост. берегу о-ва. Страна Д. тянется на 30 км. по берегу и на 50 внутрь о-ва; производитъ главнымъ образомъ золото и перецъ; разводится табакъ, сандалное дерево, мускатный орѣхъ. Нидерландское колониальное общество ввезло туда китайцевъ и кули; цѣнность продуктовъ значительно возросла. Особенно развилось табаководство. Съ 1862 г. Д. состоитъ подъ протекторатомъ Голландіи.

Дели (Шарль Deslys, 1821—85)—франц. писатель. Въ молодости былъ комми-вождемъ и актеромъ. Новелла: «Les bottles vertes de Cendrillon» (1846) создала ему литературное имя. За «Révolution de Février» и романомъ «La mère Rainette» (1851) послѣдовалъ рядъ романовъ, изъ которыхъ болѣе извѣстны: «La millionnaire», «La dernière grisette», «Le roi d'Yvetot», «Les recits de la Grève» (1866, премія академіи); «Les compères du roi», «Le sergent de Madeleine», (1875) и др. Написалъ также нѣсколько драматическихъ произведеній: «Le pont rouge» (1858); «Le casseur de pierres» (1867) и др.

Делибаль—см. Медъ.

Делибашъ—см. Делисы.

Делибъ (Leo Délib) — французскій композиторъ (1830—91); учился въ парижской консерваторіи. Трнадцать первыхъ небольшихъ оперъ не дали Д. большой славы. Настоящая его извѣстность началась съ 1865 г., послѣ его кантаты «Alger» и въ особенности послѣ балета «La source», поставленнаго въ 1866 г. въ большой парижской оперѣ. Д. внесъ въ область балета много благородства, изящества и симфоническаго интереса. Изъ балетовъ Д. выдаются еще «Копелія» и «Сильвия». Въ семидесятыхъ годахъ Д. началъ писать комическія оперы большихъ размѣровъ: «Le roi l'a dit», «Jean de Nivel», «Lakmé». Первая изъ нихъ—самая лучшая по увлекательности, красотѣ и свѣжести музыки и прекрасной фактурѣ. Двѣ послѣднія были поставлены въ Петербургѣ. Д. написалъ много романсовъ, мессу, нѣсколько дѣтскихъ хоровъ, лирическую сцену «La mort d'Orphée». Сочиненія Д. пользуются всемірною извѣстностью.

Н. С.

Делиградъ—укрѣпленіе въ Сербіи, на турец. границѣ, при р. Моравѣ. Въ кампанію 1809 г. небольшой русск. отрядъ, подъ начальствомъ ген.-маіора графа О'Рурка, поддержанный сербскими ополченіями, въ теченіе цѣлаго дня отражалъ подъ Д. атаки корпуса турец. войскъ, предводимыхъ Измаилъ-беємъ, и этимъ спасъ Сербію отъ непріятельскаго вторженія. Въ 1876 г., передъ войною съ турками, сербы устроили въ Д. укрѣпленный лагерь изъ 6 редутовъ, соединенныхъ траншеями. Этотъ лагерь находился между лагеремъ у Алексинаца и укрѣпленною позиціею у Дюньва (12 в. отъ Д.) и имѣлъ важное стратегическое значеніе, такъ какъ отсюда сербы могли оперировать не только по обимъ бере-

гамъ сербской и болгарской Моравъ, но также въ долины рр. Тимокъ, Ибаръ и Расина. Когда вспыхнула война, на линіи Д.-Александра сосредоточена была главная (южная) сербская армія, подъ начальствомъ генерала Черняева. Противъ этой линіи направлены были главные усилія турокъ, когда Черняевъ, послѣ неудачнаго наступленія къ Нишу, рѣшился ограничиться оборонительными дѣйствіями. Послѣ неудачнаго для сербовъ сраженія при Александриѣ (20 авг.) Черняевъ перевелъ большую часть своихъ войскъ къ Д.; туда же отступили сербскія войска и послѣ пораженія на р. Дюнишкѣ, 17 (29) октября. Въ ночь на 19-е сербы очистили позицію у Д., а на слѣдующее утро Д. былъ занятъ турками.

Делижанъ — мѣстечко на высотѣ 4200 фт. надъ уровнемъ моря, Казахскаго уѣзда Елизаветпольской губ., съ населеніемъ въ 1050 душъ (армяне). Д. лежитъ на почтовой дорогѣ, направляющейся отъ ст. Акстафа Закавказской жел. дор. въ южное Закавказье. У Д. она идетъ вверхъ по р. Акстафѣ, по лѣсистому делижанскому ущелью, которое считается многими одною изъ живописнѣйшихъ мѣстностей Закавказья. В. М.

Делизнауры — селеніе Кутаисской губ., Шаропанскаго у., въ 8 в. къ С отъ уѣзднаго города, на притокахъ рѣкъ Квирилы и Буджи. Жит. 2035; преобладаютъ имеретинцы; церковей православныхъ 3.

Делишлы-кая (въ переводѣ — *дырвая скала*) — одна изъ отдѣльно стоящихъ известняковыхъ скалъ группы *Элтигена*, въ разстояніи около одной версты къ С отъ деревни Козъ (между Судакомъ и Θεодосіей). Въ скалѣ находится натуральное сквозное окно неправильной формы. Возлѣ видны остатки древней стѣны и церкви. Н. Г.

Деликтъ — частный или гражданско-правовой (*delictum privatum*) поступокъ, влекущій за собой возмѣщеніе вреда и ущерба или штрафъ, взыскиваемые по частному праву въ пользу лицъ потерпѣвшихъ. Въ значительной мѣрѣ Д. совпадаетъ съ преступленіемъ, поскольку послѣднее влечетъ за собой взысканіе въ пользу потерпѣвшаго; однако существуетъ рядъ уголовныхъ преступленій, неподлежащихъ гражданско-правовому взысканію въ виду того, что ими не причинено никакого вреда (напр. покушеніе на преступленіе) или нѣтъ лицъ, въ пользу которыхъ возможно его возмѣщеніе (при убійствѣ лица, не бывшаго кормильцемъ семьи) — и наоборотъ, рядъ частныхъ Д., не подлежащихъ, по своей незначительности съ публично-правовой точки зрѣнія, уголовной карѣ, но причиняющихъ вредъ и подлежащихъ гражданско-правовому возмездію. Поэтому, Д. въ области гражданскаго права вообще называется всякое противоправное дѣйствіе (все равно, преступленіе ли это, проступокъ или простое имущественное поврежденіе), вторгающееся въ личную или имущественную сферу личности и причиняющее ей тотъ или иной ущербъ, независимо отъ существующихъ между лицами гражданско-правовыхъ отношеній. Отличительнымъ признакомъ Д. отъ правонарушеній другого ряда такъ наз. ква-

зиделиктовъ) служить *намереніе* причинить вредъ, *вина*, безъ которой, за нѣкоторыми исключеніями, не существуетъ ответственности (см. Вознагражденіе за вредъ и убытки, VI, 892). Составъ гражданско-правовыхъ, Д. а также виды ответственности за нихъ, различны въ разные періоды исторіи и въ различныхъ законодательствахъ. На первыхъ порахъ развитія права область *деликтнаго права* совпадала со всей областью права, такъ какъ уголовныя и гражданскія правонарушенія одинаково наказывались штрафами въ пользу потерпѣвшаго, безъ другихъ послѣдствій. Дальнѣйшее развитіе состоитъ въ постепенномъ выдѣленіи, съ одной стороны, уголовныхъ преступленій, подлежащихъ публичной пенѣ, съ другой — гражданскихъ правонарушеній, совсѣмъ не подлежащихъ штрафу. Область деликтнаго права становится областью *посредствующею между тѣми и другими*: частно-правовое наказаніе выступаетъ и тамъ, гдѣ уголовная пеня недостаточна для удовлетворенія чувства мести потерпѣвшаго или необходимо покрыть причиненный преступленіемъ вредъ, и тамъ, гдѣ отношенія между сторонами настолько не опредѣлились въ смыслѣ чисто гражданско-правовыхъ, что правонарушенія не могли быть вознаграждены путемъ исковаго частнаго права. Въ области *римскаго права* этотъ процессъ развитія отпечатѣлся съ особой наглядностью. Цѣлый рядъ нашихъ уголовныхъ преступленій (разбой, кража и др.) долгое время не выходилъ здѣсь изъ деликтнаго порядка взысканія; съ другой стороны, цѣлый рядъ гражданско-правовыхъ, въ современномъ и позднѣйшемъ римскомъ правѣ чисто договорныхъ отношеній находили себѣ защиту лишь при помощи деликтныхъ исковъ. Съ особеннымъ мастерствомъ римскіе юристы разработали два изъ нихъ: а. *de dolo* и а. *injuria* (см. Искъ), которыми они и пользовались для защиты множества отношеній, не вошедшихъ въ составъ уголовного или чисто-гражданскаго права. Система римскаго деликтнаго права осталась, однако, далеко не завершенной. Общаго понятія гражданско-правового Д. римское право не разработало. Оно знало лишь отдѣльные виды Д., широко распространяемые при помощи интерпретации, во все-таки оставившіе значительное количество отношеній безъ защиты. Современное право идетъ гораздо дальше. Понятіе частно-правового Д. въ его рукахъ — общее средство къ возмѣщенію имущественнаго и немущественнаго вреда, причиняемаго противоправными дѣйствіями лицъ и не покрываемаго уголовнымъ и гражданскимъ взысканіемъ. «Всякое дѣйствіе человѣка, причинившее другому вредъ, обязываетъ того, по чей винѣ оно произошло, къ возмѣщенію ущерба» и «всякій отвѣтственъ за вредъ, который онъ причинитъ не только своимъ дѣйствіемъ, но также нерадѣніемъ или неразуміемъ» — эти два параграфа (1822 и 1838) фр. гражданскаго кодекса съ совершенной опредѣленностью выражаютъ роль понятія Д. въ современномъ правѣ. Нѣмецкія партыкулярныя законодательства, сознавая значеніе общаго принципа отвѣтственности по Д., приближаются, однако

болѣе къ римскому, чѣмъ къ французскому праву. Составители проекта обще-германскаго уложенія выставляютъ общее опредѣленіе Д., какъ осн. озы гражданско-правовой ответственности, и упоминаютъ отдѣльныя виды Д. лишь въ видахъ выясненія широты этого понятія. Подъ Д. составители проекта понимаютъ не только всѣ преступленія и проступки, которыми наносится имущественный или нравственный вредъ личности, но и такъ наз. «illoyale Handlungen», т. е. не только недозволенные закономъ, но и *дозволенные имъ дѣйствія*, если они отвергаются «добрыми правами» и, въ качествѣ таковыхъ, причиняютъ кому-либо ущербъ. Съ такимъ широкимъ понятіемъ Д. въ рукахъ, судья получаетъ большую и совершенно необходимую для него свободу борьбы съ частными нарушениями неприкосновенности личности и ея благъ. *Русское право* въ этой области сильно отстало отъ зап.-европейскаго и знаетъ лишь индивидуализированные Д., количество которыхъ совершенно недостаточно для цѣлей гражданскаго правосудія. О нихъ, а также и о способахъ возмѣщенія вреда изъ Д., см. Вознагражденіе за вредъ и убытки (VI, 895), по отношенію къ которому отвѣтственность за Д.—лишь частный случай. Объ историческомъ развитіи Д. права см. превосходные этюды Ihering'a, «Das Schuldmoment im Röm. Privatrecht» (въ его «Vermischte. Schriften») и Holmes'a, «Early forms of liability», въ его «The common law» (1881); также Муромцевъ, «Гражд. право древняго Рима» (91—102, 214—216). Для современнаго права см. comment. къ ст. 1382 и 1383 фр. гражд. кодекса въ курсахъ фр. гражд. права; Dernburg, «Lehrb. des Preuss. Privatrechts» (II, § 294) и «Motive zu dem Entwurfe eines allg. bürgerl. Gesetzbuches» (II, 724 сл.).

В. Н.

Делюль (Delille, Alix Raffeneau) — франц. ботаникъ (1778—1850). Былъ проф. ботаники въ Монпелье. Ему обязана наука первыми основательными изслѣдованіями флоры Египта («Flore d'Égypte», 1824) и пр.

«Делюль» (l'abbé Jacques Delille) — франц. поэтъ и переводчикъ (1738—1813), былъ учителемъ, потомъ проф. лат. поэзіи въ Collège de France. Дебютировалъ мелкими дидактическими стихотвореніями, а въ 1769 г. издалъ свой капитальный трудъ—переводъ Георгіику Виргилія франц. стихами, вызвавшій восторженные похвалы Вольтера и доставившій Д. кресло во франц. акад. Переводъ сдѣланъ въ сухомъ и холодно-риторическомъ французскомъ вѣсѣ XVIII в. и совершенно не передаетъ строгую грацію оригинала. Шатобрианъ называлъ славявый и искусственно разукрашенный переводъ Д. «картиною Рафаэля, въ совершенствѣ скопированной Миньяромъ». «Георгіику» Д. доставили ему блестящее положеніе въ обществѣ и при дворѣ, сдѣлали его любимцемъ Маріи Антуанетты и графа Артуа, давашаго ему аббатство съ доходомъ въ 30000 франковъ. Революція заставила Д. уѣхать въ Англію, гдѣ онъ остался до 1802 г. Вернувшись въ Парижъ, онъ вновь занялъ мѣсто профессора и пользовался до самой смерти прежнимъ престижемъ. Похороны его

носили характеръ національнаго траура. Изъ оригинальныхъ поэмъ Д. самыя выдающіяся: «Les jardins, ou l'art d'embellir les paysages» (1782), «L'Homme des champs ou les Géographiques françaises» (1800) и «Dithyrambe sur l'immortalité de l'âme». Въ нихъ еще болѣе, чѣмъ въ переводахъ Д., сказываются его недостатки—аффектація стіля, отсутствіе жизни, условность пастуховъ и землепашцевъ; но вмѣстѣ съ тѣмъ детали обнаруживаютъ большое искусство версификаціи и не лишены поэтическихъ достоинствъ. Современники Д. упрекали его за то, что въ «Les jardins» англійскому садоводству и англійской природѣ отдаются предпочтеніе предъ французскими, и обвиняли автора въ недостаткѣ патриотизма. Кромѣ этихъ поэмъ, Д. написалъ еще «La pitié» (1803), «L'Imagination» (1806), «Trois régnes de la nature»—трагаты о физикѣ въ стихахъ, «La Conversation», а также слабые переводы Энеиды, «Потеряннаго Раа» Мильтона и «Essay on man» Попа. Полное изд. соч. Д.—Michaud (П. 1824, 16 изд.), Лефевра и др. Ср. Dussault, «Annales critiques»; Sainte-Beuve, «Portraits littéraires», т. II. «Дифирамбъ на безсмертіе души Д.», былъ 4 раза переведенъ на рус. яз. (1804—21). Перев. также «Садъ», 2 раза (1814 и 1816—Воейковымъ) и «Георгіику франц.» (1804). З. В.

Делюль (Joseph-Nicolas De l'Isle)—франц. астрономъ и географъ (1638—1766). Въ молодыхъ годахъ сдѣланъ уже проф. астрономіи въ Collège de France. При учрежденіи спб. акад. наукъ въ 1725 г. былъ приглашенъ на мѣсто директора астрономической обсерваторіи, которое и занималъ до 1747 г., когда вернулся обратно въ Парижъ, гдѣ и жилъ до самой смерти. Во время пребыванія въ Россіи Д. произвелъ много астрономическихъ наблюденій, совершилъ путешествіе въ Сибирь (въ 1740 г.) для наблюденія прохожденія Меркурія передъ дискомъ Солнца и для опредѣленія географическаго положенія нѣсколькихъ пунктовъ. Д. предполагалъ даже произвести большое градусное измѣреніе, которое, однако, не было исполнено и ограничилось измѣреніемъ базиса по льду Финскаго зал. и нѣсколькихъ ближайшихъ трехугольниковъ. Д. принималъ дѣятельное участіе въ картографіи Россіи, предлагалъ именно для Россіи особую проекцію (названную его именемъ, см. Проекція картъ) и участвовалъ въ составленіи русскаго атласа, изданнаго акад. наукъ въ 1745 г. Въ астрономіи Д. извѣстенъ предложеннымъ имъ способомъ опредѣленія паралакса Солнца по наблюденіямъ моментовъ соприкосновенія Венеры съ дискомъ Солнца въ экваторіальныхъ странахъ въ двухъ пунктахъ, весьма различающихся по долготѣ. Почти всѣ сочиненія Д. напечатаны частью въ изданіяхъ парижской, частью въ комментаріяхъ спб. акад. наукъ. В. В. В.

Делюль (Delisle Claude, 1644—1720) — франц. географъ и историкъ. Главнѣйшія его работы: «Relation historique du royaume de Siam» (П., 1684); «Atlas historique et généalogique» (П., 1718); «Abrégé de l'histoire universelle depuis la création du monde jusqu'en 1714» (П., 1731).

Делиль (Леопольд-Викторъ Delisle) — франц. историкъ, род. въ 1826 г. Окончивъ курсъ въ Ecole des chartes, занялся преимущественно архивными розысканіями. Первою большою работою его были «Etudes sur la condition de la classe agricole et l'état de l'agriculture en Normandie au moyen âge» (Эвре, 1851). Съ 1874 г. Д. состоитъ главнымъ администраторомъ націон. бібліотеки, въ заведываніи которой ввелъ рядъ усовершенствованій. Подробный перечень многочисленныхъ трудовъ Д. (до 1887 г.) можно найти въ ст. G. Pawlowski, «Les maîtres bibliographes français et les grands bibliophiles d'aujourd'hui» (въ «Le Livre», т. IX, 1887). Они представляютъ собою очень цѣнную разработку различныхъ деталейныхъ вопросовъ франц. исторіи и палеографіи.

В. Д.

Делиньяи (Эдуардъ-Жанъ-Этьенъ Deligny) — франц. ген. Род. въ 1815 г., долго управляя Оранскою провинціей и нѣсколько разъ подавляя возстанія арабовъ. Въ франко-прусской войнѣ сражался при Мецѣ и, взятый въ плѣнъ, написалъ «Armée de Metz», первый обвиняя Базена въ измѣнѣ. Въ 1879 году состоялъ ген.-инспекторомъ арміи.

Delirium tremens (Делириумъ тременис) — бѣлая горячка (V, 171).

Делмеш — турецкое названіе отчаянныхъ храбрецовъ, которые набирались преимущественно въ Босніи и Албаніи; они служили конвоемъ пашей и употреблялись въ дѣло въ самыя опасныя минуты, чтобы увлечь своимъ примѣромъ прочія войска. Отъ послѣднихъ они отличались высокими цилиндрическими головными уборами, обтянутыми сукномъ или овечьей кожей. Д. были на коняхъ; вооруженіе ихъ состояло изъ пикъ, бердышей, ятагановъ и пистолетовъ; начальникъ ихъ назывался *делмешемъ*. Д., въ числѣ 100—200 чел., стояли также тѣлохранителями при великихъ визирияхъ и въ мирное время ѣхали впереди визиря, расчищая ему дорогу.

Делново — с. Скопинскаго уѣзда Рязанской губ., въ 25 верстахъ отъ Скопина. Дворовъ 215, жит. 1759. 11 торговыхъ и промышленныхъ заведеній.

Delizia — музыкальный терминъ, требующій вѣрнаго, пріятнаго исполненія.

Делицкии (Петръ Спиридоновичъ, 1796—1863) — переводчикъ Отцовъ церкви. Сынъ моск. свящ., окончивъ курсъ въ моск. духовной акад. и занимая въ ней 45 лѣтъ кафедру математики и физики. Будучи студентомъ, Д. образовалъ съ товарищами «студенческое ученое общество», въ которомъ занималъ должность «совѣтателя» (т. е. лица, къ которому являлись обязательно для совѣщанія, при свѣдѣніи ученыхъ работахъ, члены общества). Какъ многочисленные его переводы древнихъ классиковъ, такъ и составленные имъ курсы алгебры, тригонометріи, механики, математ. географіи и пасхалии, не были имъ напечатаны по недостатку средствъ и хранятся въ рукописяхъ въ бібліотекѣ моск. акад. Когда моск. акад. въ 1843 г. предпринято было изданіе журнала: «Творенія св. Отцовъ церкви въ русскомъ переводѣ», Д. избранъ былъ въ его редакторы, и всѣ вышедшіе въ свѣтъ

до его кончины переводы (именно творенія Василія Великаго, Григорія Богослова, Афанасія Великаго, Ефрема Сирина, Θεодорита Кирскаго, Исидора Пелусіота, Нила Синайскаго, Григорія Нисскаго и Епифанія Кипрскаго — всего около 1500 листовъ печатныхъ) были изданы подъ его редакціей. Лица компетентныя говорятъ, что весь переводъ точнѣе было бы назвать личнымъ трудомъ «русскаго Моффокона», какъ называли Д. его сотрудники по изданію. Переводъ отличается большою близостью къ подлиннику, что вредитъ иногда гладкости и правильности русской рѣчи. Изъ собственныхъ сочиненій Д. имѣется въ печати лишь собраніе его проповѣдей (онъ съ 1833 г. былъ свящ.), изданное въ 1864 г. Въ концѣ 50 гг. Д., по порученію св. синода, занимался пересмотромъ прежняго русскаго перевода св. Писанія. Будучи духовнымъ цензоромъ, Д. не только былъ чуждъ излишняго ригоризма, но часто являлся помощникомъ и сотрудникомъ авторовъ, о чемъ, между прочимъ, свидѣтельствуетъ исторія съ извѣстнымъ сочиненіемъ Руднева: «О ересяхъ и расколахъ въ русской церкви», которое могло выйти въ свѣтъ только благодаря его содѣйствию (см. «Исторію моск. дух. акад.» С. Смирнова, М., 1887).

Н. Б.

Деличъ (Delitzsch) — гор. въ прусской пров. Саксоніи, на Лѣбберъ, въ 18 км. отъ Лейпцига. Жит. (въ 1890—8949 ч.), преимущественно протестанты, занимаются фабрикаціей табаку, сигаръ, нитокъ, обуви и др. Д. — древняя вендская крѣпость; принадлежитъ Пруссіи съ 1815 г.

Деличъ (Delitzsch): 1) Францъ (1813—1890) — протестантскій богословъ, проф. богословія въ Ростокѣ, Эрлангенѣ и Лейпцигѣ. Ревностный распространитель христіанства среди евреевъ; издавалъ съ этой цѣлью «Saar auf Hoffnung», возобновилъ въ 1880 г. Institutum Judaicum и въ 1886 г. основалъ мисіонерскую семинарію. Нап.: «Geschichte der jüdischen Poesie» (1836); «System der bibl. Psychologie» (2 изд., 1858); «Jesus u. Hillel» (3 изд., 1879); «System der christ. Apologetik» (1869); «Messianische Weissagungen in geschichtlicher Folge» (1890) и др. — 2) Сынъ его Фридрихъ — вѣд. ассириологъ, первый по времени ассириологъ въ Германіи (въ Лейпцигѣ). Род. въ 1850 г. Труды его: «Assyr. Studien» (1874); «Assyrische Lesestücke» (3 изд., 1885); «Assyr. Grammatik» (1889; по двумъ послѣднимъ трудамъ теперь учатся всѣ посвящающіе себя этому роду занятій); «Wo lag der Paradies» (1881; настольная книга по древней географіи Ассиро-Вавилоніи и сопредѣльныхъ странъ; по выраженію Гаупта — «ручникъ для всякаго изслѣдователя Библіи»); «Die Sprache d. Kossäer» (1884). Съ 1882 г. началъ вмѣстѣ съ Гауптомъ издавать въ Лейпцигѣ «Assyriologische Bibliothek», а съ 1888 г. принялся за огромный трудъ «Assyrische Wörterbuch», въ которомъ сначала держался теоріи сумеро-аккадизма, но потомъ перешелъ въ противоположный лагерь.

Делиансь или **Деллиансь** (Федоръ) — греческій госуд. дѣят.; род. въ 1826 г., окончилъ университетскій курсъ въ Афинахъ и

поступилъ на службу въ мин. внутрен. дѣлъ. Хотя онъ пользовался расположеніемъ короля Оттона, но ему удалось сохранить свое мѣсто и при временномъ правительствѣ. Выбранный въ 1863 г. въ палату депутатовъ, онъ съ 1863 по 1878 г. 9 разъ былъ министромъ: то внутрен. дѣлъ, то иностр. дѣлъ, то культювъ, то финансовъ, въ кабинетахъ Делигеоргиса, Канариса, Комундурса; кромѣ того, въ 1867 г. (т. е. во время критскаго возстанія) былъ греч. посланникомъ въ Парижѣ. Общія всегда въ своихъ программахъ и публичныхъ заявленіяхъ сокращеніе налоговъ и экономію въ расходахъ, онъ еще болѣе подчеркивалъ необходимостью твердой политики по отношенію къ Турціи, другими словами—осуществленіе панэллинистическихъ задачъ (см. Панэллинизмъ). Въ 1878 г., будучи министромъ иностр. дѣлъ, онъ стоялъ за союзъ съ Россіей и за войну съ Турціей и даже заявлялъ Эссалию греч. войскамъ, которыя черезъ нѣскольکو дней пранужденъ былъ отозвать (см. Греція, IX, 66'). Вмѣстѣ съ греч. посланникомъ Рангабе онъ защищалъ интересы Греціи на Берлинскомъ конгрессѣ, въ значительной степени его дипломатическому искусству Греція обязана выгодами для нея статьями Берлинскаго трактата (впрочемъ, не воплотъ осуществленными). Послѣ смерти Комундурса (1883) онъ сдѣлался главою панэллинистической партіи въ палатѣ. Въ 1885 г. онъ низвергъ Трикуписа, и король поручилъ ему составить министерство; новые выборы дали ему большинство. Пользуясь обедненіемъ Болгаріи, онъ, ссылаясь на нарушеніе полит. равновѣсія, возбудилъ вопросъ о вознагражденіи Греціи тѣми областями, которыя были присуждены ей на Берлинскомъ конгрессѣ, но были получены ею лишь частью, и мобилировалъ армію. Англія, Германія, Австрія и Италія не поддержали его притязаній; когда Д. не послѣдовалъ ихъ совѣту, выраженному въ нѣсколькихъ нотахъ, онъ отозвалъ изъ Аенія своихъ посланниковъ, а англійскій и италіянскій флоты начали даже блокаду греч. береговъ. Пришлось разоружиться. Д. подалъ въ отставку. Результатомъ его дѣятельности были дефициты въ 1885 и 1886 г., въ 61 и 67 милл. драхмъ. Въ 1890 г., во время критскаго возстанія, общественное мнѣніе было взволновано слабою политикою Трикуписа, и выборы снова дали подавляющее большинство Д., который и сформировалъ кабинетъ. Бюджеты снова начали сводиться съ дефицитами. Въ 1892 г. король отставилъ министерство и распустилъ палату, хотя Д. попрежнему располагалъ въ ней большинствомъ. Д. не сразу, но все-таки уступилъ. Новые выборы дали большинство Трикупису, и Д. снова сталъ главою оппозиціи. Какъ и его постоянный соперникъ, онъ считается однимъ изъ самыхъ лучшихъ ораторовъ палаты, а его труды по юриспруденціи отводятъ ему мѣсто въ ряду даровитѣйшихъ юристовъ Греціи.

В. Водовозовъ.

Деліусъ (Николай Delius) — знаменитый нѣмецкій шекспирологъ (1813 — 1888), родъ въ Бременѣ; получилъ высшее образованіе въ берл. унив., гдѣ подъ руководствомъ Лассена занимался санскритомъ. Плодомъ этихъ за-

натій были «*Radices Præcriticæ*» (1839). Переселившись въ Боннъ, гдѣ онъ получилъ кафедру романской филологіи, Д. занялся преимущественно Шекспиромъ. Въ 1846 г. онъ издалъ небольшую книжку: «*Die Tieck'sche Shakspeare-Kritik*», которая какъ знаніемъ дѣла, такъ и тонкостью анализа обратила на него вниманіе ученыхъ. Не малую сенсацію произвела въ свое время небольшая брошюрка Д. «*Der Mythos von W. Shakspeare*» (Боннъ, 1851), гдѣ онъ подвергъ уничтожающей критикѣ массу легендъ о Шекспирѣ, вошедшихъ въ большинство биографій Шекспира. Объясняя студентамъ драмы Шекспира, Д. издалъ въ слѣдующемъ году, для подробностей своихъ слушателей, свой извѣстный «*Shakspeare-Lexicon*». Къ 1853 г. относятся двѣ брошюры Д., изъ которыхъ первая («*Über das Englische Theaterwesen zu Shakspeare's Zeit*») посвящена характеристикѣ англійскаго театра въ эпоху Шекспира, а вторая — строгому критическому разбору предложенныхъ Кольтеромъ исправленій шекспировскаго текста, на основаніи такъ называемаго Perkins in folio. Съ 1854 г. Делюсъ сталъ издавать выпусками свое знаменитое критическое изданіе текста произведеній Шекспира. Изданіе это, въ которомъ критически очищенный текстъ сопровождается превосходными подстрочными примѣчаніями, составляетъ эпоху въ изученіи Шекспира въ Германіи. Въ этомъ отношеніи заслугу Д. справедливо приравниваютъ къ заслугѣ Шлегеля: что сдѣлалъ послѣдній своимъ переводомъ Шекспира, то сдѣлалъ первый своимъ изданіемъ текста. Какимъ авторитетомъ пользуется изданіе Д. въ самой Англіи, видно изъ того, что издатель Leopold-Shakspeare (Лонд., 1877) не нашелъ ничего лучшаго, какъ перепечатать въ своемъ изданіи критически-очищенный текстъ Д. Когда въ 1864 г. было основано нѣмецкое шекспировское общество, Д. сдѣлался однимъ изъ его дѣятельнѣйшихъ членовъ и помѣстивъ въ «*Ежегодникъ*» общества («*Jahrbuch der deutschen Shakspeare-Gesellschaft*») много статей, вошедшихъ въ послѣдствіи въ его «*Abhandlungen zu Shakspeare*» (Эльберфельдъ, 1877—88). Исслѣдованія Делюса посвящены главнымъ образомъ изученію отношеній Шекспира къ его источникамъ: *Розамундъ* Лоджа, *Жизнеописаніямъ* Плугарха, *Пандосто* Грина и др., а также вопросу о составѣ Шекспировой драмы («*Die epischen Elemente in Shakspeare's Dramen*», «*Ueber den Monolog in Shakspeare's Dramen*», «*Die Prosa in Shakspeare's Dramen*»). Уже на смертномъ одрѣ онъ задумалъ интересную работу о развѣзкахъ въ шекспировскихъ драмахъ, но эта работа едва только начата. Всѣ труды Д. по Шекспиру обнаруживаютъ основательное знакомство съ предметомъ по источникамъ, воплотъ научную точность анализа и замѣчательную осторожность въ выводахъ. Послѣдняя была развита у Д. до такой степени, что въ нѣкоторыхъ случаяхъ становилась скорѣе недостаткомъ. Въ его глазахъ имѣли значеніе только твердые, основанные на источникахъ, факты; во всякомъ гипотезамъ онъ относился въ высшей степени скептически. Этимъ объясняется его взглядъ на советы Шекспира, за которыми

онъ отрицалъ всякое автобиографическое значеніе.

Н. Стороженко.

Del credere — см. Коммиссіонныя сдѣлки.

Деллабелла — см. Белла.

Делленъ (Александръ Людвиговичъ) — филологъ; родился въ 1814 г., въ Курляндіи. Окончивъ курсъ въ дерптскомъ университетѣ по историко-филологическому факультету, получилъ степень магистра за диссертацию: «De vita Livii Andronici (1838). Вслѣдъ затѣмъ онъ былъ назначенъ на кафедру греческой и римской словесности въ кievскій университетъ. Степень доктора онъ приобрѣлъ лишь въ 1864 г., представивъ въ качествѣ диссертации сочиненіе «Beiträge zur Kritik und Erklärung der Satiren des D. Junius Juvenalis», вышедшее въ свѣтъ гораздо раньше (Кіевъ, 1846). Съ профессорскою должностію, начиная съ 1857 г., онъ совмѣщалъ должность директора кievской 1-й гимназіи. Въ 1867 г. перешелъ на кафедру римской словесности въ Харьковъ, гдѣ и ум. въ 1892 г. По-русски Д. написалъ: «Краткій историческій очеркъ древней греческой литературы» (Кіевъ, 1851) и разборъ сочиненія Ешевскаго «К. С. Аполлинарій Сидоній», представленнаго въ академію наукъ на демидовскую премію (1856). Сюда же нужно отнести его изданія, съ подробными русскими примѣчаніями, Горациева «Carmina saeculara» (Кіевъ, 1865), Тацитовой «Germania» (Кіевъ, 1867) и Теренціевой комедіи «Nautimorgumenos», которая была снабжена имъ и русскимъ переводомъ (Харьковъ, 1879). Остальныя его работы изданы или на латин., или на нѣмец. языкѣ: «Doctrinae metricae summarium» (СПб., 1876), «Kurzgefasste Geschichte und heutiger Standpunkt der Mnemonik» (Дерптъ 1859), «Der erste Unterricht» (т. же, 1865), брошюра объ евангелической общинѣ въ Кіевѣ (т. же, 1857). Наиболее цѣннымъ трудомъ Д. слѣдуетъ считать его сочиненіе о сатирахъ Ювенала. Ср. о Д. проф. Кулаковскаго (въ Словарѣ проф. кiev. унив.).

В. Модестовъ.

Делленъ (Василій Карловичъ) — русскій астрономъ. Род. въ Лифляндіи въ 1820 г. и окончилъ курсъ въ юрьевскомъ (дерптскомъ) университетѣ. Съ самаго основанія Пулковской обсерваторіи состоялъ тамъ астрономомъ, занимая послѣдовательно разныя должности до старшаго астронома включительно. Кромѣ многочисленныхъ наблюденій, напечатанныхъ въ «Observations de Poukova», Д. принималъ дѣятельное участіе въ разныхъ ученыхъ экспедиціяхъ, сваряжаемыхъ обсерваторіею; прохождение Венеры черезъ дискъ Солнца въ 1874 г. онъ наблюдалъ въ Оивахъ, въ Египтѣ, съ нѣмцами и англійскими астрономами. Главная научная заслуга Д. — разработка способа опредѣленія времени въ вертикали Полярной Звѣзды, вошедшаго въ употребленіе не только въ Россіи, но и за границею. Оригинальное сочиненіе по этому предмету «Die Zeitbestimmung mittelst des tragbaren Durchgangsinstrumentes im Verticale des Polarsterns» (СПб., 1863 и 1874) переведено на русскій (Смысловымъ и Кортацемъ, см. «Зап. Военно-Топографическаго Отд. Гл. Штаба, части 25 и 36) и на англійскій (С. Abbe, Вашингтонъ,

1870) языки. Впослѣдствіи Д. значительно усовершенствовалъ и упростилъ свой способъ и съ 1886 г. ежегодно составляетъ и издаетъ вспомогательныя таблицы («Stern-Ephemeriden zur Bestimmung von Zeit»), при помощи которыхъ опредѣленіе времени можетъ быть не только произведено, но и вычислено въ 15 минутъ. Состоя совѣщательнымъ астрономомъ военнаго и морского министерствъ, Д. разбиралъ новые приемы и сочиненія по астрономіи и геодезіи. Онъ самъ много потрудился надъ усовершенствованіемъ отражательныхъ инструментовъ для наблюденій на морѣ («Vorschläge zu einer weiteren Vervollkommnung der Spiegelinstrumente», въ «Бюллетен. сб. акад. наукъ», т. 12, 1868) и надъ базисными приборами для сухопутныхъ геодезич. работъ («Der Jäderin'sche Basisapparat», «Отчетъ пулковской обсерваторіи» за 1886 г.). Изъ критическихъ разборовъ сочиненій другихъ астрономовъ заслуживаетъ вниманія разборъ отчета Шварца объ экспедиціи имп. русск. геогр. общества въ Вост. Сибирь; разборъ этотъ напечатанъ въ 34-мъ присужденіи премій Демидова (СПб., 1866). Д. много лѣтъ занимался также преподаваніемъ астрономіи и геодезіи офицерамъ акад. генер. штаба, и морской и трудами на этомъ поприщѣ онъ продолжалъ созиданіе школы русскихъ геодезистовъ и гидрографовъ, которая была основана В. Я. Струве. Въ 1890 г. Д. вышелъ въ отставку и поселился въ Юрьевѣ, гдѣ не покидаетъ своихъ научныхъ занятій и въ 1893 г., ко дню столѣтняго юбилея дня рожденія Струве, издалъ «Aufzug zur Umgestaltung der Nautischen Astronomie», въ которомъ предлагаетъ разныя преобразованія въ мореходной астрономіи. *В. В. В.*

Деллесерь (Dellessert, *Веніаминъ*; 1773—1847—баронъ, французскій банкиръ, фабрикантъ и ученый. Вступивъ въ 1795 г. въ управленіе банкомъ своего отца, Д. основалъ въ 1802 и 1808 г. громадныя свекло-сахарныя заводы и за свои попеченія о развитіи промышленности получалъ отъ Наполеона титулъ барона. Съ 1817 по 1842 г., съ короткими перерывами, былъ членомъ палаты депутатовъ и, принадлежа къ либеральной партіи, добивался отмены смертной казни и улучшенія положенія заключенныхъ. Въ 1844 г. сдѣланъ перомъ. Много способствовалъ устройству во Франціи сберегательныхъ кассъ; напечаталъ «Des avantages de la caisse d'épargne et de prévoyance» (1835) и др.

Деллингерь (Ignaz Döllinger)—нѣмецк. анатомъ и физиологъ (1770—1841). Отецъ его былъ придворнымъ врачомъ князя-епископа и профессоромъ медицины въ Бамбергѣ. Д. учился медицинѣ въ Бамбергѣ, Вюрцбургѣ, Вѣнѣ и Павіи, былъ профессоромъ въ Бамбергѣ, потомъ въ Вюрцбургѣ, гдѣ основалъ новую анатомо-философскую школу, въ Ландгутѣ и Мюнхенѣ, гдѣ позднѣе былъ назначенъ въ верховный медицинскій совѣтъ; былъ членомъ баварской акад. наукъ. Въ раннихъ своихъ сочиненіяхъ, какъ, напр., «Grundriss der Naturlehre des menschlichen Organismus» (1806) онъ выказалъ себя приверженцемъ натурфилософіи своего друга Шеллинга. Значеніе Д. заключается не столько въ собственныхъ рабо-

такъ его, сколько въ томъ, что онъ вліяніемъ своимъ на учениковъ побудилъ ихъ къ основанію въ Германіи ученія о развитіи органическихъ существъ. Д. оказалъ услугу также улучшеніемъ микроскопа. Изъ сочиненій Д. можно назвать «Grundzüge der Entwicklung d. Zell-, Knochen- und Blutsystems» (1842); «Ueber d. Wert und d. Bedeut. d. vergleichenden Anatomie» (1814). См. Ph. F. von Walter, «Rede z. Andenken an I. D.» (Мюнхенъ, 1841).

Деллингеръ (Іоаннъ-Іосифъ-Игнатій фонъ-Döllinger)—изв. богословъ (1799—1891); былъ священникомъ, съ 1826 г. проф. въ мюнхенскомъ унив. Какъ членъ франкфуртскаго парламента (1848—49), Д. принадлежалъ къ значительнѣйшимъ вожакамъ католической фракціи, стремившейся къ совершенной независимости церкви отъ государства. Изъ трудовъ Д., въ этотъ ультрамонтанскій періодъ его жизни, самыя выдающіяся: «Die Reformation, ihre innere Entwicklung etc.» (1846—48, 2 изд. 1851) и «Luther» (1851). Черезъ 10 лѣтъ по выходѣ послѣдняго соч. Д. выступаетъ передъ мюнхенскимъ обществомъ съ двумя лекціями, которыя показали, что онъ перемѣнилъ свои прежнія крайнія убѣжденія и пришелъ къ мысли о возможности лишить папу свѣтской власти. Ультрамонтаны, какъ одинъ человекъ, поднялись противъ Д. Въ отвѣтъ на цѣлый рядъ нареканій онъ напечаталъ: «Kirche und Kirchen. Papsttum und Kirchenstaat» (1861). Въ 1863 г., на общемъ собраніи католическихъ богослововъ, онъ сдѣлалъ сообщеніе о прошломъ и настоящемъ католич. богословія, въ которомъ требовалъ болѣе основательнаго научнаго образованія для католич. духовенства. Въ 1863 г. вышло знаменитое изслѣдованіе его: «Papstfabeln des Mittelalters», а за годъ до ватиканскаго собора—его «Janus» (нов. изд. 1892), въ которомъ онъ раскрываетъ всѣ завѣдомо ложныя принципы ультрамонтанской фракціи и не падать католической традиціи. Во время собора онъ изд. свои «Римскія письма о соборѣ» (вышедшія въ 1892 г. въ русскомъ переводѣ, въ «Православномъ Обзорніи»). Въ 1871 г. Д. открыто отсталъ отъ церкви и былъ отлученъ отъ нея. Въ отвѣтъ на это мюнхенскій унив. избралъ его своимъ ректоромъ. Позже Д. увлекся идеей о примиреніи протест. и католич. церквей и посвящалъ ей рядъ лекцій, изд. подъ заглавіемъ: «Ueber die Wiedervereinigung der christl. Kirchen» (1881). Въ 1889 г. вышла его «Geschichte der Moralstreitigkeiten in der römisch-katholischen Kirche». Мелкія статьи и рчи Д. изданы въ двухъ сборникахъ: 1) «Akademische Vorträge» (1889) и 2) «Kleine Schriften» (1890). Значеніе Д. въ нѣмецкой историографіи очень велико; какъ старо-католикъ, — онъ избѣгаетъ въ своихъ сочиненіяхъ крайностей іезуитовъ и ортодоксальныхъ докторанъ. Вышедшая недавно біографія Д., принадлежащая ультрамонтанскому писателю, полна клеветъ и извращеній.

Г. Ф.

Деллингегаузенъ—эстляндскій баронскій родъ. Родоначальникъ ихъ, Генрихъ Д., былъ купцомъ въ Ревелѣ (1479) и старшиною большой гильдіи. Потомки его были рагсгерами, гильдейскими старшинами и бургомия-

страдами въ Ревелѣ. Гансъ Д. († 1706) былъ шведскимъ ген.-м. Изъ другой отрасли коммерціи соѣт. и бургомистръ въ Аренбургѣ, Оома Д., получилъ въ 1785 г. баронское достоинство Римской имперіи. Потомство его внесено въ матрикулы дворянства Эстляндской губ. и о-ва Эзеля.

Деллингегаузенъ (баронъ Эдуардъ Карловичъ)—ген.-л., родомъ изъ дворянъ Эстляндской губ. (1824—1888); воспитаніе получилъ въ морскомъ кадетскомъ корпусѣ; перейдя въ пѣхоту, съ 1846 до 1853 г. служилъ на Кавказѣ и участвовалъ въ разныхъ дѣлахъ противъ горцевъ. Въ турецкую войну 1877—78 гг. Д., состоя въ войскахъ Наслѣдника Цесаревича, послѣдовательно командовалъ отрядами козиревецкимъ, чомркойскимъ, тырновскимъ и съ полнымъ успѣхомъ отражалъ всѣ нападенія турокъ; послѣ перехода черезъ Балканы начальствовалъ 9-мъ армейскимъ корпусомъ и былъ ген.-губ. Адрианополя.

Дел-Лунго (Del Lungo Isidoro, род. въ 1841 г.)—итальянскій историкъ и литераторъ. Приобрѣлъ извѣстность благодаря ученому труду о Дино Компанья и его хроникѣ (Флоренц. 1887); кромѣ того, написалъ: «Dante nei tempi di Dante, ritratti e studii» (Болонья, 1888) и мн. др. историко-литературныя работы.

Дело (Nicolas Deleau jeune)—выдающійся франц. специалистъ по ушнымъ болѣзнямъ (1797—1862), оказавшій особые услуги отіатріи (см.) распознаваніемъ и лѣченіемъ разрывовъ барабанной перепонки, введеніемъ воздушныхъ душей въ терапію болѣзней уха и выслушиванія его при различныхъ страданіяхъ. Самымъ капитальнымъ его трудомъ считается: «Extrait d'un ouvrage inédit intitulé traitement des maladies de l'oreille moyenne etc.» (1830).

Г. М. Г.

Делольми (Жанъ-Луи De Lolme)—швейцарскій публицистъ (1740—1806), былъ адвокатомъ въ Женевѣ, принималъ участіе въ ея политической жизни, но въ 1767 г. вынужденъ былъ покинуть ее и провелъ нѣсколько лѣтъ въ Англии, изучая ея политическія учрежденія. Результаты этого изученія явились сочиненіе его: «La Constitution de l'Angleterre ou l'état du gouvernement anglais, dans lequel il est comparé à la fois avec la forme républicaine de gouvernement et avec les autres monarchies de l'Europe» (Амстердамъ, 1771). Оно имѣло большой успѣхъ и было переведено на разные иностранныя языки; англійскій переводъ (1776) появился съ значительными дополненіями автора и выдержалъ рядъ изданій. Д. съ большой ясностью и рельефностью выдвигаетъ основныя черты англійскаго конституціоннаго устройства. Значеніе его, какъ одного изъ первыхъ комментаторовъ англійской конституціи, признано какъ англійской, такъ и континентальной литературой. Д.—авторъ одного изъ наиболѣе ходячихъ афоризмовъ относительно всемогущества англійскаго парламента: «парламентъ можетъ сдѣлать все, кромѣ одного—женщину сдѣлать мужчиной, а мужчину женщиной». Въ 1776 г. Д. вернулся въ Женеву и былъ избранъ членомъ совѣта двухсотъ. Онъ написалъ еще нѣсколько сочиненій, не отличающихся такою оригинальностью, какъ

первая его работа. Важнѣйшія изъ нихъ появились на англійскомъ яз.: «A Parallel between the english government and the former government of Sweden» (Л., 1772), «An essay on the union of Scotland with England and on the present situation of Ireland» (Л., 1787) и др.

В. Дертюжискій.

Де-Лонгъ (Георгъ-Вашингтонъ)—америк. путешественникъ, см. Лонгъ.

Делонэ (Жюль-Эли Delaunay, 1828—91) — франц. историч. живописецъ, ученикъ И. Фладрена и Ламота, посѣщавшій, послѣ занятій подъ ихъ руководствомъ, парижское училище изящныхъ искусствъ и получившій, по выходѣ изъ него, такъ называемыя римскія преміи — второстепенную въ 1853 г. и первоепенную въ 1856 г. (за картину: «Возвращеніе юноши Тови въ родительскій домъ»). Картины Д. на сюжеты изъ свящ. исторіи отличаются глубиною вложеннаго въ нихъ религіознаго чувства, а картины недуховнаго содержанія — драматизмомъ и жизненною правдою. Изъ числа произведеній перваго рода, въ особенности достойны вниманія: «Причащеніе апостоловъ», сильно напоминающее Рафаэля (нах. въ люксамбургской галлер. въ Парижѣ) и «Страсти Христовы»; изъ картинъ втораго рода: «Заговоръ Брута» (нах. въ турск. муз.), «Смерть нимфы Гесперіа», «Чума въ Римѣ», «Смерть центавра Несса» (двѣ послѣдн. въ люксамбургск. муз.) и нѣсколько жанровъ. Ему принадлежитъ стѣнная живопись въ парижск. ц. Пресв. Троицы и плафонъ въ одной изъ залъ Новой Оперы, изображающій «Апофеозу плѣнія». Въ послѣдніе годы своей жизни писалъ почти исключительно одни портреты.

А. С.—ст.

Делонэ (Louis Arsène Delaunay) — извѣстный франц. актеръ, род. въ 1826 г. Дебютировалъ въ 1846 г. на сценѣ театра Одеонъ. въ роляхъ jeune premier. 41 годъ пробывъ на сценѣ, преимущественно «Théâtre Français». Особенно блестяще Д. исполнялъ роли Эрнани и Альцеста. Его дочь, Роза, род. въ 1857 г., пѣвица парижской комич. оперы.

Делонэ (Charles Eugène Delaunay) — выдающійся французскій астрономъ (1816—72). По окончаніи курса политехнической школы перешелъ еще въ горный институтъ, гдѣ обратилъ на себя вниманіе изслѣдованіемъ каменноугольныхъ пластовъ въ Сентъ-Этьеннѣ. Самостоятельную дѣятельность началъ преподавателемъ геодезіи, а затѣмъ профессоромъ математики въ политехнической и горной школахъ. Въ 1841 г. напечаталъ первую математическую работу: «Sur la distinction des Maxima et des Minima dans les questions qui dépendent de la Méthode des variations», послѣ чего почти непрерывно стали появляться его многочисленныя мемуары въ «Comptes Rendus», въ «Journal de l'École Polytechnique» и пр. Съ 1846 г. Д. началъ посвящать свои досуги астрономіи и разработалъ новую теорію Луны подъ загл.: «Théorie du mouvement de la Lune» (1860 и 1867). Эта капитальная работа (оставшаяся къ сожалѣнію неоконченною) обратила вниманіе ученыхъ всѣхъ странъ и въ 1870 г. Д. былъ назначенъ директоромъ парижской обсерваторіи. Здѣсь на его долю вы-

пала тяжелая обязанность сохранить инструменты и рукописи сперва отъ бомбардированія германцевъ, а потомъ отъ грабежей коммунистовъ, которые пытались даже сжечь самую обсерваторію. Послѣ водворенія порядка онъ дѣятельно взялся за реорганизацію парижской и за основаніе новыхъ обсерваторій во Франціи (въ Тулузѣ и Безансонѣ). Д. утонулъ въ Шербургѣ. Д. извѣстенъ еще превосходными учебниками по астрономіи и механикѣ, выдержавшими много изданій.

В. В. В.

Делониль (Антуанъ-Бенуа-Франсуа Deloücle) — франц. политикъ и ученый. Род. въ 1856 г.; изучалъ восточ. языки и одно время преподавалъ санскритскій яз. въ школахъ вост. языковъ. По порученію разныхъ газетъ, много путешествовалъ по Востоку, Россіи, Германіи, Итали; корреспонденціи его доставили ему большую извѣстность. Въ 1880 г. Фрейсине призвалъ его въ министерство иностр. дѣлъ и въ 1881 г. назначилъ секретаремъ посольства въ Бухарестъ; позже онъ былъ неоднократно посылаемъ съ дипломат. миссіями въ Китай, Бирму и др. Въ 1889 г. избранъ депутатомъ; принадлежитъ къ радикальной партіи. Издалъ много политическихъ брошюръ и картъ; особеннымъ авторитетомъ пользуется его «Carte politique de l'Indo-Chine» (1889).

Делоріе (Deslauriers) — франц. актеръ XVI в. Авторъ множества юмористическихъ соч., озаглавленныхъ Fantaisies, Paradoxes, Prologues facétieux, Plaisantes imaginations и т. п., вышедшихъ подъ псевдонимомъ Брюкамбилъ (Bruscambille). Они были очень популярны и вызвали подражанія. Имя Брюкамбилъ сдѣлалось излюбленнымъ псевдонимомъ многихъ драматич. писателей, такъ что трудно рѣшить, какія изъ массы сочиненій, подписанныхъ Брюкамбилъ, принадлежать Д. «Oeuvres de Bruscambille» издавались много разъ (Парижъ, 1619; Руанъ, 1622; Лионъ, 1634 и др.).

Делормъ (Маріонъ Delorme, 1611—50) — знаменитая франц. куртизанка. Очень молодой прибывъ въ Парижъ и получивъ значительное наслѣдство, плѣнила своей красотой поэта Дебарро; его скорѣ смѣнили герцоги Букинггамъ, несчастный Сентъ-Марсъ, д'Эмери и др. Въ числѣ ея обожателей были Ришелье, принцы Конде и Конти, даже самъ Людовикъ XIII. Во время фронды ея домъ сдѣлался сборнымъ пунктомъ вождей этой партіи. Мазарини приказалъ ее арестовать, но она внезапно умерла. Къ этимъ историч. фактамъ примѣшивался рассказъ, что Д. сама распространила слухъ о своей смерти и убѣжала въ Англію, что она затѣмъ имѣла 3 мужей, изъ которыхъ одинъ былъ разбойничьимъ атаманомъ, и что она жила до 1706 или 1741 г. Она выведена на сцену въ романѣ Альфреда де-Виньи «Cinq-Mars», драмѣ «Marion D.» Виктора Гюго и др. Ср. Méry, «Les confessions de Marion D.» (1850—51).

Делормъ (Флиберъ Delorme или De L'Orme) — архит., одинъ изъ главныхъ насаждателей стиля Возрожденія во Франціи (ок. 1515—1570). Онъ провелъ свою юность въ Римѣ, приобрьлъ тамъ солидныя познанія по своей специ-

альности и, возвратившись въ 1536 г. во Францію, надѣлалъ ее, въ особенности Парижъ и его окрестности, многими замѣчательными сооружениями. Имъ построены, между прочимъ, круглый дворецъ дворца Фонтенебло, замокъ Анё, для знаменитой Дианы де-Пуатьё (разрушенный во время большой франц. революціи, и отъ котораго сохранился лишь великолѣпный фрагментъ въ париж. училищѣ изящн. иск.), Медонскій замокъ (также уже несуществующій) и роскошная усыпальница фамиліи Валуа близъ аббатства С.-Дени (дошедшая до насъ только въ рисункахъ и гравюрѣ). Въ томъ же аббатствѣ оны воздвигъ, въ сотрудничествѣ съ Прематиччіо, надгробный памятникъ кор. Франциску I. По порученію Екатерины Медичи сочинилъ проектъ тюльерійскаго дворца, производилъ постройку этого зданія, но не успѣвъ довести ее до конца: дворець былъ достроенъ Жаномъ Буланомъ, а потомъ, при Людовикѣ XIII, расширенъ по планамъ Дю-Робэ и, при Людовикѣ XIV, по чертежамъ Лаво и Добре, вслѣдствіе чего многія части первоначальной постройки исчезли, такъ что принадлежащими Д. могутъ считаться лишь нижній этажъ средняго павильона, съ его колоннами ионическаго стила, и оба боковые павильона. Д. составилъ себѣ извѣстность не только какъ архитекторъ-практикъ, но и какъ авторъ очень цѣнныхъ въ свое время трактатовъ объ архитектурѣ (вышелъ въ свѣтъ лишь I-ый т., въ 1567 г.) и сочиненія: «Nouvelles inventions pour bien bâtir et à petits frais» (два изданія, 1561 и 1576). Д. принадлежалъ, повидимому, къ монашескому ордену миноритовъ, пользовался большою милостію у Екатерины Медичи, за свои заслуги получалъ, въ качествѣ аббата, доходы съ нѣсколькихъ монастырей, былъ каноникомъ собора Парижской Богоматери и носилъ титулъ королевскаго милостынника (aumônier). А. С.—ст.

Делоръ (Taxile Delord, 1815—1877) — франц. публицистъ; былъ постояннымъ сотрудникомъ «Siècle». Избранный въ 1871 г. въ національное собраніе, постоянно вотивовалъ съ республиканской лѣвой. Статьи Д. составили два сборника: «Matinées littéraires» (1860) и «Les troisièmes pages du journal le Siècle» (1861). На театрѣ Одеона представлена его пьеса: «Fin de la Comédie». Главное сочиненіе Д.: «Histoire du second Empire» (1868—75; есть рус. пер.), печатаніе которой было начато еще до паденія Наполеона III; она даетъ много новыхъ, неизвѣстныхъ прежде фактовъ.

Делосскій союзъ.—Союзъ этотъ выдѣлился изъ общаго союза государствъ Эллады противъ персовъ, послѣ того какъ спартацы, нѣсколько разъ тщетно пытавшіеся послѣ битвы при Платеяхъ сохранить за собою морскую гегемонію, окончательно уступили ее афинянамъ (477 г. до Р. Хр.). Цѣлью союза была поставлена война противъ персовъ, чтобы освободить еще подвластныхъ имъ грековъ и отмстить за походъ на Элладу. Афиняне выбирали ежегодно десять эллинотаміевъ для завѣдыванія союзной казны, находившейся за Делосъ, въ святилищѣ Аполлона. Афиняне управляли дѣлами союза при содѣйствіи пред-

ставителей прочихъ союзныхъ государствъ, но легко могли оказывать на нихъ давленіе, составляя себѣ большинство голосовъ изъ представителей мелкихъ городовъ (всѣ союзныя государства имѣли равное право голоса). Сначала рѣшено было, что государства могутъ служить дѣлу союза, снаряжая корабли или внося деньги; но вскорѣ стали предпочитать денежные взносы, для достиженія большаго единообразія въ снаряженіи кораблей и экипажа. Раскладка этихъ взносовъ поручена была Аристиду. Лишь крупныя государства, какъ Самось, Хиосъ, Лесбось, можетъ быть Фазосъ и Наксосъ, признаны были за самостоятельныя податныя единицы. Остальные города раздѣлены были на три окр.: *Островной, Ионійскій* и *Геллеспонтскій*; впослѣдствіи прибавилось еще два: *Фракіійскій* и *Карійскій*. Въ эпоху наибольшаго процвѣтанія союза къ нему принадлежало до 200 городовъ. Общая сумма дани доходила до 460 талантовъ въ годъ. Съ теченіемъ времени союзники все охотнѣе соглашались вносить деньги, вмѣсто поставки судовъ. Это увеличивало власть афинянъ въ союзѣ, которые теперь рѣшались уже силою вымогать деньги отъ неаккуратныхъ плательщиковъ и, покоря отпавшихъ, превращать ихъ въ подданныхъ, чему первый примѣръ показали они на Наксосахъ (465). Воспользовавшись слухомъ о появленіи персидскаго флота въ Архипелагѣ, афиняне въ 454 г. перенесли союзную казну съ Делоса въ Аены. Всѣ города, кромѣ Самоса, Хиоса и Лесбоса, стали уже прямо данниками Аены; синедрионъ союзниковъ былъ, повидимому, уничтоженъ, и союзъ превратился въ аинскую морскую державу. Въ казну богини Аены стала идти $\frac{1}{60}$ всей дани. Афиняне стали вмѣшиваться во внутреннія дѣла союзныхъ городовъ, держать въ нихъ гарнизоны, требовать союзниковъ на судъ по болѣе важнымъ дѣламъ и по апелляціямъ въ Аены и т. п. Тогда начались, несмотря на строгія мѣры афинянъ, одно за другимъ отпаденія городовъ отъ союза. Самымъ яркимъ примѣромъ ихъ можетъ служить исторія отпаденія о-ва Самоса въ 440 г. Афиняне пытались вознаграждать себя за отпаденія новыми усиленными раскладками дани. Въ началѣ пелопоннеской войны (427) они жестоко наказали отпавшихъ митиленцевъ и послали въ ихъ землю своихъ клеруховъ. Въ 426 г. они показали себя, подобно Пизистрату, «моревластителями», очистивъ совершенно Делось отъ труповъ и запретивъ впредъ рождаться и умирать на священномъ островѣ. Послѣ сицилійской катастрофы начался массовый отпаденія союзниковъ и къ концу войны союзъ прекратилъ свое существованіе. См. Köhler, «Urkunden u. Untersuchungen zur Gesch. d. delisch-attischen Bundes» («Abhandlungen d. berlin. Akademie», 1869); A. Kirchhoff, «Der Delische Bund» (Hermes XI, 1876).

А. Ш.—рев.

Делось (Δῶλος).—Наименшій изъ Цикладскихъ острововъ, знаменитый храмомъ и культомъ Аполлона и Артемиды и считавшійся мѣстомъ рожденія этихъ боговъ. Ихъ мать Латона, преслѣдуемая ревностью Геры, блуждала по всей землѣ, не находя мѣста, гдѣ бы она

могла родить. Д., бывший блуждающею по морю скалою, принял ее, и здесь богиня разрешилась от бремени. Въ награду за это Аполлонъ избралъ Д. мѣстомъ своего культа и прекратилъ его блужданіе. Святилище пользовалось извѣстностью въ глубокой древности и было центромъ амфиктіоніи, соединявшей, подъ покровомъ общаго культа, всѣхъ іонійцевъ Европы, острововъ и Малой Азіи. Аеиняне принимали участіе въ амфиктіоніи уже въ эпоху Солона. Въ VI в. сильнѣйшія морскія державы соперничали изъ-за первенства въ амфиктіоніи, такъ какъ это первенство равнялось первенству на морѣ. Пизиястръ очистилъ Д., т. е. выкопалъ трупы на всемъ пространствѣ о-ва, которое было видно отъ храма, и перенесъ ихъ на другое мѣсто. Взраотю послѣ его смерти, другой «моревластитель», Поликрать Самосскій, даритъ Аполлону цѣлый о-въ Ренею, соединивъ его цѣпями съ Д. Въ эпоху персидскихъ войнъ, Даться, плывя съ флотомъ къ берегамъ Атики и покоряя Циклады, не коснулся Д., но, напротивъ, почтилъ боговъ его обильно жертвой. Послѣ греческо-персидскихъ войнъ Д. стала центромъ Делосскаго союза (см.). Отпавъ отъ Аеинъ, делосцы отдалась подъ покровительство спартацевъ, которые, какъ явствуетъ изъ одной надписи, оставили имъ самоуправленіе. Аеиняне и въ это время продолжали посылать въ Д. оеорію (свящ. посольство), какъ видно изъ исторіи Сократа. Послѣ сраженія при Книдѣ аеиняне опять на нѣсколько лѣтъ захватываютъ въ свои руки управленіе храмомъ, теряютъ его въ эпоху возвышенія Фивъ и опять возвращаютъ при возникновеніи второго морскаго союза (377 г. до Р. Хр.). Зависимость отъ Аеинъ, несмотря на многоразныя попытки отпаденія, продолжалась до послѣдняго десятилітія IV-го в. Въ теченіе почти всего III-го в. Д. составлялъ священный центръ союза острововъ Эгейскаго моря, находившагося подъ политическимъ верховенствомъ Родоса и составлявшего нейтральную территорию между царствами дадоховъ. Въ концѣ III-го в. Д. связываетъ свою судьбу съ Македоніей. Послѣ жатастрофы Филиппа V, Д. держитъ сторону Антиоха, затѣмъ Персея. Послѣ побѣды надъ послѣднимъ (167 г. до Р. Хр.) римляне овладѣваютъ Д. и отдаютъ его аеинянамъ, подъ владычествомъ которыхъ для Д. снова наступаетъ продолжительный періодъ провѣтанія. Въ 87 г. полководецъ Митридата В., Менофанъ, разорилъ Д. Окончательный ударъ Д. нанесла война съ морскими разбойниками 69-го года. Въ настоящее время Д. представляетъ обширное поле развалинъ и совершенно необитаемъ. Раскопками, производившимися здѣсь французскою археологическою школою въ Аеинахъ, обнаружено нѣсколько зданій, въ томъ числѣ храмъ Аполлона, и масса надписей, знакомящихъ насъ съ богатствами святилища и его управленіемъ въ разныя эпохи исторіи острова. Храмъ, по плану своему, похожъ на аеинскій Тезейонъ и имѣетъ 6×13 колоннъ по сторонамъ. Стиль его—дорійскій; колонны замѣчательны тѣмъ, что имѣютъ только намеки на каннелюры внизу и наверху. Постройка приблизительно III-го в. Близъ храма—два

другіе, меньшаго размѣра. Вдоль священной дороги, ведущей отъ гавани, черезъ Пропилеи, къ храму, находится рядъ сокровищницъ. Передъ восточнымъ фронтономъ храма расположено длинное зданіе въ видѣ портика, называемое «портикомъ быковъ», вслѣдствіе особыхъ капителей, въ видѣ соединенныхъ по-парно переднихъ частей быковъ. Раскопки въ самомъ городѣ Д. еще не предпринимались въ широкихъ размѣрахъ. Наиболѣе интересны изъ скульптуръ, найденныхъ на Д., помѣщены въ аеинскомъ національномъ музее, главная же масса ихъ наполняетъ специальный музей, устроенный на о-вѣ Миконѣ. См. Homolle, «Les archives de l'intendance sacrée à Delos» (Пар., 1886); его же, «De antiquissimis Dianae simulacris Deliacis» (Пар., 1885) и цѣлый рядъ статей его и другихъ членовъ школы въ «Bull. de Corresp. Hellénique»; Val. v. Schöffer, «De Deli insulae rebus» (Бер., 1889).

Теперь Д. называется Микра Дилось, а вмѣстѣ со смежнымъ о-вомъ Ренея—Дили или Дилось.

А. Шукаревъ.

Дельбюфъ (Жозефъ Delboeuf) — бельгійскій философъ. Род. въ 1831 г. Въ послѣдніе годы Д. много занимался гипнотизмомъ, кот. онъ изучалъ въ Парижѣ, а затѣмъ въ Нанси. Соч. его отличаются оригинальностью и талантливымъ изложеніемъ. Главнѣйшіе его труды: «Prolegomènes philosophiques de la géométrie et solution des postulats» (1860); «Essai de logique scientifique» (1865); «Essai d'une théorie psycho-physique sur la manière dont l'oeil apprécie les distances et les angles» (1865); «Recherches théoriques et expérimentales sur la mesure des sensations et spécialement des sensations de lumière et de fatigue» (1873); «Théorie générale de la sensibilité» (1875); «La liberté et ses effets mécaniques» (1881); «Déterminisme et liberté» (1882); «Questions de philosophie et de science» (ч. I и II: «Eléments de psychophysique», 1888; ч. III: «Le sommeil et les rêves», 1885); «La matière brute et la matière vivante» (1887); «De l'origine des effets curatifs de l'hypnotisme» (1887); «L'hypnotisme et la liberté des représentations publiques» (1888); «Le magnétisme animal» (Пар., 1889); «Magnétiseurs et médecins» (Пар., 1890); «De l'étendue de l'action curative de l'hypnotisme» (1890) и др.

Дельбрюкъ (Бертольдъ Delbrück) — нѣм. филологъ, племянникъ Мартина-Фридриха-Рудольфа Д.; род. въ 1842 г.; проф. сравнительнаго языкознанія и санскрита въ Гейѣ. Для сравнительной грамматики весьма важны его «Syntaksische Forschungen» (1871—1888), для исторіи сравнительнаго языкознанія—его «Einleitung in das Sprachstudium» (2 изд., 1884). Цѣнно также его: «Ueber die indogerman. Verwandtschaftsnamen» (въ «Abhandlungen der Sächs. Gesellschaft der Wissenschaften» 1889). Къ области санскрита относятся его: «Vedische Chrestomatie, mit Anmerk. und Glossar» (1874); «Das altind. Verbum aus den Hymnen des Rigveda seinem Baue nach dargestellt» (1874).

Дельбрюкъ (Гансъ Delbrück) — нѣм. историкъ. Род. въ 1848 г.; участвовалъ въ войнѣ 1870—71 г., и въ 1874 г. пригласенъ

воспитателемъ къ принцу Вальдемару прусскому, при которомъ оставался до его смерти. Проф. исторія въ берлинскомъ унив.; въ 1882—85 г. былъ членомъ прусской палаты депутатовъ, а въ 1884—90 г.—депутатомъ въ рейхстагъ. Принадлежитъ къ партиі свободныхъ консерваторовъ. Кромѣ диссертаци: «Ueber die Glaubwürdigkeit Lamberts von Hersfeld» (1873) и различныхъ этюдовъ по исторіи англ. конституціи въ «Historische Zeitschrift» Зибеля и въ «Preuss. Jahrb.», Д. напечаталъ: «Leben des Feldmarschalls Grafen Neithardt von Gneisenau» (1880)—продолженіе неоконченнаго соч. Перца; «Die Perserkriege und die Burgunderkriege» (1886); «Die Strategie des Perikles erläutert durch die Strategie Friedrichs d. Gr.» (1890); «Friedrich, Napoleon, Moltke. Aeltere und neuere Strategie» (1892). Въ 1886 г. издалъ «Histor. und polit. Aufsätze».

Дельбрюкъ (Іоаннъ-Фридрихъ Delbrück, 1768—1890) — прус. суверинтендентъ, былъ въ 1800—1809 г. воспитателемъ старшихъ сыновей Фридриха-Вильгельма III, будущихъ короля Фридриха - Вильгельма IV и императора Вильгельма I.

Дельбрюкъ (Мартинъ - Фридрихъ - Рудольфъ Delbrück) — прусскій госуд. дѣят., род. въ 1817 г.; въ 1848 г. назначенъ директоромъ отдѣленія вновь учрежденнаго министерства торговли; способствовалъ присоединенію Ганновера и Ольденбурга къ германскому таможенному союзу (см.) и возобновленію союза въ прежнемъ видѣ еще на 12 лѣтъ, вопреки желанію Австріи. Приверженецъ свободной торговли, Д. заключилъ торговые договоры съ Франціей, Бельгіей и Италіей и въ 1864—65 г. добился присоединенія другихъ государствъ тамож. союза къ французскому договору. Въ 1867 г. назначенъ президентомъ канцеляріи союзнаго канцлера, а въ 1868 г. — прусскимъ министромъ безъ портфеля; былъ правой рукой Бисмарка. Въ 1870 г. велъ переговоры съ южно-герм. государствами о присоединеніи ихъ къ Германской имперіи. Въ 1871 г. назначенъ президентомъ канцеляріи имперскаго канцлера, но когда въ экономической политикѣ Бисмарка произошелъ поворотъ, вышелъ въ 1876 г. въ отставку. Съ 1879 — 81 г., какъ членъ герм. сейма, напрасно боролся противъ принятія новыхъ тамож. тарифовъ. Послѣ новыхъ выборовъ 1881 г. Д. удался съ политическаго поприща. Нап.: «Der Artikel 40 der Reichsverfassung» (1882).

Дельвигъ — баронскій родъ, происходящій изъ Вестфалии, гдѣ предки его носили фамилію Dallwig и были известны съ XIII вѣка. Эвертъ Д. († 1556 г.) выѣхалъ въ Лифляндію и сдѣлался родоначальникомъ здѣшняго рода Д. Его сынъ Эвертъ убитъ въ 1560 г., въ сраженіи съ русскими у Саулова моста. Полковникъ Рейнгольдъ Д. въ 1728 году получалъ отъ шведскаго короля баронскій титулъ. Вар. Берендъ Рейнгольдъ († 1770) былъ гофмаршаломъ при Петрѣ III, а Карлъ Д. († 1791) — выборскимъ оберъ-комендантомъ. Отто-Яковъ, по-русски Антонъ Антоновичъ, былъ генералъ-маіоромъ; его сынъ — известный поэтъ бар. А. А. Д. (см.). Андрей Ивановичъ Д.

(см.) былъ сенаторомъ, а братъ его Николай — инженеръ-генераломъ. — Родъ Дельвиговъ внесенъ въ дворянскіе матрикулы Лифляндской и Эстляндской губ. и въ V часть родословной книги Нижегородской, Саратовской и Тульской губ. В. Р.

Дельвигъ (баронъ Александръ Ивановичъ) — убитъ въ 1831 г. при взятіи Варшавы, 21 года. Писалъ подъ псевдонимомъ А. Влидье повѣсти въ альманахахъ 1830 г. «Царское Село» и «Подсѣвникъ»; пер. «Ундиану», повѣсть Фуке (СПб. 1831).

Дельвигъ (баронъ Андрей Ивановичъ). Род. въ 1813 г.: образование получалъ сначала въ военно-строительномъ училищѣ, а затѣмъ въ институтѣ корпуса инженеровъ путей сообщенія. Составилъ себѣ громкое имя работами, относящимися къ водоснабженію города Москвы. Каменный водопроводъ, который доставлялъ воду изъ Мытищъ въ Москву, сооруженный еще во времена Екатерины, къ началу сороковыхъ годовъ значительно разрушился. Д. замѣнилъ кирпичный каналъ чугунными трубами и установилъ паровыя машины для подъема воды и полученія искусственнаго напора, вмѣсто естественнаго паденія отъ наклона трубъ. Результатомъ этого явилось то, что количество воды для потребленія жителямъ Москвы удвоилось, при чемъ прекратились потери воды при движеніи по трубамъ.

Окончивъ въ 1853 г. работы по сооруженію московскаго водопровода, Д. принялся за ученые работы по вопросу о водоснабженіи. Результатомъ его трудовъ явилось сочиненіе «Руководство къ устройству водопроводовъ», напечатанное въ 1857 г. (удост. Демидовской преміи) и обнимающее собою теоретическую разработку вопросовъ гидравлики, имѣющихъ связь съ водоснабженіемъ, съ дополненіями на основаніи собственной практики автора. Кромѣ того, Дельвигъ въ 1842 г. отличился устройствомъ Варениковской переправы черезъ р. Кубань, на лѣвомъ берегу которой расположены были враждебныя Россіи натухайцы, за что былъ назначенъ состоятъ главнымъ управляющимъ путями сообщенія графъ Клейнмихель. По порученію главноуправляющаго Дельвигъ составилъ проектъ постояннаго моста черезъ Днѣпръ въ Кіевѣ, построилъ шоссеиныя дороги отъ Померанья до Едрова и отъ Малоарославца до Бобруйска. Въ Венгерской кампаніи участвовалъ въ качествѣ инспектора военныхъ сообщеній нашей арміи. Съ 1861 по 1871 г. Д., какъ главный инспекторъ и начальникъ желѣзныхъ дорогъ, принималъ участіе въ постройкѣ желѣзныхъ дорогъ, при чемъ въ теченіе этого періода выстроена большая часть существующей нынѣ сѣти ж. д. въ Россіи. Д. былъ первымъ председателемъ образованнаго при его участіи русскаго технического общества и ему принадлежатъ заслуга по устройству первыхъ желѣзнодорожныхъ школъ, возникшихъ по его почину на средства, добровольно отчисленныя частными желѣзнодорожными обществ. Въ Москвѣ, при участіи нѣсколькихъ желѣзныхъ дорогъ, учреждено Дельвиговское желѣзнодорожное училище, для котораго Д. пожертвовалъ домъ и построилъ при немъ общежитіе, обеспечивая его капита-

ломъ. Съ 1867 по 1871 г. Д. предсѣдательство-валъ въ совѣтъ министерства путей сообще-нія и въ продолженіе 10 мѣсяцевъ управлялъ министерствомъ. Умеръ сенаторомъ въ 1887 году. Научные труды его, отдѣльно издан-ные: «Руководство къ устройству водопрово-довъ» (1857); «О снабженіи Москвы водою» (1857); «Водопроды въ Россіи» (1860) и др. Также статьи въ «Журналъ путей сообщенія» 1856—1866 гг. А. Т.

Дельви́гъ (баронъ Антонъ Антоновичъ)—поэтъ; другъ и одноклассникъ А. С. Пушкина. Род. въ Москвѣ 6 авг. 1798 г. Отецъ его служилъ въ русской службѣ и былъ женатъ на русской. Въ 1811 году Дельви́гъ поступилъ въ царскосельскій лицей; учился онъ лѣниво, но рано началъ писать стихи, и уже въ 1814 г. они появились въ печати, въ «Вѣстникъ Европы» («На взятіе Парижа»—за подписью: *Русскій*). Кончилъ курсъ съ первымъ выпу-скомъ лицея, въ 1817 г., и къ акту напи-салъ стихотв. «Шесть лѣтъ», которое было напечатано, положено на музыку и неоднократно пѣлось лицеистами. Служилъ въ департаментѣ горныхъ и соляныхъ дѣлъ, отсюда перешелъ въ канцелярію министерства финансовъ; съ 1821 по 1825 г. былъ помощникомъ бібліотекаря (И. А. Крылова) въ Имп. публичной бібліо-текѣ, а затѣмъ до смерти своей, 14 января 1831 г., служилъ въ министерствѣ внутр. дѣлъ. Стихотворенія свои онъ печаталъ въ «Росс. музеумѣ» (1815), «Новостяхъ литературы», «Благонамѣренномъ», «Соревнователѣ просвѣ-щенія» и альманахахъ 20-хъ гг. Въ 1825 г. Д. женился на С. М. Салтыковой, и у него начались литературные вечера, на которые собирались друзья поэта: Пушкинъ, Жу-ковскій, Баратынскій, Плетневъ, Языковъ. Въ это же время онъ начинаетъ свою из-дательскую дѣятельность: въ 1825—32 гг., вмѣстѣ съ О. М. Сомовымъ, онъ выпустилъ 8 книжекъ альманаха «Сѣверные Цвѣты», въ 1829—30 г.—2 книжка альманаха «Подснѣ-жники», а съ 1830 г. предпринялъ изданіе «Лите-ратурной Газ.», которое продолжалось послѣ его смерти. «Лѣнивый баловень» и въ школѣ, и въ служебной дѣятельности, Д. столь же безопасно относился и къ своей музѣ. Писалъ онъ очень мало. Лѣни, вѣроятно, не мало способствовала и тучная фигура поэта. Тѣмъ не менѣе онъ не былъ свободенъ отъ увлеченій; предметомъ одного изъ нихъ была С. Д. Пономарева, кото-рой онъ посвятилъ нѣсколько недурныхъ сти-хотвореній. Поэзія Д. развивалась по двумъ направленіямъ. Съ одной стороны, онъ стреми-лся быть эллиномъ и въ подражаніе древ-нимъ писалъ антологическія стихотворенія, идилліи во вкусъ Теоокрита и т. п.; съ другой—онъ увлекался русской народной поэзіей и подражалъ народной лирической пѣснѣ, иног-да не безъ успѣха. И тутъ, и тамъ, однако, у него звучать нѣмецкое сентиментальное добродушіе и нѣмецкая же меланхолическая задумчивость, присоединяющая его къ школѣ романтиковъ. Стихи Дельви́га гладкіе и стара-тельные, но не смѣлые и не яркіе. Для исто-рика литературы онъ интересенъ какъ самый близкій человѣкъ къ А. С. Пушкину, который высоко цѣнилъ своего друга и какъ поэта. См.

статью о Дельви́гѣ В. Гаевского въ «Современ.» 1853 г. № 2 и № 5, 1854 г. № 1 и № 9. Полное собраніе сочин.—въ «Библіотекѣ Сѣ-вера» за іюль 1893 г., подъ ред. В. В. Май-кова. М. М.

Дельви́нь (Густавъ Delvigne, 1799—1876)—капитанъ франц. службы. Въ 30-хъ г. текуща-го стол. существовали образцы нарѣзныхъ ружей, заряжаемыхъ съ дула, стрѣлявшіе сфе-рическою пулею, вѣзание которой въ нарѣзы не было обезпечено. Д. предложилъ устроить близъ дна ствола камеру меньшаго діаметра, на уступѣ которой, при зарядженіи ложилась бы пуля; ударами шомпола нѣсколько рас-плющивала пулю, отчего она заполняла нарѣзы. Это не было принято, такъ какъ въ это время перешли къ стержневой системѣ Ту-венена, стрѣлявшей продолговатыми пулями.

Дельгадо—мысъ на вост. берегу Афри-ки, на границѣ между португальскою областью Мозамбикъ и владѣніями султана занаябар-скаго. Около Кабо Д. порт. колонія Мозам-бикъ имѣетъ около 6600 ж.; гл. г. Ибо.

Дельменгоретъ—городъ въ вел. герцогствѣ Ольденбургскомъ, въ 12 км. отъ Бремена, при рч. Дельме. 6828 ж. (1890), а вмѣстѣ съ мѣстечкомъ Дейхгорстъ—9372. Кирпичные зав., табачныя и сигарныя фбр., фбр. джута и ткач-кія, желѣзодетейный зав., многочисленныя про-бочныя фбр., 4 ярмарки лошадей и рогатаго скота.

Дельмоттъ (Аври - Филиберъ - Жозефъ Delmotte) — бельгійскій драматургъ и поэтъ (1822—1884). Главною заботою его было положить прочное основаніе народному фламанд-скому театру. Въ 1846 г. вышли его «Poésies», въ 1872 г.—«Comédies».

Дельпи (Альбертъ Delpit)—франц. рома-нистъ и драматургъ. Род. въ 1849 г. въ Но-вомъ Орлеанѣ. Уже въ 1869 г. академія пре-мировала его «L'apothéose de Lamartine». Послѣ войны 1870—71 г., въ которой онъ участвовалъ, издалъ стихотворенія «L'inva-sion» (1872) и поэму «Le Repentir ou Récit d'un curé de samragne» (1873), также пре-мированныя академіей. Драма его «Robert Pradel» (1873) провалилась на первомъ же представленіи; мало успѣха имѣли и драма «Jean Nu-Pieds» (1875), комедія «Le Message de Scapin» (1876, въ стихахъ) и «Les cheva-liers de la Patrie» (1876); много представ-леній выдержала его комедія «Le Fil de Coralie» (1880) и съ успѣхомъ прошли «Les Macrobix» (1883), «Le Père de Martial», «Pas-sionnement» (1891) и др. Большая часть его пьесъ переложена имъ изъ своихъ же рома-новъ, которыхъ онъ написалъ очень много и большею частью печаталъ (съ 1877) въ «Revue des Deux Mondes». Романы доставили Д. боль-шую популярность; болѣе извѣстны изъ нихъ: «Le compagnon du roi», «Le Fils de Coralie», «Le Père de Martial», «Un Monde qui s'en va», серія романовъ: «Passionnement», «Com-me dans la vie» и «Toutes les deux». Въ «Re- vue des Deux Mondes» появились и его сти-хотворенія, изд. отдѣльно подъ заглавіемъ: «Les Dieux qu'on brise» (1881). Въ 1891 г. премированы академіей его патристическія стихотворенія: «Poésies». Его братъ, *Эдуардъ*

(род. въ 1844 г.)— авторъ драмы «Constantin» (1877, въ стихахъ) и нѣсколькихъ романовъ и повѣстей: «Les Représailles de la vie», «Le Supplice d'une mère», «Chaine brisée», «Yvon-le» и др. Собрание его стихотвореній: «Les Mosaïques» (1871).

Дельпратъ (Исаакъ-Поль Delprat, 1793—1890)—нидерланд. математикъ и военный инженеръ. Съ 1823 г. профессоръ математики и физики въ военной акад. въ Бредѣ; преобразовалъ военное образование въ Нидерландахъ. Кромѣ многочисленныхъ сочин. по статикѣ, динамикѣ и механикѣ, напр.: «De drukking van aarde tegen bekleedingsmuren»; «De weerstand van balken en ijzeren staven»; «De gedaante der gewelven en de afmeting hunner rechtstanden».

Дельта-металл — сплавъ, составленный изъ 56 частей мѣди, 40 ч. цинка, 1 ч. стали и 1 ч. свинца. Обыкновенно въ немъ содержится еще 1 ч. марганца и слѣды никеля и фосфора. Д.-м. золотистаго цвѣта, не ржавѣетъ и обладаетъ значительнымъ сопротивленіемъ разрыву. Въ послѣдніе годы вошелъ въ употребленіе для выдѣлки частей машинъ и инструментовъ, гребныхъ винтовъ, для отдѣлки пароходовъ и пр. *А. Т.*

Дельта - пурпуринъ представляетъ пигментъ, относящійся къ классу изокрасокъ, окрашивающій хлопокъ безъ содѣйствія програвъ въ красный цвѣтъ съ синеватымъ оттѣнкомъ. Онъ представляетъ красно-бурый порошокъ, растворимый въ водѣ съ интенсивно желто-краснымъ цвѣтомъ. Концентрированная сѣрная кислота растворяетъ его съ синимъ цвѣтомъ и при разбавленіи этого раствора водой образуется бурый осадокъ. Крашеніе имъ ведутъ въ растворѣ, содержащемъ кромѣ пигмента еще нѣкоторое количество, отъ 5 до 10%, нейтральныхъ щелочныхъ солей, напр., поваренной соли, соды, буры, фосфорнатровой соли или мыла. Количество пигмента измѣняется въ зависимости отъ густоты желаемого оттѣнка отъ 1 до 2%; при употребленіи незначительныхъ количествъ его, напр., $\frac{1}{10}$ — $\frac{3}{10}$ %, получаютъ розовые цвѣта различныхъ оттѣнковъ. Относительно состава и способа полученія см. «Искусственные краски». *А. П. Л. А.*

Дельтовидная мышца (musculus deltoideus)—поверхностная мышца плеча; по формѣ напоминаетъ букву дельту (треугольникъ). Начинается короткимъ сухожилиемъ отъ наружной трети ключицы, затѣмъ отъ асгонионъ и отъ нижняго края гребня лопатки. Тѣло Д. мышцы прикрываетъ собою сочлененіе плечевой кости съ лопаткой; затѣмъ переходитъ въ сухожилие, прикрѣпляющееся къ шероховатости (tuberositas deltoidea) на наружной поверхности плечевой кости, вблизи ея середины. Д. мышца поднимаетъ руку вверхъ и отводитъ кнаружи. Въ Д. мышцу идетъ nervus axillaris отъ плечевого сплетенія. *В. Ф.*

Дельта.—Подъ этимъ названіемъ разумѣли въ древности трехугольныя площадки земной поверхности, напоминающія своей формой греческую букву Δ, расположенныя въ устьѣхъ большихъ рѣкъ, преимущественно даже только Нила, и омываемыя ихъ рукавами,

при чемъ происхожденіе этихъ трехугольныхъ пространствъ вовсе не принималось въ расчетъ. Современная геологія ограничила, съ одной стороны, это понятіе, обозначая имъ лишь наносимыя самой рѣкой и отлагаемыя въ устьѣ образованія, которыя влекутъ за собой раздѣленіе рѣки на рукава, но съ другой стороны и расширяла понятіе, разумѣвая всякія наносныя образованія въ устьяхъ рѣкъ безъ различія формы ихъ очертанія, даже и такія, которыя не успѣли еще подняться изъ-подъ уровня воды, но своимъ отложеніемъ замѣтно вызвали обмеленіе ближайшаго къ устью воднаго участка. Такимъ образомъ изъ понятія Д. изъяты тѣ напояминающія Д. образованія, которыя сложены не изъ наносной почвы, а изъ коренной породы и, слѣдовательно, другого происхожденія. Тутъ рѣка, прокладывая русло, встрѣчала значительное сопротивленіе со стороны подстилающей коренной породы, не могла достаточно углубить своего ложа и принуждена была разбитися на рукава, чтобы имѣть возможность въ то же время нѣсколькими путями отводить притекающія воды. Лучшимъ примѣромъ для различія типичной Д. отъ дельто-подобныхъ образованій представляеть Волга. Въ ея устьѣ имѣется настоящая Д., но на разстояніи 50 миль отъ устья она раздѣляется на два рукава, соединяющіеся во многихъ пунктахъ, оставляя между собой трехугольное пространство. Это пространство, однако, не сложено изъ рѣчныхъ наносныхъ отложений и не можетъ называться Д. Можно подраздѣлить Д. на *надводныя* и *подводныя*. Послѣднія суть не что иное, какъ зачаточныя Д., переходящія современемъ въ настоящія *надводныя*. Далѣе, по мѣсту образованія, Д. можно подраздѣлить на три категоріи: на *трусноводныя*, образующіяся при устьяхъ рѣкъ, впадающихъ или тоже въ рѣку, или въ озеро; *морскія* и *океаническія* — при устьяхъ рѣкъ, впадающихъ въ моря и океаны. Теорія образованія Д. зиждется на томъ фактѣ, что съ уменьшеніемъ скорости теченія воды увеличивается количество отложенія механически взвѣшенныхъ въ ней осадковъ. Рѣка на всемъ своемъ протяженіи, подмывая берега и размывая русло, уноситъ съ собой значительное количество механически взвѣшеннаго матеріала: глину, песокъ, гальку и валуны. Количество этого матеріала зависитъ отъ скорости теченія и отъ качества породъ, слагающихъ русло и берега рѣки. Иногда это количество взвѣшеннаго матеріала бываетъ такъ велико, что отъ него зависитъ желтый и бурый цвѣтъ воды нѣкоторыхъ рѣкъ, какъ, напр., Роны до впаденія въ Женевское озеро и Зап. Двины. Если представить себѣ, что скорость теченія рѣки при впаденіи ея въ водный бассейнъ сразу уменьшится до нуля, то весь механически взвѣшенный матеріалъ станетъ осаждаться у самаго устья и будетъ наполнять въ данномъ мѣстѣ постепенно глубину моря или озера. Сперва явится мелъ, которая постепенно образуетъ низменныя болотистыя мѣстности, заливаемые рѣкою въ теченіе извѣстной части года, при чемъ вода, заливающая эти мѣстности, осаждаеть, въ свою очередь, новый приносимый матеріалъ. Д. начинается

выступать иногда изъ-подъ поверхности, именно во время низкаго стоянія воды въ рѣкѣ, и рѣка принуждена проложить себѣ русло уже въ самой Д. Не будучи въ состояніи смыть всего количества осадковъ, превышающихъ уровень ея русла, она расчлѣняется на рядъ рукавовъ, прокладывающихъ себѣ самостоятельныя русла. Но во время половодія вся Д. все еще затопляется и увеличивается на всемъ пространствѣ, пока, наконецъ, не образуются на Д. высокіе пункты, достигнуть кот. вода при наивысшемъ своемъ стояніи уже больше не можетъ. Эти высокіе участки становятся уже настоящей сушей, покрываются растительностью, и заселяются животными, наконецъ и человѣкомъ. Иногда, благодаря поднятіямъ, Д. довольно быстро выводится изъ-подъ уровня бассейна.—Уменьшеніе скорости теченія рѣки идетъ постепенно и влечетъ за собою сортировку осаждаемаго матеріала по удѣльному вѣсу. Въ ближайшихъ частяхъ отъ устья будутъ отлагаться наиболѣе тяжелыя частицы, а затѣмъ, по мѣрѣ удаленія отъ устья, будутъ отлагаться все болѣе и болѣе легкія, а легчайшія глинистыя частицы будутъ уноситься далеко и осадутъ, когда скорость теченія станетъ приблизительно равной нулю. При этомъ сложатся тяжелыя частицы образуетъ болѣе круто падающіе слои, а песокъ и глина — пологія окраины Д. Эта сортировка матеріала наблюдается въ старыхъ Д. весьма наглядно. Но къ этому матеріалу часто минеральнаго происхожденія подмѣшиваются иногда илестныя частицы, остатки растений и животных, которые продолжаютъ разлагаться и обуславливаютъ образованіе въ некоторыхъ Д. громадн. количества газовъ. Напр., въ Д. р. По изъ отверстій съ силою исходятъ углеводородистыя газы. Иногда выходъ газовъ сопровождается изліаніемъ соленой воды, какъ это наблюдается въ Д. р. Симето. — Мощностъ дельтовыхъ осадковъ иногда превышаетъ 100 м., какъ показали буренія въ дельтахъ Нила, Миссисипи, Роны и др. рѣк.—Форма и очертаніе Д. прежде всего находится въ зависимости отъ контура берега, бассейна, въ который впадаетъ рѣка. Принимая во вниманіе ходъ образованія Д., а ргіогі можно сдѣлать заключеніе, что она должна имѣть форму трехугольника, вершина котораго обращена вверхъ по теченію по такой идеальной формѣ наблюдается сравнительно рѣдко (напр. у Нила). Если берегъ моря или другаго какого-нибудь бассейна при устьѣ рѣки образуетъ выпуклость, вдающуюся въ водоемъ, то отложения Д. заполняютъ пространство передъ выпуклостью и тѣмъ какъ бы увеличиваютъ ее на счетъ бассейна; если же берегъ бассейна представляетъ прямую линію, то отложения Д. образуютъ рядъ вдающихся выпуклостей. Примѣромъ такой *выдающейся* Д. можетъ послужить дельта Лены. Она представляетъ собой неправильный трехугольникъ, изрѣзанный сѣтью рукавовъ. Материковый берегъ крутой, а острова Д., образующіе рукава, низменны и песчанисты. Въ случаѣ же, если берегъ бассейна образуетъ выгнутость, бухту, то отложения Д. будутъ заполнять ее и примутъ форму наиболѣе пра-

вильнаго трехугольника. Такія Д. можно называть *выполняющими*; онѣ способствуютъ, въ противоположность выдающимся, выпрямленію контуровъ береговъ бассейновъ. Примѣръ подобной Д. представляетъ р. Нилъ. Между Ливійской пустыней, лежащей на плоскогоріи въ 150 метр. высоты, круто обрывающемся къ морю, и Аравійской пустыней, расположенной приблизительно на такой же высотѣ, вдавалась нѣкогда въ формѣ кинна бухта, которая нынѣ совершенно заполнена плодороднымъ наносомъ Нила. Подобнымъ же образомъ Нигеръ постепенно заполняетъ своими осадками Гвинейскій заливъ и вызываетъ уже противъ своего устья довольно значительный мысъ. Очевидно, что выполняющая Д. постепенно можетъ перейти въ выдающуюся. Заполнивъ совершенно бухту или заливъ, выпрямивъ контуръ берега въ данномъ мѣстѣ, рѣка все будетъ продолжать отлагать свой механически-взвѣшенный матеріалъ, который постепенно образуетъ выдающуюся дельту; Д. р. Миссисипи можетъ послужить тому подтвержденіемъ. Вся нижняя часть ея долины до рѣки Огіо представляла собой въ третичную геологическую эпоху, т. е. эпоху предшествующую нашей, глубокой заливъ, который заполненъ нынѣ третичными осадками, т. е. *выполняющей дельтой* Миссисипи. Когда, наконецъ, весь заливъ былъ выполненъ, Д. Миссисипи стала выдвигаться и образовала уже въ современную геологическую эпоху *выдающуюся* въ Мексиканскій заливъ Д. Имѣютъ влияніе на форму и очертанія Д. также теченія въ бассейнахъ. Если перпендикулярно къ теченію рѣки идетъ, напр., морское теченіе, то осадки будутъ уноситься въ сторону морского теченія и образуютъ Д. въ сторонѣ отъ устья рѣки. У той же Миссисипи наблюдается подобное уклоненіе Д. въ сторону. Именно въ Мексиканскомъ заливѣ проходитъ довольно сильное теченіе съ З на В, поэтому и Д. Миссисипи отодвинута за мѣсто на В.

Характеръ поверхности, величина и очертаніе Д. весьма различны. Въ общемъ поверхность всегда бываетъ совершенно горизонтальной и прорѣзана однимъ русломъ рѣки или рядомъ ея рукавовъ, а форма—въ видѣ неправильнаго трехугольника. Очевидно, что та Д., которая образуется въ тихомъ бассейнѣ, будетъ имѣть наиболѣе правильную форму. Въ этомъ случаѣ и русло рѣки будетъ проходить посерединѣ ея, что наблюдается у р. Эбро. Но обыкновенно Д. подвергается затопленію какъ со стороны рѣки при половодіи, такъ и со стороны бассейна, волнами котораго постоянно размываются ближайшіе ея участки. Что касается затопленія рѣкой, то это ведетъ къ образованію ряда рукавовъ, число, положеніе и направленіе которыхъ подвержены постояннымъ измѣненіямъ. Напр., Уралъ нѣкогда образовалъ при впаденіи въ Каспійское море 19 рукавовъ, изъ которыхъ теперь отводять воду лишь 5. Нѣкоторыя рѣки, какъ, напр., Лена, Нилъ, Дунай и др., образуютъ въ своихъ Д. цѣлую сѣть рукавовъ. Д., образующіяся въ тихихъ озерахъ, увеличиваются гораздо быстрѣе, чѣмъ, напр., морскія или океаническія,

подверженные почти постоянному размыву волнъ. Озера, черезъ которыя протекають рѣки, служатъ для нихъ очистительными бассейнами, удерживая ихъ механическія и химическія примѣси. Если такая очищенная рѣка протекаетъ по руслу, трудно поддающемуся размыву, то она и не содержитъ въ своей водѣ механически взвѣшеннаго матеріала и не можетъ образовать при устьѣ своемъ Д., что и наблюдается въ Швеціи у рѣкъ, соединяющихъ рядъ озеръ. Затѣмъ, если морской бассейнъ, въ который впадаетъ рѣка, очень глубокъ, то рѣчные осадки распределяются по дну, не образуя Д. Остановимся на Д. р. Невы. Одна Нева отводитъ въ море воды Ладожскаго и Онежскаго озеръ. Съ высоты 5 метр. очищенная отъ механическихъ примѣсей вода Ладожскаго озера, пройдя по Невѣ 67 км., достигаетъ Финскаго залива. Матеріалъ отъ размыва по пути береговъ образовалъ въ устьѣ Невы и образуетъ понижъ еще Д., т. е. острова и часть береговой полосы, на которыхъ расположенъ С.-Петербургъ. Сохранившіяся стѣмки 1718, 1777 и 1864 гг. даютъ возможность до нѣкоторой степени судить о годовомъ приростѣ Д. Невы и тѣмъ приблизительно опредѣлить ея древность.

	Съ 1718 по 1777.	Съ 1777 по 1864.
Приростъ Петербургскаго о-ва	0,020	0,088
» Каменнаго.... »	0,113	0,125
» Елагина..... »	0,148	0,188
» Васильевскаго. »	0,125	0,148
» Гутуевскаго... »	0,469	0,499

Изъ этихъ цифръ слѣдуетъ, что увеличиваются быстрѣе острова, обращенные къ морю, и притомъ острова съ меньшей площадью. Если допустить, что Нева равномернѣе (что, впрочемъ, было бы неточно) увеличивала свою Д., то время, потребное для образованія всѣхъ острововъ, будетъ по простому расчету 982 года; такъовъ, приблизительно, возрастъ невоской Д. Нужно замѣтить, что не весь механически взвѣшенный матеріалъ р. Невы идетъ на увеличеніе острововъ, большая часть его идетъ и на увеличеніе ближайшихъ къ устью участковъ сѣв. и юж. побережій Финскаго залива. Такъ въ 30 лѣтъ лахтинскій (сѣв.) берегъ увеличился на 1127100 кв. м., а юж. на 1654100 кв. м.; значитъ въ годъ увеличеніе обоихъ береговъ равно 55103 кв. м. Увеличеніе какъ юж., такъ и сѣв. береговъ на счетъ Финскаго залива наводитъ на мысль, что будетъ время, когда все пространство между устьемъ Невы и Кронштадтомъ будетъ заполнено дельтовыми осадками и Нева будетъ впадать въ море у Кронштадта. Для этого необходимо болѣе 3000 лѣтъ. Такимъ образомъ Д. р. Невы еще молодая, если сравнить ее съ Д. р. Миссисипи, которая началась образоваться въ предшествующую современную, т. е. третичную геологическую эпоху. Во всѣ геологическія эпохи существовали Д., но, разумѣется, ихъ не легко реставрировать. Однако, изученіе геологическаго строенія современныхъ Д. дало возможность отнести во многихъ мѣстахъ Англіи береговую формацію каменноугольной системы къ

дельтовымъ образованіямъ. Къ таковымъ же образованіямъ причисляють нынѣ конгломератовыя, богатая растительными и животными (раковины) остатками банки въ пескахъ мѣловой системѣ окрестностей г. Аахена.

Г. Петръ.

Дельфиній.—1) (Δελφίνος). — Прозвище Аполлона, какъ бога - покровителя мореплаванія. Въ гомеровскомъ гимнѣ къ Аполлону богъ самъ превращается въ дельфина и ведетъ моряковъ.—2) (Δελφίνος)—одно изъ судящихъ эфетовъ въ Афинахъ, находившееся близъ храма Аполлона Д. Здѣсь судились дѣла о т. наз. законномъ убійствѣ (убійство напавшаго врага или разбойника; убійство престождія, накрыватаго на мѣстѣ преступленія съ женою, матерью, сестрою и дочерью убившаго; убійство тирана; убійство на войнѣ своего, принятаго по ошибкѣ за непріятеля).

Дельфиниумъ—см. Шпорникъ.

Дельфинъ, какъ гербовая фигура, изображается согнувшимся. Если у него виденъ языкъ, то онъ называется живымъ (munter, viv); если у него раскрыта пасть, то онъ называется обмирающимъ (schmachtend, se pâmant). Въ гербахъ онъ служилъ эмблемою силы.

Дельфинъ—небольшое созвѣздіе сѣвернаго полушарія, къ В отъ Ора, между 20°10' и 21°00' прямого восхожденія и 4° и 20' сѣвернаго склоненія. Легко различается по красивому ромбу, составленному почти одинаково яркими четырьмя звѣздами 4-ой величины. В. В. В.

Дельфины—семейство млекопитающихъ (Delphinidae) изъ отряда китообразныхъ, подотряда зубастыхъ китовъ (Denticete). Д. характеризуются присутствіемъ въ обѣихъ челюстяхъ довольно значительнаго числа однородныхъ, коническихъ зубовъ; оба носовыя отверстія соединены обыкновенно въ одно поперечное отверстие полулуной формы. Голова относительно небольшая, часто съ заостренной мордой; тѣло вытянутое; по большей части существуетъ спинной плавникъ. Очень живые и проворные, проройливые хищники, живущіе по большей части общественно; водятся во всѣхъ моряхъ, поднимаются даже высоко въ рѣки. Питаются они главнымъ образомъ рыбою, которую страшно истребляютъ, моллюсками, ракообразными; иногда нападаютъ и на своихъ родичей. У однихъ Д. рыло вытянуто впередъ въ видѣ клюва, именно у родовъ: Platanista, Inia, Delphinus; у другихъ голова спереди округленная, безъ клювовиднаго рыла: Phocaena, Orca (см. Косатка), Globicephalus (см. Гринда, т. IX), Delphinapterus (см. Вѣлуха, — V, 240). Обыкновенный дельфинъ, Delphinus delphis L, имѣетъ отъ 100 до 200 (число ихъ весьма непостоянно) маленькихъ, коническихъ, слегка загнутыхъ внутрь зубовъ, раздѣленныхъ равномерными промежутками; рыло, умѣренной длины, отдѣляется бороздой отъ слегка выпуклаго лба. Верхняя сторона тѣла и плавники сѣровато- или зеленовато-чернаго цвѣта; нижняя сторона бѣлая; кожа чрезвычайно гладкая и блестящая. Достигаетъ до 2 м. длины; высота спиннаго плавника 30 см.; грудные плавники 15—18 см. шириною,

55—60 стм. длиною. Во всѣхъ моряхъ сѣвернаго полушарія, какъ у береговъ, такъ и въ открытомъ морѣ; заходитъ и въ рѣки. Держится стаями въ 10,100 и даже болѣе (до нѣсколькихъ тысячъ) головъ. Плаваютъ съ чрезвычайною быстротою; стайки дельфиновъ часто слѣдуютъ за пароходами и кораблями. Д. былъ любимое и крайне популярное животное древняго міра; о немъ сложилось много поэтическихъ сказаній и повѣрій (преданіе объ Арионѣ); часто изображался въ скульптурѣ. Самка Д. приноситъ, послѣ 10-ти мѣсячной беременности, одного дѣтеныша въ 50—60 стм. длиною и нѣкогда время заботливо его охраняетъ. Ростъ Д. совершается, повидимому, медленно, и продолжительность ихъ жизни должна быть довольно значительна.—*Delphinus tursio* Fabr., водящійся въ сѣверной части Атлантическаго океана (изрѣдка заходитъ и въ Балтійское море), встрѣчается рѣже предыдущаго вида и достигаетъ большей величины (3½—4½ м. длины); называется у грековъ «незарнакъ».—Другую обычную форму европейскихъ морей составляетъ *морская свинья*, *Phocaena coelestis* Less., съ рыломъ, не выдающимся въ видѣ клюва; невысокимъ, широкимъ при основаніи спиннымъ плавникомъ, 80—96 маленькихъ; сжатыхъ зубовъ; достигаетъ длины въ 1, 5—2 м. Верхняя сторона тѣла и плавники чернубураго или зеленоваточернаго цвѣта, нижняя—бѣлаго. Родина этого Д.—вся сѣверная часть Атлантическаго океана, отъ Гренландіи до Сѣверной Африки, включая Балтійское, Черное и Азовское моря. Лѣтомъ поднимается далѣе на сѣверъ. Изъ морей часто заходитъ въ рѣки (Рейнъ, Эльбу, въ Темзу до Лондона) и можетъ мѣсяцами жить въ прѣсной водѣ. Это—Д. прибрежный, предпочитающій заливы и фіорды открытому морю. Держится обществами, но обыкновенно небольшими, въ нѣсколько штукъ. Питается главнымъ образомъ рыбой. Спариваются лѣтомъ, въ июнѣ—августѣ; беременность длится 9—10 мѣсяцевъ; приносятъ 1—2 дѣтеныши, длиною въ 50 стм. и вѣсомъ 5 кр.; въ изобиліи отдѣляющееся молоко самки солоновато и пахнетъ рыбой; мать заботливо ухаживаетъ за дѣтенышемъ въ теченіе перваго года жизни. Изъ жира морской свиньи вытапливается ворвань, мясо на С иногда идетъ въ пищу.

Въ большихъ рѣкахъ жаркаго пояса водятся особыя породы Д., представляющія уже исключительно рѣчныхъ животныхъ. *Platanista gangetica* Cuv., *индскій Д.*, о существованіи котораго было извѣстно уже Плинію, съ очень длиннымъ и тонкимъ рыломъ, двойными носовыми отверстиями и едва замѣтнымъ спиннымъ плавникомъ; съ верхней стороны черно-сѣраго, снизу бѣловатаго цвѣта; достигаетъ 2 м. длины. Водятся въ Гангѣ и его притокахъ, въ Брамапутрѣ и въ Индѣ. Питается рыбой и ракообразными. *Inia boliviensis* D'Orb., *южноамериканскій рѣчной Д.*, отличающійся тѣмъ, что длинный и узкій клювъ его усаженъ короткими, жесткими волосами; низкій спинной плавникъ на задней трети тѣла; сверху блѣдно-голубоватаго цвѣта, снизу свѣтлаго съ красноватымъ оттѣнкомъ; отъ 2 до 3 м. длины (самка значительно менѣе). Водится въ р. Амазонкѣ

съ притоками и въ Ориноко. Питается рыбой, но при случаѣ не пренебрегаетъ и падающими въ воду плодами. По указаніямъ путешественниковъ, прѣсноводные Д. существуютъ и въ Африкѣ (озеро Викторія-Ньянца, р. Нигеръ). Одинъ изъ прибрежныхъ или прѣсноводныхъ видовъ Д. Африки (*Sotalia teuszii*) питается, насколько можно судить по содержанию желудка, исключительно растительною пищею, представляя въ этомъ отношеніи единственное исключеніе между всеми Д. *V. Фаусекъ.*

Дельфинны (артил.).—Наверху бронзовыхъ артиллерійскихъ орудій прежнихъ конструкций, на серединѣ ихъ длины, располагались двѣ скобы, имѣющія видъ буквы *D*. Д. назначались для пропусканія черезъ нихъ каната или цѣпи, служащихъ для подниманія или опусканія орудія, а также для нѣкоторыхъ вспомогательныхъ дѣйствій. Чугунныя орудія вслѣдствіе хрупкости металла Д. не имѣли. Въ орудіяхъ, заряжаемыхъ съ казны, канатъ или цѣпь могутъ пропускаться черезъ клиновое отверстіе, а потому у нихъ, вообще говоря, Д. не дѣлаютъ. Въ нѣкоторыхъ иностранныхъ артиллеріяхъ (напр. во Франціи) иногда употребляются Д. и по настоящее время, при чемъ они не составляютъ одного цѣлаго съ орудіемъ, а прикрѣпляются къ нему послѣ его обточки. *А. Я.—ч.*

Дельфтъ (Delft)—городъ въ Нидерландской провинціи Южной Голландіи, между Роттердамомъ и Гагою, на рѣчкѣ Шіе. Прорѣзанъ каналами; имѣетъ (1891) 29022 ж. Изъ зданій замѣчательны: принценгофъ (теперь казармы), городской домъ, шейхгаузъ (прежній складъ товаровъ остиндской кампаніи), готическая церковь, съ нѣскольکو наклонной башней. Памятники адмираловъ Тромпа и Рейна и естественнаго испытателя Лёвенгука. Политехническая школа, школа приготовляющая чиновниковъ для остиндскихъ колоній и др. Прежде знаменитое производство фаянсовыхъ издѣлій и пивовареніе пали; развилось приготовленіе ковровъ и бочарное дѣло.

Дельфцель (Delfzijl)—маленькій, сильно укрѣпленный городъ въ Нидерландской провинціи Грѣвингентъ, съ 6642 ж. (1891), занимающимися мореходствомъ и рыбной ловлей, при паденіи Фивалъ въ Доллартъ и при началѣ Длиннаго канала; прекрасная гавань. Считается ключемъ къ провинціямъ Грѣвингентъ и Фрисландіи.

Дельфъ (Delphus Aegidius, около 1500 г.)—итальянскій богословъ и гуманистъ. Его ученость и способность слагать стихи хвалятъ Эразмъ. Д. читалъ богословіе въ парижскомъ университетѣ и оставилъ много сочиненій: «*Commentarius in Ovidium De Remedio Amoris*» (П. 1495); «*Defensio pro cleri Flan-driae libertate*» (1507) и др.

Дельфъ (Гуго-Генрихъ Delff)—нѣм. писатель по философскимъ вопросамъ. Род. въ 1840 г. Кромѣ нѣсколькихъ соч. о Данте, написалъ: «*Ideen zu einer philosophischen Wissenschaft des Geistes und der Natur*» (1865); «*Welt u. Weltzeiten*» (1872); «*Kultur und Religion*» (1875); «*Glaubensbekenntniss eines unmodernen Kulturforschers*» (1879); «*Grundzüge der Entwickelungsgeschichte der Religion*»

(1888); «Die Hauptprobleme der Philosophie u. Religion» (1886); «Die Geschichte des Rabbi Jesus von Nazareth» (1889); «Das vierte Evangelium» (1890).

Дельфы (Δελφοί)—гор. в юго-зап. Фокидѣ, у подошвы г. Парнаса, знаменитый своимъ оракуломъ Аполлона. По однимъ извѣстіямъ здѣсь до оракула Аполлона были оракулы другихъ божествъ (Земли, Фемиды, Посейдона и др.); по гомеровскому гимну, Аполлонъ самъ избралъ себѣ Д. мѣстомъ для святилища, предварительно убивъ обитавшаго здѣсь дракона Пиеона. По его желанію баснословные зодчіе Трофоній и Агомедъ построили ему здѣсь храмъ. Самъ онъ добылъ себѣ и храмовыхъ служителей, въ лицѣ критскихъ мориковъ, корабль которыхъ привелъ онъ въ гавань Д. — Крису, превратившись въ дельфина. Послѣ основанія дорійскихъ государствъ въ Пелопоннесѣ, въ Д. былъ перенесенъ изъ Формионъ центръ древнѣйшей амфиктіоніи. Законы Лигурга были предиктованы или, по крайней мѣрѣ, одобрены дельфійскимъ оракуломъ, на утверждение котораго шли и всѣ прочія важныя мѣропріятія Спарты. Царя ея поддерживали постоянныя сношенія съ оракуломъ. Учрежденіе олимпійскихъ игръ состоялось также подъ вліяніемъ Д. Уже въ эпоху составленія гомеровскихъ поэмъ (не позже VIII в. до Р. X.) Пиеонъ, какъ назывались тогда Д., славился своими несмѣтными богатствами. Въ эпоху греческой колонизаціи Д. получили еще большее значеніе, такъ какъ оракулъ взялъ въ свои руки верховное руководство этимъ дѣломъ. Ни одна колонія не выходила безъ предварительнаго совѣщанія съ оракуломъ; многія отправлялись по его прямому приказанію, причѣмъ часто онъ указывалъ и мѣсто, куда слѣдовало выслѣдиться. Это показываетъ, что Д. жрецы обладали очень обширными, по своему времени, географич. познаніями и связями въ разныхъ концахъ извѣстнаго міра. Уже въ VIII—VII вв. Д. оракулъ знаменитъ въ дальнихъ странахъ. Этрусски мѣютъ свою сокровищницу въ Д.; Мидасъ фригійскій, Тарквиній Гордый, лидійскіе царя династіи Мермадовъ спрашиваютъ его совѣта и приносятъ ему дары. Получивъ такое значеніе и разбогатѣвъ, городъ Д., выросшій вокругъ святилища Аполлона, не желалъ находиться въ зависимости отъ Крисы, въ области которой находилось святилище. Между ними начались недоразумѣнія, разрѣшавшіяся въ началѣ VI в. такъ называемый первой священной войною амфиктіонювъ. Криса была разрушена и территория ея посвящена богу. Въ память этого были учреждены пиеійскія игры (около 590 г. до Р. X.). Въ 548 г. древній храмъ сгорѣлъ. Возобновленіе его, съ помощью стекавшихся отовсюду пожертвованій, принялъ на себя аеинскій родъ Алкмеонидовъ. Строить его коринтскій зодчій Синаваръ. Во время греко-персидскихъ войнъ Д. святилище было, по преданію, спасено отъ отряда варваровъ самимъ богомъ. Въ эту эпоху Д. политически принадлежали къ Фокейскому союзу. Въ 448 г. они отдѣлились отъ союза, при помощи спартанцевъ, но тотчасъ же были насильно возвращены въ его среду

фокейцами, которымъ помогли аеиняне. Лишь по Никіеву миру (421 г.) аеиняне признали независимость Д. и неприкосновенность направлявшихся туда богомольцевъ. Во время священной войны IV в. (355—346), Д. были захвачены и впервые укрѣплены фокейцами, а сокровища храмовыя разграблены и употреблены на военныя издержки. Въ македонскую эпоху значеніе Д. упало, но они продолжали быть центромъ амфиктіоніи, такъ что даже этолицы въ эпоху своего наибольшаго преобладанія (III в.) дѣйствовали именемъ Д. Въ 279 г. Д. подверглись нападенію дикихъ ордъ галловъ, но были спасены, главнымъ образомъ, этолицами. Оракулъ продолжалъ существовать во всю римскую эпоху, вплоть до Феодосія В., который приказалъ закрыть его (около 390 г. по Р. X.). Предсказанія еще въ эпоху Плуларха давно уже перестали даваться въ метрической формѣ.

Подробное описаніе святилища даетъ Павзаній въ X книгѣ своего «Описанія Эллады». При входѣ съ В въ городъ Д. находилось нѣсколько храмовъ; важнѣйшій изъ нихъ былъ посвященъ Аеинѣ Предхрамной (Α. Προναία). Далѣе слѣдовало святилище «Героя Стража» и гимназія. Между этими зданіями и самымъ святилищемъ, окруженнымъ стѣною, протекала ручей Касталія, берущій начало изъ ущелья между двумя скалами—Федриадами, у подножья которыхъ находилось святилище. Даръ вдохновенія сталъ приписываться Касталіи лишь римскими поэтами. Священный округъ былъ наполненъ статуями, всякаго рода посвященными сооружениями, доходившими иногда до размѣровъ цѣлыхъ зданій и т. п. Самый храмъ былъ построенъ въ дорическомъ стилѣ и имѣлъ богатый скульптурный уборъ. Весь архитектуръ былъ увѣшанъ цѣнтами, добытыми отъ персовъ и галловъ. Въ пронаосѣ были начертаны изрѣченія семи мудрецовъ («Познай самого себя», «Ничего чрезъ мѣру» и т. д.) и находилось загадочное Е, въ трехъ экземплярахъ: деревянномъ, посвященномъ 7-ю мудрецами, бронзовомъ—аеинянами и золотомъ—императрицей Ливіей. Въ самомъ святилищѣ, куда никто кромѣ пиеи и жрецовъ не допускался, находилась знаменитая разсѣлина въ скалѣ, изъ которой выходили одуряющіе пары. Надъ ней стоялъ треножникъ, на который садилась пиеія, для приведенія себя въ экстазъ, подъ вліяніемъ паровъ. Первоначально пиеія выбиралась изъ молодыхъ дѣвушекъ, но послѣ того, какъ одна изъ нихъ не соблюла невинности, выбирали пожилую дѣвушку. На краю разсѣлины находился ключъ Кассотида, воду котораго пила пиеія передъ гаданіемъ, и дровное дерево, листья котораго она жевала. Дерево это какемъ-то неизвѣстнымъ способомъ приводилось въ содрганіе. Здѣсь же находился такъ наз. «пупъ земли»—конусообразное возвышеніе изъ мрамора, обитое священными цовязками. Изъ безчисленнаго количества всякихъ посвященій (послѣ массоваго вывоза произведеній искусства въ Римъ, при Неронѣ, оставалось еще до 3000 статуй) заслуживаетъ особаго упоминанія колоссальный золотой треножникъ, посвященный греками изъ варварской добычи послѣ Платейской

битвы. Золотая чаша его подперта была снизу бронзовой колонной, въ видѣ трехъ свившихся змѣй. Всѣ золотыя части стали добычей фокійцевъ, бронзовая же колонна, на которой написаны имена всѣхъ греческихъ государствъ, сражавшихся съ персами, перевезена была Константиномъ В. въ Константинополь, гдѣ она и теперь находится. На стѣнахъ такъ называемой «Лесхи Книдійцевъ» находились знаменитѣйшія композиции Полигнота, изображавшія паденіе Трои и подземное царство. Близъ Д., въ отрогахъ Парнаса, сталактитовый гротъ, посвященный въ древности нимфамъ и Пану.

До послѣдняго времени въ Д. производились раскопки франц. аеинской археологической школой въ весьма скромныхъ размѣрахъ. Найденны фундаменты и нѣкоторыя архитектурныя части храма, при чемъ въ стѣнѣ, обливывающей фундаментъ, оказалось болѣе 600 надписей, болѣею частью касающихся отпущенія на свободу рабовъ. Главной помѣхой къ систематическому изслѣдованію Д. служило то, что на самомъ мѣстѣ святилища находится деревушка Кастри, дома которой почти цѣликомъ состоятъ изъ древнихъ обломковъ. Въ послѣднее время франц. правительству удалось преодолѣть это затрудненіе. Оно заключило съ греческимъ правительствомъ договоръ, по которому послѣднее беретъ на себя экспроприацію Кастри, а французское правительство производитъ за свой счетъ раскопки. Найденные предметы составляютъ достояніе Греціи. Франц. правительство имѣетъ исключительное право на воспроизведеніе и изданіе всѣхъ найденныхъ предметовъ въ теченіе 5 лѣтъ. Конвенція имѣетъ силу въ теченіе 10 лѣтъ со дня подписанія (18 апр. 1891 г.). См. P. Foucart, «Mémoire sur les ruines et l'histoire de Delphes» («Archives des Missions Scientif.», 1865); A. Mommsen, «Delphica»; Pomtow, «Beiträge zur Topographie von D.» (В., 1890).

А. Шукаревъ.

Дельянский родъ ламутевъ — см. Ламуты.

Делюнь (Jean André Deluc) — геологъ и метеорологъ (1727 — 1817); читалъ лекціи королевъ английской въ Лондонѣ, потомъ былъ проф. философіи въ Геттингенѣ. Заслуги Д. заключаются въ улучшеніи барометра и изслѣдованіяхъ надъ термометромъ. Написалъ: «Recherches sur les modifications de l'atmosphère» (1772), «Lettres physiques et morales sur l'histoire de la terre et de l'homme» (1779—80), «Nouvelles idées sur la météorologie» (1786), «Introduction à la physique terrestre par les fluides expansibles» (1803) и др.

Делюнь-Болдонъ — урочище въ Нерчинскомъ окр., Забайкальской обл., на прав. бер. р. Овона, въ 280 в. отъ окр. города. Здѣсь, по сохранившемуся монгольскому преданію, родился Чингисъ-Ханъ. Мѣстность холмистая, покрытая сосновымъ лѣсомъ, длиною и шириною около одной версты. Названіе Д.-Б. — монгольское и означаетъ «Селезенкоподобный холмъ».

Делюнь-Уранскій (Делюнь-Уранъ) **порогъ** находится на р. Витимѣ, приблизительно подъ 57° 30' с. ш., въ 540 в. отъ его устья и въ 2-хъ в. отъ устья праваго

его притока — р. Эмалыта. Это самый нижній изъ витимскихъ пороговъ; длина порога до трехъ в., берега рѣки у порога низкіе, пологіе, состоятъ изъ валуновъ, каменныхъ глыбъ и гальки; быстрота рѣки необыкновенно велика и подаяться въ лодкѣ по этому порогу невозможно. См. «Вѣстн. геогр. общ.» (1858, ч. 22, № 5, ст. Шварца) и газ. «Сибирь» (1882, № 90, ст. Висколато). *Ф. Ш.*

Делюнь-Уранскій хребетъ — такъ названа кн. П. А. Крапоткинымъ сѣверн. цѣпь широкаго, массивнаго хребта, идущаго съ ЮЗ на СБ, параллельно сѣверной окраинѣ Витимскаго плоскогорья; длина этого малозслѣдовааннаго хребта — неизвѣстна, ширина же его въ томъ мѣстѣ, гдѣ пересѣкъ его Крапоткинъ, ок. 100 в. Онъ состоитъ изъ нѣсколькихъ рядовъ многообразно развѣтвляющихся горъ, достигающихъ вообще выс. отъ 4400 до 4800 фт., а глубоко врѣзанныя его пади лежатъ на высотѣ отъ 2000 до 3000 фт. надъ пов. моря. Эти пади, открытыя и плоскія въ нижнихъ частяхъ, въ вершинахъ горъ обращаются въ глухія ущелья, съ нависшими надъ ними скалами; среди этихъ падей мало годныхъ къ перевалу съ одной рѣчной долины въ другую. Самыя вершины горъ, голцы, являющіяся въ причудливой и разнообразной формѣ пиковъ, совершенно безъ растительности; склоны горъ покрыты осыпью, а въ болѣе пологихъ мѣстахъ образуютъ трудно проходимыя грязи и болота. Этотъ хребетъ состоитъ какъ бы изъ двухъ цѣпей. Сѣверная, идеть отъ верховьевъ р. В. Ангарты къ озеру Печатки, чрезъ которую, приблизительно подъ 57°50' с. ш., пробивается р. Витимъ, образуя у устья р. Эмалыта порогъ, носящій названіе Делюнь-Уранскаго (см.), по которому П. Крапоткинъ и назвалъ хребетъ Д.-Ур. хребетъ совершенно подчиненъ южной цѣпи, или Сѣверно-Муйскому хребту, и образуетъ антиклинальную складку метаморфизованныхъ осадочныхъ породъ, а именно изъ различныхъ кристаллическихъ сланцевъ: діоритовыхъ, роговообманковыхъ, слюдястыхъ, известняковъ и конгломератовъ, и только на сѣверной его части встрѣчаются гранито-сіениты. Своєю южною подошвою Д.-Ур. хреб. на высотѣ 3000 фт. соединяется съ сѣверною подошвою Сѣверно-Муйскаго хребта, а сѣверная его подошва лежитъ въ долинѣ р. Витима на высотѣ только 800 фт. Д.-Ур. хреб. имѣетъ видъ грядообразно расположенныхъ скалистыхъ сланцевъ; онъ уже Сѣверно-Муйскаго, и черезъ него пробивается нѣсколько рѣкъ, какъ Нечора, притоки рр. Мамы и Мамукана и др. Къ С его отроги понижаются медленно и значительно ниже южныхъ, опускающихся въ долины круто. Хотя вершины горъ не переходятъ сѣвѣрой линіи, но мѣстами встрѣчаются обширныя наледи. На южныхъ склонахъ горъ древесная растительность нѣсколько лучше, чѣмъ на сѣверныхъ: березы берутъ перевѣсъ надъ лиственницами, ель становится болѣе стройнымъ деревомъ; но глухія и сырыя пади южнаго склона имѣютъ такую же жалкую хвойную растительность. У подошвы скалъ исчезаетъ уже зеленъ и только по узкимъ ущельямъ поднимаются на высоту березы и тополь (Ро-

culus suaveoleus); смѣняющая ихъ листовница обыкновенно встрѣчается рѣдкими перелѣсками или отдѣльными деревьями; на крутыхъ каменныхъ скалахъ, наконецъ, она смѣняется кедровымъ сланцемъ, исчезающимъ на высотѣ 4900 фт. За предѣломъ древесной растительности начинается область агелей и мховъ, на громадномъ пространствѣ безплодныхъ скалъ, на вершинахъ которыхъ бродятъ стада сѣверныхъ оленей, а въ стремительныхъ, незамерзающихъ горныхъ потокахъ селятся выдры. Вообще и животная жизнь бѣдна въ этихъ пустынныхъ, мрачныхъ мѣстахъ; число видовъ животныхъ уменьшается до 17. Ср. «Записки Импер. русск. геогр. общ.» (1873, т. III—«Отчетъ объ Олѣкминско-Витимской экспедиціи», П. Крапоткина и И. Полякова).

Делявинъ (Францъ Александровичъ)—проф. ботаники въ харьк. унив. Родомъ французъ изъ Аміена, учился въ геттингенскомъ и эрлангенскомъ унив.; въ послѣднемъ получилъ степень доктора медицины; написалъ сочиненіе «Германская флора». Его рѣчь: «Sur les plantes recherchées des abeilles et les sites, qui leur sont le plus avantageux» (Харьк., 1808).

Деляновъ (графъ Иванъ Давыловичъ)—министръ народнаго просвѣщенія, сынъ генераль-майора, род. въ 1818 г. окончилъ курсъ въ моск. унив., по юридическому факультету; поступилъ на службу во II-ое отдѣленіе собственной Е. И. В. канцеляріи, гдѣ участвовалъ въ работахъ по составленію уложенія о наказаніяхъ. Въ 1854 г. назначенъ управляющимъ дѣлами секретнаго комитета о раскольникахъ, въ 1858 г.—попечителемъ слб. учебнаго округа, въ 1860 г.—членомъ главнаго цензурнаго управленія, въ 1861 г.—директоромъ департамента министерства народнаго просвѣщенія и въ томъ же году, послѣ непродолжительнаго пребыванія въ отставкѣ (во время министерства гр. Путятина), занялъ постъ директора Имп. публич. бібліотеки и вновь слѣдался попечителемъ слб. учебнаго округа. Въ 1866 г. назначенъ сенаторомъ; въ 1866 г. занялъ постъ товарища министра народнаго просвѣщенія, оставаясь директоромъ публичной бібліотеки. Кромѣ того, въ 1871 г. Д. былъ назначенъ членомъ совѣта Павловскаго института по учебной части. Статсъ-секретарь съ 1867 г., Д. въ 1874 г. назначенъ былъ членомъ государственнаго совѣта. Стоялъ одно время во главѣ учреждений имп. Маріи, завѣдуя ими на правахъ главноуправляющаго. 16 марта 1892 г. Д. былъ назначенъ на занимаемый имъ нынѣ постъ министра народнаго просвѣщенія. Ко времени управленія его этимъ министерствомъ относятся слѣдующія главныя мѣропріятія: 1) Составленъ новый уставъ российскихъ университетовъ 1884 г., введенный въ семи университетахъ. 2) Открытъ университетъ въ Томскѣ. 3) Пересмотрѣны въ 1890 г. учебныя планы классическихъ гимназій, при чемъ главныя перемены коснулись древнихъ языковъ, на счетъ которыхъ расширено преподаваніе русскаго языка. 4) Ограниченъ, циркуляромъ 1887 г., приемъ дѣтей изъ недостаточныхъ классовъ населенія въ средне-учебныя заведенія. 5) Ограниченъ процентъ евреевъ, допускаемыхъ въ высшія и

среднія учебныя заведенія. 6) Обращено большее вниманіе на техническое и промышленное образованіе, вслѣдствіе чего открыты харьковскій технологическій институтъ; измененъ уставъ слб. технологическаго института; утвержденъ уставъ коммерческаго училища въ Харьковѣ; расширены и организованы: коммиссаровское техническое училище въ Москвѣ, красноуфимское реальное училище, приспособленное къ сельско-хозяйственнымъ потребностямъ, иркутское техническое училище; пересмотрѣны уставъ реальныхъ училищъ (1888); выработано положеніе о среднихъ и низшихъ техническихъ и промышленныхъ училищахъ и образована особая коммиссія для дальнѣйшаго направленія этого дѣла (1888); открыто нѣсколько такихъ училищъ (въ Казани, Екатеринбургѣ, Петрозаводскѣ, Златоустѣ, Брянскѣ, въ посадахъ Павловѣ и Клинкахъ и др.). 7) Закрыты въ 1886 г. высшіе женскіе курсы, вновь открыты (1889) только въ СПб., на измѣненныхъ основаніяхъ. 8) Пересмотрѣно положеніе объ учительскихъ семинаріяхъ. 9) Въ видахъ объединенія окраинъ съ иновѣрнымъ населеніемъ, въ вѣдомство министерства народнаго просвѣщенія принято изъ министерства внутреннихъ дѣлъ до 2000 сельскихъ школъ въ Прибалтійскихъ губерніяхъ; для управленія ими образована дирекція и нѣсколько инспекцій и въ 1887 г. выработаны временныя правила для завѣдыванія этими училищами; въ этихъ же губерніяхъ преобразованы и открыты вновь свыше 20 городскихъ училищъ; открыты русская прогимназія въ Полянгѣ и русское реальное училище въ Ригѣ; введено обязательное преподаваніе на русскомъ языкѣ въ среднихъ учебныхъ заведеніяхъ, пользующихся правами казенныхъ училищъ, и, наконецъ, въ томъ же духѣ произведены значительныя преобразованія въ юрьевскомъ (прежде дерптскомъ) унив. Вѣдомству министерства народнаго просвѣщенія подчинены школы, существующія при протестантскихъ церквяхъ въ округахъ слб. и моск. лютеранскихъ консисторій, въ Закавказскомъ краѣ и въ селеніи Саренгѣ, также колпанская лютеранская учительская семинарія, а равно всѣ иновѣрскія школы Юго-Зап. края. Издано новое положеніе о городскихъ училищахъ варшавскаго учебнаго округа (1887). Присоединены къ вѣдомству министерства народнаго просвѣщенія кавказскій учебный округъ, кавказскій музей, тифлисская публичная бібліотека, тифлисская физическая обсерваторія, горскія школы Терской обл. Въ 1888 г., по случаю 50-лѣтняго юбилея государственной службы Д., онъ былъ возведенъ въ графское Россійской имперіи достоинство.

Деляновы—русскій дворянскій и графскій родъ, армянскаго происхожденія. Ген.-майоръ Давыдъ Артемьевичъ Д. получилъ дипломъ на дворянство въ 1829 г. Его сынъ, Иванъ Давыдовичъ (см. выше), получилъ графское достоинство («Гербовникъ», X, 142 и XIV, 11). Одна вѣтвь Д. поселилась въ концѣ XVIII в. въ Константинополь, оттуда перешла въ Валахію, а затѣмъ Бессарабію. Родъ Д. внесенъ въ родосл. книги губерній: Калужской (часть III) и Бессарабской (ч. I).

Дёма или **Демия** — рѣка Оренбургской и Уфимской губ., лѣв. прит. Бѣлой, впадающей къ Каму. Д. беретъ начало въ Общемъ Сыртѣ, на гран. Белебеевск. и Стерлитамакскаго у.; течетъ къ ЮЗ до с. Дюсметова, Оренбургскаго у.; отсюда постепенно поворачиваетъ къ С, захватываетъ уголь Вугурусланскаго у. и, въ ССВ направлении пересѣкая Белебеевскій у. и часть Уфимскаго, впадаетъ въ р. Бѣлую близъ Уфы. Д. длиною до 350 вер., средн. ширина около 7 саж. Рѣка мелководна, не судоходна и не сплавна; вода въ ней мутная. Береговые обрывы состоятъ изъ рыхлыхъ слоистыхъ песчаниковъ, въ которыхъ встрѣчаются мѣдныя руды и попадаются окаменѣлыя деревья и кости допотопныхъ животныхъ. Самые значительные на Д. рудники — Каркалинскіе. По берегамъ рѣки сохранились слѣды чудскихъ копей и древнихъ развалинъ, описан. Рычковымъ въ «Дн. Зап.» Д. В.

Демавандъ — высочайшая гора въ горной группѣ Эльбурсъ и вообще во всей Персіи, въ провинціи Мазендеранъ, къ СВ отъ Тегерана; представляетъ потухшій вулканъ вышиною 5900 м. съ кратеромъ, наполненнымъ сѣнгомъ, граница котораго проходитъ на высотѣ 4500 м. Въ кратерѣ выдѣляются сѣрные пары, на склонахъ и у подножія — горячіе ключи. Деревья Д., у подножія горы Д., уже въ другой провинціи (Иракъ-Аджми), въ здоровой мѣстности съ превосходной водой и фруктами, служатъ лѣтнимъ мѣстопребываніемъ персидскаго двора.

Демадъ (Demades) — афинскій ораторъ, сынъ рыбака, малообразованный, но краснорѣчивый. Часто выступалъ на народныхъ собраніяхъ противъ Демосеена, не придерживаясь при этомъ никакой опредѣленной политики. Попавъ послѣ битвы при Хероней въ плѣнъ къ Филиппу Макед., приобрѣлъ его расположение, выхлопоталъ себѣ и своимъ плѣннымъ соотечественникамъ свободу и дѣйствовалъ затѣмъ въ интересахъ Македоніи противъ Демосеена. Къ Александру Вел. онъ тоже вошелъ въ милость, и ему удалось, вмѣстѣ съ Фокиономъ, отклонить отъ Аѳинъ месть разгнѣваннаго царя. За расточительность и роскошь Д. часто подвергался денежнымъ взысканіямъ, даже атимія; но послѣднюю съ него аѳиняне сняли, когда его надо было послать къ Антипатру съ порученіемъ исходатайствовать удаленіе македонскаго гарнизона изъ Мунихіи. Антипатръ, узнавъ изъ перехваченныхъ писемъ Д. о составленномъ имъ противъ него заговорѣ, велѣлъ его, вмѣстѣ съ его сыномъ, казнить (318). Его рѣчи не сохранились; отрывокъ, помѣщенный въ «Oratores Attici» Беккера (1823), приписывается ему, вѣроятно, неправильно. Ср. Н. Lhardy, «De Demade oratore Atheniensi» (1834).

Демазъ (Шарль-Адрианъ Desmazes) — франц. юристъ. Род. въ 1820 г.; написалъ много соч. по праву, исторіи и искусству: «Le Parlement de Paris, son organisation etc.» (2 изд. 1860); «Les Pénalités anciennes» (1866); «Le Trésor judiciaire de la France» (1867); «Les Métiers de Paris d'après les ordonnances du Châtelet» (1873); «L'université de Paris 1200—1875» (1876); «Histoire de la médecine

légalе en France» (1880); «La Magistrature française, 1802—89» (1889) и др.

Демазоръ (Альфредъ Desmazures) — франц. публицистъ. Род. въ 1832 г. Во время имперіи издавалъ газеты «L'Avenir» и «La Démocratie de l'Aisne», социалистическаго направленія. Нап.: «Histoire des communes du canton de Trélon» (1860); «Histoire de la Révolution dans le département de l'Aisne» (1870); «Cahier d'un paysan. Étude sur la constitution politique de la France» (1872); «Histoire de Saint-Michel en Thiérache» (1883); романы «la Fille du Diable» и «Marie Saint-Hubert» и др.

Демаюна (по-словенски Demalova, по-мадьярски Deményfalva, т. е. Демьянова деревня) — словенская (словацкая) деревня въ Липтовскомъ комитатѣ Венгріи, съ населеніемъ (1890) въ 335 ч. Славится своими сталактитовыми пещерами, между которыми главная — *Черная пещера* или Драконъ.

Деманчѣ значить выводить руку при игрѣ на фортепіано изъ натурального положенія — перебрасывать ее; при игрѣ на скрипкѣ и другихъ струнныхъ инструментахъ этотъ терминъ обозначаетъ перемѣну позиціи.

Демаратъ (Δημάρατος). — 1) Сынъ Аристана, царя спартанскій изъ младшей династіи (ок. 510—491 до Р. Хр.). Соперничая съ Клеоменомъ I, своимъ соправителемъ, Д. разстроилъ предполагающуюся войну спартацевъ, въ союзѣ съ беотійцами и халкядцами, противъ Аѳинъ, съ цѣлью уничтоженія утвердившейся тамъ по изгнаніи Пизистратидовъ демократіи. Клеоменъ сталъ распространять слухъ о незаконномъ происхожденіи Д. Это было подтверждено подкупленной Клеоменомъ пиеіей, и Д. былъ лишенъ царскаго сана. Д. удалился ко двору Дарія и сопровождалъ Ксеркса въ его походъ на Грецію. Въ рассказѣ Геродота Д. становится при Ксерксѣ эпическимъ типомъ неудачнаго ментора, совѣтъ котораго, направленные ко благо царя, остаются послѣднимъ безъ вниманія. Потомки Д. владѣли въ началѣ IV в. нѣкоторыми городами въ азиатской Эолидѣ. — 2) Д. Коринѳянинъ, одинъ изъ вакхидовъ, бѣжавшій изъ отечества въ эпоху тиранніи Кипсела и поселившійся въ атрусскомъ городѣ Тарквиніяхъ. Имѣлъ двухъ сыновей, Лукумона и Аррунса. Первый изъ нихъ, подъ именемъ Тарквинія Приска, былъ пятымъ царемъ римскимъ.

Демаре (Anselm-Gaëten Desmarest) — франц. геологъ и зоологъ (1784 — 1838); былъ профессоромъ зоологіи въ Альфорѣ; Д. написалъ «Histoire naturelle des oiseaux» (Пар., 1805), «Histoire nat. des crustacés fossiles» (Пар. 1815), «Mammalogie» (Пар., 1820 — 23). — Сынъ его, того же имени, занимался ракообразными и птицами.

Демаре (Николай Desmarest, 1725 — 1805) — франц. физикъ и геологъ. Обративъ на себя вниманіе ученаго міра своимъ соч. «Sur l'ancienne jonction continentale de l'Angleterre à la France» (1753), былъ отправленъ правительствомъ для ознакомленія съ состояніемъ промышленности въ разныхъ франц. провинціяхъ, Италіи, Голландіи и занимать затѣмъ должность фабричнаго инспектора въ разныхъ мѣстахъ. Въ 1788 г. назначенъ ген.

инспекторомъ и директоромъ мануфактуръ Франціи. Во время революціи былъ лишенъ должности и даже арестованъ, но имперія вернула ему его постъ. Дѣятельность его была очень плодотворна для франц. промышленности. Онъ много писалъ по вопросамъ техники (въ «Encyclopédie méthodique» и др.), и, при всѣхъ своихъ сложныхъ обязанностяхъ по должности, находилъ время для геологическихъ изслѣдованій, результаты которыхъ помѣщены въ мемуарахъ академіи наукъ и института. Между прочимъ, онъ первый обратилъ вниманіе на вулканическое происхожденіе базальтовыхъ породъ. Цѣна его минералогическая и геологическая карта Оверни. Отдѣльно появились его: «Ephémérides de la généralité de Limoges» (1766); «Conjectures physico-mathématiques» (1766); «Dictionnaire de géographie physique» (1798—1825) и др.

Демаре (Николай Desmarests, маркизъ Maillebois, 1648—1721)—франц. министръ финансовъ при Людовикѣ XIV. Д. былъ племянникомъ Кольбера; принятыи послѣднимъ на службу, скоро обнаружилъ замѣчательныя финансовыя способности и въ 1683 г. назначенъ интендантомъ финансовъ, но въ послѣдніе годы жизни дяди былъ заподозрѣнъ въ злоупотребленіяхъ при выпускѣ мѣдной монеты и удаленъ со службы. По настоянію Шамиллара, ставшаго въ 1699 г. во главѣ министерства финансовъ, Людовикъ XIV снова призвалъ Д. на службу и въ 1703 г. назначилъ его генерал-директоромъ финансовъ. Когда Шамиляръ подалъ, въ 1708 г., въ отставку, Д. былъ назначенъ на его мѣсто. Положеніе Франціи въ то время было критическое. Война за испанское наслѣдство поглощала массу средствъ, казна была истощена, государств. долгъ превышалъ 482 милліона ливровъ, а налоги на кѣсколо лѣтъ впередъ были отданы въ аренду. 1709 г., когда большая часть урожая погибла отъ холодовъ, еще ухудшилъ положеніе; тѣмъ не менѣе Д. удалось поднять кредитъ страны и доставить королю средства для веденія войны. Въ 1710 г. онъ воспользовался идеями Вобана, изложенными въ его «Dîme royale», и ввелъ десятину съ доходовъ всѣхъ сословій и духовенства; но она была вскорѣ отмѣнена. Послѣ смерти Людовика, Д. былъ удаленъ отъ должности. Въ своемъ «Mémoire» (1716) на имя регента онъ оправдывалъ свое управленіе финансами. Подвергшись сначала сильнымъ нападкамъ, Д. былъ впоследствии оцененъ; Сень-Симонъ и Вольтеръ признали за нимъ необыкновенныя финансовыя способности. Его старшій сынъ—маршалъ Малбуа.

Демаре-де-Сень Сорленъ (Jean Desmarests de Saint Sorlin)—французскій поэтъ и драматургъ XVII в. (1695—1676); происходилъ изъ знатной семьи, дебютировалъ въ литературѣ въ 1632 г. тяжеловѣснымъ романомъ «Agiane», попалъ въ члены французской академіи при самомъ ея основаніи; по просьбѣ Ришелье, написалъ рядъ трагедій и трагикомедій, одну бездарнѣе другой. «Aspaste», «Scirion», «Roxane», написанная имъ въ соотрудничествѣ съ Ришелье трагикомедія «Migaste» (1641), съ намеками на любовныя интриги Анны Австрійской и Букингема—все это впол-

нѣ оправдываетъ рѣзкія нападки Буало, вѣбравшаго Д. одною изъ жертвъ своихъ сатиръ. Его большая, претенціозная эпопея «Clovis» также не заслуживаетъ никакого вниманія. Тѣмъ не менѣе Д. занимаетъ выдающееся мѣсто въ французской литературѣ, благодаря своей оригинальной комедіи: «Les Visionnaires» (1640), одной изъ самыхъ лучшихъ домольеровскаго періода, полной курьезныхъ характеровъ и положеній (типы хвастуна-капитана, поэта, помѣшаннаго на павосѣ, диллетанта-дѣнителя и др.). Особенно удачны женскіе типы, изъ которыхъ одинъ—некрасивой старой дѣвы, мнящей весь свѣтъ у своихъ ногъ—послужилъ Мольеру образцомъ его Везивы въ «Femmes Savantes». Интересъ «Les Visionnaires» для современниковъ автора увеличивался еще отъ намековъ на разныхъ лицъ, на отелъ Рамбуле и т. д.

Въ послѣдніи 20 лѣтъ жизни Д. превратился въ мистика-патиста, переложилъ стихами «L'office de la vierge Marie» (1645), издалъ томъ молитвъ въ прозѣ, затѣялъ полемику съ яansenстами и сталъ выставлять себя посланникомъ Бога для искорененія зла на землѣ, обладателемъ ключа отъ Апокалипсиса и т. п. Онъ затѣялъ также литературный походъ противъ классицизма и началъ своимъ «Traité des poètes grecs et latins» знаменитую querelle des anciens et des modernes, которую послѣ него продолжали Буало и Перро, Фонтенель и Ламотъ. Ср. «Comédies du XVII s.», par Martel (П. 1888).

З. В.

Демаретонъ—сиракузская монета, бѣтая въ IV в. до Р. Хр., названная такъ отъ имени Демарета, супруги царя Гелона I-го, собравшей всѣ свои драгоценности и пожертвовавшей ихъ на чеканку монеты, въ которой явился сильный недостатокъ по поводу войны съ Кареагеномъ. Нѣкоторые полагали, что она была изъ золота; но изысканія герцога Люиня показали, что это была серебряная монета, можетъ быть съ принудительнымъ курсомъ, вѣсомъ въ 40 грм. На лицевой сторонѣ легенда: ΣΥΡΑΚΟΣΙΟΝ, вокругъ головы нимфы Аретузы, увѣнчанной лавровыми вѣтвями и окруженной четырьмя дельфинами. На оборотной сторонѣ квадрига (см.), съ лежашкою надъ ней Побѣдою; подъ квадригой левъ—эмблема Кареагена.

Демаркационная линія отдѣляетъ одну отъ другой двѣ арміи, заключившія миръ или перемиріе.

Демаріи или **Дреми-виой**—дер. въ Болгаріи, на дорогѣ изъ Тырнова въ Османъ-Базаръ; часть которой носитъ названіе *Демаркіиокаго дефиле*.—Въ русско-турецкую войну 1877—78 гг., во время стоянія османъ-базарскаго отряда у Кесарева, онъ имѣлъ почти непрерывныя стычки съ неприятелемъ, занимавшимъ дефиле, и кѣскольکو дѣлъ, у самой деревни Д. Болѣе серьезныя изъ этихъ дѣлъ происходили 27 июля, 4 и 10 августа. Окончательно очищено отъ неприятеля Д. дефиле было 27 декабря.

Демаріъ (Жанъ-Луи Demagne, 1754—1829)—франц. живописецъ, ученикъ Бриара. Писалъ жанровыя картины въ духѣ голландскихъ и фламандскихъ мастеровъ Карела, Дю-

жардена, П. Поттера, К. Берхема, Тенирса, Остаде, Воувермана и др. Въ своихъ произведеніяхъ, весьма неодинаковыхъ въ отношеніи тщательности исполненія, онъ проявлялъ тонкую наблюдательность и естественность постановки и группированія фигуръ, особенно въ томъ случаѣ, когда бралъ сюжеты изъ деревенской и вообще простонародной жизни. Въ пейзажахъ («Окрестности Парижа», «Les Grandes Routes») онъ подавалъ художникамъ своего времени примѣръ возвращенія къ прямому изученію природы. Въ луврскомъ музеѣ, въ Парижѣ, находятся его картины: «Дорога съ дилижансомъ», «Ярмарка», «Отправленіе на свадьбу» и др. Нѣсколько его произведеній имѣются въ галлерей Имп. Эрмитажа.

А. Н.—*см.*

Демарто (Жиль Демартеау или Desmar-teaux, 1729—76)—франц. граверъ, бывший, съ 1764 г. по свою смерть, членомъ парижск. акад. худ.; превосходно работалъ карандашною манерою и значительно усовершенствовалъ ее. Къ лучшимъ его гравюрамъ, число которыхъ простирается до 664, принадлежатъ: «Раненый Ликургъ» (съ Кошена), «Положеніе во гробъ» (съ Стелларта), «Правосудіе, защищающее Искусство» (съ Кошена), «Портретъ К. Ванло» (подъ рисункъ кровавикомъ), «Женская головка» съ Дойбъ (подъ рисункъ черн. карандашомъ и кровавикомъ) и рядъ факсимиле съ рисунковъ Фр. Бушэ.

А. С.—*см.*

Демархъ (Δῆμαρχος) — официальный представитель и начальникъ аттического дема. Д. избиралось демотами и смѣнялось ежегодно. Д. велъ метрическую и писцовую книги своего дема, завѣдывалъ его казною, взыскивалъ сборы и подати. При процессахъ отъ лица дема Д. былъ его представителемъ. Онъ приносилъ жертвы отъ имени дема, заботился о святилищахъ и ихъ имуществѣ, завѣдывалъ полиціей и могъ налагать дисциплинарныя взысканія. Онъ созывалъ собранія демотовъ, руководилъ ими, слѣдилъ за исполненіемъ ихъ постановленій, налагалъ арестъ на имущество государственныхъ должниковъ, завѣдывалъ продажей имущества за долги частнымъ лицамъ.

А. III.

Дембе-Вельке (Dębe-Wielkie) — селеніе на дорогѣ изъ Варшавы въ Брестъ-Литовскъ. Въ польскую войну, въ началѣ марта 1831 г., фельдм. гр. Дибичъ двинулся съ главными силами арміи къ устью Вепржа, намѣреваясь, перейдя тамъ Вислу, направиться лѣвымъ берегомъ къ Варшавѣ. Для прикрытія брестскаго шоссе, фланга и тыла арміи, оставленъ былъ 6-й корпусъ бар. Розена, въ которомъ, послѣ сраженія при Гроховѣ (см.), оставалось всего 13 тыс. пѣх. и до 5 тыс. конницы, при 49 орудіяхъ. Поляки, пользуясь удаленіемъ нашихъ главныхъ силъ, рѣшились атаковать 6-й корпусъ превосходными силами и тѣмъ отвлечь Дибича отъ переправы черезъ Вислу. Собравъ до 40 тыс. пѣхоты и кавалеріи, при 116 орудіяхъ, они въ ночь на 19 марта выступили изъ Праги и прежде всего обрушились на стоявшій вблизи ея нашъ авангардъ, которымъ командовалъ ген. Гейсмаръ. Послѣдній, несмотря на то, что нѣкоторыя части его войскъ были отрезаны (при чемъ литов-

скій полкъ, потерявъ своего полкового командира, положилъ оружіе), по возможности удерживалъ противника и, успѣвъ къ 4 ч. пополудни отойти къ Д.-Вельке, соединился съ частью главныхъ силъ, занявшею позицію у этой деревни. Атакованный тройными силами, отрядъ нашъ потерпѣлъ поражение. Только благодаря прибытію трехъ свѣжихъ полковъ ему удалось отступить на Сѣдльце. Уронъ нашъ доходилъ до 5½ тыс. чел. (изъ которыхъ 3 тыс. пѣхными). Вслѣдствіе сраженія при Д.-Вельке гр. Дибичъ отказался отъ своего намѣренія переправиться черезъ Вислу, и Варшава на этотъ разъ была спасена.

Дембинскіе — польскіе дворянскіе роды. Первый изъ нихъ, герба *Равичъ*, происходитъ изъ воеводства Краковскаго и восходитъ къ началу XIV в. Яковъ Д. былъ посломъ Казимира въ Богемію, затѣмъ канцлеромъ и каштеляномъ краковскимъ (1479); тѣ же должности занималъ Валентиъ Д. (1560). Одна вѣтвь Д. получила въ Австріи графское достоинство, а другая внесена въ VI часть родословной книги Могилевской губ. («Гербовникъ», IX, 22). — Другой родъ Д., герба *Нечула*, восходитъ къ половинѣ XVII в. и внесенъ въ I часть родословной книги Виленской губ.

Дембинскій (Генрихъ, 1791—1864) — воспитывался въ вѣнской инженерной акад., служилъ въ польск. войскахъ Наполеона I. Во время польскаго возстанія Д. получилъ въ командованіе бригаду и приобрѣлъ извѣстность походомъ въ Литву и дѣйствіями въ Бѣловѣжской пушчѣ. Послѣ паденія Варшавы, онъ велъ потомъ бродячую жизнь и, поавъ въ Сирію, былъ однимъ изъ организаторовъ арміи Мехмета-Али. Въ 1849 г., при возстаніи мадьяръ противъ австр. правительства, онъ явился въ ряды инсургентовъ; но здѣсь этотъ смѣлый партизанъ, поставленный во главѣ крупныхъ военныхъ силъ, дѣйствовалъ неуспѣшно (см. Венгерская война, V, 874). Когда очевидно стала невозможность дальнѣйшей борьбы, Д. бѣжалъ въ Турцію. Изъ соч. его извѣстны: «Sur les derniers évènements en Pologne»; «Feldzug in Lithauen»; «Denkwürdigkeiten über den Ungarischen Krieg».

Дембица (по-польски Dębica, по-нѣм. Dembitza) — городъ въ Галиціи; жителей (1890) 3578, преимущественно поляковъ и евреевъ; русскихъ всего 260; паровая мельница и спичечная фабр.; торговля хлѣбомъ.

Дембицкіе — польскій дворянскій родъ, герба *Грифъ*, восходящій къ началу XVI в. Мартинъ-Михайлъ Д., подкоморій сендомирскій, былъ депутатомъ на всѣхъ сеймахъ съ 1649 по 1678 гг. Родъ Д. внесенъ въ родословныя книги губ. Гродненской (VI ч.), Курской (II ч.) и Подольской (III ч.).

Дембовскій (Андрей Dębowski) — польскій писатель временъ Сигизмунда-Августа и Стефана Баторія; онъ былъ бржездникомъ, а потомъ сѣрадзкимъ каштеляномъ и занимался передѣлками на польскій яз.: «Tysze z Piramusem» (изъ Овидія), «Atalanta» (тоже главнымъ образомъ по Овидію), «Izmondza» (1587, передѣлка Боккаччевой первой новеллы четвертаго дня), «Sad o zbroję Achillesa».

И. Л.

Дембовскій (Ercol Dembowski)—астрономъ-любитель (1812—1881), сынъ польскаго эмигранта. Окончивъ курсъ морской школы въ Венеціи, Д. участвовалъ во многихъ морскихъ кампаніяхъ; по слабости здоровья принужденъ былъ выйти въ отставку и въ 1842 году поселился въ Неаполь, гдѣ сталъ заниматься астрономическими наблюденіями подъ руководствомъ директора неаполитанской обсерваторіи Капоччи (Sarocci). Главными предметами наблюденій были двойныя звѣзды, для чего Д. имѣлъ сперва небольшой рефракторъ Плесля съ объективомъ въ 5 д. Переѣхавъ въ 1868 г. въ Галларату (между Миланомъ и озеромъ Лаго-Маджоре), Д. построилъ прекрасную частную обсерваторію и приобрѣлъ большой для того времени рефракторъ Мерца съ объективомъ въ 7 д. Наблюденія Д. отличаются чрезвычайною точностью и систематичностью; онъ наблюдалъ преимущественно звѣзды каталоговъ Струве. При жизни наблюденія Д. печатались большою частью въ астрономическомъ журналѣ «Astronomische Nachrichten», а послѣ его смерти, въ 1881 г., они были собраны и обработаны частью въ пулковской, частью въ миланской обсерваторіяхъ и изданы итальянскимъ правительствомъ въ двухъ большихъ томахъ, подъ заглавіемъ: «Misure micrometriche di stelle doppie e multiple» (Римъ, 1883—84).

В. В. В.

Дембовскій (Людовикъ-Матвѣй Dembowski, 1769—1812)—баронъ, франц. генералъ, по происхожденію полякъ. Д. служилъ раньше въ коронныхъ войскахъ, гдѣ отецъ его былъ полковникомъ и храбро сражался за родину. Послѣ паденія Польши бѣжалъ во Францію, гдѣ вступилъ въ военную службу (1795). Черезъ 4 года онъ въ чинѣ полковника стоялъ во главѣ польскаго легіона и сражался при Нови и Мантуй. Особенно Д. отличился въ испанской кампаніи (1809—11), успѣшно прикрывая отступление французской арміи противъ англичанъ и испанцевъ. Его братъ, *Жанъ* (1773—1823)—французскій генералъ. Былъ секретаремъ Потюкаго и сражался противъ русскихъ въ 1792—1794 г. Бѣжавъ затѣмъ во Францію, онъ былъ однимъ изъ дѣятельнѣйшихъ членовъ польскихъ комитетовъ. На франц. службѣ онъ сражался въ Италіи, принималъ участіе въ русскомъ походѣ и до паденія имперіи былъ губернаторомъ Феррары.

Дембовецкій (Эдуардъ)—польскій писатель первой половины XIX в. Весь проникнутый революціонными идеями и гегеліанствомъ лѣвой стороны, онъ посвятилъ себя исключительно критикѣ настоящаго и прошедшаго. Въ продолженіе нѣсколькихъ лѣтъ Д. издавалъ журналъ «Przeгляд naukowy» въ Варшавѣ и написалъ «Pismienictwo polskie» (Познань, 1845), гдѣ осуждаетъ всѣхъ консервативныхъ писателей и признаетъ достойными изслѣдованія только тѣхъ, которые въ своихъ сочиненіяхъ стремятся къ какому-нибудь перевороту. Д. погибъ подъ Краковомъ въ 1846 г.

И. Л.

Демболовскій (Войтѣхъ Dębowski)—францисканецъ, д-ръ богословія, польскій писатель начала XVII в. Современники считали

его гениемъ. Лучшее его соч.—историческій рассказъ о походѣ Лисовскаго, подъ загл.: «Przewagi Eleazarów polskich, co ich niegdys iowoszkami zwano» (1623). Громкую извѣстность онъ приобрѣлъ другимъ соч.: «Wywód jednowładnego państwa świata» (1633), гдѣ серьезно доказываетъ, что первые люди говорили по-польски и что всѣ языки свѣта произошли изъ польскаго.

И. Л.

Демезо (Пьеръ Desmaiseaux, 1666—1745)—франц. критикъ и историкъ. Уроженецъ Оверни, послѣ отбѣны Нантскаго эдикта Д., какъ протеставтъ, бѣжалъ за границу и поселился въ Лондонѣ, гдѣ былъ секретаремъ королевскаго общества. Онъ былъ въ близкихъ отношеніяхъ съ Сень-Еврономъ и П. Бейлемъ, о которыхъ написалъ и издалъ: «Vie de Saint-Evremond» (1711); «Vie de Pierre Bayle» (1722); «Oeuvres diverses de Bayle» (1727—1731); «Lettres de Bayle, publiées sur les originaux» (1729). Написалъ еще: «Histoire naturelle, civile et ecclésiastique du Japon» (1729); «Scaligerana, Thuana, Perroniana etc.» (1740); «Vie de Boileau-Despreaux» (1712); «Life of John Hales and Chillingworth» (1719) и др. Лучшій его литературный трудъ—изданіе «Mélanges curieux de Saint-Evremond» (1706). Часть его переписки сохранилась въ британскомъ музеѣ.

Демезонъ (Петръ Ивановичъ Desmaysons)—баронъ, изъ иностранцевъ, впоследствии русскій подданный, род. около 1808 г. Получивъ въ казанскомъ унив. степень кандидата вост. словесности, былъ учителемъ арабскаго и персидскаго яз. въ Неплюевскомъ (оренбургскомъ) военномъ училищѣ и переводчикомъ въ пограничной комиссіи. Послѣдняя должность дала ему возможность, во время поѣздки въ степи, хорошо изучить мѣстныя тюркскія нарѣчія и бытъ мусульманъ. Командированный въ Бухару, онъ явился туда въ 1834 г. подъ именемъ татарскаго муллы Джафара и потому могъ свободно изучать Бухару, посѣщать мечети и медресе, гдѣ велъ богословскіе диспуты съ мѣстными учеными. Вернувшись въ 1835 г. Описание его путешествія осталось неизданнымъ. Послѣ того онъ былъ причисленъ въ министерству иностранныхъ дѣлъ, съ порученіемъ преподавать турецкій и персидскій языки въ учебномъ отдѣленіи восточныхъ языковъ, а въ 1843 г. ему было ввѣрено завѣдываніе этимъ учрежденіемъ. Долго состоялъ драгоманомъ при азіатскомъ департаментѣ. Варонскій титулъ онъ получилъ въ 1857 г. отъ сардинскаго короля. Умеръ въ Парижѣ въ 1873 г. Подъ конецъ своей службы онъ началъ издавать извѣстную исторію хана Абуль-Гази, «Китаби-шеджеретюрки», съ французскимъ переводомъ (оконч. при участіи П. Н. Лерха): «Histoire des Mogols et des Tatares» (СПб. 1871).

Н. Веселовскій.

Де-Мезонъ (графъ Яковъ de-Maison)—франц. эмигрантъ, род. въ половинѣ прошлаго столѣтія; былъ принятъ на русскую службу въ 1802 г. Въ 1808 г., по представленію герцога Ришелье, определенъ приставомъ ногайскихъ ордъ и несъ эту должность до 1822 г. Извѣстенъ энергичными мѣрами по обращенію

ногайцевъ къ осѣдлому образу жизни (см. Ногайцы). Живя среди ногайцевъ, онъ хорошо изучилъ быть этого народа и имѣлъ на нихъ большое вліяніе. Ум. в 1837 г.

Демейнъ (Des Moines) — лѣв. притокъ Миссисипи, прорѣзываетъ въ юго-вост. направленіи сѣв.-ам. штат. Иову, беретъ начало въ группѣ небольшихъ озеръ на границѣ Миннесоты и впадаетъ подлѣ 40° въ Миссисипи. Длина 720 км. Судходна на 300 км. вверхъ до города Д.

Демейнъ (Des Moines) — столица с.-ам. штата Иовы, при впаденіи Ракутъ-Ривера въ судходный Д., въ живописной холмистой мѣстности. Основанъ въ 1846 г., имѣлъ въ 1890 г. уже 50093 жит. (въ 1880—23408, въ 1860—3965 чел.). Значительный жел.-дор. узелъ, главнѣйшій городъ штата. Оживленная торговля, шерстяная и хлопчато-бумажная издѣлія, механическіе заводы. Окрестности богаты каменнымъ углемъ и лѣсами. Много школъ; университетъ (съ 1866 г.), съ богатой библиотекой.

Демениковы—русскій дворянскій родъ. Никфоръ Григорьевичъ Д. жалованъ помѣстьями въ 1648 г. Родъ его внесенъ въ VI часть родословной книги Курской губ. (Гербовникъ, VI, 82). Есть еще два рода Д., позднѣйшаго происхожденія.

Дементьевы—русскіе дворянскіе роды. Семенъ, Иванъ, Ѳедоръ и Горлий Прокофьевичи Д., дѣти боярскія Вѣжецкаго Верха, пожалованы въ 1550 г. помѣстьями въ Московскомъ уѣздѣ; изъ нихъ Иванъ убитъ при взятіи Казани. Неустрой и Жданъ Сидоровичи Д., новосильскія дѣти боярскія, пожалованы помѣстьями въ 1631 г. Потомство ихъ внесено въ VI и II части родословной книги Тульской и Ярославской губ. Потомство Ѳедора Васильевича Д., жалованнаго помѣстьями въ 1690 г., внесено въ VI часть родословной книги Самарской губ. Остальные одиннадцать родовъ Дементьевыхъ новаго происхожденія.

Демегара (Demegara)—1) р. въ Британской Гвіанѣ (Ю. Амер.), начинается въ горахъ Маккари, подлѣ 4 $\frac{1}{2}$ ° с. ш. и, образуя въ верхнемъ теченіи много водопадовъ, впадаетъ въ Атлантической океанъ близъ Джорджтоуна. Длина 270 км., шир. 2,5 км. На разстояніи 165 км. отъ устья судходенъ.—2) Вытекаетъ съ Эссекуибу—зап. графство въ Британ. Гвіанѣ, около 112000 кв. км. и 167850 ж. (безъ Джорджтоуна); изъ нихъ 112260 ж. приходится на Д. Орошается р. Эссекуибу, съ ея многочисленными притоками. Занято впервые въ 1580 г. голландцами. Главн. г. Джорджтоунъ. См. Гвіана (VIII, 205).

Демержи—гора на южной сторонѣ Таврической дѣли, въ 10 вер. на С отъ Алушты; почти отдѣлена отъ главной горной гряды и представляетъ огромный оползень; нижняя, болѣе отлогая половина состоитъ изъ темноцвѣтнаго глинистаго сланца; верхнюю, скалистую часть горы образуютъ конгломераты, ниже—темнокрасные, желѣзистые, выше—свѣтлосѣрые, известковистые, переходящіе въ известнякъ. Конгломератовые утесы размыты въ полуцилиндры и полуконусы, красиво

убранные на площадкахъ и карнизахъ группами сосны. Одинъ изъ верхнихъ утесовъ имѣетъ издали сходство съ бюстомъ женщины; нѣкоторые даже находятъ въ немъ черты Екатерины II, вслѣдствіе чего самая гора верѣдко называется *Катеринъ-гора*. Восточный склонъ горы покрытъ буковыми лѣсомъ; вершина поднимается до 3500 фт. надъ ур. м.; открывающіеся отсюда виды на зап. и вост. перспективы крымскаго берега привлекаютъ сюда много туристов. Обыкновенный путь (верхомъ) идетъ по зап. сторонѣ горы, чрезъ деревню Демержи, и поднимается на сѣдловину, соединяющую гору съ главной грядой въ направленіи съ С на Ю; можно пробхать иначе, оглябая гору съ восточной стороны; послѣдній путь живописнѣе, но кое-гдѣ не безопасенъ.

Н. Г.

Демержинская яйла—часть главной гряды Таврическихъ горъ, между Чатырдагомъ на З и горой Тыркѣ на СВ. Вершинная площадь ея занимаетъ 14—15 кв. вер.; высота колеблется около 4000 фт. надъ ур. м. Д. яйла отдѣляется отъ Чатырдага широкимъ и глубокимъ Ангарскимъ горнымъ проходомъ, по которому идетъ шоссеиная дорога съ южнаго берега въ Симферополь; отъ горы Демержи—тѣснымъ проходомъ *богъзъ Таиш-Хобъзъ* и сѣловиной; отъ горы *Тыркѣ*—узкимъ перешейкомъ между глубокими ущельями рѣчки Гурлюкъ, сбѣгающей на З, въ Ангаръ, и рѣчки Улуузень, текущей въ Черное море, на В. Группы скалъ юго-зап. окраины носятъ особыя названія, которыя слѣдуютъ отъ ЮВ въ такомъ порядкѣ: *Сарпъ-каа*, *Пашкаль*, *Самаръ-каа*. Господствующія минеральныя породы въ Д. яйлѣ суть известковистые песчаники и известняки, а въ юго-западномъ краю играютъ видную роль и конгломераты. Верхняя площадь пустынна; склоны поросли буковымъ лѣсомъ.

Н. Г.

Демертъ (Николай Александровичъ)—талантливый публицистъ. Родился въ 1835 г. въ помѣщичьей семьѣ Казанской губ. Окончивъ юридическій факультетъ казанскаго унив., онъ былъ мировымъ посредникомъ, гласнымъ чистопольскаго земства и, наконецъ, тамъ же предсѣдателемъ уѣздн. управы. Въ 1865 г. онъ пріѣхалъ въ СПб., съ цѣлью отдаться исключительно литературѣ. До этого времени имъ напечатаны были разсказы: «Изъ студенческихъ воспоминаній» («Москов. Вѣстникъ», 1860) и комедія: «Гувернантка третьяго сорта съ музыкой» («Современн.», 1861); онъ писалъ также въ «Москов. Вѣдом.» и «Развлеченіи». Въ СПб. онъ велъ въ «СПб. Вѣд.» (Корша) провинціальныи отдѣлъ и писалъ въ «Искрѣ» и «Гласномъ Судѣ», потомъ въ «Современн. Обзорніи» и «Отеч. Зап.», съ 1869 г. въ «Нелѣбѣ» (внутренній отдѣлъ), а съ 1874 г.—въ «Виржев. Вѣдом.». Главнымъ и любимымъ вопросомъ его публицистической дѣятельности было земство. Онъ неустанно слѣдилъ за развитіемъ земскаго дѣла по всей Россіи, и результатомъ его наблюденій были извѣстныя ежемѣсячныя хроники въ «Отеч. Зап.» подлѣ названіемъ «Наши общественныя дѣла». Тамъ же много его интересныхъ статей (за подписью *Кушетковъ* или Д.): «О нашихъ земскихъ учи-

лицахъ», «Земство и духовенство», «Новая воля», «Съ больной головы на здоровую» и т. д. Д. былъ большой оригиналь, но вмѣстѣ съ тѣмъ человекъ высокой чести; единственной слабостью его было пристраііе къ вину, которое и свело его въ могилу. Умеръ онъ въ 1876 г. въ Москвѣ, въ какой-то больницѣ, въ которую попалъ изъ участка. Некрологъ его въ «Отеч. Зап.» 1876 г. № 12; см. также воспоминанія Н. К. Михайловскаго («Рус. Мысль», 1892) и П. А. Гайдебурова («Князья Недѣли», 1893).

Демественникъ — см. Демественное пѣніе.

Демественное пѣніе — не осмогласное славянское пѣніе православной русской церкви. Оно означаетъ домашнее пѣніе, исполняемое внѣ храма. Обычай сопровождать домашнія занятія священными пѣснопѣвными возникъ въ Греціи въ V в.; затѣмъ онъ перешелъ къ славянамъ, которые передали его христіанамъ русской церкви. По другимъ источникамъ, Д. занесено къ намъ греческими пѣвцами при Ярославѣ, въ половинѣ XI в. Это пѣніе — мелодическое, т. е. одногласное. Пѣвецъ, исполнявшій такое пѣніе, назывался *демественникомъ* или *деместникомъ* (вѣрнѣе *доместикомъ*). Съ половины XVI в. встрѣчаются нотныя безлинейныя рукописи этого пѣнія. Въ концѣ XVI ст. и позднѣе Д. пѣніе перешло въ храмъ и исполнялось при важныхъ торжествахъ, напр. при бракосочетаніи царя Михаила Феодоровича пѣвчіе пѣли многолѣтне демествомъ. Это пѣніе, какъ не осмогласное, т. е. выходящее за предѣлы гласовъ, при богослуженіи имѣло значеніе восторженное. Когда Д. пѣніе перешло въ церковь, то для домашняго употребленія въ Россіи стали пользоваться *псалмич.*, т. е. стихами духовнаго содержания.

Н. С.

Де-Местръ (Жозефъ и Ксавье de Maistre) — франц. писатели; см. Местръ.

Демезъ (Фредерикъ-Огюстъ Demetz, 1796—1873) — франц. филантропъ, извѣстный дѣятель по преобразованію тюремной системы во Франціи. Въ Парижѣ Д. изучилъ право и былъ сначала адвокатомъ, затѣмъ занималъ разныя судейскія должности. Въ 1836 г. Д., по порученію правительства, ѣздилъ въ С.-А. С. Шт. для ближайшаго ознакомленія съ устройствомъ тамошнихъ тюремъ, особенно же пенсильванской системой одиночнаго заключенія. Послѣдняя не нашла въ Д. сторонника. Посѣтивъ затѣмъ Бельгію и Нидерланды, Д. въ 1840 г. вышелъ въ отставку, чтобы заняться устройствомъ исправительной земледѣльческой колоніи для малолѣтнихъ преступниковъ въ Метре, близъ Тура. Онъ устраивалъ свою колонію, руководясь убѣжденіемъ, что не строгостью, но трудомъ и тщательнымъ нравственнымъ воспитаніемъ достигается исправленіе. Особая устроенная имъ въ Метре школа готовила учителей для колоніи. Дѣятельнымъ его помощникомъ былъ другъ его Бретиньеръ-де-Куртейль (умеръ 1854). Влестачіе результаты этой колоніи, которая содержитъся на доходы отъ работъ ея населенія (700 чел.), доставили Д. почетную извѣстность. Д. принадлежатъ нѣсколько соч. по тюремному

вопросу, изъ кот. весьма пѣненъ его отчетъ о пенитенціарной системѣ въ Соединен. Штатахъ: «Rapports à monsieur le comte de Montalivet sur les pénitenciers des Etats-Unions» (1839); назовемъ еще: «Projet d'établissement d'une maison de refuge pour les prévenus acquittés à leur sortie de prison» (1836); «Lettre sur le système pénitentiaire» (1838) и др. Едва ли не больше вниманія заслуживаютъ его простые отчеты о Метре, вызвавшіе учрежденіе подобныхъ колоній не только во Франціи, но и въ другихъ европейскіхъ государствахъ, не исключая Россіи.

Деметеръ (Димитрій Demeter) — докторъ философіи, хорватскій писатель, род. въ 1811 г. Въ своей литературной дѣятельности онъ слѣдовалъ старымъ дубровницкимъ писателямъ; издалъ поэму «Grobničko polje» (1847), драматическія пьесы «Dramatička rokičenja» (Загребъ, 1838—1844) и вообще много работалъ надъ хорватскимъ театромъ. Потомъ онъ посвятилъ себя преимущественно публицистикѣ: нѣсколько лѣтъ издавалъ журналъ «Danica», въ 1844—46 гг. — альманахъ «Jiscga»; съ 1856 г. былъ редакторомъ официальной газеты «Narodne Novine».

Деметра (Δημήτηρ) — дочь Кроноса и Реи, сестра Зевса, занимала, какъ богиня земледѣлія, гражданскаго устройства и брака, видное мѣсто въ греч. міеологіи. Миѣ о ней и о дочери ея Персефонѣ подробно изложено въ одномъ изъ такъ назыв. гомеровскихъ гимновъ. Авдъ, съ согласія Зевса, похищаетъ Персефону; Д., послѣ тщетныхъ поисковъ, узнаетъ объ этомъ отъ Аполлона. Разгнѣванная, она покидаетъ Олимпъ; земля становится неплодородной, и Зевсъ, чтобы успокоить Д., посылаетъ Гермеса въ преисподнюю за Персефоной, которая отнынѣ могла лѣто проводить у матери, зимой же должна была оставаться въ подземномъ царствѣ у Авда. Тогда Д. дѣлаетъ землю снова плодородной и возвращается на Олимпъ, предварительно научивъ елевзинскихъ правителей, Триптолема, Дюкла, Евмола и Келея, приношенію жертвъ и елевзинскимъ таинствамъ. Въ особенности Триптолемъ, ея любимецъ, былъ назначенъ ею для распространенія земледѣлія и ея культа. Елевзинъ былъ главнымъ мѣстомъ культа Д. Миѣ о Д. и Персефонѣ, представляющей собою произрастаніе и уміраніе полевыхъ растений, посѣвъ и жатву, былъ предметомъ распространявшихся затѣмъ во всей Греціи елевзинскихъ таинствъ (см.). Въ культѣ Д. было и другое символическое значеніе: женское плодородіе, роженіе и воспитаніе дѣтей, и Д., какъ богиня брака и семейной жизни, особенно почиталась замужними женщинами, праздновавшими въ честь ея тесмофоріи (см.). Культъ Д. очень древній; по Геродоту, онъ былъ еще во времена пелазговъ распространенъ въ Фессаліи, Беотіи, Атикѣ, Мегарѣ, Коринѣ, оттуда перенесенъ въ Сицилію, Мал. Азію и др. Перевѣсъ доранъ, послѣ переселенія ихъ въ Пелопоннесъ, былъ неблагоприятенъ для мирнаго культа Д.; его оживило усилившееся вліяніе іонійскаго племени. Д. стала предметомъ почитанія во всей Греціи, на о-вахъ, въ Мал. Азіи, въ Италіи (гдѣ она была ото-

жествлена съ Перерой). Въ жертву ей приносились быки, коровы, особенно свиньи (вследствие ихъ плодородія), плоды, пчелиные соты; ей были посвящены колосья, макъ, фруктовые деревья и т. п. Въ древнѣйшее время Д. слыла подземной богиней и во многихъ мѣстахъ представлялась въ брачномъ сожителствѣ съ Посейдономъ, отъ котораго она родила коня Аріона. Это отношеніе ея къ Посейдону выразилось въ древнѣйшемъ искусствѣ; такъ Опатъ изобразилъ ее для Фигалии съ лошадиной головой, съ дельфиномъ и голубемъ въ рукахъ. Лишь позднѣе, особенно со времени Праксителя, искусство изображаетъ ее съ мягкими и кроткими чертами лица, иногда съ печатью грусти о пропавшей дочери. Она представлялась или стоя, или сидя на тронѣ, съ вѣнкомъ изъ колосевъ на головѣ; въ рукахъ ея фавель и корзина плодовъ или колосья и макъ. Любимымъ сюжетомъ для скульпторовъ было снаряженіе Д. Триптолема въ путь, для распространенія ея культа (коLOSSальный рельефъ въ аѳинскомъ музеѣ). Ср. Preller, «D. u. Persephone, ein Cyclus mythologischer Untersuchungen» (1837); Förster, «Der Raub u. die Rückkehr der Persephone» (1874).

Деметриада (Δημητριάς) — въ древности сильно укрѣпленный вессалійскій городъ въ обл. Магнезии, въ глубинѣ Пагасейскаго зал., основанный Димитріемъ Полиоркетомъ около 290 г. до Р. Хр. Долгое время онъ служилъ македонскимъ царямъ резиденціей во время пребыванія ихъ въ Греціи. Здѣсь высидели Аѳіохъ III Великій во время своей войны съ римлянами. Въ 896 г. критскіе сарацины, подъ предводительствомъ пирата Даміана Тирскаго, завоевали и разрушили Д. Развалины ея — близъ нынѣшней Горницы. А. III.

Демидовская утка — народное прозвище Уткинскаго завода, находящагося въ Красноуфимскомъ у., Пермской губ., при впадѣніи р. Утки въ р. Чусовую.

Демидовскіе заводы—см. Демидовы.

Демидовскій домъ призрѣнія—см. Дома призрѣнія.

Демидовскій желѣзно-известковый мѣточникъ— въ селѣ Демидово-Петровскомъ, Московской губ., богатый, по анализу Гельма, двууглекислой закисью желѣза (0,1730 грм. на литръ воды). Заброшенъ и не эксплуатируется.

Демидовскій юридическій лицей въ Ярославлѣ. Основаніе ему положено Павломъ Григорьевичемъ Демидовымъ (см.). Открытіе этого учебнаго заведенія, подъ именемъ *Ярославскаго Демидовскаго высшихъ наукъ училища*, состоялось 29 апреля 1805 г. По уставу 28 января 1805 г., училище это занимало мѣсто непосредственно послѣ университетовъ. Семь профессоровъ преподавали въ немъ словесность древнихъ языковъ и російскіе краснорѣчіе, философію, право естественное и народное, чистую и смѣшанную математику, естественную исторію, хмію и науку финансовъ; кромѣ этихъ предметовъ, преподавались еще новые языки и законъ Божій, а въ 1819 г. открыта была особая каѳедра богословія, къ которому присоединена была исторія русской церкви. Управлялось

училище проректоромъ, избиравшимся ежегодно изъ наличныхъ проф., и совѣтомъ, который въ важныхъ случаяхъ долженъ былъ обращаться въ совѣтъ моск. унив. Студенты, окончившіе курсъ въ Д. училищѣ, принимались на службу въ чиномъ XIV класса; но въ 1811 г. аттестаты этого училища были сравнены съ аттестатами университетовъ. На иждивеніи училища должны были содержаться 20 студентовъ, окончившихъ курсъ въ народныхъ училищахъ. Принимались въ училище и лица съ домашнимъ образованіемъ, преимущественно изъ недостаточныхъ дворянъ и другихъ состояній Ярославской губ. Къ началу открытія училища пришлось выписать пять студентовъ московскаго унив., а для того, чтобы обезпечить себя слушателями въ будущемъ, Д. училище открыло пансіонъ, въ который принимались дѣти дворянъ всѣхъ губерній отъ 9 до 13 лѣтъ. До 1810 г. число учащихся не превышало 49; въ 1822 г. студентовъ было уже 109. Въ 1829 г. званіе почетнаго попечителя училища соединено было съ званіемъ ярославскаго губернскаго предводителя дворянства, но въ 1848 г. должность эта была предоставлена старшему въ родѣ основателя училища. Уставомъ 2 августа 1833 г. училище преобразовано было въ *Демидовскій лицей*, а существовавшій при училищѣ пансіонъ присоединенъ былъ къ ярославской гимназій. Лицей подчиненъ былъ моск. унив. и управлялся совѣтомъ, въ которомъ председательствовалъ директоръ, назначаемый на должность министромъ народн. просвѣщенія по представленію моск. унив.; проф. также избирались университетомъ. Принимались въ лицей молодые люди, кончившіе курсъ въ гимназіяхъ или сдѣлавшіе соответствующій экзаменъ. Курсъ ученія въ лицей былъ трехлѣтній. Преподавались: законъ Божій, математика, физика, химія и технологія, російская и латинская словесность, философія, естественная исторія, русское публичное, гражданское и уголовное право съ ихъ судопроизводствами, политическая экономія и финансы, російская и всеобщая исторія и статистика, нѣмецкій и французскій языки. При этомъ повелѣно было обращать особенное вниманіе на науки юридическія и камеральныя, прочія же считать второстепенными. Съ 1832 г. студенты обучали и фронтальной службѣ. Тотъ же характеръ лицей сохранилъ и по уставу 22 ноября 1845 г., который главною цѣлью Д. лицей ставитъ «распространеніе основательныхъ свѣдѣній по части камеральныхъ наукъ, въ связи съ отечественнымъ законодѣленіемъ». Лицей былъ освобожденъ отъ подчиненія моск. унив.; совѣту лицей предоставлено было избирать профессоровъ по конкурсу. Пестрота программы еще болѣе усилилась; къ прежнимъ наукамъ присоединены были еще сельскохозяйственные (сельское хозяйство, лѣсоводство, земледѣліе), и даже бухгалтерія. При такой постановкѣ учебнаго дѣла воспитанники выносили лишь какіе-то обрывки знаній. Лицей влачилъ жалкое существованіе, мало привлекалъ молодыхъ людей и еще менѣе—ученихъ, которые соглашались бы посвящать

ему свою профессорскую дѣятельность. Необходимость преобразованія лицея была очевидна уже въ 1849 г., когда почетный попечитель его П. Г. Демидовъ предлагалъ образовать изъ него специально-камеральное учебное заведеніе. Въ 1862 г., наканунѣ судебной реформы, К. Д. Кавелинъ представилъ записку о преобразованіи лицея въ юридическій факультетъ, указывая на то, что университеты, вмѣстѣ съ училищемъ правовѣдѣнія, едва ли въ состояніи будутъ подготовить и треть того числа знающихъ, технически образованныхъ юристовъ, какое окажется нужнымъ. Мысль эта въ 1868 г. была принята граф. Д. А. Толстымъ; но открытіе *Д. юридическаго лицея* состоялось лишь въ 1870 г. По нынѣ дѣйствующему уставу 25 декабря 1874 г. лицей управляется директоромъ, совѣтомъ и правленіемъ. Профессоры и доценты назначаются министромъ народнаго просвѣщенія, директоръ лицея опредѣляется и увольняется Высочайшимъ приказомъ, изъ лицъ, имѣющихъ ученую степень доктора юридическихъ наукъ. Первымъ директоромъ юридическаго лицея былъ К. А. Митюковъ, котораго уже въ 1870 г. смѣнилъ М. Н. Капустинъ; въ 1883 г. директоромъ назначенъ былъ Н. А. Кремлевъ, а съ 1885 г. должность эту занимаетъ С. М. Шпилевскій. Въ составѣ проф. лицея за 23-лѣтній періодъ его существованія было не мало извѣстныхъ ученыхъ (М. Ф. Владимірскій-Будановъ, Н. Л. Довернуа, П. Л. Карасевичъ, А. А. Исаевъ, И. И. Дятининъ, Н. Д. Сергѣевскій и др.); но они посвящали лицей, болѣею частью, только первые годы своей профессорской дѣятельности и сѣбяшли переходить въ университеты; исключеніемъ является извѣстный канонистъ Н. С. Суворовъ, который занимаетъ свою катедру въ лицей съ 1877 г., т. е. съ самаго ея открытія. Къ 1 января 1892 г. въ лицей состояло 13 преподавателей, въ томъ числѣ 2 ординарныхъ проф., 4 исправляющихъ должность экстраординарнаго проф., 1 проф. богословія, 3 исправляющихъ должность доцента и 3 приватъ-доцента; по штату же полагается 15 преподавателей. Учебные предметы—тѣ же, что на юридическихъ факультетахъ университетовъ. Курсъ ученія четырехлѣтній. До 1885 г. въ студенты лицея принимались и воспитанники духовныхъ семинарій; нынѣ же принимаются только лица, имѣющія аттестатъ зрѣлости. Въ 1886 г. для студентовъ лицея введена форменная одежда, та же, что и для студентовъ универ. Плата за ученіе взимается въ размѣрѣ 40 р.; на основаніи особыхъ правилъ допускаются къ слушанію лекцій въ лицей посторонніе слушатели. При лицей существуютъ 35 стипендій, изъ нихъ 20 демидовскихъ по 200 р., 5 императорскихъ по 200 р. и одна императорская въ 275 р. При лицей имѣется интернатъ и попечительство о недостаточныхъ студентахъ, учрежденное въ 1871 г.; предсѣдателемъ его считается почетный попечитель лицея. За первыя 15 лѣтъ своего существованія попечительство выдало студентамъ пособій 37102 р. и заимообразно 12068 р.; въ уплату послѣднихъ къ 1 июля 1886 г. внесено 9496 р. Къ 1 января 1892 г.

состояло въ лицей студентовъ 169 ч. Библиотека состоитъ изъ 16429 названій, 34219 томовъ и 3357 брошюръ. Постоянныхъ средствъ лицея имѣетъ 53875 р., изъ которыхъ 30712 р. съ 1868 г. отпускаются ежегодно изъ суммъ государственнаго казначейства; до того лицей содержался исключительно на средства, пожертвованныя П. Г. Демидовымъ. Въ Демидовскомъ училищѣ (1805—1834 гг.) окончили курсъ 327 лицъ, въ Д. лицей (1835—71)—550, а въ Д. юридическомъ лицей, со времени перваго выпуска въ 1874 г. по 1891 г.—705 чел. Ср. Головицковъ; «П. Г. Демидовъ и исторія основаннаго имъ въ Ярославѣ училища, 1803—1886» (Яросл. 1897). А. Я.

Демидовскія награды—см. Академія Наукъ (I, 266).

Демидовъ (Григорій Александровичъ)—композиторъ (1838—1870). Служилъ первоначально въ л.-гв. преображенскомъ полку и только въ 1858 г., по выходѣ въ отставку, сталъ серьезно заниматься теоріей композиціи. Въ 1865 г. назначенъ инспекторомъ спб. консерваторіи. Написалъ для оркестра «Восточныя картины», нѣсколько хоровъ и множество романсовъ, отличающихся мелодичностью. М. П.

Демидовъ (Николай Ивановичъ)—гендальтатъ († 1833), участвовать въ походѣ 1807 г. въ Пруссію и въ финляндской кампаніи 1808 г. Въ 1825 г. онъ былъ назначенъ главнымъ директоромъ пажескаго и сухопутныхъ кадетскихъ корпусовъ и членомъ совѣта о военныхъ училищахъ.

Демидовы—семья, давшая много замѣчательныхъ общественныхъ дѣятелей. Родоначальникъ ея, *Демидъ Антубѣевъ*, былъ съ 1672 г. кузнецомъ при тульскомъ оружейномъ заводѣ. Сынъ его, *Никита Демидовичъ* (1656—1725)—основатель богатства Д. О началѣ его извѣстности и первыхъ успѣхахъ существуетъ много разныхъ преданій, связанныхъ съ именами Шафирова и Петра В. Достовѣрно только то, что искусно приготовленные имъ образцы ружей понравились Петру, кот. сдѣлалъ его поставщикомъ оружія для войска во время Сѣверной войны. Такъ какъ поставляемая Никитой Д. ружья были значительно дешевле иностранныхъ и одинаковаго съ ними качества, то Петръ, въ 1701 г., приказалъ отмежевать въ его собственность лежащія около Тулы стрѣлцкія земли, а для добыванія угля дать ему участокъ въ Щегловской засѣкъ. Въ 1702 г. ему были отданы Верхотурскіе желѣзные заводы, устроенные на р. Невѣѣ еще при Алексѣѣ Михайловичѣ, съ обязательствомъ уплатить казны за устройство заводовъ желѣзомъ въ теченіе 5 лѣтъ и съ правомъ покупать для заводовъ крѣпостныхъ людей. Въ грамотѣ отъ того же года Никита Д. наименованъ Демидовымъ, вмѣсто прежняго прозвища Антубѣевъ. Въ 1703 г. Петръ приказалъ приписать къ заводамъ Д. двѣ волости въ Верхотурскомъ уѣздѣ. Съ 1716 г. по 1725 г. Д. вновь построилъ четыре завода на Уралѣ и одинъ на р. Окѣ. Д. былъ однимъ изъ главныхъ помощниковъ Петра при основаніи Петербурга, жертвуя на этотъ предметъ деньгами, желѣзомъ и т. д. Сынъ его

Акинѣй Никитичъ (1678—1745) съ 1702 г. управлялъ Невьянскими заводами. Для сбыта желѣзныхъ издѣлій съ заводовъ онъ возстановилъ сухоходный путь по Чусовой, открытой еще Ермакомъ и потомъ забытой, провелъ нѣсколько дорогъ между заводами и основалъ нѣсколько поселеній по глухимъ мѣстамъ вплоть до Колывани; построилъ 9 заводъ и открылъ знаменитыя алтайскіе серебряныя рудники, поступавшіе въ вѣдѣніе казны. Онъ же принималъ мѣры для разработки асбеста или горнаго льна и распространялъ, вмѣстѣ съ отцомъ, добычаніе и обработку малахита и магнезита. Предложеніе его уплачивать казнѣ всю подушную подать, за уступку ему всѣхъ солеваренъ и повышеніе продажныхъ цѣнъ на соль, было отвергнуто, несмотря на посредничество Бирона, дѣлавшаго у него громадныя денежныя займы. Въ 1726 г. Д., вмѣстѣ съ братьями и нисходящимъ потомствомъ, возведенъ въ потомственное дворянское достоинство по Нижнему-Новгороду, «съ привилегіей противъ другихъ дворянъ ни въ какія службы не выбирать и не употреблять». По его завѣщанію значительная доля его наслѣдства предназначалась сыну его отъ второго брака, Никитѣ; старшіе сыновья возбудили процессъ, и по Высочайшему повелѣнію ген.-фельдм. Бутурлинь произвелъ между ними равный раздѣлъ. Старшій сынъ Акинфія, *Прокофій* (1710—1786), былъ извѣстенъ своими чудачествами. Такъ, въ 1778 г. онъ устроилъ въ Петербургѣ народный праздникъ, который, вслѣдствіе громаднаго количества выпитаго вина, былъ причиною смерти 500 чел. Однажды онъ скупилъ въ Петербургѣ всю пеньку, чтобы проучить англичанъ, заставившихъ его во время пребыванія въ Англіи заплатить непоимѣнную цѣну за нужные ему товары. Громадныя богатства, полученныя по раздѣлу (четыре завода, которые онъ потомъ продалъ купцу Яковлеву, до 10000 душъ крестьянъ, болѣе 10 селъ и деревень, нѣсколько домовъ и пр.), и доброе сердце сдѣлали П. Д. однимъ изъ значительнѣйшихъ общественныхъ благотворителей. На пожертвованныя имъ 1107000 р. основанъ московскій воспитательный домъ. Имъ же учреждено слб. коммерческое училище, на которое онъ пожертвовалъ 250000 руб. (1772). Когда стали открываться народныя училища и главныя нар. уч., П. Д. пожертвовалъ на нихъ 100000 р. Съ именемъ его связывается также учрежденіе ссудной казны.—Братъ Прокофій, *Никита Акинѣевичъ* (1724—1789), отличался любовью къ наукамъ и покровительствовалъ ученымъ и художникамъ. Онъ издалъ «Журналъ путешествія въ чужіе края» (1786), въ которомъ много вѣрныхъ замѣчаній, указывающихъ на широкую наблюдательность автора. Состоялъ въ перепискѣ съ Вольтеромъ; въ 1779 г. учредилъ при акд. художествъ премію-медалю «за успѣхи въ механикѣ». Внукъ Акинфія Д., *Николай Никитичъ* (1778—1828), началъ службу адъютантомъ при кн. Потемкинѣ во время второй турецкой войны; построилъ на свой счетъ фрегатъ на Черномъ морѣ. Въ 1807 г. пожертвовалъ домъ въ пользу гатчинскаго сиротскаго вѣдѣнія. Въ 1812 г.

выставить на свои средства цѣлый полкъ солдатъ («Демидовскій»). Въ 1813 г. подарилъ московскому университету богатѣйшее собраніе рѣдкостей и въ томъ же году построилъ въ Петербургѣ четыре чугуныхъ моста. Живя съ 1815 г. почти постоянно во Флоренціи, гдѣ онъ былъ русскимъ посланникомъ, онъ, однако, много заботился о своихъ заводахъ, принималъ мѣры къ улучшенію фабричной промышленности въ Россіи, развелъ въ Крыму виноградныя, туовыя и оливковыя деревья; въ 1819 г. пожертвовалъ на инвалидовъ 100000 руб., въ 1824 г., по случаю наводненія въ Петербургѣ, на раздачу бѣднѣйшимъ жителямъ — 50000 р.; въ 1825 г.—собственный домъ для «Дома Трудолюбія» и 100000 р. Составилъ во Флоренціи богатѣйшую картинную галлерею. Благодарные флорентинцы за основанныя имъ дѣтскій пріютъ и школу поставили ему памятникъ (1871). *Павелъ Григорьевичъ* (1788—1821), внукъ Никиты Демидовича, образованіе получилъ въ геттингенскомъ университетѣ и фрейбергской академіи. Много путешествовалъ по Зап. Европѣ. «За обширныя познанія въ натуральной исторіи и минералогіи» Екатерина II пожаловала его въ совѣтники бергъ-коллегіи. Находился въ перепискѣ съ Линнеемъ, Бюффономъ и другими заграничными учеными; составилъ замѣчательную естественно-научную коллекцію, которую, вмѣстѣ съ библиотекой и капиталомъ въ 100000 руб., подарилъ московскому унив. (1803). Когда въ 1802 г. былъ изданъ манифестъ объ учрежденіи министерствъ, заключавшій въ себѣ, между прочимъ, призывъ къ пожертвованіямъ на дѣло образованія въ Россіи, Д. однимъ изъ первыхъ откликнулся на него. Въ 1803 г. на пожертвованныя имъ средства (3578 душъ крестьянъ и 120000 р.) основано «Демидовское высшихъ наукъ училище» (теперь Демидовскій юридическій лицей; см.). Въ 1805 г. онъ пожертвовалъ для предполагаемыхъ университетовъ въ Кіевѣ и Тобольскѣ по 50000 р.; тобольскій капиталъ къ 80-мъ годамъ возросъ до 150 тысячъ руб. и пошелъ на учрежденіе томскаго унив., въ актовую залъ котораго поставленъ портретъ Д. Въ 1806 г. онъ пожертвовалъ моск. университету свой милицъ-кабинетъ, состоявшій изъ нѣсколькихъ тысячъ монетъ и медалей. Въ Ярославлѣ ему поставленъ памятникъ, открытый въ 1829 г. *Павелъ Николаевичъ*, старшій сынъ Николая Никитича, егермейстеръ (1798—1841). Онъ нѣсколько лѣтъ служилъ губернаторомъ въ Курскѣ и прослылъ благотворителемъ края. Во время холеры 1831 г. построилъ въ Курскѣ четыре больницы; на его счетъ воздвигнуть памятникъ поэту Богдановичу. Извѣстенъ, какъ учредитель такъ называемыхъ «Демидовскихъ наградъ», на которыя жертвовалъ при жизни и назначилъ выдавать въ теченіе 25-ти лѣтъ со времени его смерти по 20000 р. ассигнаціями или 5714 руб. сер. ежегодно.—*Анатолій Николаевичъ* (сынъ Николая Никитича, 1812—70). Большую часть своей жизни прожилъ въ Европѣ, изрѣдка лишь пріѣзжая въ Россію. Крупнѣйшія его пожертвованія: 1) основаніе «Демидовскаго дома призрѣнія трудящихъ»

ся» въ СПб., на что имъ дано болѣе 500000 р.; 2) основаніе «Николаевской дѣтской больницы», на которую онъ пожертвовалъ, вмѣстѣ съ братомъ Павломъ Николаевичемъ, 200000 руб. Въ 1841 г. онъ женился на племянницѣ Наполеона I, сестрѣ принца Наполеона, Матильдѣ. Купивъ княжество Санъ-Донато, близъ Флоренціи, онъ сталъ называться княземъ Санъ-Донато, но только за границей. На его счетъ снаряжена была въ 1837 г. ученая экспедиція въ южную Россію (обзоръ ея результатовъ изданъ подъ заглавіемъ: «Esquisse d'un voyage dans la Russie méridionale et la Crimée», (1838; русскій пер. М., 1853); онъ же далъ средства на путешествіе по Россіи франц. художника Durand (1837), составившаго и издавшаго въ Парижѣ альбомъ видовъ: «Voyage pittoresque et archéologique en Russie». Подъ псевд. Nil-Tag, Д. помѣстилъ о Россіи рядъ писемъ въ «Journal des Debats» и издалъ ихъ отдѣльною книгой: «Lettres sur l'Empire de Russie». — *Павелъ Павловичъ* (1839—85), сынъ Павла Николаевича, окончилъ курсъ въ юридическомъ факультетѣ спб. унив., служилъ въ посылствахъ парижскомъ и вѣнскомъ, былъ совѣтникомъ губернскаго правленія въ Каменецъ-Подольскій, съ 1871 по 1876 г. былъ кievскимъ городскимъ головой. Во время русско-турецкой войны 1877—78 г. былъ чрезвычайнымъ уполномоченнымъ спб. общества «Краснаго креста». На его средства издавалась одно время въ СПб. газета «Россія». Въ 1883 г. онъ написалъ брошюру «Еврейскій вопросъ въ Россіи». Унаслѣдовалъ отъ бездѣтнаго дяди, Анатолия Николаевича, титулъ князя Санъ-Донато, утвержденный за нимъ Государемъ въ 1872 г.

Литература о Д.: «Жизнеописаніе Акифия Николаевича Д.», сост. Григоріемъ Спасскимъ (СПб., 1833); «Русскіе люди» (изд. Вольфа, СПб., 1866, т. I); Шубинскій, «Историческіе очерки и рассказы» (СПб., 1892); «Въ память столѣтняго юбилея СПб. коммерческаго училища», Комарова (СПб., 1872); «Биографія Прок. Ак. Д.» («Всемир. Иллюстрація», 1872, № 208); «Родословная Демидовыхъ и письма Прок. Акине. Д.» («Русскій Архивъ» за 1873, № 11); Карновичъ, «Замѣчательныя богатства частныхъ лицъ въ Россіи» (СПб., 1874); «Биографія Павла Григор. Д.», сост. Головицкимъ (въ «Ярослав. Губ. Вѣдомостяхъ» за 1869 г., № 26 и 27); «Знаменитые изъ Демидовыхъ» («Перм. Губ. Вѣд.» 1870 г. № 70); Дербянинъ, «Историческое описаніе горныхъ дѣлъ въ Россіи»; Германъ, «Историч. обзорніе Коловано-Воскресенскихъ заводовъ»; Свиньинъ, «Воспоминаніе о Ник. Ник. Д.» («Отеч. Зап.», 1829 г., ч. 39); Muller, «Notice sur la vie politique et privée de Nic. Nik. D.» (Пар., 1830); «Биографія Павла Григ. Д.» («Ж. М. Н. П.» 1822, ч. 1); «О ученой жизни и дѣятельности Павла Григ. Д.» («Моск. Губ. Вѣд.» 1844, № 20); «Памяти Павла Павлов. Д. кн. Санъ-Донато» (СПб., 1886); «Демидовы, основатели горнаго дѣла въ Россіи», Огаркова (СПб., 1891).

В. Рудаковъ.

Демидовы — русскіе дворянскіе роды. Самый извѣстный изъ нихъ происходитъ отъ Никиты Демидовича Д. (см. выше). Одна изъ

вѣтвей этого рода въ 1873 г., унаслѣдовала, въ лицѣ ген.-маіора Николая Петровича Д., имя и титулъ свѣтлѣйшихъ князей Лопухинныхъ. Родъ Д. внесенъ въ I, II, III части родословной книги Московской, Нижегородской и С.-Петербургской губ. («Гербовникъ», II, 135 и XIII, 66). Другой родъ Д. происходитъ отъ ДСС. Василія Ивановича Д. (1741). Сынъ его, Иванъ Васильевичъ († 1799), былъ при Екатеринѣ II ген.-поручикомъ и флота ген.-цейхмейстеромъ (т. е. начальникомъ морской артиллеріи). Этотъ родъ внесенъ въ I часть родословной книги Казанской, Новгородской и Орловской губ. Остальные роды Д., числомъ 13, новаго происхожденія.

В. Р.

Демиждъ — рч. въ Красноуфимскомъ у., Пермской губ., правый притокъ р. Серги, вливающейся въ р. Утку.

Демишна слобода, Вадуйскаго у., Воронежской губ. — см. Новоалександровка.

Демири или **Дамири** (Камаль альдинъ Абулъ бака Магомедъ бенъ-Муза, 1349—1405) — арабскій естествоиспытатель и шафейтскій законовѣдъ въ Каирѣ, гдѣ долгое время былъ профессоромъ. Нѣсколько разъ ходилъ на богомолье въ Мекку. Д. весьма извѣстенъ въ Востокѣ своимъ зоологич. словаремъ: «Науât-alhaiwân» (1371) т. е. жизнь звѣрей (ихъ описано 931, въ алфавитномъ порядкѣ). Лишенное научнаго значенія, сочиненіе это, по массѣ анекдотовъ и рассказовъ изъ жизни звѣрей, прекрасно рисуетъ господствовавшія тогда воззрѣнія на животный міръ. Д. выпустилъ это сочиненіе въ 2 издавіяхъ. Большее изъ нихъ напечатано въ Булакѣ, въ 1867 г., подъ заглавіемъ: «Kitâb hajât alhaiwân al Kubra». Персидскій переводъ находится въ библиотекѣ парижскаго арсенала. Франц. пер. (не изданъ) сдѣлалъ Пти де ла Круа.

Демиръ-Гиссаръ (турецк. «железныи городъ»; болгарское его названіе Валовище, произн. Валовиште) — гор. Сопунскаго вилаета, въ Македоніи, на р. Курчовѣ; населеніе смѣшанное (турки, болгары, сербы, цинцары), около 8000 человекъ; извѣстенъ теплыми источниками.

Демиръ-Дагъ — вершина въ южной части Малаго Кавказа, на границѣ Нахичеванскаго у. Эриванской и Загезурскаго у. Елизаветпольской губ., высотою 11090 фт. в. ур. м.

Демиръ-Хану, въ переводѣ *железныи ворота* — весьма распространенное въ обитаемыхъ татарами мѣстностяхъ названіе тѣсныхъ, скалистыхъ проходовъ. Въ горной части Крыма «Демиръ-Хану», какъ имя собственное, примѣняется въ семи пунктамъ: 1) на восточной сторонѣ Караби-Яйлы: 2) на берегу моря, по дорогѣ изъ Гаука въ Кучукъ-Узень; 3) между Караби-Яйлой и горой Тырке; 4) на юго-восточномъ склонѣ горы Кагель; 5) между Вабучанъ-Яйлой и горой Пюцюкъ, на водораздѣлѣ. Алмы и Качи; 6) на сѣверномъ склонѣ главной гряды горъ, по дорогѣ изъ Кизылъ-Таша въ Коушъ; 7) на пути изъ деревни Кайту (въ Байдарской долинѣ) къ развалинѣ Кокія-Исаръ, при мысѣ Аяя.

Н. Г.

Демиръ-хоба, *железная пещера* — глубокая расщелина на Вабучанъ-Яйлѣ (въ Крымѣ). Ледъ и снѣгъ обыкновенно сохраняются

въ ней до конца лѣта. Татары считаютъ эту расщелину бездонной.

Н. Г.

Демифонъ (Demiphon)—царь мадоазійскаго г. Флагузы, которому оракулъ повѣствовалъ для предотвращения чумы приносить ежегодно въ жертву знатную дѣвицу, избираемую по жребію. Своихъ дочерей Д. исключилъ, в жребій палъ на дочь Мастузій. Послѣдній, пылая мстью, пригласилъ Д. и его семью на пиръ, убилъ его дочерей и кровью ихъ угостилъ Д. За свое преступленіе Мастузій, съ чашей, изъ которой пилъ кровь Д., былъ брошенъ въ море, которое получило названіе Мастузійскаго; чаша же вошла въ число созвѣздія.

Демитцасъ (Маргаритосъ Demitzas)—новогреч. писатель. Род. въ 1830 г.; проф. въ женской учительской семинаріи въ Аѳинахъ и владѣлецъ частнаго учебнаго заведенія; авторъ многихъ соч., касающихся, главнымъ образомъ, географіи и исторіи Греціи: «Хронографія и топографія Македоніи», «Критическія примѣчанія къ Страбону», «Исторія Лихиды (Охриды) и др.

Де-Мишель (Абель Des Michels)—франц. ориенталистъ. Род. въ 1833 г.; проф. аннамитскаго яз. въ парижской школѣ для живыхъ вост. языковъ; издалъ и перевелъ большое число аннамитскихъ и китайскихъ соч. Главнѣйшіе его труды: «Huit contes en langues cochín-chinoise» (1869); «Annales impériales de l'Annam» (1869); «Essai sur les affinités de la civilisation chez les annamites et chez les chinois» (1869).

Деміурги (Δημιουργοί). 1) Какъ сословіе—всѣ вообще ремесленники, а отчасти ученые и художники. У Гомера подъ понятіе Д. подходятъ прорицатели, врачи, плотники, пѣвцы, глашатаи. Въслѣдствіе свойственнаго античному міру презрѣнія къ занятію ремеслами, Д. не пользовались особымъ почетомъ. Въ большинствѣ государствъ ремеслами занимались бѣдные люди или неполноправные граждане, а въ нѣкоторыхъ, напр. въ Спартѣ, гражданамъ даже прямо воспрещалось ими заниматься.

2) Одно изъ такъ наз. *Тезевскихъ подраздѣленій аѳинскаго населенія*, которыя были тоже сословнаго характера, но имѣли и политическое значеніе. Борьба между ними наполняетъ эпоху аѳинской исторіи до Солона и непосредственно послѣ него. Около 580 г. состоялось соглашеніе между сословіями, по которому должно было быть выбрано 10 архонтовъ, по сословіямъ, въ томъ числѣ два изъ Д. Это почти равнялось отмианъ соловыхъ тимократіи; но такой порядокъ просуществовалъ лишь годъ.—3) *Маиистраты* въ нѣкоторыхъ греческихъ государствахъ. Въ ахейскомъ союзѣ было 10 Д., составлявшихъ совѣтъ стратега.

Деміургъ—см. Диміургъ.

Деминно—с. Раненбургскаго у., Рязанской губ., въ 18 в. отъ у. г., при рч. Стеновой Рясѣ. Дворовъ 278, ж. 1920. 14 промышленныхъ и торговыхъ заведеній.

Демме (Германъ - Христіанъ - Готфридъ Demme, 1760—1822)—нѣм. богословъ и писатель. Кромѣ проповѣдей, извѣстны его: «Der Pächter Martin u. sein Vater» (3 изд. 1802); «Ergählungen» (1792—93); духовныя пѣсни: «Ge-

bete» (1818). Писалъ подъ псевдонимомъ Карла Штилле (Stille). Соч. его проникнуты теплымъ, религіознымъ чувствомъ. Его сынъ *Вильгельмъ Людвигъ* (1801—78)—юристъ, писатель по уголовному судопроизводству. Онъ продолжалъ изданіе Гитцига: «Annalen für deutsche u. ausländische Kriminalrechtspflege» (съ 1837 по 45), издавалъ: «Schwurgerichtszeitung» и извѣстенъ своимъ соч. «Das Buch der Verbrechen» (1851—54).

Демме—1) *Германъ Д.* (Hermann D., 1802—67), проф. анатоміи (1830) во вновь открытомъ цюрихскомъ унив., затѣмъ читалъ хирургию и завѣдывалъ хирургической клиникой въ Бернѣ. Изъ многихъ статей его заслуживаетъ вниманія «Объ эндемическомъ кретинизмѣ».—2) Старшій сынъ его, *Карлъ Д.*, род. въ 1831; по окончаніи курса въ 1857 г. сдѣлалъ приватъ-доцентомъ патологической химіи и анатоміи въ Бернѣ; затѣмъ посвящалъ себя хирургіи и написалъ цѣлый рядъ блестящихъ статей по хирургіи; кончилъ очень плачевно, отравившись вмѣстѣ со своей невѣстой въ 1864 г. Братъ предыдущаго, *Рудольфъ В.*, состоящій проф. въ Бернѣ, род. въ 1836 г. Съ 1859 г. д-ръ медицины, съ 1877 г. ординарный проф. и директоръ клиники дѣтскихъ болѣзней; одинъ изъ лучшихъ современныхъ педиатровъ. Особенной извѣстностью пользуются ежегодно (съ 1862 г.) издаваемые имъ отчеты по Дженнеровской дѣтской болѣзни.

Г. М. Г.

Деммингъ (Demming)—древній г. въ прусской пров. Помераніи, въ долинѣ Пессы, которая судоходна для мелкихъ морскихъ судовъ до впадающаго ниже Д. Требеля. Жит. въ 1890 г. 10852. Производствомъ суконъ, кожаныхъ издѣлій, чулокъ, 3 желѣзолитейныхъ и машиностроительныхъ завода, бѣльиныхъ; рыболовство, судоходство, торговля. Д.—одинъ изъ древнѣйшихъ славянскихъ городовъ Помераніи.

Деммлеръ (Георгъ - Адольфъ Demmler, 1804—86)—нѣмецкій архитекторъ и политическій дѣятель. Цѣлый рядъ сооружений свидѣтельствуетъ о его большомъ талантѣ; особенно замѣчательны его проекты великогерцогскаго дворца, театра, арсенала и манежа въ Шверинѣ. Интересны его старанія доставить рабочимъ всю прибыль отъ построекъ, для чего онъ непосредственно имъ раздавалъ работы и ввелъ оригинальную систему расплаты. За участіе въ политич. движеніи 1848—51 г. удаленный со службы, болѣе 6 лѣтъ странствовалъ по Европѣ и, вернувшись въ Шверинъ, занялся исключительно политикой. Онъ былъ однимъ изъ основателей національнаго общества (1859), но послѣ 1866 г. примкнулъ въ Штутгартѣ къ нѣмецкой народной партіи, стоявшей тогда въ близкихъ отношеніяхъ къ рабочему союзу. Сочувствіе къ рабочему классу побудило его перейти къ социаль-демократамъ. Въ 1877 г. избранъ въ рейхстагъ, но уже въ слѣдующемъ году сложилъ свои полномочія.

Демогеронты.—Такъ называются въ гомеровскихъ поэмахъ старѣйшины народа, составляющіе ближайшій совѣтъ царей. Цари, какъ напр. Пріамъ, Алкиной, являются между ними, какъ первые между равными.

Демографія—народоописание (отъ греч. *δῆμος* — народъ и *γράφω* — пишу). Словоу Д. придается различное значеніе въ Германіи и во Франціи. Первые оно было употреблено Гильяромъ (Achille Guillard, «*Éléments de statistique humaine ou Démographie comparée*» (Пар., 1855), по которому Д. или статистика изучаетъ физическое, экономическое, политическое и нравственное состояніе государства. Германскій теоретикъ статистики, Рюмелинъ опредѣляетъ Д. какъ описательное (ахенвалль-шлеперовское) направленіе статистики, въ противоположность математическому направленію Зюсмилля-Кетле, за которымъ онъ сохраняетъ наименованіе статистики (въ тѣсномъ смыслѣ). Такимъ образомъ, по Рюмелину Д. имѣетъ своей задачей положительное изученіе народа и государства, и въ этихъ предѣлахъ излагается въ сочиненіяхъ какъ «статистическихъ», такъ и «географическихъ». Энгель не признаетъ основного различія между двумя названными направленіями статистики и опредѣляетъ Д. какъ науку, имѣющую своей задачей изображеніе социальныхъ и политическихъ отношеній народа, въ смыслѣ государственнаго или инаго и др. человѣческаго общежитія. Ср. статью его въ «*Zeitschrift des Preuss. Statistischen Bureau's*» (11 Jahrg. 1871), а также Rümelin, «*Reden und Aufsätze*» (1875; Neue Folge 1881); Meitzen, «*Geschichte, Theorie und Technik der Statistik*» (1886). См. Демонологія. Во Франціи, подъ вліяніемъ Бергильона, названіе Д. упрочилось за тѣмъ отдѣломъ статистики, который имѣетъ своимъ предметомъ составъ и движеніе населенія. По опредѣленію Бергильона, Д. есть наука, имѣющая своей задачей изученіе человѣческихъ общежитій (*des collectivités humaines*). Она изслѣдуетъ населеніе съ двухъ точекъ зрѣнія: въ-первыхъ, анализируетъ составъ населенія—это Д. статическая, какъ бы анатомія общества; во-вторыхъ, изучаетъ перемѣны, происходящія въ составѣ населенія путемъ рожденія и смерти—это Д. динамическая, какъ бы физиологія социальнаго организма. У насъ терминъ Д., въ значеніи, приданномъ ему Бергильономъ, хотя и употребляется, но не получилъ всеобщаго признанія; онъ замѣняется выраженіями: статистика населенія, статистика народонаселенія (см.). Въ общемъ наши статистики (А. И. Чупровъ, Ю. Э. Янсонъ) придерживаются воззрѣній и дѣленія Бергильона. Такъ Ю. Э. Янсонъ въ своей «*Сравнительной статистикѣ населенія*» (СПб. 1893) различаетъ статику населенія, изслѣдующую численность и составъ населенія по поламъ, возрастамъ, семейному состоянію, занятіямъ, хозяйственному положенію и физическимъ его свойствамъ, и динамику населенія, которая изучаетъ движеніе населенія, выражающееся въ поступательной замѣнѣ однихъ поколѣній другими, въ силу естественныхъ процессовъ вымирания и народоженія (главнѣйшимъ социальнымъ условіемъ послѣднего является брачность), и въ перемѣщеніи массъ населенія изъ однихъ мѣстностей въ другія (механическое движеніе населенія). А. Я.

Демодокъ—слѣпой вѣвче у царя феакійцевъ, Алкиноя, пѣвшій во время пребыва-

нія Одиссея у Алкиноя эпическія пѣсни о спорѣ Одиссея съ Ахилломъ, о деревянномъ кося и, въ тонѣ путяваго эпоса, о любви Арея и Афродиты (Одисс. VIII, 44 и сл.). Онъ былъ изображенъ на знаменитомъ въ древности тронѣ Аполлона амиклейскаго.

Деможо (Жакъ-Клодъ Demogoe) — французскій писатель. Род. въ 1808 г., былъ проф. въ Сорбоннѣ. Онъ напис. «*Étude sur Ausone*»; «*Étude sur Pline le Jeune*», предпосланное изданію писемъ Плинія (1845 — 50); «*Les Lettres et l'homme de lettres au XIX siècle*» (1856); «*Fableau de la littérature française au XVII siècle avant Corneille et Descartes*» (1859); «*Histoire de la littérature française depuis son origine jusqu'à nos jours*» (1852); «*Histoire des littératures étrangères considérées dans leurs rapports avec le développement de la littérature française*» (1880); поэму «*Paris nouveau*» (1852); собраніе новеллъ: «*Contes et nouvelles*» (1862), подъ псевдонимомъ Жакъ; прекрасный перев. въ стихахъ «*La Pharsale*» (1866); «*Notes sur diverses question de métaphysique et de littérature*» (1878); два очень цѣнныхъ доклада министру народнаго просвѣщенія обь англ. и шотландскихъ школахъ (1868 и 1870) и др.

Демокедъ или **Демонидъ** — знаменитый врачъ и философъ изъ Кротона, жившій въ VI в. до Р. Х.; служилъ у Поликрата въ Самосѣ; послѣ его паденія былъ отправленъ въ Сарды, потомъ ко двору Дарія; выльчивъ царя отъ болѣзни ногъ, а царицу Атоссу отъ грудной болѣзни, Д. попалъ въ большую милость. Будучи членомъ посольства, отправленнаго требовать у грековъ земли и воды, Д. бѣжалъ въ Тарентъ и скрывался въ Кротонѣ; сограждане отказались его выдать. Онъ вступилъ въ общество пифагорейцевъ, женился на дочери атлета Милона и погибъ во время возстанія противъ пифагорейской олигархіи (504). Вмѣстѣ съ Алкмеономъ былъ главою древнѣйшей медицинской школы въ Греціи.

Демократическая партія въ Сѣв. Амер. Соед. Штатахъ—одна изъ двухъ главныхъ борющихся за власть политическихъ партій. Возникновеніе ея относится къ эпохѣ президентства Вашингтона (1789—97) и связано съ именемъ госуд. секретаря Джефферсона (см.), который стремился ограничить дѣятельность союзнаго правительства одними внѣшними сношеніями. Сперва она называлась республиканской партіей, въ противоположность федеральной, руководимой Гамильтономъ (см. VIII, 69) и наставлявшей на возможно большее, въ предѣлахъ конституціи, расширеніи полномочій центральной власти. Федералистовъ поддерживали по преимуществу промышленные штаты Нов. Англіи, заинтересованные въ правильныхъ торговыхъ отношеніяхъ съ Европой, въ однообразіи монетной единицы и мѣръ, въ расширеніи функций національнаго банка и проч., тогда какъ на сторонѣ республиканцевъ стоялъ неразвитой въ промышленномъ отношеніи земледѣльческій югъ. Однако различіе партій и ихъ принципы не было проведено строго, такъ что въ отдѣльные историческіе моменты республиканская партія (напр., при покупкѣ Луи-

зіаны) отставала полномочія центральної влади, и наоборотъ. Во время господства республиканцевъ (1801—25) федеральная партія совершенно распалась. Въ 30-хъ годахъ она возродилась подъ именемъ партіи виговъ; въ то же время прежніе республиканцы стали называть себя демократами. Въ этотъ періодъ (1825—57) опредѣлилось, хотя и не вполне рѣзко, различіе партій по ихъ отношенію къ рабовладѣнію. Д. отстаивали самостоятельность каждаго штата въ рѣшеніи этого вопроса, тогда какъ виги стремились если не къ отмигнѣ рабства, то къ ограниченію его опредѣленными географическими границами. Всего сильнѣе проявлялась борьба въ тѣ моменты, когда шель вопросъ о присоединеніи къ Союзу новыхъ областей, съ правами штатовъ (Миссури, позже Техасъ и Калифорнія). Однако, въ самой Д. партіи взглядъ на вопросъ не былъ прочно установленъ, такъ что въ моментъ президентскихъ выборовъ 1860 г. сѣверные и южные ея сторонники выставили разныхъ кандидатовъ. Это дало побѣду Линкольну, кандидату новой республиканской партіи, возникшей на развалинахъ партіи виговъ, съ присоединеніемъ партіи аболиціонистовъ. Южные демократы провозгласили отдѣленіе отъ Союза; началась междоусобная война, окончившаяся торжествомъ Сѣвера. Мало-помалу, однако, Д. партія оправилась; сѣверная и южная фракціи ея соединились и, послѣ долгой борьбы, успѣли провести на постъ президента своего кандидата, Кливеленда (1885—89). Побѣда Д. объясняется тѣмъ, что республиканская партія, потерявшая, послѣ достиженія главной цѣли, опредѣленную программу, дискредитировала себя неумѣлымъ управленіемъ, корыстолюбіемъ нѣкоторыхъ своихъ вождей, системою подкуповъ при выборахъ и проч. Д. партія, впрочемъ, долгое время также не имѣла опредѣленной программы; ни то или иное опредѣленное рѣшеніе вопроса о протекціонизмѣ, ни отношеніе къ прогибіонизму (см.), не проводило рѣзкой грани между партіями; этому мѣшали историческія обстоятельства, опредѣлившія принадлежность къ партіямъ самыхъ разнородныхъ элементовъ населенія, такъ что положительное рѣшеніе, напр., вопроса о стѣсненіи торговли крѣпкими напитками, отодкнуло бы ирландцевъ отъ демократовъ, а нѣмецъ—отъ ихъ противниковъ. Уже въ эпоху 1825—57 г. опредѣлилась склонность Д. партіи къ свободѣ торговли, а республиканской—къ протекціонизму. Но нѣкоторые штаты, въ силу историческихъ условій бывшіе сторонниками демократіи, не могли высказаться за свободу торговли; такъ, Луизиана нуждается въ защитѣ своего сахарнаго производства, Пенсильванія отстаиваетъ охранительныя пошлины на желѣзные издѣлія. Только въ президентство Кливеленда событія (именно опасный излишекъ государственныхъ доходовъ надъ расходами, превывшій 100 милл. долларовъ) дали Д. поводъ высказаться, прямо и открыто, если не за полную свободу торговли, то за значительное пониженіе таможенныхъ пошлинъ; это заставило республиканцевъ схватиться, какъ за знамя, за крайній протекціонизмъ, произвело большія измѣ-

ненія въ составѣ партій и дало имъ болѣе опредѣленное направленіе. Въ 1892 г. демократическая партія, потерявшая власть на время 1889—93 г., снова провела на президентскій постъ своего кандидата Кливеленда, поддерживаемаго демократическимъ большинствомъ въ обѣихъ палатахъ конгресса. Какъ на выборахъ 1888, такъ и на выборахъ 1892 г. Д. партія была поддерживаема значительной частью рабочихъ, руководимыхъ Генри Джорджемъ и отдѣлившись отъ народной партіи (см.); но въ главномъ ядрѣ этой партіи, демократическомъ въ европейскомъ смыслѣ слова (см. Демократія), растетъ для американской демократіи врагъ болѣе опасный, чѣмъ ея прежніе противники. См. Брайсъ, «Американская республика», т. II, М. 1890.

В. Водозова.

Демократическая партія въ Германіи—см. Народная партія.

Демократія.—Слово Д. происходитъ отъ греческихъ *δημος* и *κρατία*—буквально народовластіе. Имъ обозначаются: 1) государственное устройство, гдѣ власть принадлежитъ народу, или гдѣ интересы народа стоятъ на первомъ планѣ, и 2) самыя народныя массы, разъ онѣ сознаниемъ общности интересовъ или другими условіями объединены въ классъ, ведущій борьбу за преобладаніе или за реформы въ свою пользу. Аристотель (въ «Политикѣ») классифицировалъ государства по двумъ признакамъ: 1) субъекту власти и 2) направленію его дѣятельности. Въ монархіяхъ власть принадлежитъ одному лицу, въ аристократіяхъ—нѣсколькимъ, просто въ политеіяхъ—многимъ. Когда власть перестаетъ дѣйствовать въ общихъ интересахъ и начинаетъ руководствоваться своекорыстными побужденіями, правильныя формы правленія вырождаются въ неправильныя (*παρεξέσεις*)—тираннію, олигархію и Д. или охлократію. Впослѣдствіи названіе Д. установилось за Аристотелевой политеіей, а охлократіи—за ея неправильной формой, и въ такомъ видѣ классификація, въ древности вполне соответствовавшая дѣйствительности, вошла въ древнюю и средневѣковую литературу. Только у Полибія и Цицерона появилась еще смѣшанная форма госуд. устройства, образецъ которой видѣли въ Римѣ. На рубежѣ новой исторіи (у Макиавелли, напр.) принципъ классификаціи по цѣлямъ, преслѣдуемымъ правительствомъ, подвергся строгой критикѣ, а съ развитіемъ представительныхъ формъ госуд. устройства и съ новымъ пониманіемъ демократическаго принципа—и вовсе былъ оставленъ.

Въ демократіяхъ древней Греціи (наиболѣе типичною изъ нихъ были Аѳины) каждый свободный гражданинъ, по достиженіи совершеннолѣтія, имѣлъ право принимать активное участіе въ обсужденіи общественныхъ дѣлъ; каждый могъ быть избранъ для отпращиванія любой общественной должности, административной, судебной или военной; судъ производился всенародно. Моментомъ, опредѣляющимъ понятіе Д. въ древности, было, такимъ образомъ, участіе каждаго свободнаго гражданина въ управленіи, но не личная свобода; напротивъ, власть государства надъ личностью

и собственностью даже свободных граждан была весьма велика, а личная свобода (въ современномъ смыслѣ) весьма ограничена. Еще менѣе опредѣлялась Д. равенствомъ, оно совершенно нарушалось рабствомъ, да и въ средѣ свободныхъ гражданъ существовали очень важныя сословныя дѣленія (напр., въ Афинахъ различались аэпатриды, аэты и др.). Позже эти дѣленія, правда, исчезаютъ, но замѣняются раздѣленіемъ по богатству, которое имѣло не только экономическій, но и юридическій характеръ (въ законодательствѣ Солона, напр.) и вело за собою различіе въ государственныхъ правахъ и обязанностяхъ. Борьбою низшаго класса противъ высшаго нѣредко пользовались отдѣльныя лица, которымъ, при поддержкѣ низшихъ, удавалось добиваться единоличной власти (см. Тираны). Такимъ образомъ уже въ древней Греціи мы видимъ примѣры монархій демократической по своему происхожденію и по своимъ стремленіямъ, если не по организациі. Исторія Д. въ Римѣ довольно похожа на ея исторію въ Греціи. Въ началѣ мы видимъ, какъ и въ Греціи, царскую власть, рядомъ съ которой стоятъ, во-первыхъ, сенатъ, во-вторыхъ—народъ, собирающійся по куриямъ (см. Комиціи). Но это не была еще Д. ни въ древнемъ, ни въ современномъ смыслѣ слова; въ древнемъ — потому что власть все-таки принадлежала одному лицу, въ современномъ — потому что въ куриатскихъ комиціяхъ участвовали лишь главы патриціанскихъ семей. Цари, стремясь къ расширенію власти, опирались на плебсъ: но борьба кончилась ихъ поражениемъ и установленіемъ чисто аристократической республики. Однако, плебсъ мало-по-малу отвоевывалъ себѣ право за правомъ, какъ въ области гражданскаго и уголовнаго права, такъ и въ области политической (см. Плебей). Съ получениемъ плебеями доступа къ жреческимъ должностямъ исчезло сословное различіе, и Римъ сталъ Д. въ древнемъ смыслѣ слова. На смѣну сословной розни является рознь экономическая; она приводитъ къ побѣдѣ цезаризма (см.), опирающагося на пролетаріатъ, надъ республикой демократической (или смѣшанной, по терминологіи Полябія) по своимъ политическимъ формамъ, но рѣшительно враждебной интересамъ бѣдныхъ классовъ населенія.

Въ средніе вѣка на первый планъ исторіи выступаютъ новые народы. Уславянскихъ племенъ общественныя дѣла рѣшаются на вѣчѣ (см.). Всего ярче выразилось въ всего дольше у русскихъ славянъ сохранилось вѣчевое устройство въ Новгородѣ. Демократическое начало было проведено въ организациі государственной власти въ Новгородѣ довольно послѣдовательно—быть можетъ послѣдовательнѣе, чѣмъ въ греческихъ демократіяхъ, потому что невольничество и раздѣленіе сословій, хотя и существовали, но не играли такой роли. У германскихъ племенъ демократическое начало было проведено слабѣе. Германскія государства (civitates) сами рѣшали всѣ касавшіеся ихъ вопросы на собраніяхъ полноправныхъ гражданъ; тамъ же выбирался герцогъ (военачальникъ) и короли, власть которыхъ сперва была весьма слаба. Первоначально демократическія, на-

родныя собранія мало-по-малу превратились въ собранія исключительно аристократическія (см. Витенагемотъ, Народныя собранія, Мартовскія и Майскія поля), что шло параллельно съ феодализацией политическаго быта. Очагомъ новаго развитія демократическихъ принциповъ (въ современномъ смыслѣ слова) во всей зап. Европѣ явились города, съ своимъ промышленнымъ и торговымъ населеніемъ, хотя и тутъ весьма рано настоящая Д. (popolo minuto въ Италіи и т. п.) была отодвинута на задній планъ патриціатомъ (popolo grasso въ Италіи и т. п.). На горжахъ опирались короли въ своей борьбѣ съ феодализмомъ; но когда политическое значеніе дворянства было сломлено, королевская власть, мало-по-малу сдѣлавшаяся абсолютной, отказалась отъ своего союза съ демократическими элементами общества и стала поддерживать социальныя привилегіи духовенства и знати. Въ это именно время въ юридическихъ и политическихъ наукахъ оставляется аристотелевская классификація государственныхъ формъ, какъ совершенно несоответствующая обстоятельствамъ. На смѣну ей является дѣленіе по источнику власти и правамъ правящихъ лицъ—на монархіи неограниченныя, монархіи ограниченныя и республики. На смѣну понятія о Д., какъ формѣ государственнаго устройства, является понятіе о демократическихъ (въ противоположность аристократическимъ) идеяхъ или началахъ, на которыхъ можетъ быть построена всякая государственная форма; можно съ такимъ же правомъ говорить объ аристократической республикѣ или демократической монархіи, какъ и обратно.

Несмотря на торжество аристократической и неограниченной монархій, демократическія идеи не заглохли. Въ теченіе XVIII вѣка онѣ сильно распространились и сдѣлались болѣе сознательными въ средѣ городского населенія или такъ называемаго третьяго сословія. Наиболѣе смѣлымъ выразителемъ этихъ идей, былъ Ж. Ж. Руссо (см.), который клалъ въ основу желательнаго государственнаго строя полное равенство всѣхъ гражданъ. Онъ даже прямо отдавалъ предпочтеніе непосредственной Д., какая существовала въ античномъ мірѣ. Вообще, въ такъ назыв. философскомъ XVIII в. были сильны демократическія стремленія, относившіяся отрицательно не только къ абсолютнымъ монархіямъ, поддерживавшимъ аристократическія привилегіи, но и къ тогдашнимъ республикамъ (Швейцарія, Нидерланды, Венеція, Генуя), въ которыхъ власть принадлежала высшимъ сословіямъ, а не всему народу. Впервые демократическія стремленія осуществились въ Сѣв. Америкѣ. Населенныя преимущественно религиозными и политическими эмигрантами изъ Англіи, гдѣ въ XVII в. обнаружилось сильное демократическое движеніе (см. Революція въ Англіи, Индепенденты, Лейберы), англійскія колоніи въ Сѣв. Америкѣ съ самаго начала своего существованія управлялись демократически. Свергнувъ владычество Англіи, онѣ явились первымъ образцомъ большой демократической республики въ современномъ смы-

слѣ слова, и притомъ Д. представительною, а не непосредственною, какъ Аѳины или Римъ. Рабство, существовавшее до 1865 г. въ южныхъ штатахъ, рѣзкимъ диссономасомъ, однако, нарушало демократическій характеръ не только этихъ штатовъ, но и всего союза. Въ Европѣ осуществленіе демократическихъ стремленій было начато французскою революціей (см. Французская революція, Наказы 1789 г., Декларация правъ человѣка и гражданина). Въ эту эпоху ихъ носительницею было «третье сословіе» или буржуазія. Теперь во всѣхъ государствахъ Зап. Европы вся или значительная доля верховной государственной власти принадлежитъ народу, и власть народа комбинируется различными способами съ наследственной властью монарховъ. Народъ осуществляетъ свою власть посредствомъ избранія верховнаго законодательнаго корпуса, парламента, или одной его палаты; этому же корпусу, въ большей части конституціонныхъ государствъ (видное исключеніе составляетъ Германія), принадлежитъ контроль надъ дѣятельностью исполнительной власти (см. Парламентаризмъ). Въ государствахъ республиканскихъ, кромѣ того, и глава исполнительной власти обязанъ своею властью народному избранію, хотя обыкновенно не непосредственно (такъ въ Соед. Штатахъ избираютъ президента особые избиратели, во Франціи—двѣ палаты парламента; въ Швейцаріи президентъ союзнаго совѣта, роль котораго до нѣкоторой степени похожа на роль президента республики, также избирается двумя палатами союзнаго собранія). Министры, при посредствѣ которыхъ управляетъ президентъ въ республикахъ или монархъ въ конституціонныхъ монархіяхъ, назначаются, de jure (за исключеніемъ Швейцаріи), главою исполнительной власти; но нѣкоторые низшія должностныя лица (напр., мировые судьи) могутъ быть выбираемы народомъ, прямо или посредственно, даже въ неограниченныхъ монархіяхъ. Участіе народа въ законодательной дѣятельности государства въ Швейцарскомъ союзѣ и въ швейцарскихъ кантонахъ сказывается еще въ формѣ *referendum'a* (см.), т. е. всенароднаго голосованія нѣкоторыхъ законовъ, принятыхъ законодательнымъ корпусомъ. Этимъ Швейцарія до нѣкоторой степени сближается съ древними непосредственными Д.

Что касается избирательнаго права, то оно не всегда бываетъ демократическимъ. Право имѣть своихъ представителей въ законодательномъ корпусѣ можетъ принадлежать опредѣленнымъ классамъ общества не пропорціонально числу голосующихъ, а въ известной, закономъ опредѣленной пропорціи (Австрія); оно можетъ быть ограничено или найдаться въ опредѣленномъ соотношеніи съ имущественнымъ цензомъ (Англія, Пруссія, и др.). Во многихъ государствахъ высшіе классы, кромѣ участія въ выборѣ членовъ нижней палаты парламента, имѣютъ своимъ исключительнымъ органомъ еще верхнюю палату (см.). Демократическое начало всецѣло господствуетъ въ избирательномъ правѣ лишь тогда, когда оно всеобщее (*suffrage universel*). Таково оно въ Германской

имперіи, во Франціи, въ Соедин. Штатахъ. Стремленіе къ *suffrage universel* обнаруживается и въ другихъ государствахъ. Рабочіе добились его принятія (съ неважнымъ ограниченіемъ) въ Бельгіи посредствомъ стачки 1893 г.; за него въ 1891—1892 г. высказались люди, стоящіе нынѣ во главѣ англійскаго правительства; демократическіе элементы Австріи и Германіи настойчиво требуютъ его проведенія въ послѣдней—въ мѣстныхъ сеймахъ, городахъ и общинахъ, а въ первой—и для выбора представителей въ законодательное собраніе. Демократизация гражданскаго права выражается въ постепенномъ сглаживаніи тѣхъ неравенствъ, которыя существовали въ прежнія времена между лицами разныхъ сословій въ правѣ владѣнія недвижимыми имуществами, производствѣ торговли, занятія ремесломъ, еще раньше, въ брачномъ правѣ—и т. д. Въ уголовн. правѣ и процессѣ различія между сословіями на Западѣ почти всецѣло отошли въ прошлое. Въ финансовомъ правѣ общественныя классы уравнины *de jure*, такъ какъ подати и налоги платятся теперь повсюду съ извѣстныхъ родовъ имущества, дохода или занятія; но *de facto* повсемѣстно низшіе классы платятъ, сравнительно, гораздо больше, чѣмъ высшіе (см. Косвенные налоги). Въ военномъ правѣ въ теченіе XIX в. тоже произведена крупная реформа въ демократическомъ духѣ: почти всюду введена всеобщая воинская повинность, ограниченная, впрочемъ, нѣкоторыми льготами по образованію, т. е. (фактически) въ пользу состоятельныхъ классовъ. Въ странахъ (Англія, Соед. Шт.), гдѣ нѣтъ всеобщей воинской повинности, *de jure* въ этомъ отношеніи господствуетъ еще большее равенство, хотя *de facto* система найма возлагаетъ всю тяжесть повинности на низшіе классы народа. Кромѣ равенства всѣхъ передъ закономъ, рѣзкимъ отличіемъ демократизма новаго времени отъ демократизма Греціи и Рима является возможно полная личная свобода, подъ которой подразумѣвается свобода слова, совѣсти, передвиженія и проч. Въ стремленіи сдѣлать всѣхъ участниками государственной власти демократизмъ древній и новый сходятся, хотя новый проводитъ это стремленіе послѣдовательнѣе (отвергая раздѣленіе на рабовъ и свободныхъ) и, кромѣ того, дѣлаетъ это участіе преимущественно представительнымъ, а не непосредственнымъ. По мѣрѣ торжества демократическихъ началъ въ области публичнаго права, борьба сосредоточивается все больше и больше на экономической почвѣ. Д. начинаетъ называться уже не третье сословіе, а пролетаріатъ. Наиболѣе рѣзко подчеркнуть экономической моментъ въ требованіяхъ германскаго пролетаріата, который, впрочемъ, именуетъ себя уже не Д., а социаль-Д. (см.).

Литература: Фюстель де-Куланжъ, «Гражданская община античнаго міра» (СПб., 1867); Erskine May, «Democracy in Europe» (2 изд. Эдинб., 1887); Костомаровъ, «Сѣверно-русскіе народоправства» (3 изд. СПб. 1886); Сергѣевичъ, «Вѣче и князь» (2 изд. СПб. 1893); Дьячанъ, «Участіе народа въ управленіи у древнихъ славянъ»; Cherbuliez, «De la démo-

scatie en Suisse» (П., 1843); Адамсъ и Коннингемъ, «Швейцарія» (СПб., 1893); Токвилъ, «Демократія въ Америкѣ» (СПб., 1860); Holst, «Verfassung u. Demokratie d. Verein. Staaten» (Дюссельд., 1873); Брайтъ, «Американская республика» (М., 1890). В. Водовозовъ.

Демокритъ из Абдеръ (род. около 470, ум. около 380 до Р. Хр.) обучался философіи у Левкиппа, о которомъ не сохранилось почти никакихъ свѣдѣній. Путешествовалъ для пополненія образованія въ теченіе пяти лѣтъ; былъ въ Египтѣ, Персіи; въ Афинахъ былъ недолго. Пользовался уваженіемъ согражданъ. Аристотель упоминаетъ о немъ тоже всегда съ уваженіемъ. По разностороннему и обширному знанію въ Д. можно видѣть предшественника Аристотеля. Подробности его біографіи неизвѣстны. До насъ дошли значительные отрывки его соч. физическаго и нравственнаго содержанія; они собраны Муллахомъ въ его I томѣ («Fragmenta philosophorum gr.»). Д. — основатель атомизма, возникшаго главнымъ образомъ подъ влияніемъ философіи элеатовъ. Элеаты отрицали множественность и движеніе, ибо они немислимы безъ пустого пространства. Левкиппъ и Д., признавая явленія, т. е. множественность и движеніе, должны были признать реальность и небытія, т. е. пустоты. Бытіе не едино, а состоитъ изъ безчисленнаго множества недѣлимыхъ и незримыхъ тѣлъ, атомовъ, движущихся въ пространствѣ. Возникновеніе и уничтоженіе есть не что иное, какъ соединеніе и разведеніе атомовъ; слѣдовательно, строго говоря, нѣтъ ни возникновенія, ни уничтоженія; бытіе вѣчно, а множественность его происходитъ отъ того, что пустота раздѣляетъ бытіе на незримыя частички. Атомы опредѣляются Д. всѣми атрибутами, которые элеаты приписывали бытію: они вѣчны, т. е. не возникли и не уничтожаются; они вполнѣ заполняютъ собой пространство, т. е. въ самомъ атомѣ нѣтъ уже пустоты; они недѣлимы, а потому и неизмѣняемы; они просты и однородны по составу — слѣдовательно, все ихъ различіе сводится къ количественнымъ моментамъ, а качественныхъ различій нѣтъ. Количественныя различія могутъ быть тройкія: по формѣ, величинѣ и распорядку. По формѣ атомы безконечно разнообразны. Различіе величины опредѣляетъ различіе вѣса, который прямо пропорціоналенъ величинѣ. Пустое пространство безгранично; оно охватываетъ атомы, раздѣляетъ ихъ и образуетъ конечные предметы. Возникновеніе и уничтоженіе предметовъ объясняется чисто механически, равно какъ и взаимодѣйствіе ихъ; оно сводится къ толчку и давленію. Дѣйствіе на разстояніи атомистика объясняется истеченіями. Въ предметахъ Д. различалъ первичныя качества отъ вторичныхъ, субъективныхъ (напр. тепло и холодъ). Любопытно, что Теофрастъ дѣлаетъ Д. по поводу этого различія почти тѣ же возраженія, какія Беркли дѣлалъ Локку. Атомы, находясь въ безграничномъ пространствѣ, должны, благодаря своей тяжести, вѣчно падать (подъ тяжестью древнѣе разумѣли свойство тѣла, въ силу котораго оно по необходимости падаетъ внизъ, ежели къ тому нѣтъ механическихъ препятствій). Паденіе это со-

вершается по отвѣсной линіи. Отъ этого первоначальнаго движенія Д. отличается другое, происходящее отъ того, что атомы, различны по величинѣ и, слѣдовательно, вѣсу, падаютъ съ различной скоростью (ошибочность этого допущенія указалъ уже Аристотель), слѣдовательно нагоняютъ другъ друга и, благодаря толчкамъ, должны вызывать вращательное движеніе нѣкоторыхъ атомныхъ массъ. Этими вращательнымъ движеніемъ образуются конечные предметы, а именно шарообразныя тѣла. т. е. міры. Атомы въ различныхъ мѣстахъ безграничнаго пространства образуютъ несчетное множество разнообразныхъ міровъ т. Эти міры не вѣчны; они образовались соединеніемъ атомовъ, разведеніе атомовъ ихъ уничтожаетъ; послѣднее можетъ случиться путемъ столкновенія большей мировой системы съ меньшей. Атомы, при образованіи мировой системы, подлежатъ неизмѣнному механическому порядку и подчинены тому, что съ необходимостью происходитъ изъ ихъ свойствъ. Все въ мірѣ совершается съ необходимостью; нѣтъ мѣста случайности. При вращательномъ движеніи атомовъ въ центрѣ оказались болѣе тяжелые, изъ которыхъ образуется земля, на периферіи — тѣ, изъ которыхъ образовались небо, огонь и воздухъ. Вѣтеръ своимъ напоромъ выдавливаетъ легчайшія частички, которыя и образуютъ воду. Астрономическія представленія Д. не очень возвышаются надъ общепринятыми въ его время въ Греціи и значительно уступаютъ пифагорейскимъ; кажется, что Анаксагоръ имѣлъ значительное влияние на астрономическія теоріи атомистовъ. Д. разсматривалъ органическую природу, и въ особенности человѣка, какъ со стороны физиологической, такъ и психологической. Душу Д. представлялъ себѣ въ формѣ атома, которымъ можно объяснить особенности душевной жизни. Главнѣйшая изъ нихъ — движеніе; душа, производящая движеніе, должна сама быть подвижной, т. е. душу слѣдуетъ себѣ представлять въ формѣ круглыхъ, огненныхъ атомовъ. Мышленіе тоже есть движеніе. Дыханіе вводитъ въ насъ, вмѣстѣ съ воздухомъ, новые огненные атомы, которые замѣняютъ собой потраченные атомы души; поэтому прекращеніе дыханія вызываетъ смерть. Душа — самое существенное въ человѣкѣ, и Д. совѣтуетъ заботиться о ней болѣе, чѣмъ о тѣлѣ. Всѣ предметы одушевлены; душа, наполняющая весь міръ, и есть божество, но это божество подчинено механическимъ законамъ, подобно всѣмъ предметамъ, и качественно не отличается отъ матеріальнаго бытія. Особенное вниманіе Д. обратилъ на объясненіе мышленія. Ощущенія возникаютъ подъ влияніемъ вѣшнихъ толчковъ и сами суть не что иное, какъ движенія. Всѣ виды ощущеній дифференцировались изъ осязанія. Отъ предмета исходятъ токи, которые, путемъ пяти органовъ чувствъ, вызываютъ въ тѣлѣ представленія. Зрительныя ощущенія, напр., образуются тѣмъ путемъ, что отъ предметовъ отдѣляются изображенія ихъ, которыя попадаютъ въ глаза и оттуда уже во внутреннія части тѣла. Посредникомъ является воздухъ, который и нарушаетъ ясность изображенія. Мышленіе — такой же на-

теріальный пропессъ, какъ и ощущеніе; но первому Д. даетъ предпочтеніе передъ послѣднимъ. Сущность вещей мы познаемъ не ощущеніями, а мышленіемъ; атомы находятъ мышленіе, а не ощущеніе. Д. жалуется на ограниченность и трудность познанія; но вся его система чисто догматическая, и поэтому весьма неправильно видѣть въ немъ скептика. Изъ этическихъ отрывковъ Д. мы можемъ заключить, что основныя положенія греческаго нравственнаго міросозерцанія положены уже Д.: напр., онъ на человѣка смотритъ какъ на существо исключительно разумное (не волевое), видятъ въ знаніи сущность добродѣтели. Эти возрѣнія развиты Сократомъ, Платономъ и Аристотелемъ. Цѣль жизни Д. видятъ въ блаженствѣ, но блаженство опредѣляетъ какъ внутреннее спокойное состояніе души, независимое отъ внѣшнихъ благъ. Наслажденіе и страданіе—мѣрило полезнаго и вреднаго; но полезное не отождествляется ни съ чувственнымъ наслажденіемъ, ни съ внѣшними благами. На бракъ Д. смотритъ скептически, дружбу высоко цѣнитъ; съ него начинается рядъ изслѣдованій о дружбѣ, которыми можетъ гордиться греческ. этика. На государство Д. смотритъ, подобно другимъ греч. философамъ, какъ на единство, долженствующее поглотить индивидуумъ. На греческую міеологию Д. смотрѣлъ какъ на порожденіе фантазій; возникновеніе религій онъ объяснялъ себѣ сильнымъ впечатлѣніемъ, которое должны были производить на человѣка нѣкоторыя явленія природы. Д. допускалъ существованіе существъ высшихъ по организаціи, чѣмъ человѣкъ, в ихъ влияніемъ объяснялъ пророческіе сны и т. п. Д. былъ первымъ послѣдовательнымъ материалистомъ; его система была переработана Эпикуромъ, нарушившимъ строгую логичность мышленія Д. Современный материализмъ прибавилъ мало принципиально новаго къ положеніямъ Д. Ср. Zeller, «D. Philosophie der Griechen» (5 изд. Лпц., 1892); кн. С. Трубецкой, «Метафизика въ древн. Греціи». Спеціальная литература приведена у Целлера. Объ этическихъ отрывкахъ см. статью Радлова въ «Вопр. философіи и психологіи», кн. 12.

Э. Радловъ.

Демокритъ—журналъ, издававшійся А. Кропотковымъ въ СПб., въ 1815 г.; вышло всего двѣ книжки. Имѣя претензію быть сатирическимъ журналомъ, Д. часто уклонялся отъ своей прямой задачи, наполняя страницы чѣмъ попало; сатира его примитивная, подчасъ грубая и мало остроумная; самый серьезный предметъ сатиры Д.—галломанія. Повидимому, весь журналъ писался самимъ издателемъ.

Демонированіе—разрушеніе перекидными выстрѣлами изъ артиллерійскихъ орудій закрытыхъ построекъ, при которомъ, направляя выстрѣлы въ верхнюю половину постройки, постепенно обращаютъ ее въ обломки. Такой способъ стрѣльбы наиболѣе часто применяется для производства бреша въ каменной одеждѣ внутренней крутости рва, расположеннаго передъ укрѣпленіемъ.

Демологія (отъ греч. δῆμος—народъ и λόγος—знаніе), по Энгелю, есть наука о происхожденіи, внутренней природѣ и измѣне-

ніяхъ государственныхъ и др. человѣческихъ общежитій. Разграниченіе понятій демографіи (см.) и Д. аналогично различію этнографіи и этнологіи. Ср. статью Энгеля въ «Zeitschrift des Preuss. Statistischen Bureaus» (11 Jahrg., 1871).

Демоломбъ (Жанъ-Шарль-Флоранъ Demolombe)—франц. юристъ (1804—1883), адвокатъ и профессоръ гражданскаго права въ юридическомъ факультетѣ въ Каяѣ (Саен). Обширный трудъ его, составившій ему извѣстность въ кругу цивилистовъ и награжденный въ 1879 г. большою преміей института въ 20000 фр., носятъ заглавіе: «Cours de Code Napoléon». По первоначальному плану онъ долженъ былъ состоять изъ двадцати томовъ; но разросся далеко за намѣченные предѣлы: всего вышелъ тридцать одинъ томъ, при чемъ авторъ остановился на 1836 ст. гражданскаго кодекса, не доведя сочиненія до конца. Первый томъ его вышелъ въ 1844 г., послѣдній—въ 1879 г. Комментируя кодексъ Наполеона, Д. обращалъ большое вниманіе не только на теорію права, но и на судебную практику. По признанію франц. юристовъ, сочиненіе Д. оказало огромное практическое влияніе на гражданское правосудіе.

В. Д.

D-moll или *ре миноръ*—инвортная гамма, соответствующая мажорной гаммѣ *фа*; имѣетъ въ ключѣ одинъ *бемоль* (*b* или *си бемоль*); гармоническая гамма D-moll имѣетъ еще случайный знакъ повышенія на седьмой ступени, т. е. *сис* (*до діэзъ*). Ступени въ восходящемъ и нисходящемъ направленіи этой гаммы не мѣняются. Мелодическая гамма D-moll имѣетъ въ восходящемъ направленіи повышенныя ступени шестую и седьмую (*h, сис* или *си, до діэзъ*). При нисходящемъ направленіи гаммы эти повышенія уничтожаются бекарами. Неискусственная или натуральная гамма D-moll заключаетъ въ себѣ ступени соответствующей мажорной гаммы *f-dur*, но только начинается и кончается нотой *d*. Она называется то же дорійскою, въ области церковныхъ ладовъ.

И. С.

Демоль (Иванъ Александровичъ, † 1859)—извѣстный новороссійскій сельскій хозяйникъ-практикъ, одинъ изъ основателей общества сельскаго хозяйства южной Россіи, гдѣ уже въ 1831 г. былъ прочитанъ имъ докладъ «Объ устройствѣ метеорологическихъ наблюденій для сельскохозяйственныхъ цѣлей», производствомъ которыхъ, по приглашенію общества, онъ нѣсколько лѣтъ занимался въ дер. Новой Ланси (35 вер. отъ г. Одессы на берегу моря) и въ дер. Женовкѣ (40 вер. отъ г. Вознесенска). Въ 1835 г. Д. возбужденъ вопросъ о разведеніи на югѣ длинношерстныхъ лейчестерскихъ овецъ, и издано на франц. и русск. языкахъ соч.: «Ручная книга для овцеводовъ» (2 изд. на рус. яз., подъ наблюденіемъ А. С. Стурдзы и А. Кирьякова, 1842). Затѣмъ Д. работалъ по вопросамъ о разведеніи льна (1837), пшеницы-гарки (1843), о сортіровкѣ сѣмянъ, приготовленіи, мытьѣ и сортіровкѣ шерсти и друг., съ 1850 же года—по улучшенію степного коннозаводства и конскихъ заводовъ, веденію заводскихъ книгъ на конскихъ заводахъ и т. п.

В. С.

Демоль (Шарль-Этьенн-Эмиль Demôle)— франц. политический дѣятель (род. въ 1828 г.), адвокат по профессіи. Въ 1879 г. онъ былъ избранъ сенаторомъ, занялъ мѣсто въ группѣ республиканскаго союза и особенно дѣятельно участвовалъ въ разработкѣ юридическихъ и административныхъ вопросовъ. Въ 1884 г. онъ былъ докладчикомъ законопроекта о реформѣ муниципальнаго управленія и новаго избирательнаго закона для выборовъ въ сенатъ. Въ 1885 г. Д. занялъ постъ министра публичныхъ работъ въ кабинетѣ Бриссона, замѣнивъ Карно, который назначенъ былъ министромъ финансовъ. Въ слѣдующемъ кабинетѣ Фрейсине (1886 г.) Д. порученъ былъ портфель министерства юстиціи; въ этой должности ему пришлось представить сенату законопроектъ объ изгнаніи нѣкоторыхъ членовъ царствовавшихъ во Франціи династій. *В. Д.*

Демонаксъ (Demonaх) — греч. философъ изъ Кипра, жилъ въ Аѳинахъ во второй половинѣ I и 1-й полов. II в. по Р. X.; принадлежалъ къ школѣ циниковъ, но былъ гораздо умѣреннѣе ихъ и отличался чисто-сократовской кротостью и стремленіемъ къ истинѣ. Онъ дожилъ до глубокой старости (100 л.) и, чтобы избѣжать старческихъ недуговъ, обрекъ себя на голодную смерть. Аѳиняне, среди которыхъ Д. пользовался общимъ уваженіемъ, похоронили его на государственный счетъ. Лукіанъ, вообще осмѣивавшій цинизмъ, въ своемъ «Демонаксѣ», восхваляетъ Д. и представляетъ его идеаломъ практическаго философа. Ср. Reeknagel, «Commentatio de Demonaeste» (1857); Fritzsche, «De fragmentis Demonaestis» (1866); Bernays, «Lukian und die Syniker» (1879).

Демонетизація—потеря монетою (въ настоящее время—серебромъ) ея денежнаго качества. Въ роли денегъ, серебро и золото, подъ вліяніемъ разныхъ условій экономиче-

ской жизни, испытывали рядъ колебаній въ цѣнности, особенно серебро. До XVI в. отношеніе между золотомъ и серебромъ составляло 1 : 10—12; затѣмъ это отношеніе стало измѣняться, въ зависимости не только отъ открытія богатѣйшихъ серебряныхъ рудниковъ въ Америкѣ, но также и отъ дѣйствій другихъ причинъ (напр. въ періодъ Тридцатилѣтней войны населеніе обращало имущество въ такую форму, которая, при наименьшемъ объемѣ, обладаетъ наибольшою цѣнностью, т. е. въ золото). Въ 1701—1710 г. отношеніе между серебромъ и золотомъ было 1 : 15,27. Въ XVIII в. паденіе цѣнности серебра, не вездѣ одинаковое, обратило на себя вниманіе выдающихся ученыхъ и госуд. людей. Большое вліяніе на установленіе отношенія между серебромъ и золотомъ какъ 1 : 15¹/₂, оказала Франція, принявшая закономъ 1803 г. систему биметаллизма (см. III, 866) и, благодаря хозяйственному могуществу, имѣвшая возможность поддержать определенное отношеніе. Въ противоположномъ направленіи стала дѣйствовать Англія, введшая съ 1816 г. золотую единицу, съ сообщеніемъ серебру качества размѣнной монеты. Этотъ фактъ не остался безъ вліянія на паденіе цѣнности серебра. Съ особенною силою вопросъ объ урегулированіи отношенія между серебромъ и золотомъ возникъ тогда, когда понизилась цѣнность золота, вслѣдствіе открытія калифорнскихъ, австралийскихъ и др. зол. рудниковъ. Въ виду изобилія золота нѣкоторые теоретики предлагали переходъ къ серебряной единицѣ; но вскорѣ серебро стало опять падать въ цѣнѣ. Причиной этому были два фактора: первый, дѣйствовавшій и ранѣе—увеличеніе добычи серебра сравнительно съ золотомъ, и второй—переходъ другихъ государствъ къ золотой единицѣ. По исчисленію Сетгера, послѣ открытія Америки было добыто (въ кгр.):

1493—1885	11090511	золота,
»	206804485	серебра,
1886—1892	1120000	золота,
»	24200000	серебра,

стои мостью	38188	млн. фр.
»	44630	» »
»	3775	» »
»	3800	» »

Слѣдовательно, золота добыто меньше, чѣмъ серебра, что и отразилось на пониженіи цѣнности послѣдняго. Не безъ значительнаго вліянія остался переходъ къ золотой единицѣ Германіи, въ 1870 г. Онъ усилитъ запросъ на золото, а предложеніе большихъ количествъ серебра на продажу на лондонскомъ рынкѣ, являющемся центромъ продажи серебра, повлекло за собою дальнѣйшее пониженіе цѣнности благаго металла. За Германіей послѣдовали Швеція, Норвегія и Австро-Венгрія, въ 1892 г. Такъ какъ паденіе цѣнности серебра имѣть огромное значеніе не только для странъ съ двойной единицей, но и для всего мірового хозяйства, то образовался такъ назыв. латинскій союзъ, изъ 5 государствъ (Франція, Італія, Бельгія, Голландія и Швейцарія), имѣющій цѣлью регулировать выпуски серебряной монеты въ этихъ государствахъ. Кроме того государства, заинтересованныя въ устройствѣ денежнаго обращенія, созывали конференціи для разработкы мѣръ къ урегулированію отно-

шеній между серебромъ и золотомъ. Въ послѣднюю половину XIX в. отношенія были такіа:

1850	1 : 15,70
1880	1 : 18,05
1890	1 : 19,50

Въ послѣднее время цѣнность серебра понизилась еще болѣе. См. капитальный трудъ Soetber'a, «Edelmetallproduction und Werthverhältniss zwischen Gold und Silber» (1875). *В. О.*

Демонологія классическая — см. Демонъ. Д. въ религіи различныхъ народовъ см. подъ соответственными именами: Д. новоиудейская—см. Каббала; Д. христіанская—см. Діаволь и Сатана.

Демономанія—см. Колдовство.

Демонен (Карлъ Александровичъ)—докторъ медицины, сынъ француза, уроженецъ Москвы; учился въ казанскомъ и юрьевскомъ унив. (1837); былъ впоследствии проф. патологій и частной терапіи въ харьковскомъ унив.

Умеръ въ 1867 г. Напечаталъ: «*De labio leprogino*» (Каз., 1839, дисс.), «*Observations sur l'enseignement, l'étude et l'exercice de la médecine en France*» (СПб., 1841), «Синоптическая таблица нахожныхъ болѣзней» (Харьковъ, 1853), «Классическая таблица признаковъ для распознаванія органическихъ болѣзней» (1853).

Демонстрація — см. Доказательство.

Демонстрація, военно-политическая и военная. Первая употребляется какъ средство понужденія и устрашенія, съ помощью котораго можно было-бы достигнуть цѣли, не прибѣгая къ вооруженному столкновению. Подобнаго рода *военно-политическія* Д. заключаются въ нотахъ угрожающаго характера, стягиваніи къ границѣ значительнаго числа войскъ, вообще въ шумныхъ приготовленияхъ къ войнѣ. Онѣ удаются весьма рѣдко, и только по отношенію къ противнику слабому. *Военныя* Д. (происходящія во время самыхъ военныхъ дѣйствій) служатъ для подготовки главныхъ рѣшающихъ операций; назначеніе ихъ — отвѣчь вниманіе противника отъ важнѣйшаго пункта театра войны или поля сраженія. Такъ образомъ, онѣ играютъ весьма важную роль и въ стратегіи, и въ тактикѣ (въ которой называются «ложными атаками»), особенно же въ первой, потому что значеніе и сила ихъ возрастаетъ съ увеличеніемъ разстояній. Въ тактикѣ успѣхъ Д. обуславливается: 1) выборомъ такого пункта для ложной атаки, который самъ по себѣ имѣетъ извѣстную важность (иначе противникъ не будетъ введѣнъ въ заблужденіе) и по возможности удаленъ отъ пункта главной атаки, и 2) способомъ веденія демонстративной атаки, которая должна быть не менѣе энергична, чѣмъ главная.

Демонтированіе — родъ стрѣльбы изъ артиллерійскихъ орудій, при которомъ задаются цѣлью, прицѣльными выстрѣлами перпендикулярными къ линіи огня неприятельской батареи, сбить неприятельскія орудія. Д. наиболѣе часто примѣняется въ осадной войнѣ, при чемъ орудія, находящіяся за земляными закрытіями, представляютъ собою цѣли малыхъ размѣровъ. Д. производится стрѣлою только изъ пушекъ. При современныхъ пушкахъ нормальное разстояніе, съ котораго производится демонтирная стрѣльба, заключается въ предѣлахъ отъ 500 до 800 сажень, при чемъ на подбитіе каждаго орудія въ среднемъ потребуются отъ 15 до 20 выстрѣловъ.

А. Як.

Демонце (Р. Demontzey) — современный франц. лѣсоводъ. По окончаніи курса нансіской лѣсной школы поступилъ на государственную лѣсную службу, десять лѣтъ (1853—1862) работалъ по облѣсенію въ Алжирѣ (Орлеанвилль), затѣмъ — въ департаментахъ Приморскихъ и Нижнихъ Альпъ и, наконецъ, управлялъ всѣми работами по облѣсенію и одеревенію французскихъ горъ. Авторъ единственнаго въ своемъ родѣ премірованнаго сочиненія, написаннаго на конкурсѣ: «*Etudes sur les travaux de reboisement et de gazonnement des montagnes*», (1878), переводъ на русскій языкъ и изд. министерствомъ государственныхъ имуществъ подъ загл.: «Практическое руководство къ облѣсенію и задеревенію горъ» (1891).

В. С.

Демонъ (δαίμων) — вообще означаетъ (въ классич. литер.) дѣятеля, обладающаго сверхчеловѣческой силой, принадлежащаго къ невидимому міру и имѣющаго влияние на жизнь и судьбу людей; между δαίμων и θεόςъ приблизительно такое же отношеніе, какъ между лат. numen и deus. Безспорной этимологіи слова Д. не существуетъ. Три главные: 1) Платонова (въ Кратилѣ) отъ глагола δαῖναι — *знать* (ὅτι φρόνιμοι καὶ δαίμονες ἦσαν, δαίμονες αὐτοὺς ὠνόμασε); Д. — *знающій*. — 2) Извѣстная древнимъ грамматикамъ и усвоенная въ новое время Поттомъ производитъ слово Д. отъ корня общаго съ глаг. δαίωμα, δαίνωμι, δατέωμαι — *раздаю*, распределяю (дары), — Д. — *дающею* — *раздаватель*, распредѣлитель (даровъ), ср. эпитетъ Зевса Ἐπιδότης, Гадеса — Ἰσοδάτης и боговъ вообще — δωτήρες ἑσών. — 3) Принимаемая Болпомъ, Бенфеємъ и Курціусомъ — отъ корня δῖφ соотв. восточноарійск. dēva, daḥva и daivas (съ переходомъ дигаммы въ соотв. носовую и съ суффиксомъ μων — *шап*), Д. — *блестящій*, свѣтлое существо — богъ.

Изреченіе перваго греческаго философа Фалеса, что все полно демоновъ (πάντα δαίμόνων πληρή), есть точное выраженіе въ отвлеченномъ сознаніи того взгляда, на которомъ основывалась первобытная религія у всѣхъ народовъ. Эта религія лучше всего опредѣляется какъ *пандемонизмъ*, что не мѣшаетъ ей быть вмѣстѣ съ тѣмъ и культомъ умершихъ или предковъ; ибо между демоническими силами природы и душами людей первоначально не полагалось опредѣленной границы: умершіи предки могли воплощаться въ какомъ-нибудь священномъ камнѣ, деревѣ, звѣздѣ и т. п., а съ другой стороны, всякій природный духъ могъ принимать человѣчскій образъ, смѣшиваться съ людьми и становиться демономъ-родоначальникомъ (см. Религія первобытныхъ народовъ).

Внутреннія перемѣны въ идеѣ Д. неразрывно связаны съ общимъ ходомъ развитія античной религіи. Мы находимъ здѣсь два соотносительныхъ теченія религіозной мысли: одно — въ смыслѣ дифференціаціи, приволающее отъ первоначальнаго смѣшаннаго пандемонизма къ понятію о демонахъ, какъ исключительно злыхъ существахъ; другое — въ смыслѣ интеграціи религіознаго міросозерцанія, постепенно переходящаго отъ хаотической множественности божественныхъ и демоническихъ существъ къ единобожію. Гомерическій эпосъ есть памятникъ уже начавшагося процесса; религіозное сознаніе только что вышло здѣсь изъ первобытнаго безразличія, верховные олимпійскіе боги выдѣлены и поставлены надъ сонмомъ мифическихъ существъ низшаго порядка; однако, память о прежнемъ смѣшеніи еще свѣжа и различіе не твердо: олимпійцы и самый Зевсъ еще называются иногда общимъ именемъ демоновъ: Δεῖματ ἐς ἀνθρώποιο Διὸς μετὰ δαίμονας ἄλλοις. Это, впрочемъ, встрѣчается лишь какъ исключеніе; вообще же индивидуально-опредѣлившіяся и поэтически оформленные божества не называются у Гомера демонами, и за этимъ словомъ (преимуществ. въ единств. числѣ) остается преобладающій смыслъ какого-то неопредѣленнаго, таинственнаго воздѣйствія или ваятія невидимаго міра на человѣка. Д. на-

зывается высшее рѣшеніе, оковчательно и непреклонно опредѣляющее судьбу дѣлъ человѣческихъ (напр. Ил. VII, 271, 377, 396); Д. поминается при клятвѣ (напр. Ил. XIX, 188); Д.—благое и мудрое внушеніе свыше (напр. Од. III, 26). Д. приписывается также возбужденіе въ человѣкѣ необычайнаго мужества и рѣшимости: *θάρσος ἐνέπνευσε μέγα δαίμων*. Чаще, однако, Д. приписывается вредоносное воздѣйствіе на человѣка, такъ что у Гомера уже находится зародышъ будущаго превращенія Д. изъ божества въ злого духа. Истребительный пожаръ, бѣшено устремляющійся на убійство воинъ сравниваются съ Д.: *δαίμονι ἴσος*; насильственная смерть называется Д.: *πᾶρος τοῖ δαίμονα δῶσω*. противный вѣтеръ—*καλὸς δαίμων*. Обманчивое и пагубное внушеніе есть дѣло Д.: *μηδὲ σε δαίμων ἐνταῦθα τρέφει; δαίμονος αἴσα κακῆ*. Встрѣчается и прилагательное: *δαίμωνιος*, въ смыслѣ одержимаго роковою губительною силой. Впрочемъ у Гомера и олимпійскіе боги не лишены злыхъ качествъ и пагубнаго воздѣйствія на людей.

Болѣ рѣшительное обособленіе Д. отъ боговъ, но не по характеру ихъ дѣйствія, а по происхожденію, находится у Гезіода: Д. суть умершіе люди золотого вѣка. Когда земля сорвала ихъ въ своемъ лонѣ, воля великаго Зевса сдѣлала ихъ славными Д., разсѣянными въ земномъ мѣрѣ, хранителями смертныхъ людей (*Труды и дни*). По словамъ Платарха, Гезіодъ первый ясно установилъ четыре разряда одаренныхъ разумомъ существъ, обитавшихъ во вселенной: на вершинѣ боги, потомъ великое число добрыхъ Д., далѣе герои или полубоги и наконецъ люди. Такъ какъ герои при жизни своей причислялись къ людямъ, а по кончинѣ смѣшивались съ Д. или богами, то эти 4 разряда легко сводились къ 3 и получалось общее опредѣленіе Д., какъ существа средняго и посредствующаго между безсмертными божествомъ и смертнымъ человѣкомъ—*μεταδὲ θνητῶν καὶ ἀθανάτων*.

По мѣрѣ того, какъ съ развитіемъ культуры и гражданственности непосредственное общеніе человѣка съ жизнью природы, опредѣлявшее собою первобытную религію и получившее въ поэтической теологіи Гомера свою высшую художественную форму, отступало на задній планъ,—и для религіознаго сознанія божества прекрасной природы утрачивали свое жизненное значеніе, и главный интересъ сосредоточивался на мифическихъ образахъ, связанныхъ съ культурнымъ существованіемъ человѣка и съ вопросами самостоятельной религіозной мысли. Гераклъ—олицетвореніе человѣческаго труда и подвига, побѣждающаго враждебную власть природы и обусловливающаго цивилизацію; Деметра—основательница осѣдлой культурной жизни; Діонисъ—богъ возрожденія и безсмертія, добрый Д. по преимуществу (*ἀγαθὸς δαίμων*)—вотъ главные предметы религіознаго почитанія этой эпохи, а съ ними толпа всевозможныхъ демоническихъ существъ, окружающихъ человѣка и принимающихъ самое близкое и прямое участіе въ его повседневномъ существованіи. Тѣсная связь этихъ Д. съ интересами и нуждами человѣка видна изъ ихъ прозваній—*δαίμονες ἀποτρόπαιοι, ἀλεξίκαχοι,*

μελίχοι, ἀκαιοί, πρόπολοι; особымъ почитеніемъ продолжали пользоваться древнія божества домашняго очага—*δαίμονες ἐσθίουσι*. Такъ какъ всѣ эти демоническія существа (или по крайней мѣрѣ большинство) были сами первоначально лишь душами умершихъ, то естественно, что развитіе культа Д. шло объ руку съ усиленнымъ почитаніемъ мертвыхъ и могилъ. Если человѣческая жизнь управляется Д., то зло и бѣдствія этой жизни указываютъ на существованіе дурныхъ Д. Къ тому же приводятъ и происхожденіе самихъ Д.: если умершій обращается въ Д., то умершій злодѣй естественно становится 'не добрымъ, а злымъ Д. Поэтъ Фокидидъ изъ греч. писателей первый говоритъ прямо (по свид. Климента Алекс.) о разрядѣ дурныхъ Д. (*φάρδοι δ.*) Въ самоэракійскихъ таинствахъ рядомъ съ благими кабинами играли какую-то роль и злые *кобали*. Относительно дурныхъ Д. вмѣсто молитвъ употреблялись заклинанія—*ἀποτομταί*.

Замѣчаемое въ жизни отдѣльныхъ людей преобладаніе благополучія или несчастія привело религіозную мысль къ новому видоизмѣненію идеи Д.—къ представленію особаго Д., который при самомъ рожденіи дается человеку на всю его жизнь и своимъ характеромъ опредѣляетъ его судьбу; это—*δαίμων γενεῆλος* (встрѣч. у Пиндара). Счастливыиъ человѣкъ есть тотъ, который получилъ при рожденіи добраго Д.; поэтому такой человѣкъ и называется *εὐδαίμων*, въ противномъ случаѣ—*κακοδαίμων, δυσδαίμων, βαροδαίμων*. Представить нравственное оправданіе этой противоположной судьбы было одною изъ задачъ греческихъ мистерій; ясный отголосокъ ихъ ученій мы находимъ у великихъ трагиковъ. У Эсхила большую роль играетъ Д. мститель (*ἀλάστορ*—незабывающій); онъ имѣетъ не личный, а родовой характеръ (*δ. γένεας*), его дѣйствіемъ потомки становятся и жертвами, и мстителями за грѣхъ предковъ, проявляя нравственную солидарность поколѣній—*πάτροθεν οὐλήθητω γένοντ' ἄν ἀλάστορ* (Агам.). Во множ. числѣ *ἀλάστορες* называются у того же поэта богини мщенія и искупленія эриниды—эвмениды, рожденныя (по Гезіоду) изъ крови оскотпленнаго своимъ сыномъ Кроноса. По реально-мистическому объясненію Павзанія *ἀλάστορ* есть призракъ умершаго отъ преступленія, привязывающійся къ дому или роду виновныхъ и не отступающій до умиротворенія или отпущенія обиды. Эврипидъ (въ Алькестѣ) олицетворенную смерть (*θάνατος*) называетъ господиномъ демоновъ (*δαίμωνων ὁ κύριος*), при чемъ схоластика ссылается на общее мнѣніе, что мертвецы и Д.—одно и то же (*φασὶ γὰρ τοὺς νεκροὺς δαίμονας*).

Философія греческая, съ самаго начала давшая свою санкцію популярной идеѣ Д. (въ вышеприведенномъ изреченіи Фалеса), много способствовала ея дальнѣйшему развитію. Для Гераклита, стоявшаго за внутренней смыслъ и связь всего существующаго и отрицательно относявшагося ко всякимъ внѣшнимъ разграниченіямъ, демоническая сила получала имманентный характеръ, совпадая съ этическимъ самоопредѣленіемъ человѣка; *ἦθος ἀνθρώπου δαίμων*. Въ пифагорейской школѣ демоны отоже-

ствлялись съ душами, не теряя, однако, своего специфическаго характера, ибо души бываютъ разнаго рода: на небѣ онѣ—боги, на землѣ—люди, а въ срединномъ пространствѣ—демоны. Эмпедоклъ, соответственно своему основному дуализму, признавалъ добрыхъ демоновъ, какъ порождение и служителей всемирной Любви (Φιλία), и злыхъ, какъ порождение и служителей всемирной Вражды (Νεῖκος). Съ разныхъ сторонъ индивидуальныя мнѳологическія черты въ идеѣ Д. сглаживались, разрѣшаясь въ общія метафизическія и этическихъ понятія. То же самое совершалось и съ богами Гомера и Гезіода (теософія Орфиковъ, полемика Ксенофана противъ мнѳологіи), и въ результатъ этого двойнаго процесса получилась идея единаго Божества, которому, вмѣстѣ съ собственнымъ именемъ Зевса, возвращено первобытное неопредѣленное названіе демона: "Ἐν κράτος, εἰς δαίμων γέμετο μέγας ἄρχος ἀπάντων. Та же идея, воплѣвъ освобожденная отъ мнѳологическихъ воспоминаній, является въ ученіи Анаксагора о единомъ Умѣ, зиждителѣ и управителѣ вселенной.

Удовлетворительный въ смыслѣ общей руководящей идеи, этотъ рациональный монизмъ не давалъ, однако, достаточнаго объясненія всей эмпирической дѣйствительности, со стороны какъ внѣшней (космической), такъ и внутренней (религіозно-нравственной) жизни. Поэтому не только софисты выступили за права иррациональнаго факта противъ абсолютнаго разума, но и высшій выразитель греческаго духа, Сократъ, съ одной стороны, смѣялся надъ неудавшеюся рациональною космологією своего учителя Анаксагора, а съ другой—подвергся обвиненію въ томъ, что вводитъ *новыя демоны*—δαίμονια καινά. Признавая, что мѣръ и жизнь человѣческая управляются единымъ верховнымъ, цѣлесообразно-дѣйствующимъ разумомъ, отождествляя добродѣтель съ познаніемъ истины, Сократъ вмѣстѣ съ тѣмъ допускалъ въ широкой мѣрѣ чисто-эмпирический, иррациональный (въ смыслѣ недоступности человѣческому разуму) характеръ тѣхъ способовъ и частныхъ путей, посредствомъ которыхъ проявляется и осуществляется всемирная разумность. Этимъ объясняется его осторожное отношеніе къ народной религіи, а также его положительныя показанія объ особомъ демоническихъ внушеніяхъ, которыя онъ лично испытывалъ. Сводя *общую сущность* нравственности къ разумнымъ понятіямъ, Сократъ, на основаніи собственного опыта, въ дѣйствительныя условія для *частныхъ проявленій* нравственной жизни вводилъ, сверхъ рациональныхъ мотивовъ, и мистическій элементъ. Знаменитый «демонъ Сократа» (какъ онъ самъ его понималъ) былъ благотворное провиденціальное внушеніе, обращавшееся въ единичныхъ случаяхъ къ его разумной волѣ, но не въ формѣ только внутренняго сознанія, а и внѣшнимъ осязательнымъ образомъ: Платонъ и Ксенофонтъ согласно свидѣлствуютъ, что Д. говорилъ Сократу съ помощью звука и знака—φωνή καὶ σῆμαίον. По содержанію этихъ внушеній, всегда цѣлесообразныхъ (въ высшемъ нравственномъ смыслѣ), ихъ нельзя признать за простыя болѣзненные

галлюцинаціи, а по ихъ осязательной формѣ ихъ нельзя отождествить съ голосомъ совѣсти или категорическимъ императивомъ. Съ буквою (но не со смысломъ) Платонова и Ксенофонта свидѣтельства согласно приводимое Плутархомъ мнѣніе, что Сократовъ Д. выражался въ чиханіи, которое было и φωνή, и σῆμαίον. Болѣе вниманія заслуживаетъ объясненіе самого Плутарха: подобно тому какъ во снѣ, несмотря на бездѣйствіе внѣшнихъ органовъ чувствъ, впечатлѣнія и внушенія изнутри души облекаются въ форму внѣшнихъ чувствъ—мы видимъ образы, слышимъ звуки,—такъ у Сократа, и въ бодрствѣнномъ состояніи, внутреннія внушенія божества переходили во внѣшнія ощущенія. Другими словами, Плутархъ приписываетъ Сократу то, что теперь наз. правдивыми или вѣдными галлюцинаціями. Д., существованіе котораго Сократъ признавалъ какъ эмпирический фактъ, у его учениковъ стало опять предметомъ теоретическихъ взглядовъ. Платонъ, съ одной стороны, утверждаетъ (въ Тимей), что всякій мудрый и добродѣтельный человѣкъ, живой или умершій, имѣетъ въ себѣ самомъ нѣчто демоническое—δαίμονιον τι, и потому его справедливо называть демономъ, а съ другой стороны (въ Федръ, Государствѣ, Федонѣ, Горгіи), говорить, что каждому человѣку по его собственному выбору дается Д.-руководитель, который, впрочемъ, отличается отъ руководимой души не по природѣ, а только по степени достигнутаго совершенства. Ибо Платонъ признаетъ сложную іерархію духовныхъ существъ, начиная отъ простыхъ душъ предковъ или домашнихъ демоновъ и кончая небесными богами, непосредственно созерцающими единое верховное благо. Въ этомъ платоническомъ взглядѣ (систематически разработанномъ неоплатониками) основное различіе оказывается не между богами и демонами (оно здѣсь второстепенно), а между единымъ абсолютнымъ божествомъ и множественностью относительныхъ, смѣшанной природы духовныхъ существъ, болѣе или менѣе причастныхъ божеству. Но меньшее добро есть то же, что зло—и такъ образомъ возвращается чуждое первоначально платонизму представленіе дурнаго Д. Нѣкоторые изъ писателей послѣ-сократовской эпохи останавливаются на простомъ противоположеніи добрыхъ и злыхъ демоновъ (Исократъ, Ксенократъ, Эвклидъ, утверждавшій, что у каждого изъ насъ есть по два демона противоположнаго характера); у другихъ писателей является тенденція только злыхъ называть демонами, а добрыхъ—богами (такъ, между прочимъ, у Плутарха). Но такое разграниченіе не могло быть удержано; между мнѳологическими божествами не было ни одного свободнаго отъ дурныхъ свойствъ и дѣйствій, и если существа такого рода суть не боги, а демоны, то правъ былъ Эврипидъ, когда называлъ Афродиту (въ Ипполитѣ) худшимъ изъ демоновъ—κακίστην δαίμονων. Когда развитая религіозно-философская мысль признала достойнымъ поклоненія единственно лишь абсолютно-доброе, весь эллинскій пантеонъ долженъ былъ быть исключенъ изъ сферы истиннаго божества; всѣ олимпійцы превращались въ демоновъ, въ духовъ обмана и

зла. Такой взгляд, окончательно утвердившийся въ философіи патристической, былъ, такимъ образомъ, не случайнымъ и внѣшнимъ для эллинизма, а его собственнымъ послѣднимъ словомъ по этому предмету. Ср. Ukert, «Über Dämonen, Heroen und Genien» (Лпц. 1850); Gerhardt, «Über Wesen, Verwandtschaft u. Ursprung der Dämonen u. Genien» (В. 1852); Neuhäuser, «De Graecorum demonibus» (Берл. 1857); Lélut, «Du Démon de Socrate» (П. 1836); Hild, «Etude sur les démons» (П. 1881).

Вл. Соловьевъ.

De mortuis nil nisi bene (о мертвыхъ ничего кромѣ хорошаго)—латинская поговорка, заимствованная, по всей вѣроятности, у Хилона спартанскаго: обычная фраза некрологовъ, когда хотятъ шадить память недавно умершаго. Другая ея форма: de mortuis aut bene aut nihil (о покойникѣ — или хорошее, или ничего).

Демосенъ—одинъ изъ знаменитѣйшихъ ораторовъ древняго міра; родъ въ Аѣнахъ въ 384 г. до Р. Х., происходилъ изъ знатнаго рода. Главнымъ учителемъ его въ краснорѣчіи былъ Исей, по нѣкоторымъ извѣстіямъ, Д. былъ также ревностнымъ ученикомъ Платона и Исократы. Съ юныхъ лѣтъ Д., мечтая о славѣ оратора, взявъ себя за образецъ Перикла и прилежно изучалъ Эукидида, переписавъ его восемь разъ собственноручно. Аѣняне въ то время были очень избалованы по отношенію къ ораторамъ: отъ оратора требовались не только внутреннее содержаніе, но извѣстная миимика, разные пріемы рукъ, пальцевъ, положеніе тѣла во время рѣчи, игра фзіономіи. Между тѣмъ Д. былъ косноязыченъ, имѣлъ слабый голосъ, короткое дыханіе, привычку подергивать плечомъ и пр. Настойчивостью и энергіей онъ побѣждалъ, однако, всѣ эти недостатки. Онъ учился ясно произносить слова, набирая въ ротъ черепки и камешки, произнося рѣчи на берегу моря, при шумѣ волнъ, замѣнявшихъ въ данномъ случаѣ шумъ толпы; всходилъ на крутизны, громко читая поэтовъ; упражнялся въ миимкѣ передъ зеркаломъ, при чемъ спускавшійся съ потолка мечъ кололъ его всякій разъ, когда онъ, по привычкѣ, приподнималъ плечо. Изучая образцы краснорѣчія, Д. по недѣлямъ не выходилъ изъ комнаты, обривъ себя половину головы, во избѣжаніе соблазна. Его первыя попытки говорить публично не имѣли успѣха; но, ободренный актеромъ Сатиромъ, Д. продолжалъ работать надъ собой. Въ первый разъ онъ обратилъ на себя серьезное вниманіе въ процессѣ противъ своихъ опекуновъ Афоба и Анетора, ограбившихъ его во время малолѣтства. Д. выигралъ процессъ, но не вернулъ всего своего состоянія. Политическая дѣятельность Д. началась съ усиленіемъ Филиппа Македонскаго. Предвидя гибель аѣнской свободы, Д. выступилъ со своими знаменитыми *филиппиками* и олинскими рѣчами. Въ 352 г. онъ въ первый разъ энергично указалъ аѣнянамъ на тайные замыслы Филиппа и побуждалъ согражданъ пожертвовать всѣмъ для созданія сильнаго флота и войска. Зорко слѣдя за всѣми военными дѣйствіями Филиппа въ Греціи, горячо убѣждая народъ помогать противникамъ Филиппа, чтобы не дать ему уси-

литься. Д. не падалъ духомъ отъ неудачъ; но когда Филиппъ силою и хитростью завоевалъ Фокиду, поставилъ свои условія Фивамъ, избранъ былъ самъ въ число амфикионова судищаца и прислалъ пословъ въ Аѣны, Д. произнесъ рѣчь «О мирѣ» и совѣтовалъ уступить перевѣсу силы, въ ожиданіи удобной минуты для новой борьбы. Вскорѣ затѣмъ Филиппъ воспользовался враждой аргивянъ съ лакедемонянами и послалъ на помощь первымъ войско и деньги, надѣясь проникнуть этимъ путемъ въ Пелопоннесъ. Тогда Д., съ другими послами изъ Аѣинъ, отправился удерживать аргивянъ и мессенцевъ отъ союза съ Филиппомъ. Несмотря на коварство Филиппа, послы котсраго увѣряли аѣнянъ въ его миролюбии и жаловались, что Д. напрасно возстановляетъ противъ него всю Грецію, Д., благодаря страстному краснорѣчію и глубокому убѣжденію, снова разоблачилъ его во второй своей филиппикѣ и вложилъ въ уста народа достойный отвѣтъ и вызовъ Филиппу. Заслуга Д. должна быть цѣнима на этотъ разъ особенно высоко, потому что Филиппъ подкупами и другими средствами пріобрѣлъ сильныхъ друзей въ Аѣнахъ; во главѣ ихъ стоялъ Эсхинъ, явившійся опаснымъ врагомъ Д. Съ нимъ и его партией снова пришлось считаться Д., когда Филиппъ завоевалъ Эвбею, все болѣе угрожая свободѣ Аѣинъ. И на этотъ разъ побѣдили энергія, благородство и талантъ Демосеена. Онъ поднялъ всю Грецію противъ Филиппа. Фокионъ, во главѣ войска, собраннаго по настоянію Д., изгналъ изъ Эвбеи тиранновъ, посаженныхъ Филиппомъ. Вскорѣ затѣмъ Филиппъ принужденъ былъ также снять осаду Коринѣа. Д. былъ увѣнчанъ золотымъ вѣнцомъ, на праздникъ большихъ Діонисій; но ему не суждено было завершить успѣшно дѣло рукъ своихъ. Вторая священная война позволила Филиппу проникнуть въ самое сердце Греціи; онъ захватилъ Элатью. Народъ въ Аѣнахъ пришелъ въ отчаяніе, узнавъ объ этомъ. Одинъ Д. не падалъ духомъ, и по его настоянію, при его личномъ содѣйствіи, между Аѣянами и Фивами состоялся договоръ, повлекшій за собой двѣ побѣды. Въ Аѣнахъ торжествовали, на голову Д. возложили вѣнокъ; но радость эта была послѣднею и короткою. Битва при Хероней, въ 338 г., положила конецъ свободѣ и независимости Греціи. Филиппъ, по своему обыкновенію, старался послѣ побѣды пріобрѣсти расположеніе Аѣинъ, отпустивъ плѣнныхъ безъ выкупа, выдавъ тѣла убитыхъ и пр.; но Д. не переставалъ предостерегать довѣрчивыхъ аѣнянъ. Онъ пріобрѣлъ этимъ много враговъ, такъ какъ лукавая кротость Филиппа и его деньги подкупали гражданъ. Однако, несмотря на пріоски Эсхина, Д. былъ снова увѣнчанъ народомъ. Борьба партій продолжалась много лѣтъ и окончилась полнымъ торжествомъ Д., послѣ рѣчи его «О вѣнцѣ». Это послѣднее состязаніе привлекло тысячи слушателей со всей Греціи, и самъ Эсхинъ призналъ совершенство краснорѣчія своего знаменитаго противника.

Смерть Филиппа возбудила новыя надежды. Д. убѣждалъ не отдавать гегемонію въ руки

наслѣдника Филиппа, надѣясь поднять снова всю Грецію и другіе народы, покоренные царемъ. Александръ не далъ опомниться противникамъ и быстро подавилъ волненіе. Его побѣды не сломили духа Д. Онъ воспользовался возстаніемъ Фивъ, чтобы снова уговорить Аэныя свергнуть его Александра. Александръ усмирилъ возстаніе, жестоко наказавъ Фивы, потребовалъ отъ аэнянъ выдачи Д., но, уступая просьбамъ аэинскаго народа, оставилъ ему благороднаго патріота. Съ этой поры, однако, судьба преслѣдовала Демосэена. Онъ былъ запутанъ врагами въ большой процессъ, приговоренъ къ уплатѣ крупной суммы, и, не имѣя ея, бѣжалъ въ Эгнупу и Трезены. Когда умеръ Александръ, казалось, счастье снова повернулось въ сторону Д. Съ торжествомъ встрѣтили его аэняне и стали слушать его, вооружаясь къ борьбѣ. Но скоро Антипатръ, побѣдитель возставшихъ городовъ, осадилъ Аэныи, и Демосэенъ бѣжалъ въ Калаурію. Здѣсь, окруженный врагами, онъ принялъ ядъ въ храмѣ Посейдона, не желая отдаться живымъ въ руки враговъ (322). Аэняне вскорѣ поставили ему памятникъ въблизи этого храма.

Рѣчи Д. называютъ «зеркаломъ характера». Онъ не былъ риторомъ, не любилъ придуманныхъ украшеній, но дѣйствовалъ на слушателей силою убѣжденія, логикой, строгимъ развитіемъ мысли, ксати употребляя доводы и примѣры. Въ приговорахъ къ рѣчамъ проводилъ онъ нерѣдко цѣлыя ночи. Языкъ его величественъ, но простъ, серьезенъ и приятенъ, сжать, но вмѣстѣ съ тѣмъ удивительно плавенъ. Онъ достигалъ успѣха не стремленіемъ къ эффектамъ, но нравственной силою, благородствомъ мысли, любовью къ родицѣ, ея чести, ея славы и ея прошлому. Число рѣчей Д., извѣстныхъ въ древности, было 65. Изъ нихъ сохранилась 61, но въ томъ числѣ нѣсколько, принадлежность которыхъ Д. сомнительна. Уже въ древности Д. имѣлъ многихъ комментаторовъ, изъ которыхъ главныя—Діонисій Галикарнаосскій и Либаній. Послѣ Editio princeps (Венеція, 1504) лучшія изд.: Reiske (Лпц., 1770), J. Bekker (В. 1825, Лпц. 1854), Baizer et Sauppe («Oratores Attici», Цюрихъ, 1838), Vömel (Пар., 1843) и Dindorf (Оксф. 1846; Лпц. 1855). Отдѣльныя рѣчи, въ особенности Филиппики, обработаны во многихъ издан.: Doberenz, Westermann, Vömel (Франкф.), Franke (Лпц.). Лучшее толкованіе ко всѣмъ рѣчамъ Д. — «Apparatus criticus et exegeticus ad D. etc.» (Лонд. 1824; «Indices in apparatum etc.», Seiler'a, Лпц., 1838). Ср. Плутархъ, «Vita Demosthenis»; Schaumann, «Prolegomena ad D.»; Schäfer, «D. und seine Zeit» (Лпц., 1856); Georges Perrot, «Eloquence polit. et judic. à Athènes»; ero же, «D. et ses contemporains» (1878); Maurice Croiset, «Des idées morales dans l'éloqu. polit. de D.»

Рѣчи Д. на русскій яз. переведены неоднократно, начиная съ конца прошлаго вѣка: «Рѣчь Д. о вѣнцѣ, за Ктисифона противъ Есихиа», съ греч., Пономарева (М. 1784), «Первая Демосэенова рѣчь противъ Филиппа» (СПб. 1776), «Демосэеново надгробное слово аэнянцамъ, убійнымъ при Херонѣ», перев. старорусскаго еп. Евгенія (СПб. 1807, изд. рос. акад.) и пр. Изъ новѣйшихъ: «Рѣчи Д.»

(Каз. 1886), В. Краузе; «Олинескія рѣчи Д.» (съ біографіей и характеристикой, М. 1883), И. Вѣлорусова; «Олинескія рѣчи и первая рѣчь противъ Филиппа» (Кіевъ, 1885).

Демотическое письмо др. египтянъ—третья стадія развитія егип. шрифта, образовалось изъ сокращенія письма іератическаго (см.). Терминъ *демотика* *τράφματα* образованъ древними авторами (Геродотомъ и др.) въ противоположность іера *γρ.* или *іероулофика*. Сами египтяне называли Д. письмо (на розетск. камнѣ) «сехи ен шан»—«письмо для (обыкновенныхъ) рукописей», въ противоположность «сехи ен нутер джету»—«письмо для слова божія», соответственно чему у Климента Алекс. и Порфирія Д. письмо названо *γρ. ἐπιστολογραφικά*. Отличительныя черты Д. письма: упрощенность и стертость знаковъ до неузнаваемости и безразличія, обиліе лигатуръ, избытокъ опредѣлительныхъ знаковъ, уменьшеніе числа и смѣшиванье фонетическихъ. Огромная трудность разбора отчасти облегчается установленностью чтенія нѣкоторыхъ чаще встрѣчающихся группъ и лигатуръ. Языкъ демотич. рукописей замѣтно отличается отъ того, на которомъ написаны іероглифич. и іератич. тексты. Это—переходная ступень къ коптскому, объясняющая многія формы послѣдняго. Въ немъ замѣчается развитіе вокализма, большая грамматическая опредѣленность, особенно въ синтаксисѣ. Такимъ образомъ, іероглифич. и іератич. тексты должны были не просто переписываться, а переводиться на демотическій яз., получившій, со временъ эоипскаго владычества, официальную санкцію. Первые письменные Д. памятники (большею частью контракты) очень трудны для пониманія; болѣе доступны относящіеся къ птолемеевской и римской эпохѣ, отъ которой сохранилась богатая и интересная Д. литература, самаго разнообразнаго содержанія. За разборъ Д. письма взялись еще раньше, чѣмъ за разборъ іероглифовъ: курсивный шрифтъ его менѣе пугалъ, да и Д. часть розетскаго камня сохранилась лучше іероглифическаго. Акерבלауду удалось въ 1802 г. составить Д. алфавитъ. Затѣмъ страшныя трудности надолго остановили ученыхъ. Дем. литературой занимались: de Saulcy, Baillet, Pierret, Maspéro и, особенно, Brugsch и Revillout. Первому принадлежатъ: «Grammaire démotique» (1855), «Scriptura Aegyptiaca demotica» (1848), «Hieroglyph.-demotisch. Wörterbuch» (1867—82) и много мелкихъ статей; второму — «Chrestomatie démotique» и «Nouvelle chr. d.» (1878), въ которыхъ собрано много важныхъ памятниковъ, точно также, какъ и въ журналѣ, редактируемомъ Revillout: «Revue égyptologique». Очень вѣроятно, что изъ Д. письма образовался курсивный меройскій шрифтъ, употреблявшійся въ Эѳіопіи въ римское время. Какъ на наслѣдство Д. письма можно указать 6 буквъ, удержавшихся въ коптскомъ алфавитѣ. B. T.

Демоты (δῆμοται)—члены одного и того же дома въ древней Атикѣ. Д. могли быть лишь полноправные аэинскіе граждане (см. Демы).

Демосфила—одна изъ Danaидъ (см.), вышедшая замужъ за сына Египта, Памфила.

Демосфонъ (Δημόφωv): 1) Сынъ елевсинскаго царя Келея. Когда Деметра, скорбящая збъ утратѣ Персефоны, пришла въ Елевсинъ, она взяла на себя обязанность кормилицы новорожденнаго Д. Желая сдѣлать своего питомца безсмертнымъ, она клала его, тайкомъ отъ матери, Метаниря, въ огонь. Застыгнувшая однажды послѣднею за этимъ обрядомъ, Деметра вынула младенца изъ огня и открыла себя царицѣ. Д. остался смертнымъ, но, какъ вскормленный богиней, пользовался почетомъ въ елевсинскомъ культѣ. Впослѣдствіи, впрочемъ, онъ былъ вытѣсненъ Триптолемомъ и составилось преданіе, что Д. сторгъ, когда Деметра положила его въ огонь.—2) Сынъ Тезея, одинъ изъ мнѣческихъ царей аѣнскихъ. Онъ сражался, по преданіямъ, съ братомъ Акамантомъ подъ Троею, освободилъ свою бабуку Эору, мать Тезея, бывшую рабыней у Елены, и похитилъ Палладіумъ, хранившійся и въ историческое время въ Аѣнахъ. При немъ прибылъ въ Атику Орестъ, запятанный убійствомъ матери. Онъ же далъ приютъ потомкамъ Геракла, гонимымъ Еврисееемъ, который преслѣдовалъ ихъ до предѣловъ Атики и палъ, сражаясь съ Д. Аттическія сказанія приписываютъ Д. учрежденіе нѣкоторыхъ религиозныхъ обрядовъ и судилища при храмѣ Паллады, гдѣ судились дѣла о нечаянномъ убійствѣ.

А. Ш.

Демшировъ архипелагъ (Dampier Archipelago) — группа острововъ на СЗ отъ береговъ Австраліи, подъ 21° ю. ш. и 116°—117° в. д. Значительнѣйшіе изъ нихъ: Эндерби, Льюисъ, Розмери, Лежандръ и др.

Демшировъ проливъ въ Австраліи, между островомъ Вайгю на С и остр. Баттаной на Ю, около 57 км. ширины. Голландское названіе его Гамэнъ или Гѣми. Служитъ каналомъ для кораблей, идущихъ съ Молуккскихъ острововъ въ Тихій океанъ.

Демширъ (Вильямъ Dampier) — англійскій мореплаватель, род. въ 1652 г. Оставшись сиротомъ, онъ былъ помѣщенъ юнгомъ на судно, на которомъ совершилъ плаваніе къ Нью-Фаундленду; потомъ ходилъ на кораблѣ въ Остидію. Въ 1673 г. Д. служилъ въ голландскихъ войскахъ. Въ слѣдующемъ году онъ занялся торговлею на берегахъ Вестидіи, и затѣмъ совершилъ два плаванія въ Кампешскій заливъ. Въ 1678 г., на пути изъ Англіи въ Ямайку, онъ встрѣтилъ флибустьеровъ и, увлекаясь жадною къ приключеніямъ, пересѣлъ съ ними Даріенскій перешеекъ и участвовалъ въ грабежахъ на берегахъ Перу. Вмѣстѣ съ другимъ авантюристомъ, капитаномъ Кукомъ, Д. отправился въ Гвинейскій заливъ, а оттуда, кругомъ м. Горна, въ Тихій океанъ; здѣсь, соединившись съ капитаномъ Сванъ, Д. доходилъ до южной оконечности Калифорніи. Неудачи заставили ихъ, въ 1686 г., покинуть берега Америки. Достигнувъ Минданао, Д. оставилъ на берегу Австраліи и часть команды, а самъ овладѣлъ судномъ и ушелъ къ берегамъ Китая. Въ 1687 году онъ крейсировалъ около Филиппинскихъ и Зондскихъ о-вовъ, а въ началѣ 1688 г. дошелъ до Австраліи, откуда направился къ берегамъ Суматры и, наконецъ, на Никобар-

скихъ о-вахъ оставилъ судно. Послѣ нѣсколькихъ плаваній по Остидскому архипелагу, Д. нѣкоторое время служилъ начальникомъ артиллеріи въ голландскомъ портѣ Бенкуленъ. Въ 1691 г. Д. вернулся въ Англію, безъ всякихъ средствъ. Въ 1697 г. онъ издалъ описаніе своихъ путешествій: «New Voyage round the world», а также «A Discourse of Trade-winds, Seasons, Tides, &c. in the Torrid Zone», замѣчательный трудъ для того времени, когда метеорологическая наука еще не выдѣлилась изъ ряда другихъ. Затѣмъ Д. поступилъ на службу въ военный флотъ и въ 1699 г. совершилъ плаваніе къ берегамъ Австраліи, открылъ Новую Британію и много другихъ о-вовъ. Въ 1701 г. онъ потерпѣлъ крушеніе у о-ва Вознесенія. Въ 1703 г. Демширъ снова отправился въ южныя моря. Повидимому, къ этой экспедиціи относится исторія морскаго Александра Селькерка, оставленнаго на о-вѣ Хуанъ-Фернандецъ. Одинъ изъ спутниковъ его написалъ памфлетъ, гдѣ горячо обвинялъ Д. въ извращеніи фактовъ. Послѣдній отвѣчалъ въ 1707 г., но въ своей «Vindication» не привелъ безспорныхъ опроверженій. Умеръ, повидимому, въ 1715 г. Изъ его сочиненій, кромѣ вышеуказанныхъ, замѣчательны еще: «A Supplement, describing the countries of Tonkin, Malacca etc.»; «Two voyages to Sumreachu». Всѣ его труды содержатъ много интересныхъ данныхъ, а его гидрографическія указанія и карты очень цѣнны по ихъ точности.

Демуленъ (Антуанъ Desmoulins, 1796—1828)—франц. натуралистъ. Образование получилъ въ Руанѣ и Парижѣ, гдѣ вошелъ въ близкія сношенія съ Жоффруа Сентъ-Илеромъ, Кювье, А. Гумбольдтомъ, Бори де Сень-Венсаномъ и др. Послѣдній поручилъ ему редактировать отдѣлъ млекопитающихъ въ «Dictionnaire classique d'histoire naturelle». Главные труды Д. относятся къ анатоміи и физиологіи нервныхъ центровъ, и многія соч. были премированы академіей. Больше всего его занималъ вопросъ о связи нервовъ съ головнымъ и спиннымъ мозгомъ, и онъ утверждалъ, что связь эта не необходима и что нервы могутъ существовать и функционировать, не соединенные съ мозговымъ центромъ. Академія не допустила чтенія его мемуара, въ которомъ онъ доказывалъ, что мозгъ стариковъ атрофируется и менѣе способенъ къ умственной работѣ, чѣмъ мозгъ людей въ періодѣ возмужалости, и когда затѣмъ Д. слишкомъ рѣзко выступилъ противъ Кювье, закрыла ему, по просьбѣ послѣдняго, доступъ въ нее. Молодой натуралистъ оставилъ Парижъ и скоро умеръ. Его главные соч.: «Recherches anatomique et physiologiques sur le système nerveux des poissons» (1822); «Anatomie du système nerveux des animaux à vertebres» (1825); «Histoire naturelle des races humaines du nord-est de l'Europe, de l'Asie boreale et de l'Afrique australe» (1826) и др.

Демуленъ (Камилль Desmoulins, 1760—94)—фр. революціонеръ. Образование получилъ въ одномъ изъ парижскихъ коллежей, гдѣ былъ товарищемъ Максимиліана Робеспьера и проникся уваженіемъ къ античному республикан-

скому духу. Въ 1785 г. сдѣлался адвокатомъ при париж. парламентѣ. 12 июля 1789 г., когда извѣстie объ отставкѣ Неккера вызвало волненiе въ Парижѣ, Демульенъ обратился въ Пале-Рояль къ толпѣ, призывая ее къ оружію; онъ первый прикрѣпилъ къ своей шляпѣ зеленую ленту (цвѣтъ надежды). Этотъ призывъ далъ первый толчокъ къ разрушенію Бастили. Въ трактатѣ: «La France libre», изданномъ въ половинѣ июля и помѣщенномъ «первымъ годомъ свободы», Д. требовалъ провозглашенія республики. Съ осени 1789 до іюля 1791 г. Д. издавалъ собраніе зажигательныхъ памфлетовъ, подъ заглавіемъ: «Les Révolutions de France et de Brabant». Сдѣлавшись основателемъ клуба кордельеровъ, Д. лично руководилъ предмѣстями и занялъ мѣсто секретаря при министрѣ юстиціи Дантона. Въ званіи депутата отъ г. Парижа, Д. принадлежалъ къ конвентѣ къ партіи Горы, но не игралъ вліятельной роли, вслѣдствіе излишней довѣрчивости и неустойчивости, съ которой онъ поочередно сдѣлывалъ за всѣми вождями революціи, отъ Мирабо и до Робеспьера. Въ процессѣ Люд. XVI онъ стоялъ за казнь короля; въ памфлетѣ «Fragment de l'histoire de la Révolution» онъ клеветой сдѣйствовалъ гибели жирондистовъ; но во время борьбы комитета обществ. спасенія противъ гербергистовъ Д. сталъ издавать журналъ: «Le Vieux Cordelier» (дек. 1793), гдѣ началъ призывать къ милосердію; тогда Робеспьеръ пересталъ поддерживать его. Д. былъ осужденъ революціоннымъ трибуналомъ и казненъ вмѣстѣ съ Дантономъ. См. «Oeuvres de Camille D., avec une étude biographique par J. Claretie» (Пар. 1874).

Е. Ц.

Демуръ (Démours)—2 знаменитыхъ французскихъ специалиста по глазнымъ болѣзнямъ, отецъ и сынъ. 1) *Пьеръ Д.* (1702—1795), съ 1728 г. д-ръ медицины. Пробывъ нѣкоторое время демонстраторомъ естественно-историческихъ кабинетовъ королевскаго сада, онъ скоро занялся глазами болѣзнями и приобрѣлъ славу одного изъ величайшихъ окулистовъ. Вмѣстѣ съ практической дѣятельностью, онъ много сдѣлалъ для изученія строенія глаза; его имя тѣсно связано съ открытой и описанной имъ задней основной оболочкой роговицы, открытіе, первенство котораго оспаривалъ Деслеметъ.—2) сынъ его, *Антуанъ-Пьеръ Д.* (1762—1836)—придворный окулистъ Людовика XVIII и Карла X. Ему принадлежитъ важная заслуга широкаго распространенія въ практикѣ расширяющихъ зрачекъ средствъ (мидріатическихъ, см.) при операціяхъ, какъ, напр., при катарактѣ. Онъ былъ весьма ловкій операторъ и много сдѣйствовалъ успѣхамъ глазной хирургіи, особенно операціи прилестоміи. Его именемъ называется устроенный имъ аппаратъ, въ которомъ вмѣстѣ со скарификаторомъ и кровососной банкой дѣйствуетъ и насосъ. Самое знаменитое его сочиненіе «Traité des maladies des yeux» (П. 1821).

Г. М. Г.

Демуль-Малиновскій (Василій Ивановичъ)—скульпторъ, сынъ рѣзного дѣла мастера, род. въ СПб., 2 марта 1779 г., и шести лѣтъ отъ роду поступилъ въ воспитанники

Имп. акад. худ. Обучаясь въ ней, получилъ двѣ серебр. медали за успѣхи въ лѣпленіи съ натуры (малую въ 1798 г., и большую въ 1799 г.) и второстепенную золот. медаль (въ 1880 г., за барельефъ: «Ангель выводитъ ад. Петра изъ темницы»), а по окончаніи въ ней курса, въ 1800 г., былъ награжденъ званіемъ художника XIV кл. и большою золот. медалью, присужденною ему за исполненные, вмѣстѣ съ двумя другими выпускными учениками академіи, два барельефа къ памятнику Петра Великаго, воздвигнутому въ СПб., предъ Михайловскимъ замкомъ. Послѣ того, въ теченіе двухъ лѣтъ, оставался при акад. въ качествѣ ея пенсионера, и въ это время, участвуя въ конкурсѣ, объявленномъ тогдашнимъ президентомъ акад. гр. А. С. Строгановымъ, сочинилъ и выдѣлалъ эскизы памятника профессору скульптуры Козловскому, доставившій ему вторично больш. зол. медаль. Въ 1803 г. отправился, для дальнѣйшаго совершенствованія своего въ ваяніи, въ Италію; работая въ Римѣ подъ наблюденіемъ Кановы, выдѣлалъ барельефъ: «Геркулесъ и Омфала», статую «Нарциса, смотрящася въ воду» и нѣсколько головъ и бюстовъ. Въ 1807 былъ вызванъ обратно въ Петербургъ, для исполненія скульптурныхъ украшеній зданія биржи и Казанскаго собора, и вскорѣ затѣмъ признанъ академикомъ. Въ 1808 г. былъ сдѣланъ адъюнктъ-профессоромъ, въ 1813 г. повышенъ изъ этого званія въ профессору, въ 1833 г. признанъ заслуженнымъ профессоромъ, и, наконецъ, въ 1836 г.—ректоромъ академіи по отдѣлу скульптуры. Ум. въ 1846 г. Въ исторіи русскаго искусства Д.-М. должно быть отведено видное мѣсто, какъ художнику весьма талантливому, превосходно изучившему натуру и не позволявшему себѣ сильно отступать отъ нея въ пользу господствовавшаго въ его пору псевдоклассицизма, въ духѣ котораго ему самому приходилось исполнять большинство своихъ произведеній. Кромѣ того, онъ заслужилъ право на память въ потомствѣ какъ наставникъ не одного поколѣнія сдѣловавшихъ за нимъ русскихъ ваятелей. Главныя изъ работъ, исполненныхъ имъ по возвращеніи изъ Италиі, — колоссальная статуя прор. Іліи и ап. Андрея Первозваннаго (для Казанскаго собора, въ СПб.), памятникъ фельдмаршалу кн. Варклау-де-Толли, въ Юрьевскомъ у., статуя «Русскій Спевоза» (лучшее изъ всѣхъ произведеній художника, наход. въ муз. акад. худ.), аллегорическія группы, украшающія фасады спб. биржи, скульптурныя украшенія зданія адмиралтейства (испол. вмѣстѣ съ проф. С. Пимеловымъ и худож. А. Анисимовымъ), барельефы съ изображеніемъ четырехъ Побѣдъ и олицетвореній рѣкъ Невы и Волги (для pedestала Александровской колонны), нѣсколько барельефовъ и двѣ фигуры евангелистовъ въ домовой церкви акад. худ., бюсты фельдмаршала Суворова, кн. Кутузова-Смоленскаго и трагическаго поэта Озерова.

А. С.—ев.

Демченко (Василій Григорьевичъ)—современный русскій юристъ. род. въ 1831 г. По окончаніи курса въ кіевскомъ унив., служилъ въ межевомъ департаментѣ правит. сѣн. Защитивъ въ 1859 г. магистерскую дис.

сертатию: «Историческое изслѣдованіе о покaзаніяхъ свидѣтелей по русскомъ праву до Петра В., слушалъ за границей Вангерова и Безелера; съ 1861 г., въ качествѣ адъюнкта, сталъ читать лекціи по гражданскимъ и мѣжевымъ законамъ въ кievскомъ унив., а въ 1877 г. назначенъ тамъ же ordinарнымъ проф. Написалъ еще: «Универсальное и партикулярное наследованіе, какъ необходимое слѣдствіе одинаковаго и неодинаковаго наследственнаго усвоенія имущества» (докладъ первому съѣзду русскихъ юристовъ, напечат. въ его «Трудахъ») и «Существо наследства и призваніе къ наследванію по русскому праву» (докторская диссерт., Киевъ, 1877). Эти работы даютъ нѣсколько оригинальныхъ и продуманныхъ взглядовъ на основанія наследственнаго права, отношеніе между универсальной и сингулярной сукцессіей въ исторіи и современномъ правѣ и историческое развитіе порядка призыа къ наследству отдѣльныхъ классовъ наследниковъ. Общія воззрѣнія Д. на гражданское право и его гражданско-правовые идеалы остаются въ литературѣ невыясненными.

В. Н.

Демшинскъ—бывшій городъ Тамбовской губ., Усманскаго у. 2 прк., школа, 4 лавки; ж. 5484, 731 дворъ. При р. Демшинскъ. Основанъ, кажется, въ XVI в.; былъ обнесенъ валомъ, остатки котораго видны и теперь, и имѣлъ всеобщее управленіе. Довольно значительная ярмарка.

Демши (δῆμοι)—такъ назывались въ древней Атикѣ существовавшія съ древнихъ временъ деревенскія селенія, послужившія клисоеу основой для административно-территориальнаго дѣленія Атики на околотки или Д. См. Греція (IX, 636 в 643—44) и Демархъ.

Демьянка—рѣка Тобольской губ., правый притокъ Иртыша; беретъ начало въ Васюганскихъ болотахъ, на границѣ Тарскаго и Березовскаго уу. и Томской губ., течетъ въ сѣв.-зап. направленіи и послѣ 225 верстнаго теченія впадаетъ въ Иртышъ около с. Демьянскаго. Съ правой стороны Д. принимаетъ три прит.: Тылысь, Урия и Имгышъ. Берега рѣки довольно живописны; на Д. много деревьевъ.

Демьяновы—русскіе дворянскіе роды. Предокъ одного изъ нихъ, Иванъ Аванасевичъ Д., пожалованъ помѣстьями въ 1642 г. Его потомство внесено въ VI часть родословной книги Тверской и Костромской губ. (Геровникъ, VIII, 83). Другіе два рода Д. позднѣйшаго происхожденія.

В. Р.

Демянскъ—у. г. Новгородской губ. Впервые упоминается въ лѣтописяхъ въ 1441 г., подъ именемъ «Демона на Явонѣ», принадлежащаго къ Деревской пятинѣ Новгорода; тогда здѣсь былъ мужской монастырь. Городомъ сдѣланъ въ 1824 г. Въ настоящее время имѣетъ значеніе только какъ административ-

ный центръ уѣзда. Промышленность и торговля ничтожны, фабрикъ и заводовъ нѣтъ, торговыхъ заведеній всего 12. Значительная часть горожанъ занимается хлѣбопашествомъ. Въ 1890 г. въ Д. было: 3 прк. камен., 348 домовъ (13 камен.), 1 земская больница на 20 кроватей, 1 город. приходское уч. съ 62 учен. (50 м.и 12 дѣв.). Ж. 1259 (556 мѣч. и 703 жнщ.). Доходъ города 7444 р., расходъ 4886 р. Земли городской 1899 дес.—Д. *уѣздъ* расположенъ въ юго-зап. части губ. По пространству наименьшій у. въ губ.—4120,2 кв. в. или 429200 дес Сѣв.-зап. части уѣзда, вдоль теченія рр. Полю и Полометы—плоская, лѣсистая низина, много болотъ; юго-вост. часть—холмиста (Валдайскія горы) и безлѣсна. Почва весьма разнообразна. Подзолъ (наихудшую почву) можно встрѣтить повсюду. Лучшія для земледѣлія почвы, суглинистая и легкія суглинистыя, въ сѣв.-вост. части и на Ю отъ г. Демьянска.—Въ горѣ Орѣховой (1002' высоты, въ вост. части у.) разрабатывается лѣсная глина на посуду, здѣсь же найденъ былъ каменный уголь, послѣдній попадаетъ весьма тонкими пластами, дурного качества и не разрабатывается. Болотной желѣзной руды много по берегамъ р. Полю—не разрабатывается. Соленые источники встрѣчаются по р. Полѣ; въ старину здѣсь добывалась соль—при с. Новой Русѣ до настоящаго времени сохранились еще слѣды солеваренъ. Изъ болотъ самое обширное въ сѣв. части у.—«Невій Мохъ» (371 кв. в.; въ томъ числѣ въ Д. у. 213). Озеръ много въ вост. части уѣзда, всѣ они незначительны; оз. Велье и Селигеръ только прикасаются къ границамъ у. На оз. Селигерѣ значительное рыболовство. По оз. Селигеру въ с. Полново заходятъ пароходы изъ г. Осташкова (Тверской губ.); правильнаго пароходства нѣтъ. Всѣ рѣки уѣзда принадлежатъ бассейну р. Полю, впадающей въ оз. Ильмени; судоходны Пола, Полометъ и Явонъ (начиная отъ г. Д.).—Въ 1890 г. въ уѣздѣ было 68900 жит. (33325 мужч. и 35075 женщ.), въ томъ числѣ 98,2% православныхъ; за единичными исключеніями, всѣ жители—великоруссы. Селеній 681. Естественное движеніе населенія (среднее за 9 лѣтъ, 1880—88): родится 2580, умираетъ 1601, естественный приростъ 13 на 1000 ж. въ годъ.—64757 или 94% населенія—крестьяне, а именно: гос. 11732 рев. д., гос. изъ б. помѣщ. 319, уд. 668, б. помѣщ. 12772, свободн. хлѣбп. 82; всего 25573 рев. д. Школъ 29; изъ нихъ Мин. Нар. Пр. 1 двухъ- и 7 одноклассныхъ, 18 земскихъ, 3 прк.-приход.; учащихся 1357 (1177 м. и 180 дѣв.), что составляетъ 19% общаго числа дѣтей школьнаго возраста (8—12 л.). Уѣздъ по % учащихся отсталъ отъ большинства уѣздовъ въ губерніи; еще менѣе учащихся только въ уу. Старорусскомъ (16%) и Воровичскомъ (17%). Земли уѣзда (429210 дес.) принадлежатъ 11971 владѣльцамъ, а именно:

	Число владѣльцевъ.	Десятинъ.	% къ общей площади.
Крестьянамъ въ надѣлѣ	11246	186451	43,4
» собственн	3237 *)	65075	15,2
Дворянамъ	147	79994	18,6

*) Въ томъ числѣ 2935 вошли въ предыдущую категорію, такъ какъ владѣютъ также и надѣльной землею.

	Число владѣльцевъ.	Десятина.	% къ общей площади.
Купцамъ и мѣщанамъ	177	40297	9,4
Лицамъ иныхъ сословій	59	3810	0,9
Казнѣ	1	31207	7,3
Разнымъ учреждениямъ	36	4397	1,0
Иностранцамъ	3	17979	4,2

Въ послѣднія 25 лѣтъ сильно возросло крестьянское землевладѣніе, дворянское же сократилось за послѣднія 30 лѣтъ на 120 тыс. дес., т. е. на 60% бывшего своего владѣнія.

усадебныя земли	3486 дес., или 0,8% общей площади
пахатныя »	73807 » » 17,2 » » »
сѣнокосы	83343 » » 19,4 » » »
лѣса и проч.	243842 » » 56,6 » » »

удобныхъ земель	403477 дес., или 94,0% общей площади
неудобныхъ »	25733 » » 6,0 » » »

Усадебныя и пахатныя земли принадлежатъ преимущественно крестьянамъ (3054 и 67755 дес.); дворяне, купцы, иностранцы и казна владѣютъ болѣею частью лѣсами. Земледѣліе составляетъ главное занятіе мѣстныхъ жителей. Въ 1886 г. изъ 13200 крест. дворовъ безнадѣльныхъ было 1954 (15%), а

Крестьяне получили въ надѣль: государств. по 8,2, бывш. помѣщ.—6,0, удѣльные по 5,4 дес. на душу. По угодыямъ земли распределяются такъ:

изъ 11246 дворовъ, владѣющихъ надѣломъ, въ обработывали своей земли всего 303 двора или 2,7%. Частновладѣльческое хозяйство въ упадкѣ: болѣею частью имѣній сдается въ аренду крестьянамъ или колонистамъ-эстамъ. Правильное лѣсное хозяйство ведется только въ казенныхъ дачахъ.

Средняя урожайность (по даннымъ земства):

съ 1 дес. ржи собирается отъ 29 до 63 пуд., въ средн. 45 пуд. искл. сѣмянъ.
» » » овса » » 23 » 52 » » » 37 » » »
» » » ячменя » » 24 » 50 » » » 38 » » »

Сѣна собирается по 65 пуд. съ десятины, а на поймахъ по рр. Полъ, Поломети и пр. — по 140 и 200 пуд. Ржи, въ годъ средняго урожая, хватаетъ для населенія; часть ея даже вывозится въ окрестные уу. и по рѣкамъ — въ Новгородъ; овесъ сбывается въ СПб. Въ 1890 г. было: лошадей 18638, крупнаго рогатаго скота 31529, овецъ 19069, проч. мелк. скота 5994 головы. Безлошадныхъ крест. дворовъ 2283 или 17%. Промыслы развиты слабо. Постройка судовъ (250 шт. въ годъ), сплавъ жѣ въ оз. Ильмень, сплавъ лѣса (35 т. бревень и 150 т. досокъ) и дровъ (50 т. саж.), охота за дикими звѣрями (медвѣди, волки, зайцы) и нѣкоторые промыслы кустарнаго характера (поеудный и деревян. издѣлій, гонка легтя) служатъ подспорьемъ къ земледѣлію. Паспортовъ въ 1890 г. выдано 4570. Фабрикъ и заводовъ 77, съ производствомъ на 41206 руб., въ томъ числѣ 2 лѣсопильни (33950 р.), 1 рыбообразоводный заводъ на озерѣ Вельѣ (4000 р.), остальные—мелкіе (39 дегтярныхъ). Торговля исключительно мѣстная. Сельскихъ ярмарокъ 29; главнѣйшія двѣ въ с. Семеновщинѣ, съ оборотомъ около 10000 р. Перквей въ уѣздѣ 42 (27 камен.). Земская больница на 6 кроватей. Земская смѣта на 1891 г.: доходъ 61654 р. (позем. налоги 53442 р.), расходъ—61635 р., въ томъ числѣ на зем. упр.—6455, народное образованіе—8767 р., медицину—14043 р., дороги—1396 р. Д. уѣздъ находится вдали отъ усовершенствованныхъ путей сообщенія. Въ 1886 г. Д. уѣздъ былъ исследованъ губ. зем. (Матеріалы для оцѣнки земельныхъ угодій Новгородской губ. Демянскій у., Новг. 1888). Д. Рижскій.

Денарій—серебряная монетная римская, а затѣмъ средневѣковая единица. Главнѣй относитъ первый выпускъ римской серебряной монеты къ 485 г. отъ основанія города (269 до Р. Хр.). По тѣну и вѣсу, первые Д. Римской республики подражаютъ (изъ-за коммерческихъ цѣлей) греческимъ драхамъ. На лицевой сторонѣ ихъ помѣщена женская голова въ шлемѣ Персея (съ крыльями по сторонамъ и головой орла или грифа сверху)—изображеніе Паллады, Минервы или самаго Рима, олицетвореннаго въ видѣ этой богини. На оборотной сторонѣ, внизу, надпись: ROMA, надъ которою изображеніе діоскуровъ, на коняхъ, съ коньями въ рукахъ. Поверхъ ихъ коническихъ шапокъ видны символическія звѣзды—утренняя и вечерняя. Подобнаго типа монетъ было три: 1) «nummus dinarius» (денарій), вѣсомъ въ 4 скрупула (4,55 грамма), съ цифрою X, означавшую стоимость его въ 10 асъ; Д. бился по 72 изъ фунта; 2) «nummus quinarius» (квинарій)—съ цифрою V (пять асъ), вѣсомъ въ 2 скрупула и 3) «nummus sestertius» (сестерцій)—со знакомъ HS (2½ аса), вѣсомъ въ 1 скрупулу. Въ 217 г. до Р. Хр. вмѣстѣ діоскуровъ на Д. стали помѣщать изображеніе Діаны, на колесницѣ, запряженной двумя конями, или Зевса, съ его квадригой. Съ 154 г. оборотная сторона Д. все болѣе и болѣе разнообразится и только случайно встрѣчаются первоначальныя изображенія. Въ 217 или 216 г. законъ Фламинія установилъ унциальный асъ, и такимъ образомъ уменьшилъ вѣсъ Д. до 3%, скрупула (3,9 грамма); изъ фунта стали чеканить 84 Д. Цифра X помѣщалась до 144 г. до Р. Х., когда была замѣнена XVI — новою

стоимостью Д. (16 асъ). Последняя цифра, а иногда и монограмма ея, составленная изъ пересѣченной горизонтальною чертою цифры Х, существовала до 89 г. до Р. Хр., когда принята была вѣсъ аса въ $\frac{1}{2}$ унціи. Въ первомъ вѣкѣ до Р. Х. въ Д. постоянно возрастаетъ примѣсъ мѣди, что продолжается до Юлія Цезаря, который возвратилъ Д. его высокопробность и первый помѣстилъ на лицевой сторонѣ монеты свое изображеніе, вмѣсто фигуры богини. Съ тѣхъ поръ на этой сторонѣ всегда уже находится изображеніе главы государства. Д. Цезаря вѣсилъ 3,90 грамма и содержалъ около 98 $\frac{1}{2}$ —99 $\frac{1}{2}$ чистаго серебра. При Неронѣ Д. стали чеканить, по 96 изъ фунта, такъ что вѣсъ монеты уменьшился до 3,4 грамма. Такимъ онъ и остается до времени Константина Великаго, когда введены были милларесіи (см.), смѣнившія Д. Со времени Сейтимія Севера проба Д. очень понизилась. Каракалла велѣлъ чеканить, вмѣстѣ съ низкопробными, Д. изъ чистаго металла, названные «argenteus antoninianus». Они были первоначально оцѣнены въ два обыкновенныхъ Д. (почему въ общежитіи получили названіе «bipnis» — двойной), но ко времени Валеріана они стоили уже 4 Д., а въ царствованіе Авреліана за нихъ платили отъ 20—21 Д. Къ этому времени послѣдніе представляли лишь чрезвычайно низкопробную мелкую монету.

Германцы хорошо знали Д. римской республики и умѣли отличать ихъ отъ монетъ эпохи имперіи, имѣвшихъ меньшую цѣнность. Еще во времена Тацита они предпочитали первые, называя тѣ изъ нихъ, которые имѣли зубчатые края (см. Римскія монеты), ссера-тами. По салическимъ законамъ золотой солидъ (solidus) оцѣненъ въ 40 Д., и подобная цѣна встрѣчается во многихъ документахъ IX в.; между тѣмъ въ законахъ франковъ, аллемановъ и баварцевъ стоимость золотого сола (sol) опредѣляется въ 12 Д. (эта послѣдняя оцѣнка остается въ продолженіе всѣхъ среднихъ вѣковъ). Такая разница въ оцѣнкѣ Д. объясняется, вѣроятно, тѣмъ, что одни законы имѣли въ виду маленькіе мервингскіе Д. (сайги), вѣсомъ въ 1,1 грам., а другіе—римскіе Д., или чеканившіеся варварами въ подражаніе римскимъ, по 72 изъ фунта. Къ концу VI в. было уже выпущено очень много сайгъ; чеканка ихъ увеличивается все болѣе и болѣе, въ ущербъ золотой монетѣ, которая къ концу эпохи Меровинговъ совершенно не чеканится въ Галліи. Въ это время и англосаксы преимущественно чеканятъ серебряные Д., получившіе у нихъ названіе «Scetas», первоначально съ руническими, а затѣмъ съ латинскими надписями — грубое подражаніе римскимъ и мервингскимъ монетамъ. Въ 755 г. Пипинъ Короткій увеличилъ вѣсъ серебряной монеты до 1,3 грам. и придаль ей болѣе широкую и плоскую форму. Оффа, король Мерсіи, ввелъ большіе денаріи. Къ этому времени англо-саксонскіе Д. получили названіе пенни (penny), а $\frac{1}{2}$ денаріи или оболы—полупенни (halfpenny). На Д. этого времени встрѣчаются монограммы имени «Carolus», портретъ императора, изображеніе храма и др. Карлъ Лысый въ 864 г. предписалъ помѣщать на Д.

крестообразныя монограммы, съ именемъ государя вокругъ. Большая часть Д. этого времени имѣютъ на лицевой сторонѣ монограмму имени императора, окруженную легендою: DEI GRATIA REX, а на оборотной сторонѣ—крестъ, вокругъ котораго названіе мѣста чеканки. Были также Д. съ изображенными на нихъ храмомъ, городскими воротами, кораблемъ, портретомъ императора, орудіями чеканки и т. п. Первые феодальные Д., появляющіеся въ концѣ эпохи Каролинговъ, представляютъ подражаніе королевскимъ Д., чеканившіеся въ Баваріи, Каринтіи, Фриулѣ и Бургундіи, вообще тоньше и большаго размѣра, чѣмъ французскіе, англо-саксонскіе, датскіе и итальянскіе. Среди баронскихъ монетъ (см. Западно-Европейскія монеты) наиболее распространѣнъ былъ Д. аббатства Сентъ-Мартенъ-де-Гуръ, ставшій вполнѣ прототипомъ турецкой королевской чеканки. Въ царствованіе Людовика VIII одновременно съ серебряными Д. были въ обращеніи и билонные, при чемъ названіе мѣстъ чеканки исчезаетъ съ монеты, кромѣ двухъ: Парижа, гдѣ бились Д. и оболъ парижскіе (parisis), и Тура, гдѣ чеканились турецкіе Д. и оболы (tournois). Эти два рода монетъ различаются не только надписями, но и изображеніемъ замка (châtel) на турецкой монетѣ. При Людовикѣ Святомъ названіе Д. становится общимъ для всякой монеты—золотой, серебряной или билонной. Такъ, были «denier d'or à l'agnel», «denier d'or à l'écu», «denier d'or à la fleur de lis» и т. д.—изъ золота, «gros denier blanc» (gros blanc), «gros denier» или «denarius grossus» — изъ серебра, «denier parisis» и «denier tournois»—билонные. Съ этого времени слѣдуетъ различать *счетный Д.*, составлявшій $\frac{1}{12}$ часть сола или су, и *различныя чеканенныя монеты съ названіемъ Д.*, напимѣръ билонныя, явившіяся при Карлѣ VI и его преемникахъ, съ традиціонною надписью TVRONVS CIVIS, а также дѣлавшіяся по типу прежнихъ турецкихъ. Турскій денье во время Франциска I представляетъ мелкую билонную монету. Въ 1575 г. выпущена была монета изъ красной мѣди съ надписью «DENIER TOURNOIS», а при Генрихѣ IV подъ именемъ турецкихъ денье и дублей (double tournois) чеканили мѣдную монету. Въ послѣдніе два вѣка французской монархіи чеканятъ серебряную, билонную и мѣдную монету, назначая цѣну ея по отношенію къ счетному денарію. Такъ при Людовикѣ XIII былъ билонный соль въ 18 денье. При Людовикѣ XIV чеканили серебряную монету въ 30 денье и ея подраздѣленія. Послѣднія подобныя монеты биты, при Людовикѣ XVI, изъ мѣди, въ 3, 6 и 12 денье (см. Западно-Европейскія монеты). П. ф.-В.

Денау—бекство и городъ въ южн. Бухарѣ, въ верхней части долины Сурхана (прит. Аму), съ полуразрушенной стѣной и цитаделью. Окрестности хорошо орошены и производятъ весьма разнообразныя сельскіе продукты (хлѣбъ), для которыхъ главнымъ рынкомъ является Д.

Денби или **Денбиширъ** (Denbighshire)—графство въ англ. княжествѣ Валлійскомъ; граничитъ на С съ Ирландскимъ моремъ.

1720 кв. км. Холмистая страна, по обилію пастбищъ весьма пригодная для скотоводства. 39% поверхности—поля, 40%—пастбища и луга, 4 1/2%—лѣса. Въ вост. части Д. богатыя залежи каменнаго угля. Фабричное производство незначительно (шерстяныя издѣлія, перчатки, обувь). Народонаселенія 117950 чел. (1891). *Гл. г. — Д.*; жит. 6412. Самый населенный городъ въ графствѣ—Рексгамъ.

Денби (Danby), графъ—см. герцоги Лидс.

Денверъ (Denver)—гл. г. сѣв.-амер. штата Колорадо, при впаденіи Чери-Крикъ въ Соутъ-Платт-Риверъ, въ 19 км. къ В отъ Скалистыхъ горъ, въ 1592 м. н. ур. м. Основанъ въ 1858 г. золотоискателями; съ постройкой жел. дор. быстро развился; въ 1870 г. имѣлъ 4759 жит., въ 1880 г. уже 35630, а въ 1890 г. — 106713. Нынѣ важный жел.-дор. узелъ. Университетъ, 5 банковъ, конно-жел. дорога, электрическое освѣщеніе; значительно развито изготовленіе металлическихъ издѣлій, строительныхъ матеріаловъ, машинъ, мебели и т. п.

Денверъ (Генри Danvers)—англ. генералъ (1573—1644). Военную карьеру началъ въ Нидерландахъ, подъ начальствомъ Морица графа Нассаускаго, впоследствии принца Оранскаго, въ отрядѣ, посланномъ королевою Елизаветою въ помощь французскому королю Генриху IV, и принималъ участіе въ осадахъ Руана (1591). При вступленіи на престолъ Іакова I Д. возведенъ былъ въ званіе пэра, съ титуломъ барона Дантесей, а при Карлѣ I ему былъ данъ титулъ графа Денби. Онъ принеся въ даръ оксфордскому унив. пять акровъ земли, на которыхъ былъ устроенъ ботаническій садъ; основалъ госпиталь и школу въ Мальмсбери, въ родномъ его графствѣ Вильтширъ.

Денга—см. Бочарный лѣсъ.

Денгардтъ (братя Клеменсъ и Густавъ Denhardt)—нѣм. путешественники по Африкѣ; изслѣдовали въ 1878—79 г., вмѣстѣ съ д-ромъ Фишеромъ, область р. Тана въ вост. Африкѣ, и, вернувшись въ Германію, образовали общество съ цѣлью пріобрѣтенія изслѣдованной ими области для нѣмецкой торговли. Въ 1884 г. они снова отправились въ восточную Африку, проникли въ область Виту (см. Германскія владѣнія въ Африкѣ, VIII, 516) и откупили у султана 2 участка въ 1360 кв. км. Клеменсъ Д. вернулся въ Берлинъ и продалъ часть земель образовавшемуся тогда германскому обществу Виту, Густавъ же продолжалъ изслѣдованіе области и занимался устройствомъ плантацій. О путешествіяхъ Д. см. «Mitteilungen der Geographischen Gesellschaft in Hamburg», «Zeitschrift der Gesellschaft für Erdkunde zu Berlin», «Deutsche Kolonialzeitung».

Денге (Dengue—инд. слово, у англ. называется *лихорадкой* — black-fever) — заразная болѣзнь въ Индостанѣ и Индо-Китаѣ, въ Персіи, Египтѣ, въ Сѣв. и Южн. Америкѣ, распространяющаяся иногда эпидемически. Д. является, большею частью безъ предвѣстниковъ, приступами, и выражается высокой лихорадкой, сильными болями въ суставахъ и высыпью, которая похожа на крапивную или краснуху; въ тяжелыхъ случаяхъ наблюдаются спиноха, безпамятство и смерть въ 24--48 ч.

отъ начала болѣзни. Laughlin открылъ въ крови больныхъ микроорганизмъ Д. *Б. А. О.*

Денгемъ (Джемъ - Стевартъ Denham, 1712—80)—англ. экономистъ. Онъ былъ сторонникомъ принца Карла Стюарта, послѣдоваго его въ 1745 г. съ порученіемъ въ Парижъ, и послѣ Куллоденскаго пораженія бѣжалъ изъ Англіи. Долгое время онъ прожилъ въ Германіи, гдѣ, между прочимъ, вып.: «A dissertation upon the doctrines and principles of Money applied to german coin». Много шуму надѣлало его «Inquiry into the principles of political Economy» (1767). Написалъ еще: «The Principles of Money applied to the present state of the coin of Bengale» (1772). Собраніе сочиненій Д. вышло въ 1805 г.

Денгемъ (сэръ Джонъ Denham, 1615—1668)—англ. поэтъ. Изучалъ въ оксфордскомъ унив. и Лондонѣ право, при чемъ велъ весьма беспорядочную жизнь. Впервые обратилъ на себя вниманіе трагедіей «The Sophy» (1641). Будучи приверженцемъ короля, отправился вмѣстѣ съ дворомъ въ Оксфордъ. Здѣсь появилось его стихотвореніе «Cooper's Hill» (1643), отличающееся мастерскимъ описаніемъ природы. Денгемъ оказалъ большія услуги Карлу I во время гражданскихъ междоусобій и сопровождалъ Карла II въ изгнаніе. Въ 1652 г. онъ вернулся въ Англію и, послѣ реставраціи, былъ вознагражденъ почестями и должностями. Къ этому времени относятся его стих. «Prudence and Justice», переводъ псалмовъ Давида и др. Несчастная женьица повергла Д. на нѣкоторое время въ умопомѣшательство. По выздоровленіи онъ написалъ прекрасную элегію на смерть Коулея, считающагося, наравнѣ съ «Cooper's Hill», его лучшимъ произведеніемъ. Собранія его соч. появились въ Лондонѣ въ 1684 и 1719 г., а въ послѣднее время изд. Джильфиламомъ, вмѣстѣ съ стихотвореніями Валлера (1857). Ср. Armster, «Sir John D.» (1884).

Денгемъ (Диксонъ Denham, 1786—1828)—англ. путешественникъ. Д. окончилъ въ Лоддонѣ военную школу, сражался въ Испаніи противъ Наполеона. Въ 1821 г. присоединился къ экспедиціи капитана Клаппертона и д-ра Оуднея во внутреннюю Африку. Въ февралѣ 1822 г. путешественники двинулись изъ Триполиса и 4 ноября достигли оз. Чадъ. Д. опредѣлилъ его положеніе и прібылъ затѣмъ въ Кукара, гл. г. государства Борну. Принявъ участіе въ походѣ противъ феллатовъ, онъ попалъ въ плѣнъ, но успѣлъ бѣжать въ Борну. Изслѣдовавъ р. Шари и постыивъ съ Клаппертономъ Сокото, Д. въ апрѣлѣ 1824 г. вернулся въ Англію. Экспедиція эта имѣла важныя результаты (ср. Африка, II, 507). Въ 1826 г. Д. былъ посланъ въ Сьерра-Леоне, гдѣ затѣмъ былъ намѣстникомъ. Описаніе его путешествія: «Narrative of travels and discoveries in Northern and Central Africa» (изд. Barrow, Лон. 1826).

Денгемъ (Michael - Aislabie Denham, † 1859)—англ. фольклористъ, издалъ: «A collection of proverbs and popular sayings relating to the seasons, the weather and agricultural pursuits» (1846); «The Slogans and war and gathering cries of the north of England»

(1851); «A Collection of bishoprick Rhymes, proverbes and sayings» (1854); «Folklore of the North» (1856); «Folklore or a collection of local Rhymes, proverbes, sayings, prophecies, slogans relating to Northumberland, Newcastle-on-Tyne, Berwick etc.» (1858).

Денгизъ. Подъ этимъ названіемъ извѣстны въскользкое озеро Киргизской степи Оренбургской губ., Акмолинской и др. областей; вслѣдствіе значительной величины этихъ озеръ, киргизы ихъ называютъ «моремъ» (денгизъ— море). Изъ этихъ озеръ наиболее замѣчательны слѣдующія три: 1) *Ак-Денгизъ*, подъ которымъ подразумѣвается озеро *Валкитъ* или *Валкитъ* (см.).—2) *Д. Стерный* (Горькое озеро тожъ) Акмолинской обл., въ 150 вер. къ Ю отъ Омска; длина озера отъ ЮЗ къ СВ около 70 вер., а ширина отъ 7 и до 25 вер.; площадь озера до 1200 кв. вер. Берега сѣв.-вост. части озера хотя и не высокіе, но крутые и песчаные, а въ юго-зап. части берега совершенно плоскіе и солонцеватые. Здѣсь находятся самосадочныя соляныя лагуны, изъ коихъ *Ямань-тузъ*—самая значительная. Озеро глубиною мѣстами до 8 саж.; дно въ сѣв. части озеро песчаное, а въ южной—солонцеватое. Вблизи береговъ много мелей и низменныхъ островковъ. Вода въ озерѣ прозрачная, солоновато-горькаго вкуса. Озеро принимаетъ съ южн. стороны два притока: Кызынъ-кара-су и Селету; изъ нихъ вторая богата рыбою и имѣетъ почти до 300 в. теченія.—3) *Д. Южный*—большое озеро, находящееся въ Акмолинской обл., въ степи Мусьбель, въ 120 в. къ ЮЗ отъ Омска. Длина отъ СВ къ ЮЗ—86, а шир. отъ 2 и до 37 в.; общая площадь озера до 1300 кв. в. Берега сѣв. части озера крутые и песчаные, хотя и не очень высокіе, а въ южн. части—низменные, солонцеватые. Средняя глубина озера—2 саж.; дно песчано-глинистое, частью солонцеватое. На Южн. Д. насчитывается 4 острова, изъ коихъ самый значительный—Чиликъ-ты—имѣетъ 17 в. длины и около 4 в. ширины. Съ вост. стороны въ озеро впадаетъ рѣка Нура. Вода въ озерѣ солоновато-горькаго вкуса.—4) *Д.-куль* (Убаганъ-Денгизъ тожъ)—оз., Кокчетавскаго округа, Акмолинской обл., извѣстное также подъ названіемъ *Куль-Мурунъ* (по-киргизски—*Птичій Носъ*). Длина оз., считая отъ ЮЗ къ СВ, до 55 вер., шир. до 13 вер. Съ юго-зап. стороны въ озеро впадаетъ р. Бурукты-талъ, а съ сѣв.-вост. стороны вытекаетъ Абуга или Убаганъ. Берега озера густо окаймлены камышомъ, и хотя вода горько-соленого вкуса, тѣмъ не менѣе рыбы въ озерѣ очень много. На юго-вост. сторонѣ Д.-куля находится *Куль-Мурунскій* постъ, бывшій окружной приказъ упраздненнаго Кушмурунскаго окр., вошедшій въ составъ отчасти Кокчетавскаго, отчасти Атбассарскаго окр. Акмолинской обл.

Денгизъ—наименованіе озера Баграчъ-куля (Баграшъ) въ вост. Туркестанѣ, къ Ю отъ г. Карашара, гдѣ и выполняется дно котловины, замкнутой горами Тянь-Шаньской и Бой-Шаньской горныхъ системъ (абсолютная высота послѣдней только немногимъ превышаетъ 3000 фт.). Оно принимаетъ въ себя Хайдуголь, а выпускаетъ Конче-Дарью, притокъ Тарима. Русскіе путешественники посѣдили его

дважды: Вилькинсъ въ 1876 г., члены экспедиціи Пѣвцова въ 1890 г.; первый только видѣлъ это громадное прѣсноводное озеро, вторые изслѣдовали его обстоятельно. Въ прежнее время озеро это было извѣстно подъ именемъ Бостонъ и Босту-нора: китайцы же его называли Ши-я-хай-цзы, Хай-шуй и Дунъ-хупъ-сау.

Денглеръ (Леопольдъ Dengler, 1812—1866)—баденскій лѣсоводъ-практикъ, съ 1848 г. проф. лѣсныхъ наукъ политехнической школы въ Карлсруэ. Авторъ соч.: «Weg-, Brücken- und Wasserbaukunde für Land- und Forst-wirthe» (1863); редактировалъ (1858—1866) журналъ «Monatsschrift für das Forst- und Jagdwesen».

Денгооъ—дворянскій родъ, происходящій изъ графства Маркъ въ Вестфалии, откуда рыцарь Германъ Д. переселился въ Курляндію въ 1320 г. Въ началѣ XVII в. Д. вступили въ польское подданство. Одна вѣтвь ихъ существуетъ донинѣ въ Сѣв.-Зап. краѣ и внесена въ I часть родословной книги Виленской губ.

Дендера—современное названіе мѣстности метрополиі 6-го верхне-египетскаго нома (Ааги), Таттареръ (Тетторъ, священное имя—Анъ), расположенной на лѣвомъ берегу Нила, въ разстояніи дня пути отъ Фивъ. Извѣстна остатками хорошо сохранившагося храма Гаторъ, основаніе котораго восходитъ къ древнему царству. Педі Меренра и Тутмесь III занимались его реставраціей, но окончателъная перестройка принадлежитъ послѣднимъ Птолемеямъ и римскимъ императорамъ, до Траяна включительно (117 до Р. Х.—98 по Р. Х.). Отъ всѣхъ этихъ государей остались картуши, надписи и изображенія на стѣнахъ храма, а нижняя часть вѣнчаныхъ стѣнъ содержитъ надписи, расказывающія о построеніи храма и открытыи Дюмахеномъ въ 1875 году. Надписи на стѣнахъ и колоннахъ гипостильной залы—астрономическаго содержанія, равно какъ и скульптурныя украшенія на потолкѣ. Здѣсь находятся породившіе огромную литературу знаки Зодіака. Изображенія въ «залѣ явленія» представляютъ римскаго императора въ видѣ египетскаго фараона, вступающимъ въ храмъ для молитвы богинѣ. Первая боковая зала налѣво—лабораторія; надписи ея—рецепты мазей и благовоній. Другія залы, корридоры и лѣстницы покрыты надписями, болшею частью религіознаго содержанія, и гимнами богинѣ. При храмѣ нѣсколько подземныхъ криптъ, служившихъ ризницами и кладовыми, и 6 залъ на крышѣ, предназначенныхъ для мистерій въ честь Озириса; здѣсь же святилище, игравшее роль во время процессій въ день Нового года. Д. храмъ, уступающій въ громадности египетскимъ (83 м. дл., 43 ш.), превосходитъ ихъ художественностью, соединяя египетскую серьезность съ греческой граціей. Отличительная черта—колонны съ капителями въ видѣ головъ Гаторъ. Дендерскія надписи изданы Дюмахеномъ въ его «Bauekunde d. Tempelanlagen v. Dendera» (1865), «Altägyp. Kalendarinschriften» (1866), «Tempelinschriften» (1867); «Hist. Inschr.» (1869), «Resultate» (1869), и Мариеттомъ въ

«Denderah, description générale» (1869—75). Позади храма Гагоръ находится не особенно изящный храмъ Изиды, начатый при Августѣ и содержащій надписи временъ первыхъ римскихъ императоровъ.

Б. Т.

Дендликеръ (Карль Dändliker) — швейцарскій историкъ. Родился въ 1849 г.; профессоръ въ Дюрехѣ. Написалъ: «Lehrbuch der Geschichte des Schweizervolkes» (1875; 2 изд. 1889, подъ заглавиемъ: «Kleine Geschichte der Schweiz»); «Die politische Bewegung der 30-er Jahre im Kanton Zürich» (1881); «Geschichte der Schweiz mit besonderer Rücksicht auf die Entwicklung des Verfassungs- u. Kulturlebens» (1884 — 88; 2 изд. 1892). Кроме того, написалъ биографію Ганса Вальдмана.

Дендритическое развѣтвленіе или **древобразное** — такое развѣтвленіе, при которомъ можно различать главный стволъ и боковыя вѣтви, которыя могутъ вѣтвиться, въ свою очередь, но по тому же типу, такъ что главный стволъ всегда можно прослѣдить до конца всей системы, а главную ось каждой вѣтви — до конца ея развѣтвленій. Н. Кн.

Дендриты. — Этимъ именемъ обозначаютъ кристаллическіе сростки, имѣющие видъ вѣточекъ и кустиковъ. Большею частью они встрѣчаются по стѣнкамъ узкихъ трещинъ и по плоскостямъ сланцеватости горныхъ породъ; въ такихъ случаяхъ они расположены въ одной плоскости; рѣже вѣточки, заключающія въ себѣ вещество другого минерала, идутъ по всѣмъ направленіямъ (свободное образование, напр., въ такъ называемомъ мховомъ агатѣ). Ихъ происхождение обусловлено просачиваніемъ воды, содержащей въ растворѣ минеральныя вещества, которыя при подходящихъ условіяхъ и выделяются въ видѣ различныхъ кристаллическихъ сростковъ. Чаще всего дендриты состоятъ изъ окиси желѣза и ея гидрата, окиси марганца; очень часто ихъ принимаютъ совершенно неправильно за остатки растений. Мѣдь и серебро также нерѣдко являются въ видѣ подобныхъ образований. Д. весьма часто образуются при кристаллизациі солей изъ растворовъ. Лучшимъ примѣромъ Д. могутъ служить тѣ красивые прихотливыя узоры снѣга, которые появляются зимою на оконныхъ стеклахъ. П. З.

Дендрология — см. Древоѣдніе.

Дендрометрія или **древозимренье** — одна изъ частей лѣсной таксаціи, рассматривающая различные способы опредѣленія объема, или древесной массы отдѣльныхъ деревьевъ и запаса дѣльныхъ насажденій. Она основываетъ свои выводы и положенія на математическихъ законахъ, а потому считается иногда частью лѣсной математики (см.).

Дендрометръ, или **древозимритель** — инструментъ, употребляемый для опредѣленія толщины стволовъ растущихъ деревьевъ на высотахъ недосыгаемыхъ человеку, стоящему на поверхности земли, а равно разстоянія между различными точками, лежащими на стволѣ, или высоты послѣднихъ надъ поверхностью земли, замѣняя собою гипсометры *).

Кромѣ того, большинство изъ нихъ можетъ быть употребляемо при съемкѣ мѣстности на плавь, навелировокѣ и даже иногда (лѣсная трость Теодора Гартига), какъ мѣрная вилка. Эта универсальность неблагопріятно отражается на достоинствѣ инструмента. Между многочисленными Д., изобрѣтенными какъ за границей, такъ и у насъ въ Россіи (Ушинскимъ, Мейбаумомъ, Верехой, Волосѣцкимъ, Козловскимъ и др.), особенно извѣстенъ по простотѣ устройству и сравнительной дешевизнѣ (30 австр. гульденовъ) Д. проф. Вичклера, усовершенствованный проф. Гроссбауеромъ (фиг. 1 въ $\frac{1}{2}$ натуральн. величины). Это — деревянный, полый внутри, параллелепипедъ, одно ребро котораго (*AB*) и широкая грань (*ABCD*) покрыты мѣдными листами. На грани проведенъ рядъ взаимно пересѣкающихся параллельныхъ линий, одна изъ которыхъ (*sv*), идущая параллельно короткимъ ребрамъ, раздѣляетъ эту грань въ отношеніи 1:2 и служитъ *скалою для горизонтальныхъ разстояній* между измѣряемымъ деревомъ и точкою стоянія Д.; она раздѣлена на 4 части, и при концѣ каждой послѣдовательно написаны цифры

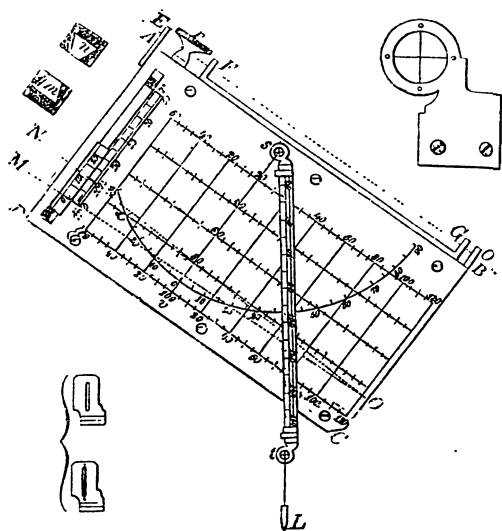

Фиг. 1.

20, 40, 60, 80 и 100. Линіи параллельны длиннымъ ребрамъ — *скалы высотъ*, соответствующія этимъ горизонтальнымъ разстояніямъ. Въ точкѣ *S*, началѣ скалы разстояній, укрѣплена мѣдная пластинка *st* съ отвѣсомъ *tL*, свободно вращающаяся на штифтѣ, и на ней нанесены такія же дѣленія, какъ и на скалѣ высотъ; это — *скала разстояній глаза измѣряющаго отъ визируемой точки*, или скала секансовъ угла визированія.

1) При опредѣленіи высотъ Д. помѣщается въ разстояніи 20, 40, 60, 80 или 100 фт. отъ измѣряемаго дерева и визированіе производится по длинной узкой грани, воздѣ ребра *AB*, при помощи глазного и предметнаго діоптровъ, при чемъ грань *ABCD* должна находиться въ

* Французы иногда ошибочно называютъ, высотомѣры дендрометрами, такъ, напр., зеркальнымъ Д. Лерве.

вертикальной плоскости. Точка пересѣченія *so* со скалою высотъ, соответствующею данному горизонтальному разстоянію между точкою стоянія инструмента и измѣряемымъ деревомъ, покажетъ высоту дерева, а цифра, стоящая въ этомъ мѣстѣ на пластинкѣ—разстояніе глаза измѣряющаго отъ точки визируванія, лежащей на стволѣ, что видно на фиг. 2, гдѣ глазъ измѣряющаго помѣщенъ въ

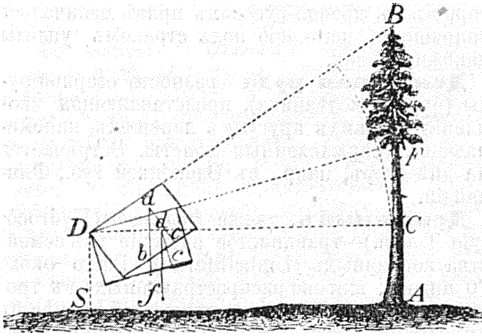

Фиг. 2.

D, линія визируванія — *DB*, высота дерева, опредѣляемая инструментомъ — *BC* (вся высота $AB = BC + AC = BC + DS$, гдѣ послѣдняя величина есть разстояніе отъ глаза измѣряющаго до поверхности земли), пластинка съ отвѣсомъ — *df*, скала высотъ — *dc* и скала горизонтальныхъ разстояній — *bc*. Изъ подобія трехугольниковъ *BCD* и *bed* слѣдуетъ, что $bd : BD = bc : BC = dc : DC$.

2) Для измѣренія толщины ствола въ короткой узкой грани, возлѣ ребра *BC* (фиг. 1), сдѣлана маленькое отверстіе (глазной діоптръ) *O*, возлѣ котораго помѣщается глазъ измѣряющаго, а въ противоположной грани, почти во всю ея длину и ширину—прорѣзъ, а возлѣ него, внутри *D*, параллельно этой грани, поставлены двѣ изогнутыя металлическія пластинки *m* и *n*, съ натянутыми на нихъ волосками—одна (*m*) неподвижная, а другая (*n*)—передвижная при помощи микрометрическаго винта *p*. Надъ точкой стоянія волоска *m*, на лимбѣ *e*, помѣщенномъ на грани *ABCD*, написанъ *O* (ноль), а къ волоску *n* придѣланъ нониусъ *b*,двигающійся возлѣ лимба. При совпаденіи нулей лимба и нониуса волоски *m* и *n* тоже совпадаютъ. Дѣленія лимба и нониуса устроены такъ: разстояніе отъ глазного отверстія до нитей равно 5 дм.; $\frac{1}{2}$ часть его, т. е. $\frac{5}{2}$ дм., нанесена на лимбъ и раздѣлена на 20 частей, равныхъ каждая $\frac{5}{120}$ дм. На нониусѣ 19 дѣлений лимба раздѣлено на 20 частей, такъ что при его помощи можно опредѣлять разстояніе между волосками *m* и *n* съ точностью до $\frac{1}{24}$ линіи. При измѣреніи толщины ствола необходимо сперва опредѣлять (фиг. 3) разстояніе глаза измѣряющаго въ *O* отъ точекъ визируванія *M* и *N*—конечныхъ точекъ діаметра сѣченія ствола въ мѣстѣ измѣренія его толщины, т. е. длину линій *OM* и *ON*. Затѣмъ, помѣстивъ инструментъ такъ, чтобы грань его *ABCD* находилась въ плоскости визируванія, подвигаютъ его вправо, или влѣво, до совпа-

щенія обоихъ волосковъ, *m* и *n* съ лѣвою конечною точкою *M*, и потомъ, отодвигаютъ волосокъ *n* винтомъ *p* (фиг. 1), пока онъ не совпадетъ съ правою конечною точкою *N*, т. е. пока разстояніе *mn* не будетъ соответствовать толщинѣ ствола *MN*, на основаніи чего и можетъ быть вычислена величина послѣдней; такъ (фиг. 3) изъ подобія трехугольниковъ *Om* и *OMN* слѣдуетъ: $MN = (OM \times mn) : Om$. Для избѣжанія вычислений по этой формулѣ составлены проф. Гроссбауеромъ особыя таблицы (ср. Grossbauer, «Das Winkler'sche Taschendenrometer neuester Construction», 1864), въ которыхъ по найденнымъ показаніямъ, лимба и нониуса, зная разстояніе глаза измѣряющаго отъ визируемыхъ

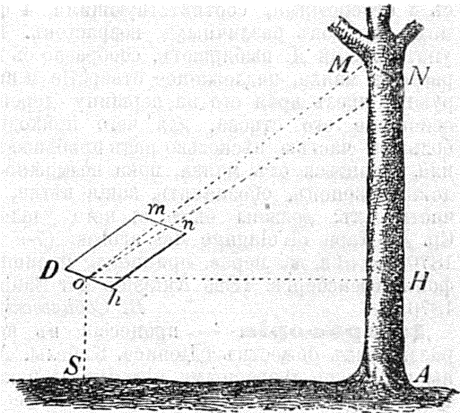

Фиг. 3.

конечныхъ точекъ, прямо показывается дѣйствительная величина измѣряемой толщины ствола. Эта величина опредѣляется, по увѣренію того же проф., съ точностью до $\frac{1}{4}$ — $\frac{1}{2} \%$; по нашимъ, довольно многочисленнымъ изслѣдованіямъ, получаемая погрѣшность бываетъ гораздо значительнѣе — отъ 10 до 40, а въ вѣтренную погоду и болѣе процентовъ. Въ общемъ всѣ *D*. считаются лишь кабинетными или музейскими инструментами, болѣею частью основанными на безусловно правильныхъ теоретическихъ положеніяхъ, но не имѣющими прямого примѣненія въ практикѣ при таксаціонныхъ работахъ въ лѣсахъ.

V. Собичевскій.

Дендроскопъ. — Французскіе лѣсоводы опиливаютъ вѣтви у лѣсныхъ деревьевъ, преимущественно возвращаемыхъ въ среднее хозяйство, признавая, что нормальный видъ деревьевъ каждаго возраста, форма ихъ вершины, а потому и количество вѣтвей, подлежащихъ удаленію со ствола, для наиболѣе выгоднаго, въ хозяйственномъ отношеніи, развитія послѣдняго, бываютъ весьма различны. По мнѣнію графа де-Кара, діаметръ полога вершины дерева долженъ постепенно увеличиваться съ возрастомъ, или, при близительномъ, сообразно съ толщиной ствола на высотѣ груди человѣка, при чемъ измѣняется также и длина той части ствола дерева, которую необходимо очищать отъ вѣтвей; такъ вершина

маяковъ *младшаго возраста* (моложе 40 л.), при нормальномъ ея развитіи, должна имѣть форму очень уединеннаго овоида, т. е. почти $\frac{2}{3}$ ствола будутъ покрыты вѣтвями. У маяковъ *средняго возраста* (40—80 л.) вершина такой же формы, но только она менѣе удлиненна и очищенная отъ вѣтвей часть ствола составляетъ около $\frac{3}{4}$ — $\frac{1}{2}$ всей высоты дерева, постепенно увеличиваясь у *спѣлыхъ* (80—150 л.) и *перестойныхъ* (старше 150 л.) маяковъ до половины всей высоты, при чемъ соразмѣрно увеличивается и діаметръ полога вершины и послѣдняя все болѣе и болѣе принимаетъ шарообразную форму. Для удобѣйшаго приданія вершинѣ дерева требуемой формы, придуманъ графомъ де-Каромъ Д., состоящій изъ куска толстаго картона ($7'' \times 5''$) съ 4 отверстиями, соответствующими 4 формамъ маяковъ различныхъ возрастовъ. При употребленіи Д. выбираютъ, сообразно съ возрастомъ маяка, надлежащее отверстие и визируютъ чрезъ края его на вершину дерева и основаніе его ствола, для чего приходится болѣею частью нѣсколько разъ приближаться или удалиться отъ маяка, пока возможно будетъ, наконецъ, обозначить, какія вѣтви, или части ихъ, должны быть съ него удалены. Ср. де-Кара «L'élagage des arbres» (7-е изд. 1870; на нѣм. яз. перев. принцемъ Филиппомъ фонъ Аренсбергомъ: «Das Aufstehen der Bäume», 1876).

В. Сочивецкій.

Дендрофориі — процессія въ честь различныхъ божествъ (Діониса, Кибелы, Аѳины и др.), съ древесными вѣтвями въ рукахъ. Видъ зелени измѣнялся сообразно божеству, почитаемому процессіей: на празднествахъ Діониса носили плющъ, Аѳины — масляные вѣтви и т. д.

Деневиць — нѣм. колонія Бессарабской губ., Аккерманскаго у.; 109 дворовъ, болѣе 1100 жит.; лют. црк., молитв. д., лавки. По обоимъ берегамъ р. Ташлыка каменоломни строительнаго известняка, красновато-желтаго цвѣта.

Денежка — мѣдная монета въ $\frac{1}{2}$ коп. Название это, смѣнявшееся денгю или денгу, въ первый разъ является на монетѣ въ 1849 г. и остается до 1867 г. Д. чеканились по 32 р. въ пудъ (слѣд. вѣсомъ $57\frac{3}{4}$ доли); на лицевой сторонѣ ея помѣщенъ вензель императора, а на оборотной, подъ короною денежка, годъ и буквы, обозначающія монетный дворъ. Съ 1839 по 1847 г., а затѣмъ съ 1867 г. по нынѣшній (1893) на $\frac{1}{2}$ копѣчной монетѣ нѣтъ названія. Въ настоящее время Д. чеканятся на спб. монетномъ дворѣ по 50 руб. въ пудъ (вѣсомъ около $36\frac{68}{100}$ доли).—См. Размѣнная монета.

Денежникии камень — одна изъ извѣстѣйшихъ горныхъ вершинъ на Уральскомъ хребтѣ, въ Верхотурскомъ у. Пермской губ., имѣющая, по Гофману, до 5027 фт. высоты надъ ур. м. Съ Д. камня стекаютъ къ р. Сосвѣ рѣчки: Вогулка, Крутая, Сольва, Супрей, Шарпъ, Шельгутаи и др. Д. камень образованъ изъ зернистаго гиперстениста (сланцевъ и сѣнато-гнейса); около четверти его поверхности покрыто лѣсомъ; почти такая же часть — мелкимъ кустарникомъ; остальная часть представляетъ массу голыхъ камней и скалъ.

Лѣсъ состоитъ изъ хвойныхъ деревьевъ, прежде всего сосны, а изъ лиственныхъ здѣсь растутъ береза, ольха, рябина; малина весьма распространена. Отдѣльныхъ вершинъ на Д. камнѣ четыре. Подъемъ на гору труденъ и не безопасенъ, въ силу неожиданныхъ переизмѣненій погоды. По словамъ путешественниковъ, общее впечатлѣніе природы и видъ съ горы суровы, мрачны и непривѣтливы.

Денежная заповѣдь — терминъ, которымъ въ древне-русскомъ правѣ означалось запрещеніе чего-либо подѣ страхомъ уплаты денежной пени.

Денежная руда — разность озерной руды (бураго желѣзняка), представляющая скопленія плоскихъ круглыхъ лепешекъ, напоминающихъ заржавленные монеты. Встрѣчается на двѣ озера, напр., въ Олонецкой губ., Финляндія.

Денежникъ, также *Водомѣль* (Hydrocotyle Tourm.) — травянистое растеніе изъ семейства зонтичныхъ (Umbelliferae). Всего около 70 видовъ, широко распространенныхъ въ тропическомъ поясѣ обоихъ полушарій, менѣе въ умѣренномъ. Это — невысокія растенія, сидящія по сырмъ мѣстамъ и около водъ, съ ланцетными листьями и простыми зонтиками (у большинства); плодики округленные, слабо ребристые, сжатые съ боковъ. У насъ въ Юго-Зап. край и по всей средней Европѣ попадаетъ многолѣтній Д. обыкновенный, *H. vulgaris* L., съ ползучимъ укореняющимся стеблемъ и красноватыми цвѣтками въ мелкихъ простыхъ зонтикахъ. Азіатскій Д., *H. asiatica* L., тоже ползучій, съ почковидными листьями, имѣетъ въ Остѣ-Индіи врачебное примѣненіе.

А.

Денежное довольствіе (въ военномъ вѣдомствѣ) отпускается въ вознагражденіе за службу и въ удовлетвореніе тѣхъ личныхъ нуждъ, на которыя не полагается казеннаго отпуска въ натурѣ. Къ Д. довольствію относятся: а) для офицеровъ — жалованье, столовые, добавочныя, суточные и порціонныя деньги; б) для нижнихъ чиновъ — жалованье, наградныя деньги разныхъ видовъ и деньги за государственныя работы. Къ Д. довольствію не принадлежатъ тѣ виды денежныхъ отпусковъ, которые составляютъ лишь замѣну натурального отпуска (напр. квартирныя, прогонныя, ремонтныя и т. п. деньги). Первоначально въ Д. довольствію заключалась вся стоимость продовольствія, обмундированія, снаряженія и даже вооруженія, и лишь по мѣрѣ упорядоченія военнаго хозяйства денежный отпускъ на упомянутыя потребности сталъ выдѣляться въ особые виды довольствія. У насъ, по штатамъ 1711 г., въ окладѣ жалованья нижнимъ чинамъ заключалось и продовольствіе, и вещевое довольствіе; только въ концѣ царствованія Екатерины II прекратился вычетъ на вещевое довольствіе, а расходы на продовольствіе (приварочныя деньги) отдѣлены уже при Александрѣ I. Кромѣ Д. довольствія, отпускаемаго лично каждому военно-служащему, существуютъ денежныя отпуска для удовлетворенія нуждъ военно-служащихъ цѣлою части войскъ; напр. ежегодно ассигнуются для каждой отдѣльной

части войскъ деньги на улучшение быта офицеровъ. Ср. М. Газенкампа «Военное хозяйство въ нашей и иностранныхъ арміяхъ, въ мирное и военное время» (СПб. 1880); П. Лобко, «Записки военной администраціи» (СПб. 1885).

Денежное четвертное жалование — см. Деньги изъ чети.

Денежный дворъ — одинъ изъ московскихъ монетныхъ дворовъ (см. Монетный дворъ).

Денежный ящикъ долженъ быть въ каждой отдѣльной части нашихъ войскъ, для хранения полковыхъ и ротныхъ (эскадронныхъ) суммъ. Онъ помѣщается въ безопасномъ мѣстѣ при полковомъ караулѣ или въ квартирѣ командира полка, подъ охраною часового. Къ ящику прикладывается печать казначея, у котораго хранится и ключъ. Внутри ящика вкладывается сундукъ, въ которомъ должны находиться два отдѣльных помѣщения: — одно для полковыхъ суммъ, другое для ротныхъ. Къ внутреннему сундуку и обимъ помѣщеніямъ прикладываются печати казначея и завѣдующаго хозяйствомъ; ключи — у послѣдняго. Владѣть и выниманіе денегъ производится съ соблюденіемъ установленныхъ на то правилъ. На походѣ, при повозкѣ съ Д. ящикомъ долженъ быть конвой изъ 1 унтеръ-офицера и 2 рядовыхъ.

Денежныя взысканія, см. Штрафъ.

Денепъ (Denain) — городъ во французскомъ Сѣверномъ департаментѣ, при Шельдскомъ каналѣ; болѣе 16 т. ж.; каменноугольные копи, большіе желѣзные заводы, машинныя фабрики, верфи, стеклянные, сахарные и дистилляціонныя заводы. 24 іюля 1712 г. французская армія, подъ предводительствомъ маршала Видлара, одержала здѣсь полную побѣду надъ войсками союзниковъ, во главѣ которыхъ стоялъ принцъ Евгеній Савойскій. Побѣдою при Д. ускорено было заключеніе Утрехтскаго мира, положившаго конецъ войнѣ за испанское наслѣдство.

Денералы — такъ назывались мѣдныя гири, цилиндрической или призматической формы, служившія для взвѣшиванія монетъ. Онѣ употреблялись въ продолженіе всѣхъ среднихъ вѣковъ, а въ нѣкоторыхъ государствахъ даже до прошлаго столѣтія. На верхней сторонѣ гири помѣщалось изображеніе той монеты, для взвѣшиванія которой гири предназначалась. *П. ф.-В.*

Денешинъ — село Волынской губ., Житомирскаго у., при р. Тетеревѣ, въ 20 в. отъ Житомира; 83 двора, 220 жит. Чугунолитейный и желѣзодобывательный заводъ, основанный въ началѣ XIX ст., получаетъ изъ Денешевского имѣнія, кромѣ рудъ, и всѣ другіе нужные ему матеріалы: огнеупорную глину для кирпичей, кварцъ для набивки доменныхъ печей, флюсъ (мергель) для плавки рудъ, песокъ. Въ 1890 г. выплавлено чугуна 78540 пуд. и выдѣлено желѣза сортового, полосового и обрѣзковъ 115021 пудъ. *П. Т.*

Денши (Denis) — картезианецъ, извѣстный также подъ именемъ «Le docteur extatique» (1894 — 1471); бельгійскій богословъ. Написалъ около 200 сочин., обнаруживающихъ

большую эрудицію. Въѣздилъ въ Германію для восстановленія дисциплины въ монастыряхъ. Главныя соч. Д.: «Enarrationes in quinque libros sapientales» (1553); «Enarrationes in XII prophetas minores» (1533); «Enarrationes in III prophetas majores» (1533) и др. Нѣкоторые его экзегетическіе труды и особенно соч. о реформѣ религіозныхъ учрежденій и нравствѣ духовенства сохранили понынѣ нѣкоторое значеніе. Перечень всѣхъ его соч. см. въ «Acta Sanctorum» (т. II). Ср. «Dionysii Carthusiani doctoris extatici vita et operum ejus catalogus» (1932).

Дени (Жакъ-Фердинандъ Denis, 1798 — 1890) — франц. путешественникъ и писатель; въ продолженіе многихъ лѣтъ изучалъ Бразилію и др. государства Южной Америки. Написалъ: «Le Brésil» (1821); «Buenos-Aires, le Paraguay» (1823); «La Guyane» (1824); «Résumé de l'histoire littéraire du Portugal et du Brésil» (1826); «Résumé de l'histoire de Buenos-Aires, du Paraguay et des provinces de la Plata» и «Résumé de l'histoire du Chili» (1825); «Tableau historique, analytique et critique des sciences occultes» (1830); «Fondation de la régence d'Alger, histoire des Barberousse» (1837); «Camoens et ses contemporains» (1841) и др.

Дени (Жакъ-Франсуа Denis) — франц. ученый. Род. въ 1821 г.; проф. греч. литературы и деканъ словеснаго факультета въ Канѣ. Написалъ: «Histoire des théories et des idées morales dans l'antiquité» (1856); «La Philosophie d'Origène» (1884); «La comédie nouvelle» (1882); «Esprit et constitution de la comédie aristophanesque» (1885); «La comédie grecque» (1887) и др.

Дени (Марія-Луиза Denis, урожденная Миньо, 1712—90) — племянница Вольтера (дочь его сестры Екатерины Аруэ), его подруга и спутница до послѣднихъ дней его жизни. Она овдовѣла въ 1744 г., но лишь послѣ смерти маркизы дю-Шатле вступила въ болѣе близкія отношенія къ Вольтеру. Богато одаренная отъ природы, она скоро стала его лучшимъ другомъ и повѣреннымъ и повсюду его сопровождала. Фридрихъ Вел. не пожелалъ ея присутствія въ Потсдамѣ, но она въ 1758 г. выѣхала навстрѣчу Вольтеру во Франкфуртѣ на Майнѣ и вмѣстѣ съ нимъ была арестована. Вольтеръ сдѣлалъ ее своей наслѣдницей. На 68-мъ году она вторично вышла замужъ. Д. пробовала свои силы на сценѣ и въ литературѣ, но безъ особеннаго успѣха. Написала, между прочимъ, 5 акт. комедію: «La coquette punie».

Дени (Эрнестъ Denis) — франц. историкъ. Род. въ 1849 г., проф. въ Бордо. Кромѣ диссертаций: «De Antonio Marini et de Bohemiae ratione politica» и «Huss et la guerre des Hussites», нап. «Les origines de la féodalité en Bohême» (1881); «Fin de l'indépendance bohême» (1890). Перевелъ на франц. яз. «Исторію славянск. литературъ» Пыпина и Спасовича (1882).

Дензаръ (Жанъ-Валтистъ Denisart, 1713—65) — прокуроръ парижскаго суда, извѣстный издавна имъ «Collection de décisions nouvelles et de notions relatives à la jurisprudence» (1754—56), выдержавшей въ короткое время нѣсколько изданій и послужившей образцомъ подобнаго рода сборникамъ.

Деникеръ (Жозефъ Deniker) — франц. натуралистъ и антропологъ. Род. въ 1852 г. въ Россіи (Астраханя) отъ франц. родителей, окончилъ курсъ въ слѣб. технологическомъ институтѣ и, получивъ званіе инженера, объѣздивъ въ 1873 г. область мѣстонахожденія нефти — Крымъ, Кавказъ и сѣв. Персію. Послѣ много путешествіевъ по средней Европѣ, Италіи, посѣтилъ Далмацію и Черногорію и въ 1876 г. поселился въ Парижѣ, гдѣ прошелъ въ Сорбоннѣ курсъ естеств. наукъ. Въ 1888 г. назначенъ бібліотекаремъ естеств.-истор. музея. Его главные соч.: «Etudes sur les Kalmouks» (1863); «Les Ghiliaks» (1883); «Recherches anatomiques et embryologiques sur les singes anthropoïdes» (1886); «Anthropologie et ethnographie» (1890). Онъ опубликовалъ также большое число мемуаровъ въ «Comptes rendus de l'Académie», въ «Bulletins de la Société d'anthropologie de Paris» и «Société zoologique de France», въ «Revue d'anthropologie» и др. Онъ одинъ изъ главныхъ редакторовъ «Dictionnaire de géographie universelle» Вивіана де С. Мартена, сотрудникъ «Grande Encyclopédie» и др. изд.

Дениликинъ (Deniliquin) — г. въ Нов. Южн. Валлисѣ въ Австраліи, на р. Эдвардъ. Жит. 1118 ч.

Де-Нинно (Антоніо De Nino) — итал. писатель, фольклористъ. Род. въ 1836 г. Главнѣйшіе его труды: «Usi Abruzzesi» (1879—89); «Sacre Leggende» (1887); «Briciole Letterarie» (1884—85); «Saggi di canti popolari sabinensi» (1869); «Ovidio nelle tradizioni popolari di Sulmona» (1886) и др.

Денина (Джакомо-Карло Denina, 1731—1813) — итальян. историкъ. Былъ проф. гуманитарныхъ наукъ въ Пиньеролѣ, но скоро лишился кѣредры, возбудивъ противъ себя духовенство своею комедіей, представленной его учениками. Получилъ кѣредру риторики, греч. яз. и итальянской литературы въ Туринѣ; но потерялъ и ее, за сочиненіе: «Dell'impiego delle persone», направленное противъ духовенства. Приглашенный Фридрихомъ Вел. въ Берлинъ, былъ членомъ тамошней академіи наукъ, потомъ каноникомъ въ Варшавѣ, наконецъ императорскимъ бібліотекаремъ въ Парижѣ, гдѣ онъ и умеръ. Его многочисленный соч. о др. Греціи, о Пруссіи и Фридрихѣ Вел., о Германіи и т. п. устарѣли, но его: «Delle rivoluzioni d'Italia» (1769—70) и «Storia dell'Italia occidentale» (1809—10) и теперь имѣютъ значеніе. Ему принадлежатъ еще «Russiada», воспѣвающая Петра Вел.

Денислю или Денбислу или Ладикіе — городъ въ западной части Малой Азіи, въ турецкомъ вилайетѣ Адинѣ, въ 225 км. къ ВССВ отъ Смирны, на Чурук-су, притока Мевандра, у подножія Баба-дага. Роскошная растительность. Въ 5 км. развалины Лаодицеи.

Денисовичъ (Илларионъ) — игуменъ Купятицкаго м-ря; въ 1638 г. издалъ въ Кіевѣ «Описаніе чудесъ Купятицкаго Вожіей Матери».

Денисовская казачья станица, Сальскаго окр. Земли Войска Донскаго, на р. Бѣлой; жит. 9570. Главное ихъ занятіе — коневодство и скотоводство. Церковь и церковно-приходская школа.

Денисовъ (Адріанъ Карповичъ) — ген.-лейтенантъ (1763—1841); походную жизнь началъ съ 11 лѣтъ; участвовалъ, команду казачьимъ полкомъ, въ штурмѣ Измаила и въ сраженіи при Мачинѣ; отличился въ сраженіи при Мацѣвоицахъ; взялъ въ плѣнъ ген. Ваврецкаго, замѣнившаго Костюшко. Во время итальянской кампаніи 1799 г. Д. заслужилъ признательность Суворова, съ которымъ потомъ совершилъ переходъ черезъ Альпы. Въ 1807 г., во главѣ 3 казачьихъ полковъ, участвовалъ въ бояхъ при Гутштадтѣ, Гейльсбергѣ и др. Въ 1808 г. находился при взятіи Силестрии и движеніи арміи къ Шумлѣ. Во время Отечественной войны Денисовъ, исполняя обязанности наказнаго атамана, успѣшно формировалъ новые казачьи полки (до 26). Въ 1818 г., по смерти гр. Платова, онъ былъ назначенъ войсковымъ атаманомъ. Видя нужды края, отсутствіе точныхъ законовъ для доновъ и крайній беспорядокъ въ казачествѣ, Д. прежде всего сталъ ходатайствовать о составленіи «Положенія» для Донскаго войска и просилъ назначить комиссію, предписавъ ей: 1) составить новыя правила для полковъ, 2) надѣлать землю безземельныхъ и 3) устроить финансы. Просьба его была уважена. Въ 1819 г. состоялся «Комитетъ для устройства донскаго войска по воен. и гражданскому управленію», подъ предѣлительствомъ Д., съ участіемъ Чернышева отъ военн. м-ва и Болгарскаго отъ м-ва юстиціи. Учрежденіе «Комитета» возбудило противъ Д. негодное донскій аристократіи, опасавшейся уничтоженія своихъ преимуществъ. Всѣ недовольные стали группироваться около Чернышева, порицать распоряженія Д. и вооружать противъ него высшее правительство. Наконецъ, обвинили его въ введеніи питейнаго откупа на гибельныхъ для края условіяхъ, и Д. получилъ отставку (1821). Послѣ него остались «Записки», которыя онъ писалъ въ концѣ 20-хъ годовъ и въ началѣ 30-хъ и которыя напечатаны въ «Русской Старинѣ» (1874 г., № 5, 11 и 12, и 1875, № 1, 2 и 3).

Денисовъ (Федоръ Алексѣевичъ) — проф. технологіи въ моск. унив. По полученіи въ 1814 г. степени доктора, утвержденъ въ 1818 г. адъюнктомъ и вскорѣ потомъ проф. технологіи. Ум. въ 1830 г. отъ холеры. Изъ его трудовъ извѣстны: «Рѣчь, произн. въ 1822 г.: о вліяніи химіи на успѣхи мануфактурной промышленности» и разныя статьи въ «Новомъ Магази́нѣ естеств. исторіи и физики» и «Московскомъ Телеграфѣ».

Денисовы — братья, Андрей (1664—1730) и Семень (1682—1741) — настоятели раскольничьей Выговской пустыни, главные вожди раскола въ первой половинѣ XVIII в. Сами себя они называютъ то просто Денисовыми (по отцу, Дюнисію), то съ прибавленіемъ прозвища «Вторушинныхъ» или «Второѣвъ»; но несомнѣнно, что они были князья Мышецкіе. Въ эпоху самозванцевъ кн. Борисъ Мышецкій, новгородскій помѣщикъ, ушелъ съ семьей въ Олонецкій край. Когда во второй половинѣ XVII в. въ этомъ краѣ начались бурныя раскольническія движенія, правнуки кн. Бориса, жившіе въ Повнѣдѣ, подъзвались

громкою извѣстностью во всея краѣ, благодаря тому, что родичъ ихъ, кн. Терентій Мшешкій, въ 1660—1663 г. былъ воеводою на Олонцѣ, да изъ самой ихъ повѣнечной семьи кн. Іаковъ завѣдывалъ тамошней въ Повѣндѣ и былъ составителемъ писцовыхъ книгъ Обо-нежской пятны. Шемяникъ его, Діонисій, и былъ отцомъ двухъ знаменитыхъ братьевъ Д. Домъ Діонисія посѣждалъ главнѣйшіе изъ бродившихъ въ краѣ расколочителей, и одному изъ нихъ, Игнатію, удалось фанатизировать старшаго изъ сыновей Андрея въ пользу раскола до того, что онъ тайно отъ отца (въ 1685 г.) ушелъ въ олонечкіе лѣса къ ревнителамъ старина, бродившимъ тамъ разрозненно и плохо успѣвавшимъ укрываться отъ преслѣдовавшихъ ихъ воин. командъ. Принятый ими съ восторгомъ, Андрей скоро сблизился съ Дан. Викулинымъ. Около 1695 г. они устроили Выговское общежительство, въ которомъ настоятельствомъ сначала одинъ Давидъ, но дѣйствительнымъ устроителемъ и управителемъ обшьянъ былъ Андрей, сдѣлавшійся скоро главою и душою старообрядства почти во всей Россіи (см. «Выгорѣцкая пустыня», VII, 486). Необычайно даровитый отъ природы, еще въ домѣ отца грамотный и начетчикъ, Андрей пріобрѣлъ то превосходное знаніе древне-русской литературы, которое, при его диалектикѣ, дало ему неистощимый запасъ аргументовъ для защиты раскола. Не довольствуясь чтеніемъ древне-русскихъ рукописей, его трудами собраныхъ въ громадномъ количествѣ въ библиотекѣ Выговскаго монастыря, онъ някогнито, подъ именемъ купца, посѣтилъ Кіевъ и въ продолженіе двухъ лѣтъ слушалъ въ тамошней акад. богословіе (у Феофана Прокоповича), риторику, логику, и практиковался въ проповѣдничествѣ. Онъ былъ организаторомъ вятреннаго быта раскольничьихъ обшьянъ и защитникомъ раскола предъ правительствомъ, которое, благодаря такту Д., дало выговцамъ (указомъ 7 сентября 1705 г.) право самоуправленія и свободу отъ двойного подушнаго оклада. Еще большею его заслугою передъ расколомъ было то, что онъ, вмѣстѣ съ братомъ Семеномъ, создалъ его богословіе, исторически и даже археологически имъ обоснованное. Семень Д., сдѣлавшійся настоятелемъ Выговскаго монастыря послѣ смерти Андрея (въ 1730 г.), при жизни его былъ правою рукою во всѣхъ дѣлахъ монастырскаго управленія, а особенно въ дѣлѣ литературномъ и книжномъ. Еще тогда онъ много вынесъ страданій за расколъ. Такъ, отправившись въ Новгородъ для того, чтобы тамъ пріобрѣсть списки «великихъ макарьевскихъ Миней Четивихъ», онъ былъ схваченъ властями и посаженъ въ тюрьму, изъ которой, несмотря на заступничество вице-губернатора и самого Меньшикова, могъ спастись только бѣгствомъ. Хорошо знакомый съ программой дѣятельности своего брата Андрея и со способами ея осуществленія, Семень въ продолженіе одиннадцати лѣтъ настоятельствомъ въ созданномъ имъ монастырѣ, пользуясь совѣтами монастырскаго представительства—«собора старцевъ» монастырскихъ, а также «суземскихъ старостъ и выборныхъ». Время его управле-

нія было болѣе трудное для раскола, чѣмъ время брата. Деморализація и порча нравовъ развились такъ сильно въ выговцахъ, что самыя историкъ Выговской пустыни, ея настоятель-раскольникъ, отказывается говорить объ этомъ «срама ради». Послѣдовалъ рядъ доносовъ на выговцевъ (Халтурина и Круглаго), которые надѣлали выговцамъ много бѣдъ и стоили имъ большаго денегъ. Несмотря на эти невзгоды, Семень поддерживалъ и развивалъ всѣ промышленныя, хозяйственныя и другія учрежденія, основанныя при братѣ, равно какъ школы грамоты, каллиграфіи и иконописи, а также отправлялъ цѣлыя экспедиціи къ Бѣлому морю для ловли рыбы, оленей, медвѣдей и т. п., которыхъ онъ, между прочимъ, отправлялъ въ СПб. въ подарокъ двору и сановникамъ. *Сочиненія Д.* По каталогу раскольничьяго библиографа П. Любопытнаго, Андрей Д. написалъ всего 119 сочин. Изъ нихъ особенно извѣстностью пользуются: 1) «Поморскіе отвѣты» на вопросы, предложенные выговцамъ синодальнымъ миссіонеромъ іером. Неофитомъ. Это—лучшее и наиболѣе обширное сочиненіе, писанное Андреемъ при дѣятельномъ участіи брата Семена, а также другихъ выговскихъ старѣйшинъ. Доселѣ это—главная изъ символическихъ книгъ старообрядства. Въ ней, впрочемъ, далеко не все сказано изъ дѣйствительныхъ вѣрованій безпоповщины, а лишь то, о чемъ спрашивали выговцевъ. Цѣль этого сочиненія—успокоить Петра I относительно покорности выговцевъ императорскому величеству, въ чемъ они и имѣли полный успѣхъ. Глава этой книги, содержащая въ себѣ археологическій разборъ подложнаго, составленнаго Стефаномъ Яворскимъ по приказанію Петра I, «Соборнаго дѣянія на еретика Мартина Армянина», по справедливому замѣчанію покаяннаго П. П. Мельникова, сдѣлала бы честь любому изъ современныхъ археологовъ по профессіи. Поморскіе отвѣты въ 1887 г. изданы за границей. 2) «Діаконовы отвѣты»—первое, во времени, сочиненіе Андрея, писанное имъ для нижегородскихъ раскольниковъ-поповцевъ, много оказывавшихъ матеріальныхъ благодѣяній Выговской пустыни за первый періодъ ея существованія. Остальныя сочиненія Андрея, меньшаго объема, могутъ быть раздѣлены на 5 группъ: 1) полемическіе трактаты противъ православія (по катал. Любоп. №№ 1, 4, 10, 27, 34, 40, 49); 2) полемическіе трактаты противъ еодосевцевъ (№№ 5, 6, 26, 28, 31, 91); 3) монографіи историческія (№№ 3, 9, 11, 12, 32, 38); изъ нихъ особенно замѣчательно «Надгробное слово Петру Пркофьеву» (№ 3)—обширная монографія, содержащая въ себѣ отчасти автобіографію Андрея, отчасти первоначальную исторію Выговской пустыни (почти въ цѣломъ составѣ вошла въ «Исторію Выговской пустыни» И. Филипова, изд. Кожанчиковымъ); 4) самыя многочисленныя классы сочиненій Андрея—его проповѣди (№№ 7, 13—16, 36, 37, 41, 43—49, 53, 61—64, 68, 70—80, 92, 99—101 и др.; всего извѣстно по рукописямъ болѣе 50 проповѣдей), и 5) масса посланій къ разнымъ отдѣльнымъ лицамъ, къ цѣлымъ обществамъ раскольничь-

имъ, а въ особенности къ братіи Выговской пустыни. Изъ нихъ особенно выдаются имѣющія характеръ окружныхъ посланій, т. е. относящіяся ко всему обществу обитателей обоихъ монастырей, а равно окрестныхъ скитовъ, о разныхъ предметахъ благочестія и благочинія, а также по поводу разныхъ важныхъ для раскола вообще, или для выговцевъ, въ частности, событий, какъ напримѣръ, поимка въ Новгородѣ Семена Д., прибытіе на Выгъ Неопита, съ его вопросами, издавіе разныхъ неблагопріятныхъ для раскольниковъ правительственныхъ указовъ и т. п. Сочиненія Семена Д. Любопытныя насчитываетъ 47. Семень—главнымъ образомъ историкъ раскола, какъ братъ его, Андрей, прежде всего его догматистъ, апологетъ и полемистъ. Замѣчательны слѣд. сочиненія Семена: 1) «Виноградъ російскій»—сборникъ жизнеописаній знаменитыхъ дѣятелей раскола отъ самаго его начала; 2) «Исторія объ отцахъ и страдальцахъ соловецкихъ»—обзоръ жизни и дѣятельности дѣятелей раскола, «подвизавшихся» въ Соловецкомъ монастырѣ во время его осады (1666—1668). Въ обоихъ сочиненіяхъ много панегиристическихъ вымысловъ, но рѣчь въ нихъ правильная и изложеніе вполнѣ литературное. Оба сочиненія много разъ появлялись въ печати, главнымъ образомъ изъ супрасльской типографіи. Затѣмъ Семену Д. принадлежитъ рядъ *чинопослѣдованій*, выполнявшихся при старообрядческихъ богослуженіяхъ въ часовняхъ Выговскаго и Лексинскаго монастырей и въ окружавшихъ его скитахъ, а также *уставы* монастырскаго и скитскаго *благочинія*, до мельчайшихъ подробностей регламентировавшихъ образъ жизни выговскихъ монаховъ и монахинь, рядъ *инструкцій* и *наставленій пародникамъ* и другимъ монастырскимъ властямъ относительно порядка выполнения сельско-хозяйственныхъ и промышленныхъ работъ назначаемыхъ для того монастырскими ватагами. Вся совокупность этихъ правилъ, известная нынѣ подъ громкимъ именемъ «Уложения» Д.—главнымъ образомъ трудъ Семена. Остальные сочиненія Семена, изъ которыхъ известны нынѣ лишь немногія, имѣютъ своимъ предметомъ полемику съ никонианами и едосѣвцами и нравственные наставленія паствѣ выговской. Всѣ вообще сочиненія обоихъ Д., до настоящаго времени, къ сожалѣнію, не только не обследованы, но и неизданныя, даже не собранныя, известны лишь по каталогамъ библиотекъ, въ которыхъ они разбросаны, по всей справедливости должны быть отнесены къ числу замѣчательныхъ произведеній русской литературы Петровскаго времени, и вполнѣ заслуживаютъ изданія, какъ плодъ сильнаго и остраго ума и большой эрудиціи. Въ особенности это слѣдуетъ сказать относительно проповѣдей Д., которыя, по справедливости, могутъ занять мѣсто на ряду съ произведеніями первоклассныхъ проповѣдниковъ ихъ эпохи. Ораторскія и литературныя достоинства проповѣдей Д. подали поводъ одному изъ историковъ раскола (протоіерю А. Іоаннову) заподозрить этихъ проповѣдниковъ въ плагиатъ, въ пользованіи проповѣдями ораторовъ кievской

акл. Но, не говоря уже о раскольниковомъ элементѣ, въ большей или меньшей степени окрашивающемъ въ спеціальномъ колоритѣ всѣ проповѣди Д., самое тщательное ихъ изслѣдованіе можетъ открыть лишь изумительно близкое изученіе этими проповѣдниками произведеній древне-русской проповѣднической литературы—въ особенности сочиненій Максима Грека (сравни, напр., напечатанное въ «Лѣтоп. русской литературы» Тихонравова слово Андрея Д. «О злостраданіяхъ и скорбяхъ церкви» съ носящимъ то же заглавіе словомъ Максима Грека). См. Андрея Борисова, «Житіе и жизнь премудраго Андрея» и пр. (въ рукол. Импер. публ. бібліотеки № 1276), и проф. Н. И. Барсова: «Братья Андрей и Семънъ Д.» («Правосл. Обзорніе», 1865, и отд., М., 1866).

Н. Барсовъ.

Денисовы—русскіе дворянскіе роды. Два изъ нихъ, восходящіе къ XVII в., внесены въ VI часть родословной книги Курской, Воронежской и Ярославской губ. («Гербовникъ», VII, 89). Родоначальникомъ третьяго, казачьяго рода Д. былъ казачій начальникъ Пятиизбинской станицы Денись Ильинъ. Его внукомъ былъ первый графъ изъ донскихъ казаковъ, Федоръ Петровичъ Д., а правнукомъ—Адріанъ Карповичъ (см. выше). Родъ этотъ раздѣлился на множество вѣтвей, внесенныхъ во II часть родословной книги Области Войска Донскаго. Родъ графовъ Д. пресѣлся со смертью перваго графа, а фамилія и титулъ его переданы зятю его, Василю Васильевичу Орлову, который, съ потомствомъ, принялъ фамилію Орлова-Д. («Гербовникъ», VIII, 4). Остальные 29 родовъ Д. позднѣйшаго происхожденія.

В. Р.

Денисонъ (Denison)—городъ въ сѣверо-американскомъ штатѣ Техасъ, близъ Редъ-рипера Индіаны. Желѣзно-дорожный узелъ. 10958 ж.

Денись (Іоаннъ-Михаилъ-Космусъ Denis, 1729—1800)—нѣмецкій бібліографъ и поэтъ. Воспитанникъ іезуитовъ, вступилъ въ ихъ орденъ, назначившій его профессоромъ исторіи литературы въ Theresianum'ѣ, въ Вѣнѣ. Дѣятельность его оказалась настолько плодотворной, что онъ, по изгнаніи въ 1773 г. іезуитовъ, сохранилъ свое мѣсто и позже былъ назначенъ Іосифомъ II хранителемъ императорской бібліотеки. Первыми его стихотвореніями были: «Poet. Bilder der meisten kriegerischen Vorgänge in Europa seit 1756» (1760). Подобно Клопштокъ, служившему ему образцомъ, Д. старался возродитъ поэзію древнихъ бардовъ. Онъ перевелъ гекзаметромъ Оссиана и подъ именемъ барда Синеда (анаграмма Д.) издалъ свои «Lieder», «Bardengesänge», «Sargmina», написанныя хорошимъ языкомъ и воодушевленные патріотическимъ чувствомъ. Онъ издалъ также, вмѣстѣ съ переводомъ Оссиана «Ossians u. Sineds Lieder» (1784—85; 2 изд. 1791—94). Важнѣйшіе бібліографическіе труды Д.: «Grundriss der Bibliographie und Bücherkunde» (1774), «Grundriss der Litteraturgeschichte» (1776), «Einleitung in die Bücherkunde» (нов. изд. 1795—96), «Wiens Buchdruckergeschichte bis 1560» (1782 и 1793). Его «Liter. Nachlass» изд. Рецлеръ

(1802). Ср. Hofmann-Wellenhof, «Michael D.» (1881); Ehrmann, «Die bardische Lyrik im XVIII Jahrh.» (1892).

Денисьевы—русские дворянские роды. Отъ Ивана Ивановича Шаина, черниговскаго воеводы, переселившася въ Рязань въ концѣ XIV в., пошли Булгаковы, Измайлковы и Д., принявшіе фамилію отъ имени правнука его Дениса Юрьевича, бывшаго бояриномъ вел. кн. рязанскихъ Ивана Федоровича и Ивана Васильевича. Родъ этотъ пресѣлся въ началѣ XVIII в.—Другой родъ Д. происходилъ отъ Григорія Михайловича Д., упоминаемаго въ чинѣ свадьбы кн. Софіи, дочери Іоанна III, съ кн. В. Д. Холмскихъ (1500). Этотъ родъ пресѣлся въ концѣ XVII в.—Два другие рода Д. восходятъ къ концу XVII в. и внесены въ VI часть родословной книги Курской и Ярославской губ. («Гербовникъ», IV, 136).—Есть еще два рода Д., поздаѣйшаго происхожденія.

В. Р.

Денифле (Фридр. - Генр. Deniflé)—ученый доминиканецъ, родился въ Тиролѣ въ 1844 году. Окончилъ образование въ Римѣ; былъ преподавателемъ богословія въ грацскомъ доминиканскомъ монастырѣ и популярнымъ проповѣдникомъ. Его ученые труды относятся главнымъ образомъ къ «Суммѣ» Фомы Аквинскаго и къ средневѣковымъ мистикамъ; онъ убѣдился, что послѣдніе находятся въ тѣснѣйшей связи съ схоластиками. Живя въ Римѣ, Д. стоитъ во главѣ предпріятого папою Львомъ XIII изданія сочиненій Фомы Аквинскаго. Главныя соч. Д.: «Die Katholische Kirche und das Ziel der Menschheit» (Грацъ, 1872), «Das geistliche Leben. Eine Blumenlese aus den deutschen Mystikern des XIV J.» (8 изд. 1880), «Der Gottesfreund im Oberlande und Nicolaus von Basel» (Мюнх. 1875), «Bekehrung Taulers kritisch untersucht» (Страсб., 1879), «Das Buch v. geistlicher Armut» (Мюнх., 1877).

Денія (Denia)—гор. въ испан. провинціи Аликанте, недалеко отъ устья Вергеръ; 11591 ж. (1887), занимающихся торговлей и особенно вывозомъ сушенаго винограда. Въ древности Артемизіумъ или Діаніумъ; развалины римскихъ временъ.

Денканалъ (Dhenkanal)—туз. гос. въ Остѣ-Индіи. Простр. 3736 кв. км., съ населеніемъ въ 178072 ч.; управляется магараджею. Почва плодородна и хорошо обработана. Гл. г. тогс же имѣни; жит. 4500 ч.

Денионка—см. Бочарный лѣсъ.

Денкомъ (Томасъ-Слингсби Duncombe)—английскій политическій дѣятель (1796—1861), одинъ изъ первыхъ и наиболее выдающихся членовъ радикальной партіи. Принадлежа по происхожденію своему къ высшимъ классамъ и будучи офицеромъ гвардіи, Д. выступилъ, однако, на политическомъ поприщѣ горячимъ приверженцемъ демократическихъ идей. Членомъ парламента онъ былъ избранъ въ 1826 г. Онъ обладалъ большими ораторскимъ талантомъ и отличался незаурядною смѣлостью въ своихъ заявленіяхъ. Про него говорили, что онъ владѣлъ искусствомъ открыто заявлять то, о чемъ всѣ думаютъ про себя и что вслѣдствіи хотѣлъ бы сказать, но не рѣшался. Наиболее видными

актами его политической дѣятельности было представленіе парламенту въ 1842 г. грандіозной петиціи чартистовъ (см.), съ 3500000 подписями, а также въ 1844 г. петиціи Маццини и другихъ, приносящихъ жалобу на то, что администрація позволяетъ себѣ вскрывать письма, отправляемые по почтѣ; по требованію Д. образована была коммиссія для разслѣдованія злоупотребленій въ этой области. Въ послѣдующіе годы Д. не разъ выступалъ съ требованіемъ новыхъ реформъ въ избирательной системѣ, въ демократическомъ духѣ.—Сынъ Д. составилъ подробную біографію своего отца: «The Life and Correspondence of Th. S. Duncombe» (Л. 1863).

В. Д.

Деннонгу (Иванъ-Николай, † 1861)—ревностный распространитель просвѣщенія между болгарами. Его стараніями и на его средства издавался «Изборникъ Святославоу»; имъ основано софійское училище.

Деннамъ (Thomas Denham)—выдающийся англійскій акушеръ прошлаго столѣтія (1733—1815). Съ 1754 г. занялся медициной, но акушерствомъ сталъ заниматься только съ 1763 г. подъ руководствомъ знаменитаго Смелли. Многочисленные его труды по акушерству, по богатству фактическихъ наблюденій, до сихъ поръ считаются классическими (какъ, напр., его учение о поворотахъ, о преждевременныхъ родахъ и др.). Но величайшая заслуга Д. въ томъ, что онъ открылъ способность переноса заразы родильной горячки врачами и акушерками, справедливость чего была признана только въ средніе годы настоящаго столѣтія.

Г. М. Г.

Дениъ-Баронъ (Шьеръ-Жакъ-Рене Denpe-Baron, 1780—1854)—франц. поэтъ. Съ раннихъ лѣтъ перевод. и писалъ подражанія классикамъ. Въ 1806 г. появилась его поэма «Héro et Léandre», обратившая на себя вниманіе; хорошо были встрѣчены и его переводы «Элегій» Проперція (1813), Вергилія, Лукана, Клавдіана и др. Далѣе онъ издалъ: «La Guirlande à Mnésiosupe» (1822), «La Nympe Pygène» (1823), сборникъ идиллій въ клас. стилѣ «Les Fleurs poétiques» (1825). Но въ это время сердцами уже завладѣли «Les Méditations» Ламартина, и общество холодно отнеслось къ пѣвцу нимфъ и наядъ. Д., однако, остался вѣрнымъ поклонникомъ классической поэзіи и много еще издалъ переводовъ и подражаній классикамъ.—Его жена, Софія Д., также занималась лирической поэзіей. Ея соч.: «Les Aventures surprenantes de Polichinelle», «L'inquisition», «Wallace», «Le Fils de Cromwell», «Bonne et mauvaise éducation» и др. Ср. Sainte-Beuve, «Causeries du lundi» (т. X).

Денневицъ—селеніе въ 3½ в. отъ Ютербока, по дорогѣ въ Виттенбергъ. 6 сентября 1813 г. около Д. происходило сраженіе между сѣверною союзною арміею, подъ начальствомъ наслѣднаго принца шведскаго (около 120 т. чел., съ 300 орудіями), и войсками франц. маршала Нея (до 80 т. чел., съ 240 орудіями). Послѣдніе потерпѣли совершенное пораженіе и потеряли болѣе 15 т. чел. и 80 орудій. Главнымъ виновникомъ побѣды былъ прусскій ген. Бюловъ, который и награжденъ былъ титуломъ графа Денневицкаго.

Деннери (Адольфъ-Филиппъ Denner у и d'Ennery) — популярный франц. драматургъ, еврейскаго происхожденія. Род. въ 1811 г. Его безчисленные водевили, комедіи, драмы, комическія оперы, фееріи, въ которыхъ Д. приспособлялся къ вкусамъ публики, пользовались огромнымъ успѣхомъ на сценахъ бульварныхъ театровъ. Число его пьесъ, написанныхъ частью въ сотрудничествѣ съ другими драматургами (А. Буржуа, Дюмануа, Кремье, Фуше, Жюль-Вернь и много др.), доходить до 200.

Деннеръ (Бальтазаръ Denner, 1685 — 1749) — портретный живописецъ. Вначалѣ учился рисованію у Амана, въ Алголтѣ, а потомъ, по переселеніи своемъ въ Данцигъ, занялся живописью. Въ 1707 г. поступилъ въ берлинск. акад. Вскорѣ его имя сдѣлалось известнымъ во всей Европѣ, и онъ сталъ получать заказы отъ разныхъ владѣтельныхъ особъ. Особенно много портретовъ написано имъ для герцога Христіана-Людвига Мекленбургскаго. Портреты Д., за которые онъ бралъ очень высокую плату, отличаются крайнею тщательностью письма, доходящею до мелочности и сухости, валостью колорита и неправильностью рисунка. При всемъ томъ какъ произведенія, весьма любопытныя въ своемъ родѣ, они хранятся во многихъ музеяхъ — въ Берлинѣ, Брауншвейгѣ, Дрезденѣ, Мюнхенѣ, Царяжѣ и др. мѣстахъ. Въ Имп. Эрмитажѣ — пять работъ Д.: 2 портрета стариковъ и 3 портрета старушекъ. Встрѣчаются также портреты, гравированные Д. А. Н.—въ.

Деннигесъ (Францъ-Александръ Фридрихъ-Вильгельмъ Dönniges, 1814 — 1872) — нѣм. дипломатъ и историкъ. Въ 1838 — 39 г. ѣздилъ съ научной цѣлью въ Италию. Найденные имъ въ Туринѣ матеріалы онъ издалъ подъ заглавіемъ: «Asia Henrici VII» (1839) и частью обработалъ въ своей неоконченной «Geschichte des deutschen Kaiserthums im XIV J.» (1841—42). Для «Jahrbücher des Deutschen Reiches» Ранке Д. обработалъ исторію Оттона I (1840). Былъ проф. въ Берлинѣ и Мюнхенѣ. Принимая живое участіе въ экономической жизни Баваріи, написалъ множество политико-экономическихъ и финансовыхъ брошюръ («System des freien Handels und der Schutzzölle», 1847; «Die deutsche Schiffsahrtsakte und die Differentialzölle», 1848). Въ 1851 г. онъ былъ вторымъ баварскимъ уполномоченнымъ въ дрезденскихъ конференціяхъ, въ 1852 г. — совѣтникомъ въ министерствѣ иностран. дѣлъ, позже — баварскимъ посланникомъ въ Швейцаріи. Въ 1869 г. онъ ѣздилъ съ чрезвычайной миссіей въ Мадридъ, а въ 1870 г. былъ назначенъ посланникомъ при итал. дворѣ. Кромѣ названныхъ работъ Д. издалъ обработанные имъ: «Altschol. und altengl. Volksballaden» (1852) и нап.: «Das deutsche Staatsrecht u. die deutsche Reichsverfassung etc.» (1842) и др. — Его дочь, *Влена Д.*, была причиной несчастной дуэли Лассала (см.) съ Раковичемъ; въ послѣдствіи она вышла замужъ за артиста Фридмана.

Деннисъ (Джонъ Dennis, 1657—1734) — англ. критикъ и драматургъ. Учился въ Кембриджѣ; былъ другомъ Вичерли, Драйдена,

Аддисона, но скоро почти всѣхъ ихъ вооружилъ противъ себя безпощадной и часто неосновательной критикой. Особенно рѣзко выступилъ онъ противъ аддисоновскаго «Cato» и противъ Попе («Essay on criticism»). Послѣдній осмѣялъ его въ одной изъ сатиръ и помѣстилъ его въ свою «Дунсиаду». Тѣмъ не менѣе англ. критика много обязана Д., подавшему ей примѣръ самостоятельнаго отношенія къ литературнымъ явленіямъ. Въ старости Д. ослѣпъ и умъ въ нуждѣ. Его драматическія произведенія («Plays», 1697—1720) посредственны и большею частью представляють передѣлки старыхъ авторовъ; такъ «The comical gallant» и «The invader of his county» — передѣлки «Виндзорскихъ кумушекъ» и «Кюриолана» Шекспира. Лучшія его пьесы: «Liberty asserted» (1704) и «Appius and Virginia» (1709). Избранныя сочиненія его появились въ 1718 г.

Денишка — литературная газета, посвященная славянской жизни («Jutrzenka, pismo literackie, poświęcone przedmiotom słowiańskim»); издавалась известнымъ славистомъ П. Дубровскимъ въ Варшавѣ, въ 1842 г., два раза въ мѣсяцъ, на русскомъ и польскомъ яз. Издателемъ руководила идея объединенія славянства. «Slavus sum, nihil slavici a me alienum puto» — поставилъ онъ эпиграфомъ своего изданія. Онъ провидѣлъ для славянскихъ народовъ новую эру и приглашалъ Европу серьезно присмотрѣться къ славянской наукѣ, литературѣ, понять «глубокое значеніе нашей народной поэзіи, этого источника жизни, который иссякъ на Западѣ». Пропагандируя народность, издатель предупреждалъ, что она «не состоитъ въ законной привязанности къ старымъ преданіямъ и обычаямъ», но должна возвыситься до первообраза челоѣвѣчности и указать народу «опредѣленное и только ему свойственное мѣсто въ средѣ образованнаго челоѣвѣчества». Сотрудниками Д. были: Вразъ, Ганка, Ѡ. С. Евецкій, Левицкій, Мацѣевскій, Пуркинъ, Смолеръ, И. И. Срезневскій, Шафарикъ. Редакторомъ польской части былъ Чайковскій. М. М.

Деновильеръ (Шарль-Пьеръ Denonvilliers, 1808—72) — франц. хирургъ; былъ съ 1849 г. проф. медицинскаго факультета въ Парижѣ; въ 1858 г. назначенъ генер. инспекторомъ медицинскаго образованія. Известенъ какъ весьма искусный операторъ, особ. операціями восстановленія вѣкъ (блефаропластика). Главныя его соч.: «Compendium de chirurgie pratique» (1845—61) съ Вераромъ и Госселеномъ; «Comparaison des deux systèmes musculaires» (1846); «Traité théorique et pratique des maladies des yeux» (1855) — съ Госселеномъ и др.

Деновъ (баронъ Доминикъ-Виванъ Denon, 1747 — 1825) — франц. гравиръ, рисовальщикъ, дипломатъ и писатель. Съ ранняго возраста специально изучая политическія науки и юриспруденцію, занимался также изящными искусствами и литературою. Двадцатидвухъ лѣтъ отъ роду, благодаря своимъ связямъ и общественному положенію, успѣлъ поставить на сцену пьесу своего сочиненія: «Julie ou le Bon Père», вещь очень посред-

ственную, и вскорѣ затѣмъ получилъ должность секретаря посольства въ С.-Петербургѣ. При Людовикѣ XVI была имъ удачно исполнена секретная миссія въ Швейцарію, гдѣ онъ нарисовалъ и написалъ нѣсколько портретовъ Вольтера и сдѣлалъ извѣстный рисунокъ: «Le déjeuner de Fernex». Послѣ того состоялъ въ теченіе семи лѣтъ, при посольствѣ въ Неаполѣ и написалъ текстъ къ изданію аббата Сенъ-Нона: «Voyage pittoresque de Naples et de Sicile» (1788), а потомъ, бросивъ дипломатическую карьеру, жилъ въ Римѣ, Флоренціи и Венеціи, занимаясь рисованіемъ и гравированіемъ портретовъ. Вскорѣ по возвращеніи своемъ въ Парижъ, въ 1787 г., былъ избранъ въ члены тамошней акад. живописи. Предъ началомъ франц. революціи отправился вторично въ Италію, но возвратился на родину, лишь только узналъ, что его имя попало въ списокъ эмигрантовъ, подлежащихъ наказанію за измѣну отечеству. Избавившись отъ участи, грозившей ему въ этомъ случаѣ, онъ могъ только благодаря заступничеству Л. Давида, для котораго были имъ награвированы 11 листовъ республиканскихъ костюмовъ и «Sergent du jeu de Rauche». Впослѣдствіи вошелъ въ милость къ Наполеону I, сопровождалъ его въ египетскомъ походѣ и, по его порученію, издалъ замѣчательное по гравюрамъ сочиненіе: «Voyage dans la Basse et dans la Haute Egypte» (1802). Въ 1803 г. занялъ постъ главнаго директора императорскихъ музеевъ, и во все царствованіе Наполеона исполнялъ различныя его порученія по части искусства: завѣдывалъ выборомъ для луврской галлерей художественныхъ произведеній изъ числа свезенныхъ въ Парижъ изъ другихъ европейскихъ музеевъ; надзиралъ за работами по сооруженію Вандомской колонны; управлялъ севрскимъ фарфоровымъ заводомъ и т. д. Во время его директорства былъ изготовленъ на этомъ заводѣ т. наз. олимпійскій сервизъ для императора Александра I. По порученію послѣдняго пріобрѣталъ въ Парижѣ картины и др. художественные предметы для Импер. эрмитажа. Возвращеніе Бурбоновъ на французскій престолъ лишило Д. всѣхъ занимаемыхъ имъ должностей. Имъ награвировано въ манерѣ Рембрандта свыше 300 листовъ, въ томъ числѣ 47 портретовъ знаменитыхъ живописцевъ, 62 портрета друг. лицъ и нѣсколько воспроизведеній картинъ П. Поттера, Рембрандта, Кванделя, А. в. Дейка и др. Составивъ себѣ любопытную коллекцію художественныхъ предметовъ, онъ описалъ ее въ сочиненіи: «Monuments des arts du dessin chez les peuples tant anciens que modernes», изданномъ его племянникомъ, А. Дювалемъ въ 1829 г. А. Н.—сѣ.

Дентализація—фонетическій процессъ, заключающійся въ измѣненіи заднеязычныхъ (школьный терминъ — *ортантне*) согласныхъ *k* и *g* (linguales posteriores) передъ слѣдующими узкими небными гласными *e* и *i* въ согласные переднеязычные зубные (linguales priores dentales) *t* и *d*. Процессъ этотъ есть дальнѣйшее развитіе и слѣдствіе палатализаціи (смягченія) *k* и *g* и объясняется физиологическими условіями: небный (палатальный)

оттѣнокъ *k'* и *g'*, вызванный вліяніемъ небныхъ гласныхъ *e* и *i*, требуетъ приближенія средней части языка къ небу, благодаря которому мѣсто заднеязычнаго затвора для *k*, *g* (между задней частью языка и мягкимъ небомъ) приближается впередъ (ср. разницу между *k* въ вѣм. Kunde и Kind: послѣднее произносится гораздо ближе впередъ) и этотъ послѣдній, наконецъ, легко можетъ быть замѣненъ переднеязычнымъ затворомъ (между передней частью языка и верхними деснами или зубами), при которомъ уже получится *t* или *d*. Такимъ образомъ первично комбинаторный звуковой процессъ (смягченіе или палатализація *k*, *g* передъ *e*, *i* въ *k'*, *g'*) смѣняется спонтаническимъ (передвиженіе затвора изъ задней части полости рта въ переднюю). Д. имѣется въ различныхъ языкахъ; ею объясняются греческія формы *тс* рядомъ съ лат. *quis* (санскр. *kas*), гдѣ *тс*—индоевроп. *k*, *tévarēs* рядомъ съ лит. *keturi* (четыре) и т. д., а также русскія народныя *андель* вмѣсто ангелъ, *Аводотля* — Евдокія, *тминъ* — польск. *kmin*, греч. *κμινον*. Въ народныхъ говорахъ весьма часто можно встрѣтить *диря* вмѣсто *шря*, *тислый* вмѣсто *хислый* и т. д. С. Буличъ.

Дентальные звуки—см. Зубные и Переднеязычные звуки.

Денте (Марко Денте), прозванный *Маркомъ Равенскимъ* (M. da Ravenna), итальянскій граверъ, одинъ изъ лучшихъ учениковъ знаменитаго Маркантонио Раймонди, род. во второй половинѣ XV ст.; ум. въ 1527 г. Онъ до такой степени усвоилъ себѣ манеру своего учителя, что его работы легко смѣшать съ произведеніями послѣдняго; обладалъ, подобно ему, большою чистотою и увѣренностью штриха, но былъ слабѣе его въ отношеніи рисунка и нерѣдко впадалъ въ преувеличеніе, особенно при передачѣ выраженія физиономій. Число гравюръ, исполненныхъ М. Равенскимъ, простирается, по Бартшу, до 77. Среди нихъ главными считаются: «Избиеніе младенцевъ», съ Ваччіо-Вандинелли; «Большая битва римской конницы», съ Дж. Романо; «Madonne a la longue suisse», съ Рафаэля; «Богоматерь съ Младенцемъ-Спасителемъ», съ него же; «Гладиаторы Энтелъ и Даресъ», съ него же, и копія гравюръ Маркантонио: «Похищеніе Елены», «Тайная Вечеря» и «Триумфъ Галатеи». А. С.—сѣ.

Дентикулы (denticuli, т. е. зубчики), въ архитектурѣ—украшенія въ видѣ продолговатыхъ параллелепипедовъ, помѣщаемыя въ антаблементѣ іоническаго архитектурнаго ордена, при переходѣ отъ фризъ къ карнизу, —тамъ, гдѣ въ дорическомъ орднѣ находится «слезникъ». Д. размѣщаются по свѣсу карниза въ одинаковомъ разстояніи другъ отъ друга, и притомъ въ равномъ ихъ ширинѣ, такъ что весь ихъ рядъ представляетъ полосу чередующихся между собою небольшихъ выступовъ и совершенно такихъ же впадинъ (см. Архитектура, стр. 277). А. С.—сѣ.

Дентинъ — вещество, изъ котораго состоятъ зубы. См. Зубы.

Дентонъ (Denton)—гор. въ англ. графствѣ Ланкастеръ, близъ р. Темъ (Tame). 13998 ж. Каменноугольныя копи, плавильные заводы.

Денуайе (Жюль-Шьерь-Франсуа Desnoyers, 1800—87)—франц. историкъ и геологъ. Будучи секретаремъ геологическаго общества и общества для французской исторіи, принималъ дѣятельное участіе въ изданіи «Documents inédits relatifs à l'histoire de France». Его главнѣйшія соч.: «Histoire du décroissement et de la destruction totale du paganisme dans les provinces de l'empire d'Occident» (1832); «Histoire des différentes incursions des Arabes d'Asie et d'Afrique en Italie» (1838, премирено); «Bibliographie historique et archéologique de la France» (1854). Изъ его геологич. работъ болѣе важны: «Mémoire sur la craie et les terrains tertiaires de Contentin» (1825); «Observations sur quelques systèmes de la formation oolithique du Nord-Ouest de la France» (1825); «Observations sur les terrains tertiaires du Nord-Ouest et de l'Ouest de la France» (1852—53); «Coëxistence de l'homme avec l'Elephas meridionalis» (1863) и др.

Денуайе (Desnoyers, Луи-Клодъ-Жозефъ-Флорансъ)—французскій журналистъ (1805—1868 г.), основавшій въ 1836 г. газету «Siècle», быстро пріобрѣтшую большую популярность. Онъ же одинъ изъ основателей «Société des gens de lettres», председателемъ котораго былъ много лѣтъ. Написалъ юмористическіе очерки: «Les béotiens de Paris» и «La grande famille de ce bon monsieur Tartufe», рядъ водевилей (подъ псевдонимомъ Дервилль), романы «Les aventures de Jean-Paul Choppart», «Les aventures de Robert-Robert et de son fidèle compagnon Toussaint Lavenette», «Le fou», «Madame Mairaire» и др.

Денуайе (Луи-Шарль Desnoyer, 1806—58)—франц. драматургъ. Былъ сначала актеромъ, а затѣмъ главнымъ режиссеромъ въ парижскомъ «Théâtre-Français». Авторъ весьма большого числа водевилей, комедій и драмъ, изъ которыхъ особенно большой успѣхъ имѣла драма: «Le naufrage de la Méduse» (1839). Написалъ еще: «Roi de Rome», «Facteur», «Le petit chapeau», «Montbailly ou la Calomnie», «Jeanne d'Arc», «La Bergère des Alpes» (съ Денверъ) и др.

Денуайе (Огюсть-Гаспаръ-Луи, баронъ Boucher-Desnoyers)—одинъ изъ значительнѣйшихъ франц. граверовъ (1779—1857); учился рисованію у Летьера, гравированію у Тардье. Превосходный эстампъ: «Прекрасная садовница» съ Рафаэля, положилъ начало его извѣстности. Въ 1816 году былъ принятъ въ число членовъ парижской академіи художествъ, въ 1820 г. награжденъ орденомъ почетнаго легіона, въ 1828 г.—баронскимъ достоинствомъ. Тонкое пониманіе воспроизводимыхъ оригиналовъ, простой и изящный приемъ исполненія, блестящій, сильный и, когда то оказывалось нужнымъ, крайне деликатный рѣзецъ, ученое и красивое расположеніе штриховъ—таковы достоинства всѣхъ произведеній Д. Съ особенною любовью занимался онъ гравированіемъ съ Рафаэля, хотя и другіе старинныя итальянскіе живописцы, равно какъ и нѣкоторые корифеи французской живописи, находили въ немъ искуснаго истолкователя своихъ картинъ. Главныя въ ряду его гравиръ—вышеупомянутая «Прекрасная

садовница», «Преображеніе», «Мадонна да Фоинья», «La Vierge au linge», «Св. Маргарита», «Мадонна дома Альбы», «Мадонна дель-Пеше», «Мадонна Франциска I», «Мадонна Темпи», «Мадонна дель-Селла», и «Сикстинская Мадонна»—всѣ одиннадцать съ Рафаэля; «La Vierge aux rochers» съ Л. да Винчи, «Велизарій» съ Жерара, «Елиазаръ и Ревекка» съ Н. Пуссенна, «Федра и Иполитъ» съ Герена, «Портретъ Наполеона I въ императорской мантіи и прочемъ коронаціонномъ убранствѣ» съ Жерара и «Портретъ Тайлераана», съ него же. Въ 1821 г. Д. издалъ сборникъ, подъ заглавіемъ: «Recueil d'estampes gravées d'après des peintures antiques italiennes», содержащій въ себѣ 34 листа съ изображеніями памятниковъ античной живописи и картинъ итальянской школы, гравированными отчасти самимъ издателемъ, отчасти другими, по рисункамъ, которые были сдѣланы имъ въ Италіи въ 1818—19 гг.

А. С.—ог.

Денуартерръ-ле-Брисеуа (Густавъ-Desnoirterre-le-Brisois)—франц. писатель (1817—92), авторъ романовъ: «Le pensionnaire et l'artiste», «La chambre noire», «Entre deux amours», «Les talons rouges» (1859) и др. Болѣе извѣстны его историко-критич. соч.: «Cours galantes» (1859—64), «Voltaire et la société française au XVIII siècle» (1867—76), «Monsieur de Balzac» (1851), «Intérieurs de Voltaire» (1855), «Grimod de la Reynière et son groupe» (1877), «La comédie satirique au XVIII s.» (1884), «Le chevalier Dorat et les poètes légers au XVIII s.» (1887) и др.

Денцель (Бернгардъ-Готтльбъ Denzel, 1778—1838)—нѣм. педагогъ, юртембергскій священникъ; сталъ извѣстенъ своей дѣятельностью въ духѣ Песталоцци и въ 1817 г., по порученію пассаускаго правительства, занялся преобразованиемъ тамошнихъ школъ. Изъ многочисленныхъ его соч., много содѣйствовавшихъ распространенію идей Песталоцци въ юж. Германіи, выдается: «Einleitung in die Erziehungs- u. Unterrichtslehre für Volksschullehrer» (2 и 3 изд., 1825—29).

Денъ (Dheune)—рѣка въ восточной Франціи, длиною въ 65 км., русло которой на всемъ почти верхнемъ теченіи входитъ въ составъ Центрального канала; Д. вытекаетъ съ горъ, лежащихъ у начала Центрального канала къ ВЮВ отъ Крезю и изливается въ Сону (Saone).

Денъ (Siegfried-Wilhelm Dehn)—извѣстный нѣмецкій музыкальный теоретикъ (1796—1858); изучалъ сначала игру на виолончели, потомъ теорію композиціи, подъ руководствомъ Клейна. Большой знатокъ исторіи музыки, онъ завѣдывалъ музыкальнымъ отдѣломъ берлинской королевской бібліотеки, обогатившейся, благодаря ему, многими рѣдкими сочиненіями Баха (6 концертвъ), Орландо Лассо (болѣе 500 мотетовъ) и другихъ композиторовъ. У Д. занимался теоріей композиціи М. И. Глинки. Д. редактировалъ журналъ «Säcilia», въ Майнцѣ; издалъ въ Берлинѣ нѣсколько сочиненій старинныхъ композиторовъ, подъ заглавіемъ: «Sammlung älterer Musik aus dem XVI und XVII J.». Изъ теоретическихъ сочиненій Д. извѣстны: «Theore-

tisch-praktische Harmonielehre mit angefügten Generalbassspielen» (Берл., 1840) и «Lehre vom Contrapunkt, dem Canon und der Fuge (Берл. 1858).

Н. С.

День-ле-Руа (Dun-le-Roi)—г. во Франц. д-тѣ Эрв, на Оронѣ и каналѣ Берри; 4337 (1876) ж.; добываніе желѣза, желѣзолитейная фабр. сельскохозяйственныхъ машинъ.

День, какъ способъ исчисления *сроковъ* (см.), подлежитъ нѣкоторымъ опредѣленіямъ со стороны нормъ гражданского права и судопроизводства. Подъ Д. въ этой области понимается именно календарный Д., считаемый съ 12 час. ночи, а не съ момента заключенія сделки или наступленія юридическаго факта. *Началомъ срока*, опредѣленнаго днями, считается въ большинствѣ современныхъ законодательствъ, въ противоположность римскому праву, Д., слѣдующій за днемъ заключенія юридической сделки или тѣмъ, на который приходится опредѣленный фактъ, (напр. начало совершенія дѣянія). *Концомъ* признается вполнѣ истекшій послѣдній Д. срока, такъ что и здѣсь наступленіе послѣдствій окончанія срока выпадаетъ на Д., слѣдующій за конечнымъ срокомъ. Исключеніемъ изъ общаго правила являются тѣ случаи, когда совершеніе дѣйствій, связанныхъ съ срокомъ, возможно лишь въ присутственныхъ мѣстахъ или въ часы дѣловыхъ сделокъ. Тогда концомъ срока считается тотъ часъ послѣдняго дня, въ который закрывается засѣданіе или оканчиваются дѣловые отношенія. Праздничные и табельные дни, имѣющіе значеніе неприсутственныхъ (см.), въ счетъ сроковъ, при опредѣленіи *окончанія часа* (а не начала), не ставятся, такъ что послѣднимъ днемъ срока, истекающаго въ неприсутственный Д., считается первый присутственный Д., слѣдующій за неприсутственнымъ. При почтовыхъ сношеніяхъ принимается во вниманіе тотъ Д., когда бумаги или письма получены на почтѣ въ мѣстѣ назначенія, а не тотъ, когда они доставлены адресату. Большинство означенныхъ постановленій имѣетъ силу лишь въ томъ случаѣ, если стороны не условились въ противномъ. Русскіе законы и судебная практика держатся указанныхъ правилъ. Ср. ст. 818—828 Уст. гражд. судопр. О разногласіяхъ по этому вопросу въ литературѣ и законодательствахъ см. «Motive zu dem Entwurfe eines bürgerl. Gesetzbuches» (т. I, 282 сл.). См. Срокъ.

В. Н.

День (древн.-русс.)—какъ единица времени, считался различно. Въ Новгородѣ Д. считался въ 12 часовъ, да и въ Москвѣ въ XV вѣкѣ, повидимому, тоже въ 12 часовъ, какъ это можно заключить изъ извѣстія о смерти митрополита Филиппа I. Въ XVI и XVII вѣкахъ существовало такое росписание, по которому самый короткій ноябрьскій день продолжался не болѣе 7 часовъ, а самый длинный июньскій—17 часовъ. При равенствѣ дней день считается въ 12 часовъ. По этому росписанію отправлялись церковныя службы, но оно было отмѣнено синодомъ въ 1722 году, съ замѣною прежнихъ часовъ общеевропейскими, при чемъ началомъ дня считалась полночь, т. е. 12 часовъ по полуночи. Конецъ дня возвѣщали особымъ

знакомъ, что называлось «отдачею часовъ»; это было, вѣроятно, въ родѣ теперешней вечерней зари.

Д. *Прозоровскій.*

День—еженедѣльная славянофильская газета, издававшаяся въ Москвѣ И. С. Аксаковымъ съ 15 октября 1861 г. Газета носила преимущественно литературно-общественный характеръ, такъ какъ политической отдѣлы ей не были разрѣшены. Въ июнѣ 1862 г. И. С. пришлось сложить съ себя официальное редакторство (онъ не согласился открыть имени автора одной корреспонденціи), и за него подписывался Юрій Самаринъ. Постлѣ № 34 того же года послѣдовало, по высочайшему повелѣнію, запрещеніе изданія Дня; но съ 15 октября газета возобновилась, подъ редакціей самого Аксакова. Въ 1863 г. при Д. выходилъ въ видѣ приложенія журналъ «Акціонеръ» подъ ред. Ф. В. Чижова. Д. прекратился въ 1865 г. Въ началѣ изданія Д. пользовался успѣхомъ, имѣлъ болѣе 4000 подписчиковъ, потомъ эта цифра пала.

День—органъ русскихъ евреевъ, еженед. газета; издавалась въ Одесѣ въ 1869—71 г., гг. А. Цедербаумомъ и Гольденбугомъ.

День—небольшая дешевая газета, выходившая 5 разъ въ недѣлю въ СПб. съ 1865 г.; въ маѣ 1893 г. изданіе остановилось. Издателемъ ея былъ А. А. Грече, редакторомъ—И. В. Скворцовъ.

День очищенія—см. Дни очищенія.

День рабочий.—Рабочимъ днемъ называется та часть сутокъ, въ продолженіе которой рабочей прилагаетъ свой трудъ въ производствѣ. Въ первобытныхъ экономическихъ отношеніяхъ, когда преобладало натуральное, патріархальное хозяйство, съ принудительными формами труда, вопросъ о длинѣ рабочаго дня не возникалъ вовсе. Работали, сколько прикажетъ «господинъ», не считая часовъ, болѣею частью отъ восхода до заката солнца. Позже, когда освобожденіе рабочихъ массъ въ Зап. Европѣ поставило ихъ въ новыя, болѣе самостоятельныя отношенія къ работодателямъ, условія пользованія рабочей силой стали опредѣляться соперничествомъ продавцовъ и покупателей труда на рынкѣ; въ то же время выдвинулось могущественное вліяніе новыхъ хозяйственныхъ формъ—мануфактуръ и фабрикъ. Въ концѣ XVIII в. былъ изобрѣтенъ въ Англіи рядъ машинъ, примѣненіе которыхъ къ производству стоило очень дорого; фабриканты, стремясь утилизировать каждую минуту, чтобы сократить изнашиваніе машинъ во время бездѣйствія, стали удлинять рабочій день, нѣрѣдко до 19—20 час. въ сутки, при чемъ ввели ночной трудъ какъ для мужчинъ, такъ и для дѣтей и женщинъ. Въ результатъ получилось вырожденіе рабочихъ классовъ, что и поставило впервые вопросъ о рабочемъ днѣ въ рядъ важныхъ социальныхъ проблемъ и обратило на него вниманіе какъ ученыхъ, такъ и гос. дѣятелей. Иссѣдованія положенія рабочихъ на фабрикахъ и въ другихъ промышленныхъ заведеніяхъ, произведенныя правительственными комиссіями и частными лицами, съ очевидностью показали, что при господствѣ полной свободы конкуренціи рабочіе часто оказываются вынужден-

ными соглашаться на всякія условія работодателей. Постепенно въ умахъ европейскихъ законодателей окрѣпла идея о необходимости государственнаго вмѣшательства въ отношенія между фабрикантами и рабочими, осуществившаяся въ фабричномъ законодательствѣ. Это послѣднее коснулось и регулированія рабочего дня, первоначально только для нѣкоторыхъ группъ рабочихъ — дѣтей, подростковъ и женщинъ, — въ новѣйшее время и для взрослыхъ рабочихъ — мужчинъ. Кромѣ вмѣшательства государства, на продолжительность рабочего дня въ промышленныхъ заведеніяхъ вліяло и рабочее население, путемъ стачекъ (см.). Въ результатъ дѣйствія этихъ факторовъ получается слѣдующая картина рабочего Д. въ цивилизованныхъ государствахъ*).

Англія. Уже въ царствованіе Елизаветы существовалъ законъ, опредѣлявшій рабочий Д. въ 12 час., но не имѣвшій особеннаго практическаго значенія. Систематически разработанное фабричное законодательство возникаетъ только съ XIX в. Первый фабричный законъ, 1802 г., устанавливалъ для учениковъ въ хлопчатобумажныхъ и шерстяныхъ фабрикахъ 12 часовой день. Многочисленные парламентскія коммиссіи первой половины XIX в. обнаружили ужасающіе факты эксплуатаціи рабочей силы. Обычный рабочий Д. въ производствахъ, обрабатывающихъ волокнистыя вещества, простирается до 15—16 час.; въ рудникахъ господствовалъ 14—15 часовой день для всѣхъ рабочихъ. Законъ 1833 г. запретилъ подросткамъ 13—18 лѣтъ ночной трудъ въ ткацко-прядильной промышленности и ограничилъ какъ для нихъ, такъ и для дѣтей 9—13 лѣтъ, продолжительность рабочего Д. (10½ и 9 часовъ). Дальнѣйшая агитація рабочихъ классовъ и лицъ, имъ сочувствующихъ, привела къ законамъ 1850 и 1853 гг., коснувшимся, между прочимъ, рабочего дня женщинъ. Нынѣ дѣйствующее фабричн. законодательство, кодифицированное въ 1878 г. (съ дополненіями 1883 г.), устанавливаетъ слѣдующее: 1) ночной трудъ женщинъ, дѣтей и подростковъ запрещается на всѣхъ фабрикахъ и мастерскихъ, подчиненныхъ фабричному закону. 2) Раб. день (въ шир. см.) для женщинъ и подростковъ 14—18 лѣтъ на всѣхъ фабрикахъ не можетъ превышать 12 час.; раб. день (въ тѣсн. см.) на ткацкихъ и прядильныхъ фабрикахъ опредѣленъ въ 10 ч., на прочихъ фабрикахъ — въ 10½ ч.; въ субботу работа можетъ продолжаться только до 1—2 ч. дня. Такимъ образомъ, раб. недѣля женщинъ и подростковъ равна на ткацкихъ и прядильныхъ фабрикахъ 56½ ч., на прочихъ — 60 ч. Дѣти 10—14 лѣтъ могутъ работать на ткацкихъ и

прядильныхъ фабрикахъ безъ перерыва не болѣе 4½ ч., за недѣлю не болѣе 28 ч. 3) Женщины во всѣхъ мастерскихъ, кромѣ домашнихъ, могутъ работать лишь между 6 ч. утра и 9 ч. веч., съ перерывами на 4½ ч., въ субботу до 4 ч. дня, съ перерывами на 2½ ч.; итого въ недѣлю дѣйствительнаго раб. времени 60 час. Подростки въ этихъ мастерскихъ работаютъ какъ подростки на фабрикахъ, кромѣ ткацко-прядильныхъ. 4) Въ домашнихъ мастерскихъ регулируется трудъ однихъ подростковъ, которые могутъ работать не болѣе, чѣмъ женщины въ недомашнихъ мастерскихъ. Особые законы 1872 г. и 1887 г. регулируютъ раб. время рудокоповъ: ночной трудъ запрещенъ женщинамъ и подросткамъ; подростки до 16 лѣтъ могутъ работать не болѣе 54 ч. въ недѣлю, или по 10 ч. въ сутки. Особый законъ 1886 г. опредѣляетъ раб. Д. служащихъ въ магазинахъ, если имъ менѣе 18 лѣтъ, въ 12 час. Въ настоящее время (половина 1893 г.) внесенъ въ парламентъ билль о 8 часовомъ Д. для всѣхъ рудокоповъ. На фабрикахъ, обрабатывающихъ волокнистыя вещества, вслѣдствіе установленнаго закономъ 10 час. дня для женщинъ и подростковъ и необходимости одновременнаго приведенія въ дѣйствіе машинъ, такой же Д. существуетъ, de facto, и для взрослыхъ мужчинъ. Въ нѣкоторыхъ производствахъ дальнѣйшее сокращеніе рабоч. Д. произошло подъ вліяніемъ рабочихъ союзовъ: въ типографіяхъ, переплетныхъ заведеніяхъ, на верфяхъ, на желѣзодѣлательныхъ и машиностроительныхъ заводахъ рабочая недѣля равна 48—54 час. Будочники работаютъ обыкновенно отъ 3 ч. утра до 1 ч. дня. Въ рудникахъ и копяхъ работаютъ сравнительно недолго: обычный день 8—9 часовъ, въ Дергемъ—7½ час., въ Нортумберландѣ даже 6½ час. Строительные рабочіе Лондона добились съ конца 1892 г. средней рабочей недѣли въ 49 час. Въ сравнительно невыгодномъ положеніи находятся желѣзно-дорожные служащіе, которые до сихъ поръ работаютъ по 12 час. и болѣе въ сутки; бываютъ случаи непрерывнаго труда до 20 час.; особенно тяжелъ рабочий Д. машинистовъ. Такъ же длиненъ рабочий Д. служащихъ на конно-желѣзныхъ дорогахъ и въ омнибусахъ. Служащіе въ магазинахъ работаютъ обыкновенно по 75—90 ч. въ недѣлю; законъ о 74 часовой недѣлѣ для подростковъ не имѣетъ особаго значенія, потому что не было принято мѣръ для приведенія его въ исполненіе. Въ общемъ, въ Англіи произошло въ теченіе XIX в. огромное сокращеніе рабочего времени; напр. 75 лѣтъ назадъ обычная рабочая недѣля въ ткацкой промышленности была 90—100 час. Въ настоящее время идетъ сильная агитація въ пользу установленія 8 часового дня, хотя бы въ нѣкоторыхъ отрасляхъ труда, напр. для желѣзнодорожныхъ служащихъ, привязчиковъ и др.

Франція. Первый законъ, регулирующий рабочий Д., относится къ 1841 г.; онъ устанавливалъ на крупныхъ фабрикахъ для дѣтей 8—12 лѣтъ 8-часовой Д., для подростковъ 12—16 лѣтъ — 12 часовой Д.; ночная работа ихъ допускалась въ ограниченныхъ размѣрахъ. Этотъ законъ совсѣмъ не достигъ цѣли. До

*) Слѣдуетъ различать съ одной стороны *рабочій Д.*, въ широкомъ смыслѣ, т. е. періодъ времени, въ теченіе котораго рабочий находится въ стѣнахъ промышленнаго заведенія (сюда входитъ, слѣдовательно, не только время дѣйствительнаго труда, но и перерывы для ѣды и отдыха, если они проводятся рабочимъ внутри фабрики), съ другой стороны — *рабочій Д. въ тѣсномъ смыслѣ*, т. е. періодъ времени, въ теченіе котораго рабочий дѣйствительно тратитъ свою силу. Въ дальнѣйшемъ изложеніи будетъ идти рѣчь о рабочемъ днѣ въ тѣсномъ смыслѣ.

1848 г. длина рабочего дня была чрезмерной, особенно на хлопчатобумажных фабриках; дети нередко работали по 13—14 часов, взрослые — не менее 14 час., часто по 15—16 час. в сутки. Декретом временного пр-ва 2 марта 1848 г. был установлен нормальный день для всех рабочих — в 10 час. для Парижа, в 11 ч. для провинции; законом 9 сент. 1848 г. установлен в фабричной промышленности 12-часовой раб. Д. Этот закон считается действующим и до настоящего времени. Хотя надзора за исполнением его и не было, тем не менее 12-часовой Д. постепенно укоренился в фабричной индустрии. С 1866 г., по примету ткацкой фабрики Дольфуса в Мюльгаузен, стал распространяться кое-где 11-часовой Д. (преимущественно в ткацко-прядильной промышленности). С 1864 г. международное общество поддерживало агитацию в пользу 8-часового дня. В 1880 г. общество «parti ouvrier» возобновило эту агитацию, и теперь 8-часовой Д. является желанным для большинства рабочих партий. Однако, ни петиции рабочих в парламенту, ни стачки не достигают особых результатов, вследствие неразвитости во Франции рабочего законодательства и господства традиций экономического либерализма. По закону 1874 г. дети до 12 лет могут работать не более 6 ч. в сутки, подростки 12—16 лет — не более 12 ч.; ночной труд запрещается для мальчиков до 16 лет и девушек до 21 года. В подземных копаниях (по зак. 1875 г.) подростки 12—16 лет могут работать не более 8 час. В мелкой промышленности и ремеслах рабочих Д. представляет большое разнообразие. В Париже, в домашней форме крупного производства, при накоплении заказов, он доходит до 16—18 и даже более часов. В больших мастерских все более распространяется плата по часам и поштучно, čímь устраняется всякая определенность рабочего времени. Точные нормы рабочего Д. выработались преимущественно в тех отраслях, в которых рабочие получили твердую организацию посредством союзов; однако и здесь почти везде практикуется сверхурочная работа, за повышенную плату. Строительные рабочие, благодаря своей организации, раньше других достигли рабочего Д. в 10 час., а зимой, кое-где, даже в 8—9 час. Рабочие на каменоломнях около Парижа работают 8—12 ч. Литейщики Парижа достигли в 1864 г., стачкой, сокращения рабочего Д. с 11 до 10 ч.; в 1865 г. того же достигли мѣдные токари. Швей в крупных мастерских Парижа работают по 10 час., прачки — не менее 12 час., чаще 15—16 час. Весьма продолжителен рабочий Д. булочников, извозчиков и служащих на ковано-железн. дорогах. В Париже извозчики стачкой 1878 г. добились сокращения рабочего Д. до 14 час., но и до сих пор они иногда добровольно работают по 15—16 час.

Германия. Первый закон, касающийся рабочего времени на фабриках, был издан в Пруссии в 1839 г.; он устанавливал, что подростки до 16 лет могут работать не более 10 час. Законом 1853 г. рабочий Д. на

фабриках для подростков до 14 лет был ограничен 6 час. С основанием империи эти положения были распространены на все союзные государства. В 1878 г. вышел имперский закон, действующий доныне; он устанавливает на фабриках и в мастерских с механической силой 6-часовой Д. для подростков 12—14 лет и 10-часовой Д. для подростков 14—16 лет (11-часовой для бумагопрядильных фабрик); ночной труд им запрещен; установлены определенные перерывы в труд подростков. С 80-х годов среди парламентских партий возникают проекты установления нормального рабочего Д. для всех рабочих: в 1884 г. социал-демократы предлагали установить 10-часовой Д. для всех взрослых рабочих, для рудокопов же, в производстве с ночной работой и для подростков — 8-часовой; в 1885 г. депутат центра Либерт внес проект 11-часового нормального рабочего Д. В настоящее время обычный рабочий Д. колеблется между 10 и 12 час., не считая сверхурочной работы. По данным фабричной инспекции, в Померании рабочий Д. равен 11 ч., в Познани — 10—11 ч., в Шлезвиг-Голштинии и Ганноверѣ — 11 ч., в Дрезденѣ — 11 ч., в Цвикау — 11—12 ч., в Лейпцигѣ — 10—12 ч., в Бременѣ — 10 ч., в Гамбургѣ — 10—11 ч., в Саксонии 12 ч., в Гессен-Нассау — 11 ч. в сельских округах, 10 ч. в городах; в мелкой и домашней промышленности рабочий Д. доходит до 13—15 ч. В берлинском фабричном округѣ преобладает 10-часовой Д.; в некоторых заведениях, как на бойнях, мельницах, кирпичных заводах, в булочных, он доходит до 12—17 ч. В бреславльском округѣ рабочая неделя колеблется между 65—77 час., при чем 74—77 час. встречаются только в мелких заведениях. В магдебургском округѣ обычный рабочий Д. 10—11 ч., на фабриках металлических изделий 11—12 ч. В мюстеровском округѣ обычный Д. 11 ч., на стронциановых копаниях — 8 ч. В лоссельдорфском округѣ рабочий Д. на более крупных фабриках 10—12 ч.; на некоторых бумагопрядильных и ткацких фабриках работают по 12—14 ч., на других по 10—12 ч.; в домашней индустрии рабочий Д. достигает 13—15 ч. В некоторых копаниях рабочим удалось достигнуть 8 ч. Д.; восемью часами ограничен также труд рабочих некоторых правительственных промышленных заведений. Социал-демократическая партия в последнее время поставила в своей программе достижение 8-часового рабочего Д.

Австро-Венгрия. Первая попытка законодательного регулирования рабочего Д. относится к 1842 г., когда детям до 12 лет разрешено было работать не более 10 ч., подросткам 12—16 л. — не более 12 ч., ночной же труд им был запрещен. По закону 1859 г. 10-часовой Д. установлен для детей до 14 лет. Действующие законы 1884 и 1885 г. определяют, что подростки 12—14 л. не могут работать больше 8 ч. в сутки; подростков до 16 л. нельзя употреблять на регулярную ночную работу; на фабриках с числом рабо-

чих болѣе 20 и съ употребленіемъ машинъ, ночная работа запрещена, кромѣ подростковъ, и женщинамъ; но министръ торговли можетъ разрѣшать эту работу въ отдѣльныхъ случаяхъ. На крупныхъ фабрикахъ законъ вводитъ общій нормальный рабочий Д. въ 11 ч. (не включая перерывовъ); рабочий Д. въ горной промышленности устанавливается въ 10 ч. Законъ объ 11 ч. Д. исполняется довольно точно; нарушенія его встрѣчаются главнымъ образомъ на кирпичныхъ заводахъ, каменоломняхъ, пивоварняхъ и мельницахъ. Рабочій Д. въ мелкой промышленности, по даннымъ вѣнскаго фабричнаго инспектора, колеблется между 10 и 12 ч. Чѣмъ меньше производство, тѣмъ рабочий Д. длиннѣе.

Италія. Въ 1886 г. былъ изданъ общій законъ, опредѣляющій рабочий Д. дѣтей 9—12 л. въ 8 час.; ночной трудъ дѣтей запрещенъ, для подростковъ 12—15 л. ограниченъ 6 ч. По изслѣдованію, произведенному правительствомъ въ 1877 г., средній рабочий Д. въ промышленности равенъ 11—12 ч.; отклоненія встрѣчаются въ обѣ стороны. На сѣверныхъ заводахъ Сициліи рабочий Д. 7 ч.; въ горной промышленности онъ колеблется между 7 и 10 ч. На государственныхъ веряхъ средній рабочий Д. равенъ 10 ч.; рабочий Д. типографчиковъ установленъ въ 10 ч. во всей Италіи, по соглашенію хозяевъ и представителей союза итальянск. типографчиковъ. Особенно продолжителенъ рабочий Д. въ промышленности, обрабатывающей волокнистыя вещества; здѣсь преобладаетъ 12 часовой Д. На шелкопрядильныхъ фабрикахъ и сучильняхъ (одна изъ важнѣйшихъ отраслей итальян. промышленности) работа продолжается дѣтмомъ по 14 ч. въ сутки, съ сентября—по 12 ч.; такова величина рабочего Д. не только для взрослыхъ женщинъ и мужчинъ (послѣднихъ работаетъ въ этой отрасли мало), но и для дѣтей; законъ 1886 г. не находитъ здѣсь полного примѣненія. Продолжителенъ рабочий Д. и для служащихъ на конножѣлѣз. дорогахъ (12—15 ч.). Въ землѣдѣліи поденщики обыкновенно работаютъ съ восхода до заката солнца, съ 1 часомъ перерыва зимой и 2 ч. дѣтмомъ. Постоянные работники—батраки—имѣютъ даже болѣе продолжительный раб. Д.

Швейцарія.—Въ теченіе первыхъ трехъ четвертей XIX в. постановленія о рабочемъ Д. встрѣчаются только въ законахъ отдѣльныхъ кантоновъ (Цюрихъ, Гларусъ, Базель, Тесинъ и др.). Общій фабричный законъ принятъ всенароднымъ голосованіемъ въ 1877 г. Ночная работа женщинъ и подростковъ до 18 лѣтъ запрещается безусловно, для взрослыхъ мужчинъ допускается только съ разрѣшенія союзнаго совѣта; рабочий Д. подростковъ до 16 лѣтъ, вмѣстѣ съ временемъ обученія, не можетъ превышать 11 час.; для рабочихъ всѣхъ отраслей производства и во всѣхъ заведеніяхъ, гдѣ занято не менѣе 5 рабочихъ, устанавливается нормальный рабочий Д. въ 11 час., накануне воскресеній и праздниковъ—въ 10 час. Съ 1890 г. рабочий Д. желѣзно-дорожныхъ служащихъ установленъ въ 10 час. До послѣдняго время 11-часовой Д. соблюдался не особенно точно: инспекція раз-

рѣшала сверхъ-урочный трудъ (въ Цюрихѣ приходилось въ 1886 г. на рабочаго 10,90 сверхъ-урочныхъ часовъ, въ 1887 г.—16,32 час.). Въ Цюрихѣ мелкіе предприниматели предпочитаютъ удлинять рабочий Д., чѣмъ увеличивать число рабочихъ и этимъ самымъ подчиняться фабричнымъ законамъ. L'union ouvrière кантона Ваадтъ и другія кооперативныя учрежденія ввели недавно для всѣхъ своихъ рабочихъ 8-часовой Д.

Бельгія. Рабочій Д. отличается своей продолжительностью; законодательное его регулированіе до послѣдняго времени совершенно отсутствовало. Даже въ каменноугольныхъ кояхъ женщины и подростки работали по 10—12 час.; въ хлопчато-бумажной, шерстяной, сахарной промышленности обычная продолжительность рабочего Д. 13—14 час.; въ типографіяхъ работаютъ по 12 час. Закономъ 13 дек. 1889 г. рабочий Д. ограниченъ для мальчиковъ до 16 лѣтъ и дѣвушекъ до 21 года 12 час.; ночной трудъ имъ запрещенъ.

Нидерланды. По изслѣдованію парламентской комиссіи 1886 г., на ряду съ самымъ распространеннымъ, 12-часовымъ, встрѣчается и болѣе продолжительный рабочий Д. (для женщинъ и подростковъ одинаково съ взрослыми мужчинами). Въ крупной индустріи весьма часто встрѣчается 13—14 часовой рабочий Д.; въ ремесленномъ производствѣ онъ еще длиннѣе; напр., булочники работаютъ по 16 час. въ сутки, шлифовальщики алмазовъ—по 12 час., безъ перерыва. Въ 1889 г. изданы фабричныя законы, въ силу которыхъ подростки до 16 лѣтъ и женщины могутъ работать на фабрикахъ и въ мастерскихъ не больше 11 час.; ночной трудъ имъ запрещенъ.

Сѣверо-Американскіе Штаты. Уже въ теченіе первой половины XIX в. происходило нѣкоторое движеніе въ пользу 10-часового Д. Декретъ президента 1840 г. установилъ 10-часовой Д. для правительственныхъ мастерскихъ, и подъ его вліяніемъ сталъ распространяться 10-часовой Д. и въ частной промышленности; постепенно онъ сталъ преобладающимъ на хлопчато-бумажныхъ, ткацкихъ и нѣкоторыхъ другихъ фабрикахъ. По закону Коннектикута 1842 г., дѣти до 14 лѣтъ могли работать на хлопчато-бумажныхъ и шерстяныхъ фабрикахъ не болѣе 10 час.; по закону 1856 г., подростки 10—18 лѣтъ могли работать въ прочихъ промышленныхъ заведеніяхъ не болѣе 69 час. въ недѣлю; законъ 1861 г. сократилъ рабочую недѣлю подростковъ 10—15 лѣтъ до 58 час. Аналогичныя постановленія встрѣчаются и въ нѣкоторыхъ другихъ штатахъ. Съ основаніемъ въ 1866 г. національной ассоціаціи труда начинается агитація въ пользу 8-часового Д., сопровождаемая устройствомъ разныхъ лигъ и стачекъ. Въ 1868 г. декретъ президента установилъ въ государственныхъ мастерскихъ 8-часов. раб. Д. Современное законодательство о рабочемъ Д. крайне разнообразно въ различныхъ штатахъ. Рабочій Д. установленъ въ 8 час. для подростковъ до 18 лѣтъ въ Калифорніи и Висконсинѣ, въ 10 часовъ для подростковъ до 18 лѣтъ въ Вермонтѣ, до 15 лѣтъ въ Коннектикутѣ, до 16 л. въ Нью-Гэмпширѣ и Мэрилендѣ, до 18 л. въ

Индявъ, Массачузетсѣ, Мичиганѣ и Миннезотѣ 8-часовой раб. Д. для женщинъ установленъ въ Висконсинѣ, 10-часовой Д.—въ Дакотѣ, Массачузетсѣ, Мичиганѣ и Миннезотѣ. Когда между работодателемъ и рабочими не существуетъ договора о длинѣ раб. Д., то входитъ въ дѣйствие законный раб. Д.: въ 10 часовъ—въ штатахъ Мевѣ, Миннезотѣ, Небраскѣ, Огайо и Родъ-Айлендѣ; въ 8 часовъ—въ Калифорніи, Коннектикутѣ, Иллинойсѣ, Нью-Йоркѣ и Пенсильваніи, рабочий Д. отъ восхода до заката солнца — въ Георгіи. Въ настоящее время обычный рабочий Д. во многихъ производствахъ равенъ 10 часамъ. Стачки вердикто приводили къ сокращенію рабочаго Д.; такъ, булочники штата Нью-Йорка сократили рабочую недѣлю въ 98 — 112 час. до 74 час., кучера омнибусовъ — съ 100—112 час. до 72—84 час.; рабочіе строительнаго дѣла достигли рабочаго Д. въ 8—9 час. Обычная рабочая недѣля служащихъ въ магазинахъ равна 74 часамъ.

Въ Австраліи еще въ 1856 г. строительные рабочіе г. Мельбурна, посредствомъ митинговъ и дѣятельной агитаціи, сумѣли добиться 8 час. Д. Въ 1874 г. былъ изданъ въ Викторіи фабричный законъ, ограничившій рабочий Д. женщинъ и дѣтей 8 часами; въ 1877 г. введенъ законодательнымъ путемъ 8 час. Д. для рудокоповъ; въ 1883 г. 8-час. Д. получили портовые рабочіе и служащіе въ омнибусахъ гор. Мельбурна. Новый фабричный законъ 1886 г. подтвердилъ постановленіе о 8-часовомъ Д. для женщинъ и дѣтей и распространилъ его на служащихъ въ магазинахъ и товарныхъ складахъ.

Россія. Относительно рабочаго Д. въ прежнее время имѣются только отрывочныя свѣдѣнія, преимущественно въ законодательныхъ памятникахъ. Такъ, регламентъ Адмиралтействъ-Коллегіи 1722 г. устанавливалъ 12-ти часовой рабочий Д. въ 12½—13½ час.; въ остальное время года работа должна начинаться за часъ до восхода солнца и кончатся черезъ часъ послѣ заката. Регламентомъ 1741 г. для суконныхъ фабрикъ былъ установленъ средний рабочий Д. въ 15 час. По закону 1833 г., дополненному закономъ 1847 г., дѣти 8—15 лѣтъ могли употребляться на работу въ горномъ производствѣ только въ случаѣ нужды, не болѣе 8 час. въ сутки, причемъ ночная ихъ работа запрещалась. Законъ 1861 г. опредѣляетъ рабочий Д. въ государственныхъ рудникахъ для дѣтей 12—15 лѣтъ (можетъ 12 лѣтъ не могутъ работать) въ 8 час. Исследование фабрикъ Московской губ., произведенное въ 70-хъ годахъ А. А. Исаевымъ, показало, что дѣти и подростки работаютъ по 12—15, даже 16 и 17 час. въ сутки, одинаково со взрослыми. Комиссія, учрежденная въ 1878 г. по предложенію московскаго губернатора, убѣдилась, что дѣти, работая наравнѣ со взрослыми, доходятъ до крайняго истощенія. Столь неутѣшительные выводы вызвали, наконецъ, изданіе фабричныхъ законовъ 1882 и 1883 гг., представляющихъ собою первую попытку систематическаго регулированія труда дѣтей, подростковъ и женщинъ. По закону 1 июля 1882 г. подростки 12—15 лѣтъ могутъ работать въ

промышленныхъ заведеніяхъ не болѣе 8 час. въ сутки, не включая сюда времени ѣды, отдыха и обученія, и не болѣе 4 часовъ сряду; ночная работа имъ запрещена, и только въ случаяхъ необходимости министръ финансовъ можетъ разрѣшить ночную работу подросткамъ, не свыше, однако, 4 ч. Законъ 3 июля 1885 г. запрещалъ ночную работу подросткамъ до 17 лѣтъ и женщинамъ на хлопчато-бумажныхъ, льняныхъ и шерстяныхъ фабрикахъ. По закону 12 июня 1884 г., министру финансовъ было предоставлено разрѣшать 6-часовую непрерывную работу на фабрикахъ для подростковъ до 15 лѣтъ, если это необходимо для производства и не можетъ причинить вреда здоровью подростковъ, при томъ условіи, чтобы общая продолжительность рабочаго Д. не превышала 6 ч. Послѣдній законъ, 24 апр. 1890 г., вводитъ нѣкоторыя видоизмѣненія въ прежнее законодательство. Непрерывный 6 часовой Д. подростковъ можетъ вводиться самими фабрикантами, при простомъ увѣдомленіи о томъ мѣстной фабричной инспекціи; въ видѣ исключенія допускается въ стеклянномъ производствѣ занятіе подросткомъ 12—14 лѣтъ ночными работами до 6 ч. въ сутки, съ тѣмъ, чтобы по окончаніи ихъ они были свободны не менѣе 12 час.; въ тѣхъ промышленныхъ заведеніяхъ, въ которыхъ введена 18-часовая непрерывная дневная работа двумя сдѣлками, рабочий Д. подростковъ можетъ быть продолженъ до 9 час., при чемъ работа не можетъ продолжаться долѣе 4½ час. сряду; министру финансовъ предоставлено запрещать ночной трудъ подросткомъ и женщинъ въ промышленныхъ заведеніяхъ, не упомянутыхъ въ законѣ 1885 г., съ предвареніемъ о томъ фабрикантовъ до срока обычнаго найма рабочихъ; въ особо уважительныхъ случаяхъ (какъ, напр., послѣ продолжительной, вызванной несчастіемъ, остановки работъ на фабрикѣ или при усиленныхъ заказахъ) присутствію по фабричнымъ дѣламъ, а гдѣ ихъ нѣтъ—губернаторы могутъ разрѣшать подросткамъ 15—17 лѣтъ и женщинамъ ночной трудъ, съ тѣмъ, однако, чтобы въ теченіе свѣдующаго дня эти лица были свободны до полудня.

Свѣдѣнія о длинѣ рабочаго Д. въ промышленности современной Россіи можно почерпнуть изъ отчетовъ фабричныхъ инспекторовъ, сведенныхъ въ отчетѣ главнаго фабричнаго инспектора за 1895 г. Данныя касаются 1214 промышленныхъ заведеній, охватывающихъ 125 наиболѣе крупныхъ и типичныхъ производствъ. Рабочій Д. весьма различенъ не только въ заведеніяхъ различныхъ отраслей, но даже въ одной и той же отрасли и въ одной и той же мѣстности. Число рабочихъ часовъ колеблется между 6 и 20. Рабочій Д. въ одномъ и томъ же производствѣ различается на 1—11 часовъ. Рабочій Д. тѣмъ длиннѣе, чѣмъ первобытнѣе устроена фабрика, чѣмъ менѣе предприниматель знакомъ съ техническими усовершенствованіями и чѣмъ меньше развитъ производство. Рабочій Д. въ 12—20 час. существуетъ въ сравнительно меньшемъ числѣ промышленныхъ заведеній; въ 80% осмотрѣнныхъ заведеній рабочий Д. (въ тѣсн. см.) не превышаетъ 12 час., въ томъ числѣ въ 36,8%

онъ равенъ 12 час., въ 20,8% — 11 ч., въ 18,1% — 10 ч., въ 2,1% — 9 ч., въ 1,6% — 8 ч., въ 0,4% — 7 ч., въ 0,2% — 6 ч. Итакъ, наибольшее обычнй рабочий Д. — 12-часовой. Если считать рабочий Д. со включеніемъ перерывовъ (т. е. рабочий Д. въ широкомъ см.), то 12 ч. и менѣе онъ продолжастся лишь въ 32,5% всѣхъ заведеній. Вотъ нѣкоторыя подробности о длинѣ рабочаго дня въ разныхъ производствахъ (на основаніи таблицъ, приложенныхъ къ отчету главнаго фабричнаго инспектора за 1885 г.):

Название производствъ.	Число заведеній.	Величина рабочаго дня:											
		Въмнѣе 8 час.	9 час.	10 час.	11 час.	12 час.	13 час.	14 час.	15 час.	16 час.	17 час.	18 час.	19 час.
Типографія	114	3	10	67	23	10	1	—	—	—	—	—	—
Табачное	107	5	3	44	35	16	8	—	—	—	—	—	—
Бумаготкацкое	95	7	—	—	—	79	7	1	—	1	—	—	—
Чугунолитейное	41	—	2	15	15	8	1	—	—	—	—	—	—
Писчебумажное	40	—	2	7	7	23	—	—	—	1	—	—	—
Суконное	40	—	—	1	4	14	4	9	3	5	—	—	—
Кожевенное	36	—	2	2	11	18	2	1	—	—	—	—	—
Шерстопрядильное и шерсто- ткацкое	34	—	1	3	4	18	5	3	—	—	—	—	—
Спячечное	33	—	—	4	8	8	5	—	4	1	1	2	—
Стекланное	31	3	2	3	1	16	—	2	1	3	—	—	—
Издѣлія изъ золота, серебра и сусальн. золота	30	—	—	11	17	1	1	—	—	—	—	—	—
Машиностроительное	29	—	—	9	9	8	2	—	—	1	—	—	—
Булочное	28	12	2	2	1	8	1	—	1	—	—	1	—
Красильноотбѣльное	22	—	—	1	1	13	5	2	—	—	—	—	—
Бумагопрядильное и ткац- кое	21	—	—	—	1	16	4	—	—	—	—	—	—
Свеклосахарное и рафинадное. Бумагопрядильное	20	—	1	3	5	11	—	—	—	—	—	—	—
Бумагопрядильное	17	—	1	3	3	8	1	—	1	—	—	—	—
Фарфоровое и фаянсовое	16	—	2	2	7	4	1	—	—	—	—	—	—
Пиво- и медоваренное	16	—	—	2	5	4	3	1	—	—	—	—	—
Шелкоткацкое	15	—	—	—	2	3	5	2	—	3	—	—	—
Льнопрядильное	15	—	—	—	—	5	4	1	2	3	—	—	—
Ситцевое и платочно-набив- ное	14	—	—	—	2	2	10	—	—	—	—	—	—
Пенькопрядильное, канатное и веревочное	14	1	1	—	2	4	—	—	2	—	—	—	4

Ночной трудъ практикуется въ 20,3% всѣхъ заведеній (преимущественно въ Моск. и владимірск. Fabr. округахъ). По даннымъ проф. Янжула, средній рабочий Д. въ Моск. губ. (158 Fabr.) равенъ 12 $\frac{1}{2}$ час.; на суконныхъ Fabr. дневная смѣна работаетъ 14 ч. (не считая 1 $\frac{1}{2}$ ч. перерывовъ), ночная смѣна — 10 ч. Еще болѣе неблагоприятны смѣны въ красильныхъ Fabr., гдѣ ночная смѣна работаетъ постоянно ночью по 12 $\frac{3}{4}$ ч., дневная же работаетъ по 14 $\frac{1}{2}$ ч. Ужасающій характеръ имѣютъ данныя проф. Янжула о рабочемъ Д. на рогожныхъ Fabr., которые нанимаютъ цѣлыя семьи съ тѣмъ, чтобы онѣ производили работу непрерывно всю недѣлю, съ краткими перерывами для отдыха попеременно, такъ что дѣйствительный отдыхъ наступаетъ только съ 7—8 ч. вѣч. субботы и продолжается до 9 ч. вѣч. воскресенья; ежедневно каждый членъ семьи работаетъ до 18 ч. Крайне продолжителенъ рабочий Д. булочниковъ, приказчиковъ въ магазинахъ, служащихъ на желѣзныхъ и конно-жел. дорогахъ. Въ земледѣльи рабочий Д. въ періодъ лѣтнихъ работъ какъ у самостоятельныхъ крестьянъ, такъ и у наемныхъ рабочихъ доходитъ до 16—18 ч. Для подростковъ въ боль-

шинствѣ промышленныхъ заведеній установленъ 8-часовой день (изъ 812 заведеній, о которыхъ имѣются данныя въ отчетѣ главы Fabr. инспектора, въ 489, т. е. въ 60,3%); въ 74 заведеніяхъ (9,1%) рабочий Д. равенъ 6 $\frac{1}{2}$ —7 $\frac{1}{2}$ ч., въ 166 заведеніяхъ (20,4%) — 6 ч., въ 83 зав. (10,2%) — менѣе 6 ч. Обыкновенно подростки заняты въ теченіе 6—12 ч. въ сутки; но есть много заведеній, въ которыхъ эти предѣлы растягиваются на 13—16 час. и даже на дѣлыя сутки, — вредный для малолѣтнихъ порядокъ, такъ какъ въ ожиданіи своей очереди дѣти должны все это время оставаться на фабрикѣ. Нерѣдки случаи, когда подростки работаютъ въ 3, 4 и даже 5 пріемовъ. Въ ткацкой и прядильной промышленности особенно распространена система раздѣленія рабочаго Д. на 3 и 4 части. Этотъ порядокъ создается для обхода закона (такъ назыв. система фальшивыхъ смѣнъ, relays-system), чтобы сдѣлать невозможнымъ контроль инспекціи; при его существованіи подростки работаютъ гораздо больше, чѣмъ полагается по закону, обыкновенно наравнѣ со взрослыми. Особенно частъ такой порядокъ встрѣчается въ завод., гдѣ для рабочихъ нѣтъ особыхъ жилыхъ помѣщеній.

Изъ вышеизложеннаго видно, что рабочий Д. все болѣе и болѣе сокращается, подъ влияніемъ какъ законодательныхъ ограниченій, такъ и воздѣйствія общественнаго мнѣнія и рабочихъ союзовъ. Въ настоящее время во многихъ странахъ рабочіе дѣятельно добиваются законодательнаго установленія *нормальнаго рабочаго Д.*, который бы опредѣлялъ величину рабочаго времени для всѣхъ отраслей промышленности и при томъ давалъ бы рабочимъ достаточный досугъ для духовнаго развитія и выполненія ихъ политическихъ обязанностей. Среди рабочаго населенія распространяется формула: «8 час. труда, 8 час. отдохновенія и развлеченія и 8 час. сна». Въ пользу сокращенія рабочаго Д. говорятъ какъ соображенія общественнаго интереса, такъ и выгоды его для предпринимателей. Уменьшеніе рабочаго Д. дѣлаетъ трудящееся населеніе болѣе здоровымъ физически, поднимаетъ среднюю продолжительность его жизни, благоприятствуетъ его умственному и нравственному развитію. Съ другой стороны, сокращеніе рабочаго времени увеличиваетъ интензивность труда рабочихъ и, слѣдовательно, его производительность. Доказательствомъ этому служить, между прочимъ, необычайное развитіе хлопчатобумажной промышленности въ Англіи въ теченіе XIX в., несмотря на сокращеніе рабочаго времени съ 100 час. въ недѣлю до 56 $\frac{1}{2}$ час. (см. нижеуказ. соч. Шульце-фонъ-Гевевицъ), а также свидѣтельство массы фабрикантовъ, убѣдившихся въ томъ, что рабочіе, пользующіеся короткимъ днемъ, производятъ больше продуктовъ, чѣмъ рабочіе съ продолжительнымъ днемъ (см. данныя въ нижеуказанныхъ соч. Brentano, Вебба и Кокса).

Литература. Общія соч.: Sidney Webb and Harold Cox, «The eight hours day» (1891; на рус. яз. переведено въ 1893 г.: «Восьмичасовой рабочий Д.»); статья «Arbeitszeit» въ I т. «Handwörterbuch der Staatswissenschaften»; «Recueil des rapports sur la condition du travail» (1890—1892); Shoenhof, «The economy of high wages» (1892); Hadfield and Gibbins, «A shorter working day» (1892); Schulze von Gäwernitz, «Der Grossbetrieb. Ein wirtschaftlicher und socialer Fortschritt» (1892); Brentano, «Ueber das Verhältniss von Arbeitslohn und Arbeitszeit zur Arbeitsleistung» (1893). См. также Фабричное законодательство. По отдѣльнымъ странамъ: *Англія.* «Reports of the chief inspector of Factories and Workshops». Burnett, «First and second report of Sweating system» (1888). *Франція.* «Exposition universelle de 1867. Rapports des délégations ouvrières»; Barberet, «Monographies professionnelles» (т. I—VI, 1886—1889). *Германія.* «Jahresberichte der mit Beaufsichtigung der Fabriken betrauten Beamten» (съ 1879 г.). *Австрія.* «Berichte der K. K. Gewerbeinspectoren für 1887—1888». *Бельгія.* «Commission du travail instituée par arrêté royal du 15 avril 1886» (1887—88). *Нидерланды.* «Enquête betreffend werking en uitbreiding der wet van 19 IX 1874 en naar den toestand van fabrieken en werkplaatsen». *Америка.* «First, second and third annual report of the commissioner of Labour (Wright)» (1886—88); «Fifth annual report of the Bureau

of statistics of Labour of the State of New-York» (1888). *Россія.* «О дѣятельности фабричной инспекціи», отчетъ главнаго фабричнаго инспектора, Я. Т. Михайловскаго, за 1885 г.; «Фабричный бытъ Московской губ.», отчетъ фабричнаго инспектора И. И. Янжула за 1882—83 г. М. С—ва.

День страшнаго суда — см. Страшный судъ.

Деньга пятая, Д. десятая и Д. пятнадцатая — чрезвычайные налоги Московскаго государства XVII в., vznikавшія съ избытковъ по окладу, кто можетъ отъ живота своего и промыслу», т. е. съ дохода, въ размѣрѣ 20, 10 и 6,7%, и притомъ исключительно съ торговыхъ людей города и уѣзда, имѣвшихъ не менѣе 10 руб. годового дохода, а также съ гостей. Д. пятая собиралась въ 1614, 1615, 1632, 1633, 1662 и 1663 гг., въ первые четыре раза — по приговорамъ земскихъ соборовъ. Первый опытъ сбора возбудилъ на практикѣ множество недоразумѣній: не вездѣ одинаково понимали единицу обложенія и не всегда желали обнаружить дѣйствительный доходъ. Въ однихъ мѣстностяхъ Д. пятая превращалась въ тягчайшій помущественный налогъ, уплативъ который, одинъ мезенскій купецъ бѣжалъ, съ женою и дѣтьми; мѣстами прямо оказывали вооруженное сопротивленіе ея взиманію. Въ другихъ мѣстностяхъ Д. пятую взимали по «разрубнымъ спискамъ», по которымъ члены посадской или крестьянской общины платили прямую подать, сообразуясь при этомъ съ тяжестью разрубной единицы. Выборные окладчики опредѣляли размѣръ платежа; правительственные сборщики или соглашались съ ихъ опредѣленіемъ, или же учиняли провѣрку, далеко не всегда имъ удававшуюся. Д. пятнадцатая собиралась въ 1671 г., Д. десятая — въ 1654, 1668, 1673, 1678 и 1680 гг. Всѣ эти чрезвычайные сборы были весьма тяжелы для населенія, и безъ того обремененнаго налогами, достигали довольно неравномерно и имѣли исключительно военную цѣль, которая указывается почти всегда въ самыхъ документахъ о сборѣ. П. Н. Мялюковъ, воспользовавшись, въ своей диссертаци «Государственное хозяйство Россіи въ первой четверти XVIII ст.» (СПб., 1892, стр. 59 и сл.) столбцомъ везданыхъ актовъ о сборѣ Д. пятой въ 1615 г., значительно уяснилъ порядокъ ея взиманія (см. у него же мнѣнія различныхъ писателей о Д.).

В. Ст.

Деньга (денга). — Съ половины XIV ст. до конца XV-го, русская монета состояла изъ мелкихъ, неправильной формы, серебряныхъ *денегъ*. Названіе заимствовано отъ татаръ (см. Русскія монеты). Съ введеніемъ *денегъ копѣйныхъ* или копѣекъ, старая Д. оценена была въ $\frac{1}{2}$ копѣйки. Въ концѣ XVII в., когда недостатокъ серебра вынудилъ правительство чеканить монету изъ мѣди, были выпущены вновь Д. и полушки (см.). На утвержденіе Петра въ 1700 г. было представлено пять образцовъ Д. Первые два имѣли на лицевой сторонѣ портретъ царя, вокругъ которого была латинская надпись: «PET. ALEX. RVSS. IMP.». У третьяго образца на лице-

вой сторонѣ былъ двуглавый орелъ съ надписью вокругъ: ЦРЬ И ВЕЛИКІИ КНЯЗЬ ПЕТРОЪ АЛЕКСІЕВИЧЪ, а оборотная: ДЕНГА $\text{A}\Psi$ (1700) и вокругъ титулъ: ВСЕМЪ ВЕЛИКИМЪ МАЛЫМЪ И БѢЛЫМЪ РОССІИ САМОДЕРЖЕЦЪ (такъ называемыя *полнотитульныя деньги*); у остальныхъ двухъ образцовъ, утвержденныхъ Петромъ, стороны были такія же, какъ у третьяго, за исключеніемъ титула оборотной стороны: ВСЕМЪ РОССІИ ПОВЕЛИТЕЛЬ—у 4-го и ВСЕМЪ РОССІИ САМОДЕРЖЕЦЪ—у 5-го. Подобныя Д. чеканились до 1718 г., но цѣна монеты въ пудѣ металла была повышена съ 12 р. 80 к. до 15 р. 44 коп.—въ 1702 г. и 20 р.—въ 1704 году. Съ 1718 по 1730 г. Д. не чеканились. Въ 1730 г. онѣ выпущены по 10 р. въ пудѣ, съ двуглавымъ орломъ на лицевой сторонѣ и ДЕНГА и годъ—на оборотной. Этотъ типъ и вѣсь монеты существовалъ до 1754 г. Затѣмъ Д. чеканились между 1757 и 1828 г. Вѣсъ ихъ мѣнялся: съ 1757 г. по 16 р. въ пудѣ, а съ 1810—по 24 р. въ пудѣ. Съ 1829 по 1838 г. монеты въ $\frac{1}{2}$ копейки не чеканились, а съ этого времени она получаетъ названіе денежки (см.). Въ 1701, 1704, 1713 и 1714 г. бита монета въ десять денегъ (5 коп.) изъ серебра 38-й пробы, вѣсомъ около 56 долей: Съ 1764 по 1780 г. чеканились сибирскія Д., по 25 р. въ пудѣ (см. Сибирскія монеты). П. ф.—В.

Деньги (въ *этиологическомъ отношеніи*). Деньгами въ обширномъ смыслѣ могутъ быть названы всякіе знаки цѣнности, служащіе для размѣна, для приобретенія другихъ предметовъ, для покупки или найма человѣческаго труда. Не всѣ народы додумались до Д. даже въ этомъ смыслѣ; нѣкоторые не пошли далѣе простого обмѣна, какъ, напр., первобытные обитатели Австраліи. Весьма обширное распространеніе имѣли съ отдаленной древности, и имѣютъ еще мѣстами и теперь, въ качествѣ Д., нѣкоторыя раковины. Особенно извѣстностью пользуются такъ называемыя каури (cowry) или Сургаеа монета (змѣиная головка, ужомка)—бѣловатая раковинка 2—3 сант. длиною, добываемая въ Индійскомъ океанѣ, особенно около Маледивскихъ и Лакедивскихъ острововъ, и вывозимая отсюда съ давнихъ поръ въ Индію, Цейлонъ, Сіамъ, въ Африку, а также въ Англію, для африканской торговли. Нѣсколько десятковъ лѣтъ тому назадъ, въ Индіи, на шиллингъ давали около 4000 каури. На западномъ берегу Африки каури назывались на нитки и 40 каури составляли «снурокъ»; 50 «снурковъ», или 2000 каури—«голова каури»; 10 «головъ», или 20000 каури—«мѣшокъ»; 3 «головы» (или 6000 каури)—долларъ. За молодую женщину платилось отъ 60 до 100 тыс. каури, за болѣе старую—20000 каури. Въ другихъ мѣстахъ—1000 каури считались—1 шил. 3 пенса. Въ Суданѣ въ прежнее время 2000 каури, 7 фунтовъ вѣсомъ—1 долларъ; на Цейлонѣ въ 60-хъ годахъ 1 тонна продавалась за 70 фун. стерл. Раковинка эта вывозилась иногда въ громадномъ количествѣ; въ 1848 г. въ Ливерпулѣ было доставлено ей

60 тоннъ, въ 1849 г.—почти 300 тоннъ. Гамбургская фирма Годефрау дѣтъ 20 тому назадъ посыдала ежегодно нѣсколько судовъ въ Занзибаръ за грузомъ каури и вымѣнивала потомъ на нихъ, на зап. берегу Африки, пальмовое масло. Въ 1868—70 г. въ зап. афр. портъ Лагосъ было ввезено до 8600 тоннъ каури. За послѣднее время данныя о сбытѣ этой раковины неизвѣстны и составляютъ вообще коммерческую тайну. Значеніе каури, какъ монеты, теперь все болѣе и болѣе падаетъ. Въ древности она расходилась далеко; ее в сродную ей Сургаеа annulus Лейардъ нашелъ въ развалинахъ Ниневіи; нѣредко находили ее также въ русскихъ курганахъ, въ погребальныхъ урнахъ сѣв. Германіи, въ Англіи, въ Швеціи (вмѣстѣ съ арабскими диргемами IX в.). Какъ въ Индіи, такъ и у нашихъ мордочковъ и чувашинковъ она употребляется еще и теперь для украшенія костюма, въ Индіи также для убора сбруи лошадей и слоновъ; въ Саксоніи еще не очень давно ею украшались уздечки гусарскихъ коней; у насъ и въ Германіи ее можно встрѣтить на поясахъ мясниковъ и т. д. Еще недавно каури была въ большомъ ходу по верхнему Нилу, по окраинамъ Сахары, на зап. берегу Африки но теперь ее почти вытѣснили куски бумажной ткани, талеры Маріи Терезіи, а мѣстами—стеклянные и другія бусы, вывозимыя теперь въ большомъ числѣ изъ Англіи, ежегодно разной формы, при чемъ новомодныя имѣютъ, конечно, большую цѣнность. Обширное распространеніе, въ качествѣ денегъ, имѣли также раковины иныхъ видовъ у сѣверо-американскихъ индѣйцевъ; но онѣ чаще употреблялись не въ натуральномъ видѣ, а въ обдѣланномъ, какъ искусно вырѣзанные изъ раковины, маленькіе, черныя, красныя или бѣлыя, полдурованные цилиндрики, называвшіеся на нитки. Наиболее употребительное названіе для такихъ нитокъ было *сампумъ* (wampum, wampun), хотя это же названіе прилагалось и къ особымъ кожанымъ широкимъ поясамъ, на которыхъ были нашаты раковины такимъ образомъ, что получались разноцвѣтные узоры, изображенія птицъ, звѣрей. Эти пояса составляли національныя сокровища, знаки власти вождей, и употреблялись иногда, при переговорахъ между племенами, какъ символы мира или объявленія войны. Въ тѣсномъ смыслѣ вампумъ, какъ деньги, были въ ходу, главнымъ образомъ, въ Новой Англіи, Виргиніи, Каролинѣ; мѣстами, на рынкахъ Нью-Йорка и Бостона, съ ними соперничали *квахогъ* (quahog), раковины Venus mercenaria; въ Массачузетсѣ, у такъ называемыхъ пяти индійскихъ націй, употреблялись раковины вида Vucosium, а по берегамъ Тихаго океана, на островѣ Ванкуверѣ, Аляскѣ и т. д.—раковины Dentalium (*зайжаа*), бѣлыя и имѣющія видъ миниатюрнаго слоноваго клыка, самое большее—8 сант. длиною. 40 такихъ раковинковъ, названныхъ на нитку въ сажень длиною, равнялись по цѣнности бобровой шкурѣ; если же на нитку такой же длины приходилось только 39 раковинъ, то она стоила уже двухъ бобровыхъ шкурокъ. Мелкія раковинки, *коля-коля*.

нѣли. значительно меньшую цѣнность; 40 штукъ—одной хайквѣ. Въ Калифорніи употреблялись вырѣзанныя изъ раковины и продолговатныя въ среднѣ круглыя или четырехугольныя пластинки (хайвокъ), или мелкія раковинки *Olivella* (коль-коль), или полоски, вырѣзанныя изъ большихъ, красивыхъ раковинъ *Haliotis*. Теперь раковинныя деньги имѣютъ еще сбытъ только у индѣйцевъ Аляски; въ другихъ мѣстахъ западнаго побережья мѣсто ихъ заступили шерстяныя одѣяла, а индѣйцы въ болѣе восточныхъ штатахъ и территорияхъ усвоили уже себѣ доллары. Раковинныя деньги были въ употребленіи еще кое-гдѣ въ Полинезіи, а на островахъ Пелевскихъ мѣсто денегъ занимали бусы (анду), круглой, цилиндрической или многоугольной формы, изъ стекла, эмали, камня, различныхъ цвѣтовъ; на о-вахъ Фиджи были въ ходу зубы акулъ, а въ нѣкоторыхъ частяхъ Китая, въ старину—пластинки изъ черепахи.

У многихъ народовъ роль денегъ играютъ продукты охоты, особенно цѣнныя шкурки, имѣющія хорошей сбытъ. Въ Сѣв.-Америкѣ, въ области Гудсонъ-Байской компаніи, единицу цѣнности составляетъ еще и до сихъ поръ шкура бобра; въ Аляскѣ ее называютъ просто «шкурой»; тамъ она стоитъ 2 шиллинга; брюки, напр., стоятъ «шесть шкуръ». У сѣверныхъ инородцевъ Сибири единицей цѣнности до послѣдняго времени былъ соболь. Ибнъ-Даста рассказываетъ про волжскихъ болгаръ, что мѣсто монеты у нихъ замѣняли шкурки куницы (соболя); каждая шкурка стоила 2½ диргема (45 коп.). Шкурки имѣли значеніе Д. и въ древней Россіи (см. Вьлки, V, 196). У скандинавовъ шкурками уплачивалась пеня, напр. за оскорбленіе словами—дасья шкура, за пощечину—куница, за болѣе тяжкое оскорбленіе—соболь. Слѣды употребленія шкуръ вмѣсто денегъ сохранились еще и теперь у вогуловъ, у которыхъ бѣлка значитъ копейка, а «сто бѣлокъ»—рубль. Еще въ XVIII в. на Фарерскихъ о-вахъ счетъ денегъ велся на «skins», т. е. баранья шкурки, при чемъ 1 шкурка считалась равною 4 датскимъ или 2 любекскимъ шиллингамъ, хотя, въ дѣйствительности, шкурки уже не употреблялись для обмѣна. Въ Исландіи единицей цѣнности была рыба, треска, вѣсомъ около 2 фун.; 48 рыбъ считались=1 талеру, 15 — 1 кроунъ. Съ теченіемъ времени шкурки замѣняются частями или символами ихъ; таковы были, повидимому, «куны мордки» въ древней Россіи; кожаныя деньги употреблялись въ Скандинавіи и въ Карагенѣ. Подобное же символическое значеніе имѣютъ черепа буйволовъ, оленей, тигровъ, обезьянъ у племенъ Мишми, въ Ассамѣ; у начальниковъ можно видѣть ихъ сотнями, и по числу «головъ» измѣняется богатство; на нихъ можно приобрести вожи, украшенія, рабовъ. Подобную же роль играли головки одного вида краснопераго дятла въ Калифорніи; одна такая головка имѣла цѣнность около 5 долларовъ.

Въ нѣкоторыхъ странахъ Д. служили и служить продукты, получаемые отъ воздѣлываемыхъ растений. Такъ, въ древней Мексикѣ, въ качествѣ мелкихъ Д., были въ употребле-

ніи бобы какао, 24000 штукъ которыхъ составляли мѣшокъ; они ходили также въ Никарагуѣ и въ Гондурасѣ. Въ нѣкоторыхъ мѣстностяхъ Перу и Боливии, ту же роль игралъ одинокій перецъ, въ другихъ частяхъ Америки—листья табаку, на Филиппинскихъ о-вахъ—рисъ, а въ Монголіи Д. служатъ кирпичный чай. Пржевальскій платилъ за барана 12—15 кирпичей, за верблюда 120—150, за китайскую трубку 2—5. Болѣе крупную единицу цѣнности составляетъ въ Монголіи рогатый скотъ. Вся русская торговля съ монголами (и бурятами) ведется на скотѣ, который приходится потомъ (въ Монголіи) гнать въ ближайшіе китайскіе города и обмѣнивать на серебро. Такое же значеніе имѣетъ скотъ (коровы) и у другихъ народовъ, напр. у кафровъ южной Африки, кавказскихъ осетинъ и у всѣхъ вообще кочевниковъ. Мѣстами, напр. у киргизовъ, корова замѣняется лошадыю и верблюдомъ, а въ Кукунорѣ и Цайдамѣ—овцами. Значеніе скота (быковъ), какъ единицы цѣнности, мы видимъ еще въ Иліадѣ, гдѣ рабыня оцѣнивается въ 4 быка, а жертвенный треножникъ—въ 12 быковъ. Латинское названіе денегъ—*resipia*, происходитъ отъ *resus*—скотъ, какъ и русское «товаръ» отъ тюркского слова, означающаго «скотъ». Употребленіе вмѣсто денегъ фабричныхъ издѣлій или мануфактуръ мы встрѣчаемъ теперь въ Африкѣ, гдѣ куски миткаля или ситца составляютъ во многихъ мѣстностяхъ необходимую принадлежность путешественника, для расплаты съ носильщиками и для полученія провіанта. Въ разныхъ мѣстностяхъ предпочитаютъ различные сорта матерій или принимаютъ различную ширину и длину кусковъ; мѣстами болѣе цѣнную имѣютъ готовыя рубашки или ситецъ извѣстной окраски, напр. синяго цвѣта, при чемъ въ нѣкоторыхъ мѣстностяхъ сѣв. Африки предпочитается даже маркій ситецъ, который скоро линяетъ и тѣмъ даетъ краснорѣчивое свидѣтельство, что онъ приобретенъ владѣльцемъ его недавно, новымъ. Въ Австраліи, въ нѣкоторыхъ мѣстностяхъ, единицей цѣнности еще недавно служила бутылка рома, а въ сѣверной Сибири и теперь еще мѣстами водка является самымъ выгоднымъ и употребительнымъ предметомъ обмѣна съ инородцами на мѣха и оленей.

Изъ предметовъ минеральнаго царства, кромѣ металловъ, значеніе Д. имѣетъ мѣстами соль, въ плиткахъ или брускахъ, вѣсомъ ½—1 фн. Марко Поло упоминаетъ о существованіи такой разнѣнной монеты, въ его время (XIII в.), въ одной провинціи Китая, Ибнъ-Батута, въ XIV в.—въ Сахарѣ, къ Ю отъ Марокко. Теперь такія Д. въ ходу, главнымъ образомъ какъ мелкая монета, въ Абессиніи (амбле), гдѣ 100 штукъ ихъ равны по цѣнности одному талеру Маріи Терезіи, а въ болѣе отдаленныхъ отъ приморской полосы мѣстностяхъ на талеръ даютъ уже только 60, 40 и 30 брусковъ. Единицей цѣнности признавался у нѣкоторыхъ народовъ и человекъ—рабъ. Какъ на Нигерѣ и въ другихъ мѣстностяхъ тропической Африки, такъ и въ Новой Гвинее и на другихъ о-вахъ Меланезіи крупный счетъ еще недавно производил-

ся на рабов; стоимость одного предмета, напр., определялась в три человека, а стоимость другого в полчеловѣка, т. е. плохого раба или мальчика. Металлами многие народы пользовались и пользуются не в формѣ монеты, а в видѣ брусковъ, полосъ, пластинокъ, колецъ, известнаго вѣса, иногда также порошка (золото). Желѣзные пластины были въ употребленіи въ Спартѣ и у древнихъ братьевъ; въ настоящее время онѣ въ ходу еще мѣстами въ Африкѣ. Въ области Сенегала, въ концѣ прошлаго вѣка, единицей цѣнности была полоса желѣза, такъ что говорили, напр., «полоса табуку», «полоса рому», разумѣя подъ этимъ естественное по цѣнности полосѣ желѣза количество этихъ веществъ. При устьѣ Нигера, въ Бонни, ходили желѣзные полукружки, въ родѣ подковы; у племени Мпоигве, въ Габонѣ, ихъ связывали иногда по 8—10 штукъ вмѣстѣ. Подобныя же желѣзные Д. въ ходу еще и теперь у нѣкоторыхъ племенъ верхняго Нила, гдѣ онѣ имѣютъ форму наколечника копья, или округленной лопатки, или плоской тарелки, съ небольшою ручкой и съ якоробразнымъ придаткомъ на противоположномъ концѣ. Желѣзные пластины ромбoidalной формы, вѣсомъ около 200 граммовъ, играли роль мелкихъ Д. также въ нѣкоторыхъ мѣстностяхъ Камбоджи; мѣстами тамъ ходятъ мѣдные брусочки, толщиной съ большой палецъ и вершка $1\frac{1}{2}$ —2 длиной, такъ называемый «лапсѣ». Въ древней Мексикѣ, гдѣ желѣзо было неизвѣстно, монетой служили пластинки мѣди, въ формѣ Т, шириной въ 3—4 пальца; тамъ же были въ ходу и оловянные пластинки, хлопчатобумажныя полоски и золотой порошокъ, въ стволѣхъ гусиныхъ перьевъ. Олово употреблялось, въ видѣ небольшихъ колецъ, въ Дарфурѣ. У другихъ негритянскихъ племенъ, напр., у нямъ-нямъ, роль монеты играютъ кольца разной величины, вырѣзываемыя изъ англійской полосовой мѣди. Употребленіе колецъ здѣсь, можетъ быть, осталось какъ культурный пережитокъ отъ древняго Египта, гдѣ были въ ходу золотыя и серебряныя кольца, стоимость которыхъ проверялась взвѣшиваніемъ на вѣсахъ. Изъ надписей извѣстно, что фараоны брали подать съ спрійскихъ народовъ серебряными кольцами и желѣзными «кирпичами», вѣсъ которыхъ, однако, не соответствовалъ египетскимъ единицамъ вѣса, а совпадалъ съ извѣстнымъ числомъ частей вавилонской мины. Вавилонянамъ принадлежитъ честь изобрѣтенія точныхъ мѣръ и вѣсовъ, и раздѣленіе ихъ на дюжины и шестидесятыя части (см. т. V, стр. 321). Отъ вавилонянъ употребленіе металловъ, какъ вѣсовыхъ цѣнностей, было усвоено египтянами, финикійцами, евреями; есть основаніе думать, что и египетскія серебряныя кольца изготовлялись, по вавилонскимъ вѣсамъ, финикійскими мастерами. Съ Востока вели свое происхожденіе и древнѣшя желѣзные полосы грековъ, и мѣдныя четырехугольныя плитки римлянъ, въ 5 фн. вѣсомъ и съ клеймами на обѣихъ сторонахъ. Финикійцы были древнѣшими посредниками въ дѣлѣ обмѣна металловъ; они добывали серебро въ Испаніи, желѣзо—на островѣ Эльбѣ,

мѣдь—на Кипрѣ и Фазосѣ, олово—изъ Англій. Употребленіе металловъ въ серебряныхъ полосахъ или плиткахъ, съ цѣнностью, определяемою по вѣсу, распространилось по всей средней и вост. Азіи. Оно существуетъ и теперь еще въ Китаѣ, Тибетѣ (ямбы), Сіамѣ (тикаль), Кохинхинѣ. Въ Китаѣ, впрочемъ, есть и лянты деньги. Въ древности подобныя «рубленныя» Д. были и въ Россіи, какъ на то указываетъ названіе *рубль* (см.). Возможно, что роль Д. играли отчасти и шейныя гривны (серебряныя), а можетъ быть мѣстами (какъ, напр., въ Германіи) и кольца. Было высказано мнѣніе, что и бронзовыя издѣлія (мечи, кельты и др.), распространившіяся въ средней и сѣв. Европѣ въ доисторическую эпоху, изъ Этрурїи и Греціи, могли иногда имѣть значеніе обмѣнныхъ знаковъ цѣнности. Впослѣдствіи, съ распространеніемъ въ культурныхъ государствахъ монетъ, послѣднія усвоивались и сосѣдними варварскими народами, не имѣвшими собственныхъ Д. Такъ расходились, напр., греческія и греко-бактрійскія монеты, позже римскія, времямъ имперїи, кланды которыхъ находили въ Скандинавіи, сѣв. Германіи, Польшѣ, южной Россіи, затѣмъ византійскіе солиды и арабскіе диргеми (особенно въ IX в.), наконецъ—въ Россіи—монеты зап. государствъ: талеры, ефимки, флорины и т. д. Иногда подобныя монеты продавались на части, для полученія болѣе мелкихъ единицъ. Одно изъ самыхъ любопытныхъ явленій въ исторіи распространения монетъ— австрійскій талеръ Марїи Терезїи 1780 г., съ груднымъ изображеніемъ на немъ королевы, въ коронѣ и въ открытомъ платьѣ. Уже въ 1793 г. монета эта появилась въ Египтѣ и скоро стала тамъ однимъ изъ любимыхъ украшеній, а затѣмъ начала ходить какъ денежный знакъ. Отсюда она распространилась по всей области Нила, въ Абессинію, Сенааръ и далѣе къ Ю, примѣрно до 10° ю. ш., а также въ Аравію. По приблизительному расчету Андрѣ, монета эта ходитъ на прѣстранствѣ около 18000 кв. геогр. миль и известна многимъ десяткамъ миллионъ людей различныхъ народностей. Хотя въ Европѣ она давно уже вышла изъ употребленія, но, въ виду спроса на нее въ Африкѣ (гдѣ, мѣстами, кроме нея, не берутъ никакой другой монеты), ее продолжаютъ чеканить и теперь, съ прежнимъ годомъ.

Д. А.

Деньги (съ политико-экономической точки зрѣнія).—На болѣе высокихъ ступеняхъ развитія роль денегъ повсемѣстно выполняютъ драгоценныя металлы. Относительно высокая цѣнность, прочность, пригодность для посредничества—какъ при крупныхъ, такъ и при мелкихъ сдѣлкахъ—вотъ необходимыя свойства для всякаго товара, который становится Д. Въ этомъ отношеніи драгоценныя металлы—и въ особенности золото—превосходятъ всѣ до сихъ поръ известныя предметы хозяйственнаго оборота. Физическія свойства драгоценныхъ металловъ—ихъ однородность, неизмѣняемость или слабая измѣняемость отъ обыкновеннаго воздѣйствія окружающей среды, привлекательность для глаза, годность какъ

пластический материал для украшения — придают драгоценным металлам высокую качества потребительной ценности. Рядом с этим редкость месторождений драгоценных металлов, несмотря на легкость и дешевизну их получения, и дешевизна транспорта обуславливают высокую мѣновую их цѣнность и малое различие в определѣнии относительной цѣнности их в самых отдаленных странах. Золото и серебро во всякое данное время в предѣлах всего цивилизованнаго мира имѣютъ приблизительно одинаковую цѣнность, какъ в странах, обладающихъ богатыми месторождениями драгоценных металлов, такъ и в тѣхъ государствахъ, которыя удовлетворяютъ свои потребности чужимъ золотомъ и серебромъ. Вслѣдствіе пригодности золота служить матеріаломъ для украшеній и т. п. даже в самых ничтожныхъ количествахъ (золоченіе мелкихъ серебряныхъ и мѣдныхъ украшеній), потребительный рынокъ золота не ограничивается одними богатыми, но можетъ обнимать и самые недостаточные олов населения. Количество золота, добытаго изъ нѣдръ земли и находящагося в распоряженіи человѣка, далеко не покрываетъ, поэтому, потребности в немъ. Это обезпечиваетъ за нимъ высокую цѣнность и легкую повсемѣстную обрацаемость. А тотъ фактъ, что количество золота, которое поступаетъ вновь изъ месторожденій на рынокъ, составляетъ обыкновенно ничтожный % во всей суммѣ обращающагося на международномъ рынкѣ золота, обезпечиваетъ за нимъ наименѣ колеблющуюся цѣнность, сравнительно со всеми другими предметами товарнаго обращенія. Если къ этому прибавить еще экономическую дробность, т. е. строгую пропорциональность цѣнности количеству или вѣсу металла, будетъ ли онъ въ одномъ кускѣ или въ нѣсколькихъ, а также относительную легкость отличать драгоценный металлъ, по цвѣту, звуку и удѣльному вѣсу, отъ неблагородныхъ металловъ, — то мы получимъ всѣ свойства золота и серебра, которыя обезпечиваютъ за ними наивысшую обрацаемость на товарномъ рынкѣ и тѣмъ самымъ закрѣпляютъ за ними функцію Д. Съ той поры, когда обычнымъ факторомъ мѣновыхъ отношеній становятся Д., натуральная мѣна, выражающаяся формулою: Т—Т (товаръ одного рода за товаръ другого рода) замѣняется куплею-продажею, по формулѣ: Т—Д—Т, и система такъ наз. натурального хозяйства смѣняется системою денежнаго хозяйства.

Д. в народномъ хозяйствѣ служатъ посредникомъ или орудіемъ мѣны, мѣриломъ цѣнности, платежнымъ средствомъ и средствомъ накопленія частныхъ капиталовъ. Къ этому присоединяется, в развитомъ денежно-кредитномъ хозяйствѣ, функція Д., какъ наиболѣе удобной формы займовъ. Заемъ или ссуда капиталовъ въ денежной формѣ, будетъ ли то для потребленія или производства, обезпечиваетъ наибольший просторъ и свободу въ осуществленіи цѣлей, для которыхъ дѣлается заемъ. Драгоценные металлы, въ своемъ естественномъ видѣ и въ видѣ произвольныхъ слитковъ, представляютъ нѣкоторыя неудоб-

ства при выполненіи означенныхъ функцій Д., а потому условное количество ихъ в чистомъ видѣ обыкновенно принимается за денежную единицу, которой усваиваютъ опредѣленную пробу, опредѣл. вѣшнй видъ и проч. Такимъ образомъ получается монета (см.). Настоящими Д. можетъ служить только полноцѣнная монета. Она представляетъ слитки опредѣленной формы (чекана), за вѣсъ и пробу которыхъ ручается государственная власть; этой же власти обыкновенно и принадлежитъ прерогатива чеканки монеты. Наблюдая этотъ всеобщій фактъ в исторіи Д., необходимо, однако, помнить, что денежныя функціи какого бы то ни было товара, а на болѣе высокихъ ступеняхъ экономического развитія — денежныя функціи золота и серебра, вытекаютъ не изъ санкціи правительства, а изъ экономическихъ свойствъ самихъ товаровъ. По одной только волѣ государственной власти ни одного товара нельзя превратить въ Д., если по его физической и экономической природѣ ему не присущи денежныя свойства. Отъ государственной власти зависитъ только принятіе той или другой монетной системы, выборъ удачной денежной единицы, улучшеніе чеканки монеты и т. п.

Отъ Д. в тѣсномъ смыслѣ или металлическихъ Д., которыя сами по себѣ представляютъ самостоятельную цѣнность или товаръ, имѣющій значеніе и по выходѣ изъ сферы обращенія, необходимо отличать денежныя знаки. Сюда относятся, главнымъ образомъ, разныя монеты (см.), банкноты (см. Банковые билеты, III, 5) и бумажныя Д. в тѣсномъ смыслѣ. Д. бумажныя. Подъ бумажными Д. в тѣсномъ смыслѣ (нѣкоторые распространяютъ терминъ бумажныя Д. на всякаго рода бумажные денежныя знаки, что нельзя считать правильнымъ) разумѣются денежныя знаки (обыкновенно безпроцентные), выпускаемые какъ платежное средство. Бумажныя Д. представляютъ обыкновенно одинъ изъ видовъ платежныхъ средствъ для государственнаго казначейства. Но исторія бумажно-денежнаго обращенія знаетъ и частныя бумажныя Д. Не говоря уже о тѣхъ случаяхъ, когда крупныя предприниматели, вопреки закону, производятъ расчетъ съ рабочими своими платежными знаками, которые находятъ обращеніе въ узкомъ мѣстномъ районѣ, — иногда ограниченный выпускъ бумажныхъ денежныхъ знаковъ разрѣшается и правительствомъ. Самый любопытный примѣръ въ этъ мѣ отношеній представляетъ Германія, гдѣ общество дейдигско-дрезденской жел. дор. имѣло привилегію выпускать на полмилліона талеровъ бумажныхъ Д., обезпечиваемыхъ лишь обязательнымъ пріемомъ въ кассы общества. Къ частнымъ бумажнымъ Д. относятся и тѣ бумажныя Д., которыя выпускаютъ мѣстными общественными союзами, какъ это нерѣдко имѣетъ мѣсто въ С.-А. С. Шт.

Государственныя бумажныя Д. распадается на двѣ группы: 1) бумажныя Д. безъ принудительнаго курса, т. е. такія, которыя не обязательны для пріема при платежныхъ расчетахъ частныхъ лицъ между собою, и 2) бумажныя Д. съ принудительнымъ курсомъ, т. е. такія, пріемъ которыхъ по номинальному

курсу обязательны во всех денежных расчетах внутреннего обращения. Первая группа заключается в себя следующие виды бумажных Д.: а) разменные и сплошь покрыты металлическим фондом (американские серебряные сертификаты 1878 г.); б) разменные, с частичным покрытием, или без специального покрытия (германские билеты казначейства 1874 г.); в) неразменные по предъявлению, но подлежащая изъятию и покрыты особыми обязательствами (пруссские билеты ссудных касс); г) неразменные или разменные только в определенный срок и не имевшие особенного покрытия (австрийские Münzscheine 1849 и 1860 г.).

Къ группѣ бумажныхъ Д. съ принудительнымъ курсомъ относятся: а) разменные сертификаты съ полнымъ металлическимъ покрытием (американские билеты казначейства по закону 14 июля 1890 г.); б) разменные бумажные Д. съ неполнымъ покрытием или вовсе безъ покрытия (американские greenbacks съ 1879 г., итальянские госуд. билеты по закону 1881 г.); в) неразменные процентныя бумажныя Д. съ принудительнымъ курсомъ (Америка и Австрія); г) *неразменные и безпроцентныя бумажныя Д. съ принудительнымъ курсомъ.*

Последняя категория бумажныхъ Д. является самою типическою; всѣ прочіе виды бумажныхъ Д. могутъ разсматриваться какъ переходныя формы, черезъ которыя правильное денежное хозяйство превращается въ бумажно-денежное и обратно. Самое существенное отличие типическихъ бумажныхъ Д. отъ всѣхъ прочіихъ видовъ состоитъ въ томъ, что онѣ, выполняя функцію платежнаго средства, вмѣстѣ съ тѣмъ становятся и *трибуномъ цѣнности.* Съ водвореніемъ ихъ въ странѣ, денежное хозяйство превращается, поэтому, въ бумажно-денежное. Такимъ образомъ, когда рѣчь идетъ о специфическихъ особенностяхъ бумажно-денежнаго хозяйства, о его вліяніи на народное хозяйство и въ частности на государственныя финансы, то при этомъ имѣется въ виду господство въ странѣ *неразменныхъ бумажныхъ Д. съ принудительнымъ курсомъ.*

Бумажныя Д. въ повѣвшее время являются почти неизбѣжнымъ чрезвычайнымъ ресурсомъ для удовлетворенія платежнаго потребности государствъ въ эпохи кризисовъ, связанныхъ съ крайне дорогими въ наше время войнами. Въ виду громаднаго разстройтва, какое происходитъ въ народномъ хозяйствѣ съ упрочеіемъ въ немъ бумажно-денежной валюты, заботы государства, вынужденнаго прибѣгнуть къ выпуску бумажныхъ Д., направлены къ тому, чтобы какъ можно скорѣе освободить страну отъ этого гнета, путемъ болѣе нормальныхъ формъ государственнаго кредита. Этому требуютъ даже чисто эгонистическія фінансовыя соображенія. Возстановленіе нормальнаго денежнаго обращенія опять освобождаетъ для государства, на случай крайности, этотъ чрезвычайный ресурсъ; въ странѣ съ металлическою валютою, на кратковременное обращеніе къ бумажнымъ Д. правительство можетъ опереться въ случаѣ нужды, не производя глубокаго экономическаго разстройтва. Это видно на примѣрахъ Англіи, С.-А. Соед. Штат., Франціи.

Принудительный курсъ устанавливается государствомъ съ цѣлью искусственно удержать излишекъ бумажныхъ Д. въ обращеніи и тѣмъ поддержать ихъ цѣнность. Но эти мѣры приводятъ обыкновенно къ совершенно инымъ послѣдствіямъ. Принудительный курсъ бумажныхъ Д. прежде всего ведетъ къ тому, что золото и серебро исчезаютъ изъ внутренняго обращенія, дѣлаются обыкновеннымъ товаромъ и обихиваются на бумажныя Д. съ болѣе или менѣе значительнымъ лажемъ (приплатою). Такимъ образомъ, если принудительный курсъ и удерживаетъ излишекъ бумажныхъ Д. въ обращеніи, искусственно усиливая потребность въ нихъ для населенія, то онъ во всякомъ случаѣ не въ состояніи удержать ихъ цѣнность на какой-нибудь определенной высотѣ. Колебаніе курса хотя и находится въ связи съ количествомъ бумажныхъ Д., выпущенныхъ въ обращеніе, но испытываетъ, вмѣстѣ съ тѣмъ, вліяніе многихъ другихъ причинъ, которыя нерѣдко перекрещиваются между собою и даютъ неожиданныя для поверхностнаго наблюдателя результаты. Относительно-болѣшая или меньшая избыточность бумажныхъ Д. обуславливается, прежде всего, потребностями торгово-промышленнаго оборота въ странѣ. При застой экономическаго оборота тоже количество выпускаемыхъ бумажныхъ Д. можетъ вести къ большому паденію ихъ курса, чѣмъ при болѣе благоприятныхъ условіяхъ народнаго хозяйства. Это можно выразить еще иначе: въ странѣ съ бумажно-денежнымъ обращеніемъ всегда болѣшая часть бумажныхъ Д. находится въ связанномъ состояніи (т. е. по карманамъ и текущимъ кассамъ населенія), а меньшая — въ свободномъ состояніи. Последняя сокращается въ бойкое время и увеличивается въ періодъ зстояя. Колебаніе курса зависитъ, главнымъ образомъ, отъ переменъ въ величинѣ свободной части бумажныхъ Д. Если мы представимъ себѣ, что изъ миллиарда бумажныхъ Д. въ обыкновенное время 800 милл. связаны, а 200 милл. свободны, то выпускъ новыхъ 200 милл. увеличить свободныя бумажныя Д. вдвое; если же выпускъ совпадетъ съ временнымъ обращеніемъ 200 милл. свободныхъ Д. въ связанная, то за выпускомъ не послѣдуетъ немедленнаго замѣтнаго пониженія курса, пока оборотъ не придетъ въ норму 800 милл. связанныхъ Д., и свободныхъ окажется не 200 милл., какъ прежде, а 400 милл., которые, конечно, будутъ давить на курсъ. Далѣе, курсъ бумажныхъ Д. зависитъ отъ колебаній спроса на денежный металлъ для иноземныхъ платежей, т. е. отъ состоянія платежнаго баланса данной страны относительно другихъ государствъ. Наконецъ, элементъ довѣрія къ прочности экономическаго и политическаго положенія страны съ бумажною валютою всегда играетъ большую роль въ колебаніи курса бумажныхъ Д. Указываютъ еще нерѣдко на спекуляціи иностранныхъ биржъ, какъ на причину колебанія курса бумажныхъ Д. Но въ общемъ биржи, въ сущности, лишь стараются учесть тѣ причины колебанія курса, которыя перечислены выше. Виржевое вліяніе должно быть отнесено къ числу производныхъ причинъ, а не основныхъ, а потому и борьбу съ неблагопріят-

нымъ воздѣйствіемъ биржъ цѣлесообразнѣе вести на почвѣ улучшения главныхъ условій, колеблющихся курсъ, а отнюдь не на почвѣ биржевыхъ же оборотовъ. Вообще бумажныя Д. подвержены весьма сильнымъ колебаніямъ въ своемъ дѣйствительномъ курсѣ, т. е. по отношенію ихъ на золотую или серебряную монету. Паденіе цѣнныхъ бумажныхъ денегъ ведетъ за собою возвышеніе цѣнъ на всѣ товары, или что то же — уменьшеніе покупательной силы бумажныхъ Д. Отъ обезцѣненія бумажныхъ Д. и вздорожанія товаровъ прежде всего страдаютъ тѣ, кто получаетъ опредѣленное содержаніе въ бумажныхъ Д., такъ какъ оно не мѣняется съ каждымъ новымъ паденіемъ ихъ курса. Далѣе, постоянное пониженіе цѣнности бумажныхъ Д. крайне невыгодно отражается на всѣхъ тѣхъ, кому приходится получать срочные платежи. Измѣненія цѣнности бумажныхъ Д. вліяютъ также на все внутреннее обращеніе. Дѣло въ томъ, что цѣны на товаръ внутренняго производства хотя и возвышаются съ теченіемъ времени, вслѣдствіе обезцѣненія бумажной единицы, но вовсе не слѣдуютъ немедленно за измѣненіемъ курса; покупательная сила бумажныхъ Д. внутри страны хотя и понижается вслѣдствіе паденія ихъ курса, но не точно такъ; въ своемъ приспособленіи къ измѣненіямъ курса она отстаеетъ отъ него, и притомъ неравномерно по мѣстностямъ и различнымъ отраслямъ промышленности и торговли. При этомъ выигрываютъ лишь нѣкоторые торговцы и предприниматели, въ особенности тѣ, которые ведутъ обширные обороты, такъ какъ имъ легче примѣняться къ колебаніямъ курса. Но случайная выгода ихъ оборотовъ почти всегда связана съ потерями для остального населенія. Въ сферѣ международныхъ торговыхъ отношеній потери несетъ страна съ бумажнымъ денежнымъ оборотомъ, къ выгодѣ иностранныхъ государствъ. Иностраннй покупатель, обмѣнивая золото и серебро по биржевому курсу на бумажныя Д. для расплаты имъ за вывозимые товары, въ дѣйствительности покупаетъ послѣдніе дешевле, чѣмъ если бы въ данной странѣ счетъ велся на металлическую валюту, а не на бумажную. При закупкѣ же иностранныхъ товаровъ странѣ съ бумажными Д. приходится дороже платить при каждомъ паденіи курса, такъ какъ иностранцамъ легко слѣдить за этимъ и ставить на счетъ всякое малѣйшее измѣненіе въ курсѣ. Постоянное колебаніе курса бумажныхъ Д. вноситъ элементъ неопредѣленности и азарта во всѣ срочныя сдѣлки. При заказахъ на срокъ исполнитель долженъ рассчитывать на худшія условія въ моментъ будущаго платежа, а потому стоимость такихъ заказовъ за границей всегда будетъ выше при господствѣ бумажной валюты, чѣмъ при металлическомъ обращеніи въ странѣ.

Такимъ образомъ бумажныя Д. съ принудительнымъ курсомъ представляютъ крайне ненормальное и вредное явленіе въ народномъ хозяйствѣ—а все, что вредитъ народному хозяйству, не можетъ быть выгодно для финансовъ. Вслѣдствіе обезцѣненія бумажныхъ денегъ, казна несетъ потери не только по причинѣ общаго экономическаго разстройтва

страны, но и отъ того, что валовая сумма дохода государства не стоитъ въ той непосредственной связи съ курсомъ бумажныхъ Д., въ какой находится значительная часть расходовъ, въ особенности всякаго рода заграничные платежи. Это сознается или, по крайней мѣрѣ, чувствуется всеми правительствами, которыя, подъ давленіемъ обстоятельствъ, прибѣгаютъ къ выпуску бумажныхъ Д. Отсюда мѣры къ поднятію курса, которыя, въ конечномъ результатѣ, сводятся къ тому, чтобы уничтожить принудительный курсъ бумажныхъ Д. или, доведя ихъ до *at pari* съ металлическими Д., открыть свободный размѣнъ на звонкую монету, т. е. придать имъ характеръ обыкновенныхъ банковыхъ билетовъ.

Предварительныя мѣры, къ которымъ прибѣгаютъ для осуществленія такой задачи, обыкновенно состоятъ въ изытіи изъ обращенія части бумажныхъ Д. и въ накопленіи достаточнаго металлическаго фонда для свободнаго размѣна остающихся въ обращеніи бумажныхъ Д. Въ крайнемъ случаѣ рѣшаются на девальвацию, т. е. на узаконеніе пониженнаго курса бумажныхъ Д., въ связи съ замѣною прежнихъ, упавшихъ въ цѣнѣ, денежныхъ знаковъ другими, соответствующими по своей номинальной цѣнѣ полноценными монетъ и безпрепятственно размѣняваемыми на нее. Такъ напримѣръ, если курсъ бумажныхъ Д. упалъ на $33\frac{1}{2}\%$, т. е. если за бумажный рубль даютъ только $66\frac{1}{2}\%$ к. металлическихъ или 3 р. бумажныхъ приравниваются 2 р. звонкою монетою, то при девальвации, вмѣсто каждыхъ 3 бумажныхъ руб., выдается по 2 р. бумажками новаго образца, соответствующими 2 р. металлическимъ и размѣняемыми на полноценную монету. Девальвация не безъ основанія считается крайнею финансовою мѣрою. Многие смотрятъ на нее какъ бы на объявленіе государственнаго банкротства (см. IX, 394). Такъ какъ во внутреннемъ обращеніи курсъ бумажныхъ Д. обыкновенно стоитъ нѣсколько выше биржевого или международнаго и масса населенія не въ состояніи сразу приспособиться къ измѣненію денежной единицы, то девальвация не можетъ не вести къ болѣе или менѣе значительнымъ потрясеніямъ въ сферѣ обращенія цѣнностей. Въ странѣ, гдѣ бумажныя Д. пустили глубокие корни, возстановленіе металлическаго обращенія какимъ бы то ни было способомъ—задача крайне сложная и трудная. Единственный способъ ея рѣшенія, который не можетъ оставить какихъ-либо вредныхъ слѣдовъ въ государственномъ организмѣ, состоитъ въ упорядоченіи налоговой системы и въ сокращеніи количества бумажныхъ Д., въ связи съ накопленіемъ металлическаго фонда на счетъ превышенія доходовъ государства надъ расходами. Это вовсе не невозможно, какъ доказываетъ наглядно исторія, напр., бумажныхъ Д. въ Америкѣ.

Бумажныя деньги въ иностранныхъ государствахъ. Первообразъ бумажныхъ денегъ можно видѣть въ кожаныхъ деньгахъ, бывшихъ въ употребленіи кароленгянъ. Подобныя же кожаныя Д. появляются въ Англіи еще до прихода туда англо-саксовъ, въ Италіи—въ XII столѣтіи, во Франціи—при Людо-

викъ IX, и т. д. Онѣ представляли какъ бы обязательство на будущій платежъ. Настоящія бумажныя Д., какъ полагають, впервые появляются въ Китаѣ уже съ начала IX в. Съ этого времени и до конца XV в. здѣсь неоднократно прибѣгаютъ къ выпуску бумажныхъ Д., которые приходятъ, въ концѣ концовъ, къ ихъ полному обезцѣненію, вслѣдствіе чего при маньчжурской династіи бумажныя Д. запрещаются. Въ Европѣ, въ средніе вѣка, при слабомъ развитіи государственнаго кредита, государи не могли въ значительныхъ размѣрахъ прибѣгать къ выпуску бумажныхъ Д., и довольствовались, вмѣсто того, порчею монетъ. Впервые съ бумажно-денежнымъ хозяйствомъ Европу познакомила Франція, благодаря системѣ Джона Ло (1716 — 1720), которая была связана съ выпускомъ банкнотъ, имѣвшихъ характеръ настоящихъ бумажныхъ Д. Сперва это были размѣны бумажныя Д. съ принудительнымъ курсомъ (въ Парижѣ и въ городахъ, гдѣ были отдѣленія банка, даже воспрещалось при платежахъ принимать серебра болѣе, чѣмъ на 600 ливровъ); но въ 1720 г., передъ катастрофою, сначала размѣнъ былъ ограниченъ закономъ, а затѣмъ вышло запрещеніе частнымъ лицамъ имѣть у себя золотомъ или серебромъ денегъ на сумму свыше 500 ливровъ. Опытъ Ло надолго отбилъ во Франціи охоту прибѣгать къ бумажнымъ Д. Тѣмъ не менѣе, во время революціи правительству пришлось обратиться къ этой крайней мѣрѣ. Выпускъ ассигнацій былъ сдѣланъ въ ужасающемъ размѣрѣ и вызвалъ совершенное обезцѣненіе бумажныхъ Д. (см. Банки, Ассигнаціи, Государственное банкротство). Еще ранѣе, чѣмъ въ Европѣ, къ бумажнымъ Д. стали прибѣгать различныя штаты С.-Америки. Первый выпускъ былъ сдѣланъ Массачусетсомъ въ 1690 г., сначала въ весьма умѣренномъ размѣрѣ и безъ дурныхъ послѣдствій; но затѣмъ, съ повтореніемъ выпусковъ, пошло обезцѣненіе бумажныхъ Д. По вексельному курсу на Лондонъ въ 1702 г. лажъ на золото составлялъ уже 33%, въ 1717 г. — 125%, въ 1730 г. — 280%, 1741 г. — 450%, и въ 1749 г. — 1000%. Общія сумма бумажныхъ Д., выпущенная въ обращеніе, составляла въ этомъ году 2200000 фн. ст., которые и были обмѣнены на серебр. доллары въ одну одиннадцатую часть ихъ номинальной стоимости. Аналогическія явленія наблюдались въ XVIII ст. и въ другихъ штатахъ. Во время войны за независимость были выпущены «континентальныя Д.» (приблизительно на 360 милл. дол. номинально). Цѣнность ихъ въ концѣ 1777 г., выражалась отношеніемъ какъ 1:4, въ концѣ 1778 г. — 1:6, въ концѣ 1780 г. — какъ 1:45 и въ маѣ 1781 г., какъ 1:500. Бумажно-денежное обращеніе прекращено было въ маѣ 1781 г., при чемъ только часть бумажныхъ Д. была обмѣнена на новые процентныя сертификаты, въ отношеніи 1:20.

Въ Германіи бумажныя Д. появляются въ началѣ нынѣшняго столѣтія: такъ, въ Пруссіи впервые подъ именемъ билетовъ казначейства (Tresorscheine) по закону 4 апрѣля 1806 г. Къ выпуску бумажныхъ Д. прибѣгала Пруссія и позже (1824, 1848, 1866 и 1867 гг.:

Darlehenskassenscheine и Kassenanweisungen); но при относительно умѣренныхъ выпускахъ и открытіи послѣдствія размѣна, бумажнаго денежнаго хозяйства въ тѣсномъ смыслѣ въ Пруссіи не было. Выпускали бумажныя Д. и др. германскія государства.

Австро-Венгрія. Эпоха революціонныхъ и наполеоновскихъ войнъ положила основаніе для бумажно-денежнаго хозяйства Австріи. По окончаніи наполеоновскихъ войнъ сумма выпущенныхъ австрійскимъ правительствомъ бумажныхъ Д. (Wiener Währungsgeld) составляла 675 милл. гульд. (при 1350 милл. гульд. процентныхъ долговъ). Съ наступленіемъ мирнаго времени тотчасъ стали думать о поправленіи дѣла. Съ этою цѣлью учрежденъ былъ привилегированный австрійскій національный банкъ (1816 г.), въ вѣдѣніи, что при средствѣ его, какъ частнаго учрежденія, легче будетъ возбудить довѣріе къ выпускаемымъ имъ банкнотамъ и возобновитъ правильное денежное обращеніе. Акціонерный капиталъ національнаго банка подлежалъ оплатѣ на $\frac{1}{11}$ серебромъ, а на $\frac{10}{11}$ бумажными деньгами, при чемъ изъятія такимъ образомъ бумажныя Д. замѣнены были для банка $2\frac{1}{2}\%$ облигаціями, которые постепенно должны были быть выкуплены правительствомъ серебряною монетою, считая 200 гульд. бумажныхъ въ облигаціяхъ за 100 сер. гульд. Банку предоставлено было выпускать размѣны на металлъ банкноты и такимъ образомъ устранять изъ обращенія неразмѣны бумажныя Д. Определеннаго покрытія банкнотъ металлическимъ фондомъ установлено не было. Приемъ ихъ частными лицами не былъ обязательенъ, но онѣ принимались во всѣ казенныя кассы наравнѣ съ наличными Д. и должны были, по требованію, безпрепятственно размѣниваться банкомъ на серебро. Въ періодъ съ 1818 по 1848 г. банкъ строго выполнялъ обязательство размѣна, хотя въ нѣкоторые неблагоприятные моменты его металлическій фондъ понижался очень сильно. До конца 1848 г. балансъ банка хранился въ тайнѣ отъ публики. Въ 1848 году политическія затрудненія привели къ увеличенію долга правительства банку, къ уменьшенію металлическаго фонда и, наконецъ, къ приостановленію размѣна банкнотъ. Вмѣстѣ съ этимъ банкнотамъ національнаго банка былъ приданъ обязательный курсъ (22 мая 1848 г.), т. е. онѣ превратились въ настоящія бумажныя Д. Въ томъ же 1848 г. австрійское правительство выпустило отъ себя процентныя австрійскія государственныя бумажныя Д. (сперва 5%, а позднѣе 3%: Kassenanweisungen и Anweisungen auf die ungarischen Landeseinkünfte). Сначала онѣ были обязательны къ приему только въ казенныя кассы, а затѣмъ имъ также былъ приданъ принудительный курсъ. Въ Венгріи также начались непокрытые выпуски бумажныхъ Д., на основаніи постановленія венгерскаго парламента, безъ санкціи императора (42 милл. гульд.), а злѣмъ во время революціи временное правительство еще выпустило на 68 милл. гульд. бумажныхъ Д. (названныхъ послѣдствіемъ Kossuthnoten). Послѣдствіемъ наводненія Австрійской монар-

хъ бумажными деньгами было исчезновение металлических денег, даже разнѣнной монеты. Въ концѣ 1848 г. революціонному правительству пришлось выпускать государственные билеты по 30 и 15 крейцеровъ; банкноты австрійскаго національнаго банка въ 1 гульденъ нерѣдко просто разрывались на четыре части и считались по $\frac{1}{4}$ гульд. каждая. Все это вызвало страшное разстройство денежнаго обращенія. Въ 1849 г. бумажныя Д., выпущенныя въ Венгріи въ смутное время, были объявлены неимвющими значенія; выпускъ частныхъ бумажныхъ денежных знаковъ и разрываніе банкнотъ запрещены. По закону 15 мая 1851 г. предѣльная сумма государственныхъ бумажныхъ Д., находящихся въ обращеніи, пока онѣ будутъ имѣть принудительный курсъ, была установлена въ 200 милл. гульд., при чемъ было предположено постепенное изытіе ихъ изъ обращенія. Разнѣнныя банкноты (въ австрійской валютѣ) были открыты въ сентябрѣ 1858 г., но въ концѣ апрѣля 1859 г. вновь приостановлены, вслѣдствіе итальянской войны. Увеличеніе бумажныхъ денегъ въ обращеніи и быстрый ростъ лажа на серебро вновь вытѣснили звонкую монету, даже разнѣнную, изъ обращенія, и правительство вынуждено было въ 1860 г. выпустить на 12 милл. гульд. мелкихъ бумажн. денегъ (Münzscheine, по 10 крейцеровъ). Къ началу 1866 г. положеніе дѣла значительно улучшилось. Лажъ на серебро не превышалъ 5% и все было, повидямому, готово для открытія разнѣна. Австро-прусская война уничтожила всѣ эти результаты. Несмотря на торжественные протесты банка, которому одному было предоставлено право выпускать банкноты, правительство само начало выпускать бумажныя Д. Государственные имущества, служившія обезпеченіемъ банкнотъ, были возвращены въ казну. Банкноты съ банковымъ покрытіемъ стали ходить, вслѣдствіе этого, по тому же курсу, какъ и непокрытыя государственныя бумажныя Д. Въ 1878 г. австрійскій національный банкъ былъ преобразованъ въ австрійско-венгерскій банкъ, получившій исключительную привилегію выпуска банкнотъ для всей Австро-Венгріи. Въ 1887 г. было установлено, что изъ всей суммы выпущенныхъ въ обращеніе банкнотъ 40% ($\frac{2}{5}$) должны быть покрыты золотомъ или серебромъ, а остальные — имѣть банковое покрытіе. Съ 1879 г. бумажныя Д. стояли паравѣ съ серебромъ и даже поднимались выше ихъ номинальной стоимости. Въ настоящее время въ Австро-Венгріи приняты рѣшительныя мѣры къ восстановленію металлическаго обращенія, въ связи съ переходомъ къ золотой валютѣ и измѣненіемъ денежной единицы. Въ 1892 г. австрійскому и венгерскому парламентамъ съ этой цѣлью были представлены цѣлый рядъ проектовъ, которые и были приняты, съ нѣкоторыми измѣненіями. Сущность реформы денежнаго обращенія состоитъ, однако, пока не въ фактическомъ восстановленіи разнѣна, а въ переходѣ къ золотой валютѣ и къ установленію новой, вдвое меньшей денежной единицы (вмѣсто прежняго гульдена — крона) и въ допущеніи расчетовъ на золото. При этомъ

для бумажнаго гульдена принять узаконенный курсъ въ 170 пф., примѣнительно къ среднему курсу, установившемуся за послѣдніе годы. Новый порядокъ служить подготовительною мѣрою для возобновленія металлическаго обращенія, которое предполагается осуществить въ 1895 году.

О бумажныхъ деньгахъ въ Италіи см. ст. Банки (т. II, 910).

Въ *Ст.-Ам. Соед. Шт.* въ началѣ междоусобной войны (юль 1861) выпущены были правительствомъ Союза безпроцентныя разнѣнныя во всякое время билеты казначейства на 50 милл. долл. Въ 1862 г. количество выпущенныхъ билетовъ возросло до 150 милл. долл. и фактически разнѣнность ихъ прекратилась, хотя на нихъ печаталось «payable to bearer»; но суммы свыше 50 долл. можно было обмѣнивать на 6% госуд. облигации. Чрезвычайныя воен. потребности заставили въ июлѣ того же года выпустить еще билеты на 150 милл. долл., а въ янв. 1863 г. — на 100 милл. долл. Тогда же впервые выпущены билеты въ одинъ долларъ и имъ приданъ вполнѣ характеръ бумажныхъ денегъ, съ принудительнымъ обращеніемъ (legal-tender-notes). Паденіе цѣнности этихъ бумажныхъ денегъ обнаружилось уже въ 1862 г., а въ 1864 г. лажъ на золото равнялся 185%. Всего къ 1 авг. 1865 находилось въ обращеніи бум. денегъ на 432 милл. долл. (на золото 144 милл.), въ 1875 г. — 382 милл. долл. (зол. 112 м.), въ 1878 г. 349 милл. (зол. 102 м.). Уже съ 1865 г. правительство союза было озабочено восстановленіемъ металлич. обращенія. Попытка воспретить сдѣлки на срокъ и на разницу и иностранные векселя въ золотой валютѣ ни къ чему не привела. Закономъ 1866 г. постановлено исключать изъ обращенія не менѣе 4 милл. долл. бум. денегъ ежемѣсячно; но въ 1868 г. противодействовавшая введенію металла валюты партія приостановила, до 1874 г., дальнѣйшее изытіе изъ обращенія бумажныхъ денегъ. Закономъ 1875 г. былъ назначенъ крайній срокъ (1 янв. 1879 г.) для полнаго возобновленія разнѣнности бумажныхъ денегъ, при чемъ максимальная сумма ихъ обращенія установлена въ 300 милл. долл., а билеты мелкихъ купуровъ замѣнены серебряной монетой. Съ 1878 г. дальнѣйшее изытіе изъ обращенія бумажныхъ денегъ приостановлено и количество ихъ — 346681016 долл. — остается постояннымъ, при чемъ курсъ ихъ еще до начала 1879 г., когда возобновлена ихъ разнѣнность, сталъ аль-парі, хотя фондъ ихъ покрытія равенъ всего 100 милл. долларовъ.

Бумажныя деньги въ Россіи. Бумажно-денежное обращеніе въ Россіи ведетъ свое начало съ царствованія императрицы Екатерины II, съ учрежденія въ 1768 г. ассигнационныхъ банковъ (см. Ассигнаціи). Однако, съ выпускомъ малоцѣнныхъ денежныхъ знаковъ, какъ ресурсомъ казны, Россія была знакома и раньше, въ формѣ чеканки и выпуска мѣдныхъ монетъ вмѣсто серебряныхъ (см. Русскія монеты). Паденіе курса бумажныхъ Д., начавшееся, вслѣдствіе усиленаго ихъ выпуска, уже въ эпоху Екатерины II, особенно рѣзко выразилось къ концу наполеонов-

скихъ войнъ. Нѣкоторые государственные люди уже въ началѣ нынѣшняго столѣтія ясно сознавали губительныя послѣдствія для Россіи отъ бумажно-денежнаго обращенія. Такъ, въ своихъ разсужденіяхъ и предположеніяхъ по этому поводу дпт. государственной экономіи, признавъ, что финансы наши приведены въ разстройство «наипаче отъ безмѣрнаго умноженія ассигнацій», предлагалъ (въ 1810 г.) остановить выпускъ ассигнацій, разсрочить ихъ платежъ и произвести дѣйствительную уплату (см. Гурьевъ, IX, 919). Первая мѣра нашла свое приложеніе въ манифестѣ 2 февраля 1810 г., которымъ простоявлены на будущее время дальнѣйшіе выпуски ассигнацій. Подъ «разсрочкою ассигнацій» дпт. экономіи разумѣлъ возстановленіе ихъ курса путемъ постепеннаго изъятія ихъ изъ обращенія, до той суммы, которая соответствовала бы нуждамъ оборота. Какъ на средствахъ для осуществленія этой мысли, дпт. остановился на постепенной продажѣ части казенныхъ имуществъ и «займъ тѣхъ самыхъ ассигнацій, кои количество уменьшить предполагается». «Займы сего рода», посяная департаментъ, «весьма различны отъ тѣхъ, кои устанавливаются въ пособіе ежегоднымъ доходамъ». А именно: «когда заемъ открывается не металлическими капиталами, но тѣми же самыми ассигнаціями, кои уменьшить предполагается, и открывается для того, чтобы ихъ истребить, тогда заемъ не составляетъ новаго долга, но устанавливается только разсрочку въ прежнему долгу». Признавая тѣсную связь между увеличеніемъ количества вкладовъ въ казенныхъ кредитныхъ учрежденіяхъ и количествомъ ассигнацій, выпущенныхъ въ обращеніе, департаментъ экономіи признавалъ необходимымъ прекратить пріемъ безсрочныхъ вкладовъ въ эти учрежденія, чтобы не ставить ихъ въ затруднительное положеніе при усиленномъ требованіи вкладчиками своихъ денегъ обратно. Всѣ разсужденія департаментъ экономіи въ 1810 г. по вопросу о бумажныхъ Д. отличаются глубокимъ пониманіемъ дѣла и далеко оставляютъ позади себя современныя теоріи нѣкоторые русскихъ экономистовъ-финансистовъ. Къ сожалѣнію, внѣшнія событія помѣшали исполненію намѣченнаго департаментомъ экономіи плана, и вмѣсто 286 милл. ассигнацій, которые онъ считалъ нужнымъ изъять изъ обращенія и уничтожить, въ томъ же 1810 г. необходимость принудила выпустить вновь около 45 милл. руб., а затѣмъ, съ 1812 г. до конца борьбы съ Наполеономъ, выпущено было новыхъ ассигнацій на сумму около 250 милл. руб. По окончаніи наполеоновскихъ войнъ министерство финансовъ возвратилось къ плану въ 1810 г., но при условіяхъ гораздо менѣе благоприятныхъ. Въ видахъ возвышенія курса ассигнацій, въ 1817 и 1818 гг. были заключены два 6% займа, въ ассигнаціяхъ и на металлическіе рубли, а въ 1820 и 1822 г.— два 5% металлич. займа. Займы, при реализаціи ихъ, доставили госуд. казначейству около 322 милл. руб., изъ которыхъ 236,3 милл. пошло на изъятіе и уничтоженіе ассигнацій. Съ прибавленіемъ къ этой суммѣ 3917210 р., не предьявленныхъ къ обмѣну при произведе-

денной въ 1820 г. замѣнѣ прежнихъ ассигнацій ассигнаціями новаго образца, въ 1817—1822 г. количество ассигнацій уменьшилось на 240223690 р., а въ обращеніи осталось 895776310 р.—сумма, которая не измѣнилась затѣмъ вплоть до обмѣна ассигнацій на кредитные билеты, т. е. до реформы (1838—1843) графа Канкринъ, представившей девальвацию обезцѣненныхъ ассигнацій (см. Ассигнаціи, II, 319). Съ конца 50-хъ годовъ, когда, вслѣдствіе Крымской войны, правительствомъ вынуждено было прибѣгнуть къ чрезвычайнымъ выпускамъ кредитныхъ билетовъ, размѣнъ ихъ былъ прекращенъ, и они, по существу, превратились въ такія же бумажныя деньги, какими были прежнія ассигнаціи (см. Кредитные билеты).

Л. Ходскій.

ДЕНЬГИ—въ области гражданскаго права имѣютъ значеніе, во-первыхъ, какъ самостоятельная цѣнность, служащая предметомъ оборота, и во-вторыхъ, какъ общее мѣрило цѣнности другихъ вещей. Въ первомъ случаѣ Д.—обыкновенная движимость (см.), которую владѣютъ и которую передаютъ изъ рукъ въ руки по общимъ правиламъ, касающимся этого рода имуществъ. По отношенію къ нимъ особенности обладанія движимостями являются выраженными только въ еще болѣе яркой степени, чѣмъ по отношенію къ другимъ движимымъ имуществамъ. Д.—вещи генерическія, нераспознаваемые индивидуально; поэтому собственникомъ ихъ считается владѣлецъ или простой держатель, независимо отъ титула. Ограниченіе ст. 534 т. X, ч. I («движимыя вещи считаются собственностью того, кто ими владѣетъ, пока противное не будетъ доказано») къ нимъ совершенно не примѣнимо, такъ какъ «доказать противное» здѣсь невозможно; въ рукахъ обладателя денегъ невозможно отличить, какъ онъ ими владѣетъ и располагается—по праву собственника, или пользователя, или какъ-нибудь иначе. Поэтому, при ссудѣ Д. даются *въ собственность* (см. Заемъ), при ихъ залогѣ кредиторъ получаетъ право на самоудовлетвореніе; поклада или отдача ихъ на храненіе ничѣмъ не отличаются отъ займа, развѣ деньги не индивидуализированы зачетаніемъ въ пакетъ или названіемъ №№ кредитныхъ билетовъ (ст. 2111). Другіе договоры относительно Д., возможны особенно купля-продажа, но и послѣдняя трудно различима отъ мѣны и по большей части не имѣетъ реального характера, обращаясь въ сдѣлку на разницѣ (см.), за исключеніемъ особыхъ случаевъ покупки, напр., кредитныхъ билетовъ за золото не по размѣну, а для удобства отправки, и т. п. Различіе титуловъ выступаетъ лишь въ томъ случаѣ, когда о Д. идетъ рѣчь, какъ объ объектахъ спеціальной цѣнности и интереса, напр., о старинныхъ монетахъ, какъ предметѣ рѣдкости; но въ этихъ случаяхъ Д. уже теряютъ свой спеціфическій характеръ и получаютъ значеніе простого товара. *Роль Д., какъ общаго мѣрила цѣнности*, для гражданскаго права опредѣляется тѣмъ, что исконная охрана всѣхъ гражданскихъ правъ, не говоря уже о массѣ спеціальныхъ отношеній чисто денежнаго характера, возможна только при оцѣнкѣ ихъ на Д., во взы-

сканіи которыхъ выражается обыкновенно и принудительное воодѣйствіе суда, когда нельзя взять вещь натурой или принудить должника къ совершенію извѣстныхъ дѣйствій въ пользу истаца, а также и тамъ, гдѣ дѣло идетъ о защитѣ «неимущественнаго интереса» (см.). Постоянство цѣнности Д. прямымъ образомъ отражается, поэтому, на устойчивости гражданскихъ правъ, и, наоборотъ, перемены въ цѣнности Д. влекутъ за собою перемены въ распредѣленіи гражданскихъ правъ. А такъ какъ измѣненіе въ цѣнности Д. часто происходитъ, въ зависимости отъ измѣненія курса Д., способовъ чеканки монетъ и т. п., то является и въ области гражданского права потребность въ нормахъ, опредѣляющихъ характеръ оцѣнки гражд. правъ при такомъ измѣненіи. Въ теоріи и законодательствахъ существуютъ три точки зрѣнія на рѣшеніе связанныхъ съ этимъ вопросовъ, различіе которыхъ обусловливается различіемъ взглядовъ на самую природу Д. Согласно одной, признающей истинной цѣной Д. лишь ихъ *курсовую цѣну въ данный моментъ*, всякое измѣненіе въ этой цѣнѣ отражается и на оцѣнкѣ гражданскихъ правъ: обязательство на 100 р., заключенное при курсѣ высшемъ, чѣмъ тотъ, при дѣйствіи котораго обязательно оплачивается, ведетъ къ уплатѣ не 100 р. номинальныхъ (бумажн. Д.), а 100 р. плюсъ разницы въ курсѣ. Уплатить меньше значило бы заставить кредитора потерпѣть ущербъ, такъ какъ въ моментъ выдачи 100 рублей имѣли большую цѣнность, чѣмъ въ моментъ уплаты. Это, между прочимъ, точка зрѣнія Савиньи. Противоположную крайнюю представляетъ постановленіе французскаго кодекса (art. 1895), по которому никакія измѣненія въ цѣнности Д., курсовыя или зависящія отъ перемѣны чекана или монетной единицы, не влекутъ за собою перемѣны оцѣнки. Кредиторъ, давшій номинально 100, долженъ и получить номинально 100, хотя бы монета, которую отсчитываются эти сто, была уменьшена въ вѣсъ или качествахъ. Цѣнность Д. создается, по этому воззрѣнію, государствомъ и выражается въ опредѣляемой имъ номинальной цѣнѣ ихъ. Частныя лица обязываются подчиниться рѣшенію государства, въ интересахъ прочности оборота, гарантуемой этимъ послѣднимъ. Наконецъ, третья точка зрѣнія различаетъ курсовую перемѣну цѣнности Д. и перемѣну, связанную съ измѣненіемъ чекана или монетной единицы. Курсовой перемѣнѣ, по крайней мѣрѣ для внутреннихъ отношеній въ государствѣ, она не придаетъ значенія, признавая вѣрнымъ то положеніе, что цѣна Д. создается государствомъ въ силу принудительности курса. Подчинять этотъ принудительный курсъ биржевому, значило бы вносить настоянны колебанія въ гражданское правосудіе и оборотъ. Но было бы несправедливо, съ другой стороны, при перемѣнѣ качества монеты заставлять однихъ терпѣть ущербъ въ пользу другихъ. Поэтому, въ такихъ случаяхъ признается болѣе правильнымъ переводъ старыхъ Д. на новыя по ихъ дѣйствительной цѣнности. Чтобы избѣжать колебаній, рекомендуются изданіе правительственнаго тарифа, указываю-

щаго отношеніе старыхъ Д. къ новымъ и обязательно для суда и для частныхъ расчетовъ. Такое отношеніе къ измѣненію цѣны Д. было установлено прусскимъ земскимъ правомъ; съ нимъ въ принципѣ совершенно согласенъ и германскій монетный законъ 1874 г., введшій золотую единицу въ Германію и установившій опредѣленный тарифъ для перевода старой серебряной единицы въ новую. Русское право знаетъ принудительный курсъ на серебряный и кредитный рубль. Поэтому, курсовыя измѣненія въ цѣнности этихъ рублей не вліяютъ на оцѣнку гражданскихъ правъ во внутреннихъ отношеніяхъ. На золото, наоборотъ, принудительнаго курса нѣтъ, хотя и существуютъ золотыя монеты съ опредѣленной цѣнностью. Расчеты на золото дѣлаются у насъ, поэтому, по курсу. Относительно измѣненій, связанныхъ съ перемѣной способовъ чеканки монеты, у насъ постановленій не имѣется, въ виду того, что главнымъ представителемъ Д. у насъ остается, въ дѣйствительности, кредитный рубль, не имѣющій самостоятельной цѣнности, а измѣненія въ чеканкѣ такъ назыв. бидонной монеты не имѣютъ вліянія на оцѣнку гражданскихъ правъ, такъ какъ эта монета по своей цѣли имѣетъ только номинальную, а не металлическую цѣну. Ср. Савиньи, «Обязат. право» (§§ 40—43, классич. изслѣдованіе); Hartmann, «Ueber den rechtlichen Begriff des Geldes» (1868); Цитовичъ, «Д. въ областѣ гражданского права» (Харьковъ, 1873); Dernburg, «Pandecten» (II, § 26); Windscheid, «Pandecten» (II, §§ 256—краткое, но цѣнное изложеніе). В. Н.

Деньги годовыя—см. Деньги изъ чети.

Деньги городовыя—см. Деньги съ городомъ.

Деньги изъ чети (иногда четвертное денежное жалованье)—такъ называлось въ Моск. государствѣ XVI и XVII вв. *ежегодно* денежное жалованье, дававшееся городовымъ дворьянамъ и дѣтямъ боярскимъ, которые назывались въ такомъ случаѣ «четвертчиками». Что это жалованье было «годовымъ», видно изъ коломанской десятины 1577 г., перечисляющей дворовыхъ дѣтей боярскихъ, которые семлютъ изъ четверти годовое, а также изъ списка дворянъ и дѣтей боярскихъ, тверичъ и новоторжнень. составленнаго дьяками Симсономъ Бекбулатовичемъ. Жалованье называлось четвертнымъ, ибо выплачивалось изъ четвертныхъ доходовъ, поступавшихъ въ Галицкую, Костромскую, Устюжскую, Владимирскую и Новгородскую (?) четверти. Оно получалось болѣе родовитою и заслуженною частью городского дворянства, считавшему болѣе выгоднымъ по меньшему окладу получать Д. изъ чети, чѣмъ по большому окладу «Д. съ городомъ». Д. изъ чети иногда называются *оброкомъ* (ср. «Описаніе документовъ и бумагъ, хранящихся въ Моск. архивѣ министерства юстиціи», т. 8, стр. 42, 45, 87), что, впрочемъ, указываетъ на происхожденіе этого вида денежнаго жалованья. Приблизительно до второй четверти XVII в. четвертчики получали денежное жалованье особо отъ емлющихъ съ городомъ; но со второй четверти вѣка они получаютъ жалованье наравнѣ съ

послѣдними, продолжая отличаться отъ нихъ въ текстѣ десятиенъ, которыя не всегда означаютъ, къ какой чети приписанъ по жалованью четвертчикъ, а пишутъ просто: «изъ чети... (столько-то)... рублей». Въ отмѣткахъ о жалованьи «изъ чети» не встрѣчается упоминанія Новгородской четверти, но *новгородцы* дѣти боярские иногда упоминаются получающими жалованье изъ четвертей Устюжской и Владимірской. Денежный окладъ «изъ чети» повышался «придачами», носившими названіе «четвертныхъ», и справлялся въ «четвертныхъ книгахъ» соответствующей четверти, въ началѣ XVII в. еще носившихъ названіе «кормленныхъ книгъ», изученіе которыхъ должно значительно разъяснять вопросъ о Д. изъ чети (см. книги Бѣлгородскаго стола № 69, въ архивѣ министерства юстиціи). Когда служилый человекъ, получавшій «деньги съ городомъ», переписывался по жалованью на Д. изъ чети, то говорили, что такой-то за службу «вновь пущенъ въ четь, денегъ ему изъ чети учиненъ окладъ» (столько-то; четвертные оклады отъ 6 до 60 р.). Получавшихъ Д. изъ чети съ каждаго города обыкновенно служило гораздо менѣе, чѣмъ получавшихъ Д. съ городомъ. Наличный составъ четвертчиковъ расписывался между четвертями независимо отъ приписки четвертчика *по службѣ* къ тому или другому городу, вѣдававшемуся, въ финансовомъ отношеніи, въ какой-либо чети. Каждый вновь пущенный въ четверть приписывался къ той чети, за которой была очередь содержанія новыхъ четвертчиковъ или въ которой имѣлись выбылые мѣста. См. В. Сторожева, «Къ вопросу о четвертчикахъ», (СПб., 1892) и ст. С. Ѳ. Платонова въ «Журн. Мин. Нар. Просв.» за 1892 г.: «Къ вопросу о четьяхъ».

В. Сторожева.

Деньги оброчныя — второй отдѣлъ первой группы окладныхъ доходовъ *) Московскаго государства XVI и XVII вв., носящей общее наименованіе «*четвертныхъ доходовъ*». Оброкъ, на ряду съ данью, упоминается еще въ начальномъ лѣтописномъ сводѣ: вел. княгиня Ольга установила оброки и дани по Мстѣ и Лузѣ; древнѣйшее же упоминаніе обь оброкѣ, какъ госуд. подати, замѣняющей дань, относится, по словамъ А. С. Лаппо-Данилевскаго, ко второй половинѣ XV в. Будучи, по идеѣ, противоположнымъ тяглу, оброкъ замѣнялъ его въ тѣхъ случаяхъ, когда земля почему-либо выходила изъ тягла или еще вовсе не бывала въ тяглѣ и когда необходимо было облегченіе тягловцевъ; въ послѣднемъ случаѣ оброкъ замѣнялъ всѣ или нѣкоторыя подати, входившія въ составъ тягла, принимая на себя характерныя черты послѣдняго—принудительность и безсрочность,

*) Представляемъ, для лучшаго пониманія терминовъ денегъ даниныхъ, ямскихъ, полонянничныхъ, оброчныхъ и запросныхъ, общую таблицу доходовъ Московскаго государства XVI и XVII вв.

Окладные.	Неокладные.	Запросные и пятняные.
1. Четвертные: а) дань (ямскихъ и полонянничныхъ денегъ); б) оброкъ. (Стрѣльцкія деньги).	Пошлины и всевозможныя экстренныя поступленія.	Деньга пятая, десятая, пятнадцатая и др.
2. Таможенныя и кабаніе. (Рублевая пошлина).		

и раскладываясь, въ примѣненіи къ оброчнѣ, на доли сошнаго письма. Д. оброчныя, какъ невольная замѣна тягла болѣе легкой формой платежа, менѣе выгодной для правительства, называются иногда «*тѣло-оброкъ*». Другая, болѣе широкая и самостоятельная область примѣненія оброка, гдѣ онъ господствуетъ безраздѣльно, наблюдается въ обложеніи пользованія городскими торговыми мѣстами, лавками, харчевнями, банями, кузницами, мельницами и пр., также разнаго рода земельными угодьями: рыбными ловлями, сѣнными покосами, бортными ухажьями, бобровыми гонами и т. п. Подробности и множество отдѣльных мѣстъ изъ первоисточниковъ см. у А. С. Лаппо-Данилевскаго, «Организація прямого обложенія въ Московскомъ государствѣ» (СПб. 1890) и П. Н. Милюкова, «Государственное хозяйство Россіи въ первой четверти XVIII столѣтія»; у послѣдняго автора (на стр. 11) см. также обзоръ мнѣній, высказанныхъ въ русской литературѣ о Д. оброчныхъ.

В. Ст.

Деньги полонянничныя — одинъ изъ окладныхъ доходовъ московскаго государства XVI и XVII вв., отдѣлившіяся отъ данныхъ денегъ и по указу 17 октября 1679 г. слившіяся съ деньгами ямскими, отчего и стали вмѣстѣ съ послѣдними поступать въ Ямской приказъ. Онѣ вимались для производства правительственнаго выкупа плѣнныхъ, уводимыхъ татарами, и превратились въ регулярную подать, по мнѣнію И. Д. Бѣллева, М. А. Дьяконова и П. Н. Милюкова, не ранѣе 1551 г., когда состоялось рѣшеніе *Стоглава*: «сколько годовъ того плѣннаго окупу изъ царевой казны разойдется, и то раскинуты на сохи по всей земли». Окладъ Д. полонянничныхъ долженъ былъ соответствовать дѣйствительному расходу каждаго года. Первоначально Д. полонянничныя поступали, вѣроятно, въ приказъ Большаго дворца, позднѣе (въ послѣдней четверти XVI в.) въ приказъ Большаго прихода, наконецъ въ XVII в., въ территориально-финансовыя приказы—четверти, которыя передавали ихъ посылскому приказу. Изъ группы податей, платившихся «съ сошнаго письма», Д. полонянничныя ранѣе ямскихъ были переведены на «дворовое число», именно въ концѣ первой половины XVII в. Соединившись съ ямскими, Д. полонянничныя пережили финансовую реформу 1679—1681 гг.: въ бюджетѣ 1680 г. общій окладъ ихъ выраженъ въ цифрѣ 42398 р., а въ 1701 г.—въ цифрѣ 38208 р.

В. Ст.

Деньги съ городомъ (иногда деньги городовыя)—такъ называлось въ Моск. государствѣ XVI и XVII вв. денежное жалованье, дававшееся городовымъ дворянамъ и дѣтямъ боярскимъ, составлявшимъ иррегулярную помѣстную дворянскую конницу. Д. съ городомъ — не ежегодное жалованье; оно платилось только «за службы и посылки», и всякій разъ по особому челобитію получателей (по десятиямъ денежной раздачи извѣстенъ пока только одинъ случай дачи Д. съ городомъ безъ челобитья получателей, въ самомъ документѣ отмѣченный экстраординарнымъ—именно новгородцамъ Бѣжецкой пятини 25 апрѣля 1657 г.). Его давали «въ пятый годъ и большій», «въ третей годъ», а иногда оно по условіямъ вре-

мени невольно становилось ежегоднымъ или давалось «до срока». Вообще опредѣленныхъ сроковъ въ XVII вѣкѣ для дачи денегъ съ городомъ не существовало; намеки на существованіе «срока» относятся лишь къ XVI и самому началу XVII вѣка, но и тогда онъ нарушался. Въ XVII вѣкѣ исчезаетъ существовавшее въ XVI в. дѣленіе Д. съ городомъ на «первыя» (отъ 4 до 9 р.), «другія» (отъ 6 до 12 р.) и «свершенныя» (отъ 7 до 14 руб.; иногда «другія» доходили до 13 р., а «свершенныя» начинались съ 6 руб.). Денежный окладъ до извѣстной степени соотвѣтствовалъ окладу помѣстному: каждый изъ городскихъ служилыхъ людей, дѣйствующихъ на три статьи (выборныхъ, дворовыхъ и городскихъ), верстался и тѣмъ, и другимъ, смотря по отечеству, по службѣ и головѣ; при продолженіи службы переверстывали въ высшій окладъ, при чемъ верстали иногда сразу помѣстнымъ и денежнымъ окладомъ, иногда однимъ изъ нихъ. Въ XVII в. переверстка смѣнялась придачами къ окладамъ до предѣльной нормы, за службу, за полонъ, за раны. При раздачѣ Д. съ городомъ иногда давали ихъ всему «городу», т. е. всему наличному, дѣйствительно исправно служащему съ извѣстнаго города составу дворянъ и дѣтей боярскихъ, иногда же только его «половинѣ» или вообще какой-либо его части. Д. съ городомъ давались лишь подъ условіемъ исправнаго отбыванія службы; въ этомъ необходимо было представить поручительство либо всего «города», либо окладчиковъ (особыя выборныя лица изъ состава всего «города»—слѣдъ корпоративнаго устройства городскихъ дворянскихъ сотенъ), либо и то, и другое. Порядокъ раздачи Д. съ городомъ обыкновенно бывалъ такой: «городъ» выбиралъ изъ своей среды челобитчиковъ, которые ѣхали въ Москву, били тамъ челомъ и, получивъ деньги *за своимъ счетомъ*, везли ихъ въ городъ; тутъ воевода въ присутствіи окладчиковъ и челобитчиковъ раздавалъ жалованье всѣмъ налицо (отнюдь не за очу), съ порукою, отмѣчая неявившихся за полученіемъ или безпоручныхъ; по раздачѣ жалованья составлялась десятная денежная раздача, которая, за прописью дьяка, направлялась въ Москву въ Разрядъ, прѣвѣрявшій правильность раздачи Д. съ городомъ. Иногда челобитчики сами выдавали жалованье Д. съ Г. своимъ одногородцамъ, случившимся во время челобитья на Москвѣ. Для изученія подробностей жалованья Д. съ городомъ незамѣнимый источникъ—десятины: по нимъ можно прослѣдить отношеніе помѣстнаго оклада къ денежному, порядокъ возвышенія окладовъ, отношеніе денежнаго оклада къ денежной дачѣ. Таблица дачъ Д. съ городомъ приложена къ статьѣ В. Сторожева: «Къ вопросу о четвертикахъ», въ «Журналѣ Министерства Народнаго Просвѣщенія» 1892, № 1; см. также таблицу на стр. 139—143 въ 8-мъ т. Описание документовъ и бумагъ, хранящихся въ моск. архивѣ министерства юстиціи (Москва, 1891) и всѣ имѣющіяся изданія десятины (см.).

В. Сторожев.

Деньги четвертныя — см. Деньги изъ чети.

Деньги ямскія—одинъ изъ окладныхъ доходовъ Московскаго государства XVI и XVII вв., отдѣлившійся отъ *данныхъ денегъ*. Ямъ, какъ общая повинность, отъ отбыванія которой населеніе могло освобождаться только жалованными грамотами, становится извѣстнымъ по актамъ со второй половины XIII в. и всегда отличается отъ спеціальнаго татарскаго яма» (срв. выраженія княжескихъ грамотъ: «ни коня моего не кормити, oprичъ татарскаго коня», или «не надобѣ ямъ ни подвода, oprичъ татарскаго яма»); она заключалась въ томъ, что населеніе дѣлало ямскіе дворы, стояло съ подводами на ямахъ и выбирало ямскихъ охотниковъ. Къ первой половинѣ XV в. относятся первые слѣды переложенія ямской повинности на деньги, а ко второй половинѣ того же вѣка—существованія казенныхъ ямовъ. На рубежѣ XV и XVI вв. терминъ *ямъ* смѣняется терминомъ *Д. ямскія*; это — моментъ установленія регулярной ямской подати, хотя ямская повинность и продолжала свое существованіе; еще во второй половинѣ XVI в. Д. ямскія не вошли въ опредѣленный окладъ, раскладывались ежегодно по особому расчету и шли въ приказъ Большаго двора, въ концѣ вѣка въ приказъ Большаго прихода, а въ началѣ XVII в. чрезъ послѣдній поступали въ Ямской приказъ. Съ 1616—17 г., когда появилась новая ямская подать, Д. ямскія различаются на малыя и большія; послѣднія, съ самаго появленія своего въ 1616 г., поступаютъ прямо въ Ямской приказъ, въ размѣрѣ 98 к. «съ живущей четверти» въ помѣстьяхъ и вотчинахъ и по 1 руб. 43 коп. съ нея же въ монастырскихъ владѣніяхъ. Взимавшіяся съ сошнаго письма («по старому четвертному окладу, по писцовымъ книгамъ»), Д. ямскія къ концу XVII в. были переведены на «дворовое число» по переписнымъ книгамъ 1678—79 г.: 5 коп. съ двора на помѣстныхъ и вотчинныхъ земляхъ и 10 коп. съ двора на церковныхъ и монастырскихъ земляхъ, при чемъ по указу 17 октября 1679 г. онѣ слились въ одну сумму съ деньгами полонянничными и вмѣстѣ съ послѣдними поступали въ Ямской приказъ. Съ О. Вржозовскаго, «Историческое развитіе русскаго законодательства по почтовой части»; И. Хруцова, «Очеркъ ямскихъ и почтовыхъ учреждений» (1874); А. С. Лапо-Данилевскаго, «Организація прямого обложенія въ Московскомъ государствѣ», и П. Н. Милокова, «Спорные вопросы финансовой исторіи Московскаго государства» (1892).

В. См.

Денье (denier)—франц. названіе денарія (см.).

Двѣщикъ — находящійся въ дневномъ нарядѣ. При лицѣ Петра Великаго одно время состояли Д. изъ дворянъ и званіе ихъ приблизительно соотвѣтствовало флигель-адъютантскому; но затѣмъ, при томъ же государѣ, Д. стали называть служителей изъ менѣе способныхъ нижнихъ чиновъ, состоявшихъ въ постоянномъ (а не дневномъ только) услуженіи при офицерахъ и чиновникахъ. Въ 1713 г. было опредѣлено число Д., которое полагалось каждому генералу и офицеру; число это, съ теченіемъ времени, измѣнялось, а въ 1671 г. Д. вовсе исключены изъ штатовъ, въ

которые, взаи́мъ того, вошли безоружные рядовые, для назначенія изъ ихъ числа Д. — Въ 1881 г. названіе Д. отмѣнено, и приказано впредь назначать генераламъ, офицерамъ и чиновникамъ прислугу изъ общаго числа строевыхъ нижнихъ чиновъ. Прислугѣ этой все довольствіе производится на одинаковыхъ основаніяхъ съ прочими строевыми рядовыми. Въ иностранныхъ арміяхъ офицерамъ также полагается казенная прислуга. Въ Германіи всѣ генералы и офицеры имѣютъ право на 1 человѣка въ качествѣ казенной прислуги; однако эти нижніе чины (Officiersburschen) обязаны являться на нѣкоторыя учебныя занятія, отъ которыхъ вполне освобождаются только состоящіе въ услуженіи у офицеровъ, имѣющихъ верховыхъ лошадей. Въ Австріи каждый офицеръ имѣетъ право на 1 чел. казенной прислуги (Officiersdiener); то же и во Франціи.

Деогиръ (Deoghîr — счастливый городъ) или *Дзулетабадъ* — гор. и крѣпость въ Гайдерабадѣ, въ Индіи, на изолированной скалѣ около 100 м. выс.; $\frac{1}{2}$ ея вполне отвѣсна; достигъ ея вершины возможно только при помощи прохода, прорытаго въ центрѣ скалы. Въ 1306 г. крѣпость Д. отнята была императоромъ Дели у могущественнаго индійскаго раджи. Вблизи Д. пещерные храмы Элоры (см.).

Деогуръ (Deogurh), иногда назыв. Д. Байдианатъ — городъ въ Бенгальскомъ пров. Индіи; мѣсто паломничества къ храмамъ Шивы. Жит. 4861.

Деогуръ-Баріа (Deogurh-Bariah) — государство въ Бомбейскомъ през. въ Индіи, подъ британскимъ протекторатомъ. Простр. 2103 кв. км., съ насел. въ 52421 ч. Гл. г. — *Д.-Баріа*.

Деолеа (Deolea) — г. пров. Аджири въ Индіи. Жит. 6332.

Деопрагъ или Деопрага (Deoprag, собствен. Devapragaja) — священное мѣсто индусовъ въ Гарвалѣ (сѣв.-зап. пров. британ. Индіи), при слияніи рр. Багирати и Алакнанды, гдѣ онѣ принимаютъ общее имя Ганга. Знаменитый храмъ Рамы, существующій, по преданію, 10000 л., находится на высокой (690 м.) террасѣ и имѣетъ видъ пирамиды (24 м.), оканчивающейся куполомъ. Построенъ изъ чернаго обтесаннаго камня. Передъ входомъ каменная (2 м.) статуя Рамы и мѣдное изображеніе преклоняющейся предъ божествомъ Гаруды. У подножія террасы — храмъ Магадевы. Многочисленные богомолды посѣщаютъ Д., чтобы очиститься отъ грѣховъ омовеніемъ въ 3 вырубленныхъ въ скалѣ бассейнахъ.

Деоэ(з)ай (Deosai, Чортово плоскогоріе) — пустынная нагорная равнина, между Кашмиромъ и Балтистаномъ; образуетъ бассейнъ, высотой 3660—4000 м., окруженный кольцомъ высокихъ горъ (4800—5000 м.). Спускавшіеся съ нихъ когда-то ледниковые потоки наполнили весь бассейнъ мелкими камнями и крупнымъ пескомъ. Растительности никакой. Д. изрытъ лопинами и оврагами, по которымъ воды съ горъ текутъ въ быстрый Шигаръ (притокъ Инда), прорывающійся черезъ область горъ въ юго-вост. части Д. Лѣтомъ Д. легко переходимъ, зимой опасенъ, вследствие снѣжныхъ буряновъ.

Деоцима *Луцевская*, польская поэтесса — см. Луцевская.

Десаъзъ (Жозефъ Despaze, 1769—1814) — фр. сатирикъ. Дебютировалъ соч.: «*Vie privée des membres du Directoire ou les Puissances tels qu'ils sont*» (1796). Большой успѣхъ имѣли его «*les Quatre Satires ou la Fin du XVIII siècle*» (1800), выдержавшія въ одинъ годъ 5 изданій. Извѣстны еще его: «*Essai sur l'état actuel de la France*» (1797); «*Épître à Midas sur le bonheur des sots*» (1799); «*Cinquième satire, littérature, morale et politique*» (1801). Нѣкоторыя его сатиры вошли въ сборникъ «*Les satyriques du XVIII et XIX s.*» (1840).

Десаштейръ (Depeysteyr) — группа 17 о-вовъ въ Тихомъ океанѣ, подъ 8° 4' ю. ш. и 178° 29' в. д.

Депарсіе (Антуанъ Déparcieux или de Parcieux, 1703—1768) — франц. математикъ. Смыслъ бѣдныхъ крестьянъ, обратилъ на себя вниманіе своими блестящими способностями и помѣщенъ въ иезуитскую коллегію въ Лионѣ. Безъ средствъ, но съ большими познаніями, прибылъ въ Парижъ. Здѣсь онъ напечаталъ: «*Traité de trigonométrie rectiligne et sphérique avec un traité de gnomonique et de tables de logarithmes*» (1741). По порученію правительства, онъ затѣмъ занялся исправленіемъ таблицъ смертности Галлея и скоро появился его цѣнный трудъ: «*Essai sur la probabilité de la durée de la vie humaine*» (1746; suppl. 1760). Составленными имъ таблицами долго пользовались франц. страховыя общества. Изъ другихъ трудовъ Д. выдаются его: «*Sur la possibilité et la facilité d'amener à Paris les eaux de l'Yvette*» (2 изд., 1777), «*Sur la courbure qu'on doit donner aux ondes dans les machines pour mouvoir les leviers ou balanciers*» (1747), «*Sur la conduite des eaux*» (1750) и много другихъ важныхъ изслѣдованій въ области прикладной механики и гидравлики въ трудахъ академіи (1835 — 68). Вольтеръ описалъ его въ своемъ романѣ «*L'homme aux quarante écus*» и называетъ его «*Citoyen philosophe*».

Департаментъ (Département), во Франціи главное админ. раздѣленіе страны. Оно установлено, по мысли Сіеяса, учредительнымъ собраніемъ закономъ 22 дек. 1789 г., взаи́мъ прежняго дѣленія на провинціи и généralités. Цѣлью собранія было, при этомъ, создать совершенно искусственныя единицы, не имѣющія ни исторически-сложившагося строя, ни общихъ воспоминаній, и не могущія служить препятствіемъ къ объединенію Франціи на новыхъ поляхъ началахъ. Число Д., сперва определенное въ 83, росло параллельно съ завоеваніями республики и имперіи; послѣ паденія Наполеона I оно упало до 86; при Наполеонѣ III, послѣ присоединенія Савойи и Ниццы, повысилось до 89, а въ настоящее время, послѣ потери Эльзаса и части Лотарингіи, равняется 87 (въ томъ числѣ «территорія Беллфорть»), съ 362 округами (arrondissements) и 2870 кантонами. Средняя площадь Д. равняется 675000 гектарамъ, среднее населеніе—440000 чел. Управленіе Д. было регулировано закономъ 15 янв.—16 февр. 1790 г. Дальнѣйшія измѣненія въ организаціи этого

управленія были совершены констатующей III г., закономъ 28 пловіоза VIII г., законами 22 іюня 1833 и 10 мая 1838 г. и, наконецъ, законами 18 авг. 1871, 12 авг. 1876, 28 марта 1882 и 5 апр. 1884 г. Въ административномъ отношеніи Д. представляетъ собою, съ одной стороны, средоточіе центрального управленія, главнымъ органомъ котораго является префектъ, съ подчиненными ему учрежденіями, съ другой — единицу мѣстнаго самоуправленія, важнѣйшимъ органомъ котораго служатъ генеральный совѣтъ, съ департаментской комиссіей (см. Генеральный совѣтъ, VIII, 324 и Префектъ).

В. Д.

Департаментъ — въ Россіи подраздѣленіе, часть въ высшихъ государственныхъ учрежденіяхъ. Иногда, впрочемъ, наименованіе это присвоивается и цѣлому самостоятельному вѣдомству, существующему на правахъ министерства; таковъ былъ Д. почтовый съ 1830 по 1865 г., а нынѣ Д. уѣзловъ. Въ министерствахъ основное значеніе Д. опредѣляется характеромъ этихъ учреждений, какъ установленій бюрократическихъ (V, 492): Д. являются установленіями докладывающими, но въ то же время имъ предоставлена извѣстная доля самостоятельной власти (см. Министерство). Инстанціей, подготовляющей дѣла, являются и Д. государственнаго совѣта (IX, 416). Иной характеръ носятъ Д. сената и судебныхъ палатъ: они являются самостоятельными отдѣленіями этихъ учреждений, ихъ рѣшенія считаются рѣшеніями всего сената, всей палаты. Въ сенатѣ Д. (кромя кассационныхъ) имѣютъ еще значеніе вышней инстанціи, по сравненію съ общими собраніями (см. Сенатъ). Въ присутствіи кассационнаго д-та, въ тѣсномъ смыслѣ слова, разрѣшаются дѣла наиболѣе важныя, иногда переносимыя въ это присутствіе изъ отдѣленій Д. (см. Кассационное производство).

Депассъ (Гекторъ Depasse) — франц. публицистъ. Род. въ 1843 г.; въ 1881 — 1887 г. членъ париж. муниципальнаго совѣта, инициаторъ «комиссіи для изученія исторіи Парижа во время франц. революціи». Нап.: «Le cléricalisme, sa définition, ses principes, ses forces, ses dangers, ses remèdes» (1877); «Carnot» (1880) и др. Авторъ біографій Гамбетты, Фрейсине, Поля Вера и др. въ «Collection des célébrités contemporaines».

Депеша (франц. Dépêche, отъ *depêcher* — спѣшить) — первоначально такъ называлось письмо, посылаемое съ курьеромъ въ экстренномъ случаѣ, особенно же письмо дипломатическое (отсюда учрежденіе, вѣдавшее вѣншія сношенія во Франціи, учрежденное Людовикомъ XIV и существовавшее еще во время первой республики, называлось Совѣтомъ депешъ). Съ изобрѣтеніемъ телеграфа всякое сообщеніе, передаваемое путемъ электричества, хотя бы и между частными лицами, получило названіе Д. На дипломатическомъ языкѣ Д. называются сообщенія, которыми обмѣниваются министры иностр. дѣлъ и подчиненные ему послы, аккредитованные при иностранныхъ дворахъ. Получивъ Д., посолъ вручаетъ копію съ нея м-ру иностр. дѣлъ того государства, при которомъ онъ аккредитованъ, а послѣдній отвѣчаетъ Д.

послу, состоящему при томъ государствѣ, отъ котораго сообщеніе получено. Иногда посолъ ограничивается тѣмъ, что прочитываетъ министру полученную имъ Д., не оставляя копіи; но тогда министръ можетъ подобное сообщеніе оставить безъ отвѣта.

Депиляция — искусственное, путемъ нѣкоторыхъ ѣдкихъ веществъ, уничтоженіе волосъ на мѣстахъ ненормальнаго роста ихъ. См. Волосатость VII, 84.

Деплоировать, деплоированіе, деплойда (отъ франц. слово: *déployer, déploiement*) — военные технические термины, нынѣ вышедшіе изъ употребленія, обозначающіе: *развернуть, развертываніе силъ, войскъ, фронта, крыла, колонны* и т. п.

Депо — зданія или сараи на желѣзныхъ дорогахъ, назначенные для стоянки паровозовъ. Д. устраиваются для содержанія паровозовъ внѣ службы въ крытомъ, тепломъ помѣщеніи, въ которомъ ихъ промываютъ, чистятъ, производятъ въ нихъ мелкія исправленія и приготавливаютъ къ слѣдованію съ поѣздами. Большія depo устраиваются на оконечныхъ станціяхъ дороги и на тѣхъ изъ промежуточныхъ, на которыхъ происходитъ смѣна паровозовъ; малыя Д., на 1—2 паровоза, имѣются на тѣхъ станціяхъ, гдѣ требуется содержать паровозъ для маневровъ или въ резервѣ. Д. устраивается въ видѣ прямоугольнаго зданія съ нѣсколькими параллельными путями на полу, примыкающими къ путямъ желѣзной дороги, или же круглыми и дугообразными въ планѣ. Въ круглыхъ и дугообразныхъ Д. каждое стойло (мѣсто для одного паровоза и тендера) имѣетъ особый путь, направленный по радіусу, въ центрѣ же круга или дуги наружной стѣны помѣщенъ поворотный кругъ, при помощи котораго паровозы вводятся въ Д. и выводятся изъ него. Между путями обыкновенно помѣщаются каменные рвы, для осмотра паровоза снизу, для выбрасыванія изъ нихъ золы и остатковъ угольевъ и для выпуска воды изъ паровоза. Круглыя Д. называются также *ротондами*, а дугообразныя — *полуротондами* или, по расположенію путей — *вѣрными*. Размѣры стойлъ опредѣляются, принимая во вниманіе, что около каждого стойла должно быть достаточно мѣста для установки верстаковъ и производства работъ; поэтому ширина стойла дѣлается около 5—6 метровъ. Длина стойла опредѣляется сообразно длинѣ наибольшихъ паровозовъ (у насъ въ Россіи — восьмиколесныхъ), обращающихся на желѣзной дорогѣ, съ извѣстнымъ запасомъ, такъ что длина одного стойла выходитъ отъ 17 до 18 метровъ. Сообразно съ этимъ и въ зависимости отъ числа паровозовъ, на которое рассчитывается Д., опредѣляется его площадь. Полное же число Д. на дорогѣ должно быть рассчитано въ сложности для помѣщенія около 70% всѣхъ имѣющихся на дорогѣ паровозовъ.

А. Т.

Депо (франц. *Dépôt*) — складъ, магазинъ, запасъ предметовъ извѣстнаго рода для государственныхъ и общественныхъ надобностей. См. Военно-топографическое depo (VI, 853). Существуютъ или существовали depo образцовыхъ мѣръ и вѣсовъ при департаментѣ торговли и мануфактуръ министер-

ства финансовъ, Д. ремонтныя, комиссариатскія, пожарныя. Д. *рекрутскія* были сборными мѣстами, гдѣ вновь набранныя рекруты проводили первые 8—9 мѣсяцевъ службы, послѣ чего разсылались по полкамъ; учрежденные въ 1808 г. въ видахъ облегченія перехода отъ домашнихъ занятій къ военной службѣ, они были уничтожены вскорѣ послѣ войны 1812 г. Во Франціи *депо префектуры* есть временная тюрьма при полиціи, куда заключаются лица обоюбого пола, обвиняемыя въ маловажныхъ проступкахъ; въ ней они могутъ оставаться не долѣе сутокъ, т. е. до перваго допроса. Въ торговомъ быту Германіи и Россіи подъ Д. разумѣются совокупности дѣнностей (дѣнныхъ бумагъ), преимущественно векселей, служащихъ обезпеченіемъ открытаго кредита; во Франціи *dépôt* означаетъ депозитную сдѣлку; сдѣлка же, при которой кредитъ обезпечивается векселями и иными дѣнностями, называется *nantissement* или *avances*. Торговый домъ въ обезпеченіе открытаго ему кредита сдаетъ кредитору на храненіе — въ Д. — принадлежащія ему векселя (*Dépôts-Wechsel*), снабжая ихъ бланковой надписью. Такіе векселя не считаются учтенными; они должны быть выкуплены до срока или путемъ погашенія долга, или же замѣною ихъ другими векселями. Соответствующее обязательство, которымъ сопровождается, съ другой стороны, такое временное отчужденіе или передача векселей, называется *реверсомъ*. Самый кредитъ подъ обезпеченіе векселями открывается въ формѣ *спеціального текущаго счета*. У насъ подобнаго рода кредиты открываются, главнымъ образомъ, государственными банкомъ.

Депозитка — такъ назывались у насъ прежнія ассигнаціи (II, 315—321). Название это объясняется тѣмъ, что ассигнаціи по видѣ своей представляли депозитные билеты, т. е. билеты на внесенную въ ассигнаціонный банкъ (правительствомъ и частными лицами) звонкую монету.

Депозитъ — движимое имущество (особ. деньги и дѣнные бумаги), вносимое въ государственныя или кредитныя учрежденія съ правомъ возврата его или для опредѣленныхъ при взносѣ цѣлей. Такимъ образомъ Д. являются *клады* въ банки (см. II, 887, 923 и VI, 619) и главнымъ образомъ (техническое значеніе слова) всѣ тѣ взносы, которые дѣлаются различными лицами въ судебныя и административныя учрежденія для обезпеченія сдѣлаемыхъ съ нихъ взыскацій, явля въ судъ и исполненія тѣхъ или иныхъ дѣйствій. Такимъ образомъ въ случаѣ невозможности, за отсутствіемъ кредитора или по другимъ причинамъ, внести лично последнему срочный платежъ должникъ можетъ произвести этотъ взносъ въ судебное учрежденіе по мѣсту платежа (ст. 205б, т. X, ч. 1); въ случаѣ необходимости обезпечить искъ могутъ быть представлены въ судъ деньги или дѣнные бумаги, взаимно другихъ видовъ обезпеченія (ст. 615 Уст. гр. суд.) и т. д. Всѣ эти взносы поступаютъ въ государственное казначейство и хранятся за счетъ подлежащаго присутственнаго мѣста, или какъ также выражаются, въ Д. этого

мѣста. Остальные движимыя имущества, представляемыя какъ Д., хранятся у насъ по правиламъ ст. 1009—1020 Уст. гр. суд. Во Франціи существуютъ спеціальныя кассы для принятія Д. этого рода (такъ наз. *caisses de consignation*); въ Пруссіи въ 1879 г. была издана спеціальная *Hinterlegungsordnung*, которою установленъ точно разработанный порядокъ приема и храненія Д. въ административныхъ и судебныхъ мѣстахъ и опредѣлены юридическія отношенія, возникающія между государствомъ и депонентами. Вообще говоря, эти отношенія опредѣляются по правиламъ, дѣйствующимъ о *поклажахъ* (см., т. е. *depositum regulare* и *irregularare*), когда рѣчь идетъ объ имуществахъ, подлежащихъ возврату, о *займѣ* (см.)—когда Д. и бумаги поступаютъ въ распоряженіе депозитной кассы и возвращаются другими знаками, въ равномъ количествѣ и качествѣ, или о *кладѣ* (см.), если имущества, поступающія въ Д., являются *залогомъ* исполненія какихъ-либо дѣйствій. В. Н.

Депортъ (Филиппъ Desportes, 1546—1606) — французскій поэтъ XVI вѣка. Вернувшись изъ Италіи, гдѣ ознакомился съ итал. литературой, получилъ доступъ ко двору, гдѣ скоро вошелъ въ большую милость къ Карлу IX и зажилъ веселой жизнью придворнаго той эпохи. Къ этому времени (1571—73) относятся большая и лучшая часть его стихотв., преимущественно эротич. характера: (*imitations de l'Arioste*), сборникъ «*Diane, premiers amours*», «*Les Amours d'Hippolyte*», «*Bergeries, Masquarades, Epitaphes*», первая часть его «*Élégies*», доставившихъ ему названіе франц. Табулла и др. Въ 1573 г. Д. сопровождалъ герцога Анжуйскаго (Генриха III) въ Польшу. Когда послѣдній вступилъ на фр. престолъ, онъ далъ Д. 30000 ливровъ на печатаніе его стихотв. и подарилъ нѣсколько доходныхъ аббатствъ, въ которыхъ Д., большею частью, и пребывалъ. Онъ издалъ въ это время еще сборникъ «*Cléonic ou Dernières Amours*», 2-ю часть своихъ элегій и др. Послѣ смерти Генриха III Д. примкнулъ было къ лгѣ, но скоро принявъ сторону Генриха IV и оказалъ ему много услугъ при покореніи Нормандіи. По мѣрѣ приближенія старости Д. становился серьезнѣе. Онъ издалъ «*Oeuvres chrétiennes*», написанныя хорошей прозой, и переводы псалмовъ (1590—1603). Постоянно готовый оказати помощь, особенно начинающимъ поэтамъ, Д. пользовался общеою любовью. Въ свое время соч. Д. были очень распространены и много разъ издавались, хотя они большею частью представляютъ только подражаніе итал. образцамъ. Заслуга Д.—форма и языкъ его стихотвореній. Воспитанный на произведеніяхъ Ронсара и его школы, Д. избѣжалъ, однако, шероховатостей ихъ языка. Онъ первый внесъ во фр. поэзію гармонію стиха и вложилъ на фр. лирику печать ясности и изящества. Мѣсто его, поэтому, между Ронсаромъ и Малербомъ, слава котораго затмила заслуги Д. Новѣйшія изданія соч. Д.: «*Oeuvres choisies de D., Vertaut et Regnier*» (1823), Пелисье; «*Oeuvres de D.*» (1858), Мишеля, и др.

Депортъ—см. Биржевыя операціи (III, 891—892).

Депотеръ (Жанъ Desprautère, собств. Van Pauteren), известный также под именемъ Jean le Ninivite (1460 — 1520). Въ свое время Д. считался царемъ грамматиковъ въ Голландіи и Франціи, и его соч.—грамматика, синтаксисъ, просодія и др., вышедшія въ 1537 г. п. з.: «Commentarii grammatici» — долго служили всеобщими руководствами.

Де-Поттеръ (Antoine-Louis-Joseph De Potter) — бельгійскій публицистъ и историкъ (1789 — 1859). Первая его работа, для которой онъ собралъ материалы въ Римѣ, находясь тамъ при нидерландскомъ посольствѣ — «l'Esprit de l'Eglise» (1821), въ духѣ философіи XVIII в. Политическую карьеру Д. началъ въ 1828 г., протестомъ противъ притѣсненія католиковъ голландскимъ правительствомъ. Присужденный къ 18 мѣсяцамъ тюрьмы и къ денеж. штрафу за нападки на правительство, онъ воспользовался временемъ заключенія для укрѣпленія союза между бельгійскими католиками и либералами. Новая анти-правительственная брошюра, доставившая ему большую популярность, повлекла за собою изгнаніе его изъ Нидерландовъ. Когда вспыхнула бельгійская революція, Д. вернулся въ Брюссель и сдѣлался членомъ временнаго правительства. Онъ желалъ, кромѣ паденія Нассаускаго дома, установленія республиканской формы правленія, сокращенія на половину правительственныхъ должностей, избранія чиновниковъ всеобщей подачей голосовъ. Видя, что его идеи не пользуются сочувствіемъ, Д. оставилъ общественную дѣятельность. Въ 1831 г. онъ пытался основать союзъ для огражденія Бельгіи отъ вторженія иностранныхъ кабинетовъ; но поліція возбудила противъ него народную манифестацію, и Д. уѣхалъ въ Парижъ, откуда сильно нападалъ на политику короля Леопольда, главнымъ образомъ за отдачу Лимбурга Голландіи. Въ 1838 г. Д. возвратился въ Бельгію. Въ продолженіе всей своей жизни онъ подвергался нападкамъ клерикаловъ и реакціонеровъ; но даже враги его признавали, что это былъ человекъ искренній и высоко честный. Глав. соч. его: «Considérations sur l'histoire des principaux Conciles»; «Résumé de l'histoire du Christianisme» (Брюсс. 1856); «Saint Napoléon en paradis et en exil», поэма (Брюсс. 1825); «Y aura-t-il une Belgique» (Брюсс. 1828); «Souvenirs intimes», интересные по подробностямъ о знаменитыхъ людяхъ, которыхъ зналъ Де-Поттеръ.

Депучъ (Depuch Island) — островъ на сѣв.-зап. берегу Австраліи, подъ 20° 37' 45" ю. ш. и 117° 41' в. д.; представляетъ груду скалъ зеленого камня.

Депингъ (Георгъ Бернгардъ Derring, 1784 — 1863) — франц.-нѣм. историографъ. Уроженецъ Вестфалии, переселился затѣмъ во Францію, былъ въ Парижѣ учителемъ въ разныхъ учебныхъ заведеніяхъ. Ему принадлежатъ цѣлый рядъ географическихъ и историческихъ сочин. на франц. и нѣм. языкахъ, изъ которыхъ нѣкоторые были премиярованы академіей. Главнѣйшія изъ нихъ: «Histoire des expéditions maritimes des Normands et de leur établissement en France au X siècle» (2 изд. 1844); «Histoire du commerce entre l'Europe

et le Levant depuis les croisades jusqu'à la fondation des colonies d'Amérique» (1832); «Les juifs dans le moyen-âge» (нов. изд. 1844). Онъ продолжалъ «Histoire de la Normandie» (1835) Лике и обработалъ для сборника историческихъ документовъ древнѣшіе статуты ремесла Парижа и важнѣшіе акты, касающіеся царствованія Людовика XIV. Много занимался также исторіей и литературой Испаніи; сюда относятся его неоконченная «Histoire générale de l'Espagne» (1811) и «Sammlung der besten alten histor. span. Romane» (1817; вторично обработана п. з.: «Romancero castellano», 1844—46). Автобиографію свою нап. въ «Erinnerungen aus dem Leben eines Deutschen zu Paris» (1832).

Денизъ (Александръ Филипповичъ) — ген.-лейт., начальникъ 27-й пѣхотной дивизіи, военный инженеръ; въ послѣднюю русско-турецкую войну (1877—78) былъ начальникомъ инженеровъ дѣйствующей арміи. По окончаніи кампаніи этотъ же постъ занималъ въ Варшавѣ и много содѣйствовалъ приведенію въ надлежащее состояніе нашихъ укрѣпленій на западныхъ окраинахъ. Ум. въ 1889 г.

Денизъ (Николай Филипповичъ) — юристъ; по окончаніи курса въ училищѣ правовѣдѣнія въ 1858 г. поступилъ на службу въ сенатъ, гдѣ достигъ званія оберъ-секретаря; въ 1865 г. назначенъ былъ въ Рязань сначала губернскимъ прокуроромъ, а затѣмъ прокуроромъ окружнаго суда, и былъ однимъ изъ первыхъ дѣателей по приведенію въ дѣйствіе Судебныхъ Уставовъ 1864 г. Съ 1868 по 1875 г. былъ въ Петербургѣ присяжнымъ повѣреннымъ; въ 1876 г. назначенъ былъ товарищемъ прокурора одесской судебной палаты, а въ 1877 г. — товарищемъ оберъ-прокурора общаго собранія кассационныхъ департаментовъ сената. † въ 1880 г. Съ конца 1878 г. Д. состоялъ редакторомъ «Журнала гражд. и угол. права». Д. сотрудничалъ въ «Журн. мин. юстиціи» и въ «Журн. гражд. и торг. права»; въ послѣднемъ онъ, между прочимъ, напеч. ст. «О торговыхъ судахъ» (1871 г., № 1 и 1872 г., № 3).

Депре (Андріанъ Desprez, 1831 — 88) — франц. писатель. Соч. его: «Train de plaisir à travers le quartier latin» (1860); «La première nuit des noces» (1863); «La politique féminine de Marie de Médicis à Marie-Antoinette» (1882); «Richelieu et Mazarin», (1883); «Les grandes souveraines» (1885); «La France et l'Europe sous Charlemagne» (1886); «Les grands conquérants» (1887) и др.

Депре (Евгеніи-Арманъ Després) — франц. хирургъ и депутатъ. Род. въ 1834 г., адъюнктъ-проф. медиц. факультета въ Парижѣ. Напеч.: «Traité de l'érysipèle» (1862); «De la hernie crurale» (1863); «Des tumeurs des muscles» (1866); «Traité du diagnostic des maladies chirurgicales» (1868); «Traité iconographique de l'ulcération et des ulcères du col de l'utérus» (1870); «Traité théorique et pratique de la syphilis» (1873); «La chirurgie journalière» (3 изд., 1888); «La prostitution en France» (1882) и др. Вместе съ д-ромъ Bouchut изд. «Dictionnaire de thérapeutique medicale et chirurgicale» (5 изд. 1889).

Депре (Луи Desprez, 1861 — 1885) — франц. писатель. Дебютировалъ томомъ стихотворений «La locomotive» (1883, съ Г. Февромъ) и издалъ затѣмъ рядъ очерковъ о Густавѣ Флоберѣ, бр. Гонкуръ, Доде, Зола и др., подъ заглавіемъ: «L'évolution naturaliste» (1884). Въ томъ же году появились его «Autour d'un clocher» — очерки деревенскихъ нравовъ. Это соч. было признано безнравственнымъ и изъято изъ обращения (въ 1885 г. вышло въ Брюсселѣ 2-мъ дополн. изданіемъ); Д. былъ приговоренъ къ заключенію и штрафу. Вскорѣ послѣ отбытія наказанія Д. умеръ, напечатавъ въ Брюсселѣ свою защитительную рѣчь: «Pour la liberté d'écrire» (1884).

Депре (Марсель Dergéz) — франц. инженеръ и физикъ, известный своими работами по электричеству. Род. въ 1843 г., кончилъ курсъ «Ecole des mines». Громадную известность доставили ему его опыты надъ передачей электрической энергии на разстояніи. Д. долго занимался теоретическимъ рѣшеніемъ этого вопроса, а практически на 2-ой международной электротехнической выставкѣ въ Мюнхенѣ (1882) имъ устроена передача по обыкновенной телеграфной проволоцѣ $1\frac{1}{2}$ лошадиныхъ силъ изъ Мисбахъ (57 км.). Д., основавъ затѣмъ въ Парижѣ «Société pour la transmission de force électrique», продолжалъ свои опыты; но достигнутые имъ результаты были недостаточны для практичeskихъ цѣлей вслѣдствіе неудовлетворительности машинъ. Тѣмъ не менѣе его опыты показали возможность практическаго выполнения этой столь важной для техники задачи. Д. съ успѣхомъ занимался и теоріей динамомашинъ. Относящаяся сюда его работы, напеч. въ «Lumières électrique», вошли почти во всѣ известные соч. о динамомашинѣ. Особенно важны его заслуги по разработкѣ кривой, примѣненной въ теоріи динамомашинъ впервые. Гопкинсономъ и названной Д. характеристикой (см.). Электротехника обязана ему и посвящамъ его имя гальванометромъ (см. VIII, 33). Д. былъ въ 1886 г. избранъ въ члены акад. наукъ. Съ 1890 г. состоитъ проф. въ «Conservatoire des arts et métiers» въ Парижѣ.

Депре (Сезаръ-Mansuète Desprez, 1789—1863) — физикъ, уроженецъ Бельгіи, былъ сначала преподавателемъ въ Льежѣ въ Брюгге, но переселился затѣмъ во Францію. Въ Парижѣ онъ обратилъ на себя вниманіе Гей-Люссака, бывшаго тогда проф. политехнической школы и назначившаго его своимъ помощникомъ. Позже Д. получилъ самостоятельную кафедру въ политехнической школѣ и былъ проф. въ Сорбоннѣ. Въ 1841 г. избранъ въ члены акад. наукъ, въ трудахъ которой («Comptes rendus») и въ «Annales de chimie et de physiques» появлялись его многочисленные и превосходныя работы. Самыя важныя его изслѣдованія касаются скрытой теплоты различныхъ паровъ («Ann. de chim. et phys.» 1823), животной теплоты (т. ж. 1824, и отд. «Recherches expérimentales sur les causes de la chaleur animale», 1824), отклоненія отъ Мариоттова закона (т. ж. 1827), наибольшей плотности воды и водныхъ растворовъ (т. ж. 1839 и 1840), предѣловъ слышимости высокихъ то-

новъ («Com. gen.» 1845), при чемъ онъ нашелъ гораздо болѣе высокой предѣлъ, чѣмъ Саваръ, а именно свыше 36000 колебаній. Д. нап. также «Craité élémentaire de physique» (4 изд. 1836); «Eléments de chimie théorique et pratique» (1828—30, дополненія 1835); «Des collèges, de l'instruction professionnelle, des facultés etc.» (1847) и др. Ср. Jacob, «M. Desprez» (1857).

Де-Пре (Josquin de Prés, Jodocus Præntensis) — нидерландскій композиторъ; род. около 1450 г., умеръ въ 1521 г. Величайшій композиторъ своего времени, сумѣвшій соединить контрапунктическую сложность съ музыкальной прелестью и выраженіемъ. Д. руководилъ лучшими капеллами въ Римѣ, Флоренціи, Феррарѣ, Парижѣ (капелла Людовика XII). Своимъ направленіемъ Д. не мало повліялъ на современное искусство. Въ своихъ сочиненіяхъ онъ обращалъ особенное вниманіе на то, чтобы диссонансы не производили рѣзкаго впечатлѣнія; ввелъ пригтовленіе диссонансовъ. Изъ сочин. его замѣчательны: псалмы, мессы, мотеты, музыка на «Страсти Господни», свѣтскія пѣсни. H. C.

Деспрео (Жанъ-Этьенъ Despréaux, 1746—1820), франц. драматургъ. Былъ директоромъ и ген.-инспекторомъ оперы. Авторъ имѣвшихъ большой успѣхъ пѣсень: «Mes passe-temps, chansons suivies de l'art de la danse, poème en 4 chants» (1806) и весьма большого числа пѣсень для театра: «Berlingue», «Momie», «Médée et Jason», «La tragédie au Vaudeville» и др. Д. изобрѣлъ особаго рода музыкальный хронометръ.

Десрерадовичи или, вѣрнѣе, *Де-Прерадовичи* — русскій дворянскій родъ. Австрійской службой подполковникъ Райко (Родіонъ Степановичъ) Д. выѣхалъ въ Россію въ 1752 г. и за вѣзду пожалованъ въ ген.-майоры. О его вѣвкѣ Николаѣ Д. см. ниже. — Родъ Д. внесенъ въ IV часть родословной книги Екатеринбургской губ. B. P.

Десрерадовичъ (Николай Ивановичъ, 1767—1843) — ген. отъ кавалеріи, ген.-адъютантъ; участвовалъ въ послѣднихъ войнахъ имп. Екатерины II съ турками и поляками. Командуя кавалергардскимъ полкомъ, произвелъ, во главѣ его, блистательную атаку подъ Аустерлицомъ; особенно отличился въ сраженіяхъ при Кульмѣ и Феръ-Шампенуазѣ. Съ 1821 по 1839 г. командовалъ 1-мъ резервнымъ кавалерійскимъ (потомъ — гвардейскимъ) корпусомъ.

Депретисъ (Агостино Depretis) — итал. госуд. дѣятель (1813—87). Получивъ юридическое образованіе въ Туринѣ, онъ занялся адвокатурою. Въ 1848 г. онъ былъ избранъ депутатомъ и примкнулъ къ оппозиціонной лѣвой, отличаясь, однако, умѣренностью въ своей оппозиціи. Онъ основалъ въ Туринѣ газету «Progresso», которую впоследствии замянула «Diritto». Принимая особенно дѣятельное участіе въ разработкѣ финансовыхъ вопросовъ, Д. занялъ вліятельное положеніе въ палатѣ депутатовъ и былъ избранъ вице-президентомъ ея. Въ 1859 г. Казуръ назначилъ Д. губернаторомъ въ Брешию, а въ 1860 г. Гарибальди пригласилъ его въ Сицилію и вручилъ ему продиктатуру. Здѣсь Д. старался примирить

политику Гарибальди съ политикою Кавура; но встрѣтилъ противоѣдствіе со стороны Криспи и уже въ сентябрѣ 1860 г. вынужденъ былъ удалиться изъ Сициліи. Въ 1862 г. Д. заваялъ постъ министра публичныхъ работъ въ министерствѣ Ратацци. Во время войны 1866 г. Д. былъ морскимъ министромъ; неудача итальянскаго флота вызвала сильныя нареканія на Д., который старался сложить вину на своихъ предшественниковъ. При реорганизациіи министерства Д. получилъ портфель финансовъ, который сохранялъ до апрѣля 1867 г. Послѣ смерти Ратацци, въ 1873 г., Д. сдѣлался предводителемъ парламентской лѣвой. 27 марта 1876 г. онъ сталъ во главѣ новаго кабинета, въ качествѣ министра финансовъ и президента совѣта. На общихъ выборахъ того же года прогрессисты получили болѣе 400 мѣстъ, а умѣренныя—менѣе 100. Вскорѣ, однако, въ группахъ лѣвой начали обнаруживаться раздоры, которые вызывали частую смѣну членовъ министерства и которые Д. въ теченіе послѣдующихъ десяти лѣтъ старался побороть и сгладить авторитетомъ своей личности. Въ мартѣ 1878 г. кабинетъ Д. вышелъ въ отставку, но въ концѣ того же года, послѣ паденія кабинета Кайроли, Д. снова сталъ во главѣ министерства, принявъ въ свои руки внутреннія дѣла. Однако уже 14 іюля 1879 г. неблагоприятное ему рѣшеніе палаты побудило его подать въ отставку. Замятвшій его Кайроли вступилъ съ Д. въ соглашеніе и привлекъ его въ свой кабинетъ, предложивъ ему портфель внутреннихъ дѣлъ (въ ноябрѣ 1879). Коалиція правой съ группами Криспи и Никотеры оставила кабинетъ въ меньшинствѣ по вопросу о вотированіи временнаго бюджета; но министерство, благодаря новымъ выборамъ (1880), продолжалось до мая 1881 г., когда пало вслѣдствіе интерpellаций по тунисскому вопросу. Послѣ безрезультатной попытки Селлы образовать новое министерство, сформированіе кабинета снова было поручено Д. Съ этого времени онъ усердно занялся осуществленіемъ своей идеи такъ назыв. трансформизма: созная невозможность образовать прочное правительственное большинство съ одной лѣвой, онъ обратился къ центру и правой, съ намѣреніемъ добиться отъ нихъ поддержки своей программы. Несмотря на трудность задачи, Д., благодаря своей ловкости, уму, спокойствію, въ значительной степени ее исполнилъ. Враждебныя ему группы лѣвой, подъ руководствомъ Криспи, Никотеры, Кайроли, Занарделли и Ваккарини, образовали между собою коалицію (прозванную «пентархией»), которая не разъ ставила кабинетъ Д. въ затрудненіе. Въ мартѣ 1884 г. министерскій кандидатъ на президентство въ палатѣ получилъ лишь слабое большинство, и Д. подалъ въ отставку; король, однако, не принялъ ея, и Д. остался во главѣ кабинета. Подобный же кризисъ повторился въ іюнѣ 1885 г., когда палата, не сочувствуя занятію Массовы итальянскими войсками, вотировала лишь большинствомъ четырехъ голосовъ бюджетъ министерства иностранныхъ дѣлъ, во главѣ котораго стоялъ Маннини. Король снова убѣждалъ Д. остаться президентомъ совѣта, съ замѣной Маннини

графомъ де-Робиланъ. Въ 1887 г. неудачи въ Абессиніи сильно пошатнули кабинетъ Д. Робиланъ вышелъ изъ него, и Д. взялъ иностранныя дѣла въ свое завѣдываніе; вмѣстѣ съ тѣмъ, не находя болѣе достаточной поддержки въ правой и центрѣ, Д. рѣшилъ обезоружить пентархію, предложивъ Криспи портфель внутреннихъ дѣлъ, а Занарделли—юстиціи (4 апрѣля 1887). Черезъ нѣсколько мѣсяцевъ Д. умеръ, и власть перешла въ руки Криспи.—Результаты показали, что политика трансформизма, которой держался Д., содѣйствовала распаденію парламентскихъ партій и въ общемъ была вредна для правильнаго развитія конституціонныхъ учрежденій. Въ иностранной политикѣ, особенно въ отношеніи къ Германіи и Австріи, Д. сдѣлалъ желанія къ королю; въ области внутренней политики за Д. признаются значительныя заслуги—уничтоженіе принудительнаго курса, отмена налога на помолъ, расширеніе сѣти желѣзныхъ дорогъ, избирательная реформа и пр.

В. Д.

De profundis—католическая заупокойная пѣснь, текстомъ для которой послужило начало 103 псалма.

Детфордъ (Derford, произн. Детфоръ)—юго-вост. предмѣстье Лондона, на прав. бер. Темзы, западнѣе Гринича (Д. прежде и назыв. Westgreenwich); принадлежитъ къ графствамъ Кентъ и Серрей. 108173 жит. Д.—мясной рынокъ Лондона; сюда доставляется изъ-заграницы скотъ, здѣсь же бойня (на мѣстѣ пражныхъ королевскихъ верфей) и продажа (Foreign-Cattle-Market). Въ Д. большіе провіантскіе магазины англ. флота съ пекарнями, бойнями, копильнями и др. Во время пребыванія своего въ Лондонѣ, Петръ В. жилъ въ Д.

Депуа (Евгеній-Андре Depois, 1818—76)—франц. писатель и ученый. Былъ проф. реторики въ Буржѣ и Парижѣ. Отказавшись, при провозглашеніи имперіи, присягу, долженъ былъ выйти въ отставку. Изъ сочиненій Д. особеннаго вниманія заслуживаютъ: «La révolution d'Angleterre» (1831); «Les Lettres et la Liberté» (1865)—этюды о Людовикѣ XIV, Наполеонѣ, Фридрихѣ II и др.; далѣе ироническое озаглавленное «Le vandalisme révolutionnaire, fondations littéraires, scientifiques et artistiques de la Convention» (1868)—обзоръ важнѣйшихъ реформъ конвента; «Le théâtre français sous Louis XIV» (1874). Ему принадлежитъ изданіе Мольера, въ «Collection des grands écrivains».

Де-Пуле (Михаилъ Феодоровичъ)—педагогъ и писатель (1822—86). Происходилъ изъ дворянъ Тамбовской губ.; образованіе получалъ въ харьк. унив., по историко-филологическому факультету. Служилъ преподавателемъ въ воронежскомъ кадетскомъ корпусѣ, поздѣе инспекторомъ и директоромъ виленской гимназіи, инспекторомъ полтавскаго корпуса. Главнымъ образомъ дѣятельность Д. связана съ пребываніемъ его въ Воронежѣ: онъ извѣстенъ какъ биографъ воронежскихъ поэтовъ Кольцова и Никитина, о которыхъ писалъ въ разное время и по различнымъ поводамъ. Цѣльный очеркъ, посвященный Кольцову. по-

мѣщенъ Д. въ «Древней и новой Россіи» (1878, кн. 3—6). «Биографія Никитина» вышла въ 1881 г. и помѣщена затѣмъ въ изданіи Шамова (М., 1878, 2-ое изд. сочиненій Никитина и 3-е 1883). Въ концѣ 50-хъ и въ началѣ 60-хъ гг. Д. помѣщалъ научныя и критическія статьи въ такихъ журналахъ, какъ «Современникъ» (1859, кн. 8, разборъ «Истор. грамматики» Буслаева) и «Русское Слово» (разборы «Дворянскаго гнѣзда» 1859, кн. 11, соч. Марка-Вовчака—1859, кн. 10, Кохановскаго — кн. 12, Григоровича — 1860, кн. 3). Во всѣхъ этихъ статьяхъ сказывается эстетикъ, дѣлающій уступки духу времени. Позднѣе Д. пишетъ въ «Русской Рѣчи» (1861), въ «Дѣлѣ» (1864), въ «Русскомъ Вѣстникѣ» и въ «Руси» (1883 и 1884). Въ «Вѣстникѣ Евр.» за 1874 (кн. 1 и 2) Д. помѣстилъ статью: «Харьковскій университетъ и Д. И. Каченовскій». Въ «Русс. Вѣстн.» за 1881 г. (кн. 11) онъ выступаетъ со статьей: «Нигилизмъ, какъ патологическое явленіе русской жизни», которая провозглашаетъ, что «нигилизмъ есть не что иное, какъ сгущенный реализмъ, а реализмъ—разраженный нигилизмъ». Въ той же статьѣ Д. утверждаетъ, что по части образованія «у насъ все еще въ хаосѣ и почти все, за исключеніемъ гимназій, находится въ положеніи, благоприятствующемъ распространенію реализма и мыслящаго пролетариата». Д. редактировалъ «Воронежскія Губ. Вѣдомости» (1862—1863) и «Віленскій Вѣстникъ» (1866—1868). *Е. Г.*

Депутатъ—въ Россіи такъ назыв. лицо, отражаемое учрежденіемъ или сословіемъ для присутствованія при производствѣ какого-либо дѣла или какихъ-либо дѣйствій, въ видахъ огражденія интересовъ этого учрежденія или сословія, или лицъ, къ нему принадлежащихъ. До судебной реформы 1864 г. при производствѣ уголовныхъ слѣдствій должны были присутствовать Д. того сословія или вѣдомства, къ которому принадлежалъ обвиняемый, при чемъ Д. отъ духовнаго вѣдомства, купечества и мѣщанства именовались постоянными, прочіе—временными. Уставомъ уголовного судопроизводства правило это отмѣнено, но въ мѣстностяхъ, въ которыхъ оны не введены (Сибирь, напр.), оно сохраняется по отношенію къ обвиняемымъ, принадлежащимъ къ духовенству или военному званію. Въ нѣкоторыхъ случаяхъ присутствовали Д. и при производствѣ гражданскихъ дѣлъ (въ удѣльныхъ судахъ и магистратахъ). При межеваніи земель казенныхъ, удѣльныхъ и инородческихъ присутствуютъ Д. подлежащаго вѣдомства, наблюдающіе за правильностью отвода земель. Земскимъ Положеніемъ 1890 г. и Городовымъ Положеніемъ 1892 г. въ составъ земскихъ собораній и городскихъ думъ введены Д. отъ духовнаго вѣдомства. Депутатами называются и лица, избираемыя сословіями для производства особаго рода дѣлъ, касающихся интересовъ сословія (см. Дворянство, Городъ).

Депутатіи судоходства—см. Судоходныя депутатіи.

Депутатіи торговли—см. Торговыя депутатіи.

Депутатія—собраніе лицъ, дѣйствующихъ по порученію и въ качествѣ представи-

телей сословія, корпораціи, общества и т. п. Въ 1884 г. Высочайше повелѣно, чтобы Д. отъ общественныхъ учреждений, ученыхъ и иныхъ обществъ, а также отъ частныхъ собораній и предпріятій впредь были избираемы и снаряжаемы не иначе, какъ съ разрѣшенія высшихъ представителей административной власти, при чемъ въ мѣстностяхъ, подчиненныхъ генералъ-губернаторамъ, такое разрѣшеніе слѣдуетъ испрашивать у генералъ-губернатора, а въ прочихъ—у министра внутр. дѣлъ, чрезъ мѣстное начальство.

Деспонеръ (Josifъ Dörflner) — баронъ, австр. ген. Съ отличіемъ сражался въ 1848—49 г. въ Италіи и затѣмъ въ Венгріи при усмирении мятежа, въ 1859 г. особенно отличился при Маджентѣ и въ 1860 г. назначенъ военнымъ аташе при посольствѣ въ Спб. Въ войнѣ 1866 г. былъ начальникомъ штаба въ корпусѣ Туна. Въ 1890 г. назначенъ президентомъ высшаго военного суда въ Вѣнѣ.

Дера-Газиз-Ханъ (Dera-Ghazie-Khan)—пенджабскій окр. въ Индіи, съ насел. въ 20123 чел. Гл. г. того же имени.

Дераджатъ (Derajat) — пенджабская провинція въ британской Индіи, на границѣ Авганистана; орошается Индомъ. Простр. 37382 кв. км. Жит. 991251 ч.

Деражно—м. Волынской губ., Ровенскаго у., при р. Горыни; пристань. Въ 1890 г. отправлено дѣсныхъ материаловъ 20 т. пд. Ж. 1098. Првсл. црк., костель, еврейскій молитв. д., приходское училище.

Деражня—м. Каменецъ-Полольской губ., Летаевскаго у., на р. Горыни. Жит. болѣе 2000 (1890); првсл. црк., костель, много лавокъ, пив. зав. Въ окрестностяхъ, по р. Горыни, обнажается раковинный (третичный) известнякъ. Здѣсь къ р. Горыни примыкаетъ самое большое болого Юго-Зап. края, извѣстное подъ названіемъ «Волкъ»; оно тянется на протяженіи 31 в., имѣетъ ширину отъ 1 до 2¹/₄ в. и по большей частей заросло камышемъ; мѣстами служитъ сѣнокосомъ. *П. Т.*

Дера-Измаилъ-Ханъ (Dera-Ismael-Khan) — Пенджабскій окр. въ британской Индіи. Простр. 18379 кв. км. Жит. 394364 ч. Гл. г. того же имени.

Деранбургъ (Gartvигъ Deraenbourg) — франц. ориенталистъ, сынъ Іосифа Д. Род. въ 1841 г.; проф. арабскаго языка и литературы въ «Ecole des hautes études», одинъ изъ редакторовъ «La Grande Encyclopédie». Главныя труды: «Le Diwân de Nâbîga Dhobyânî» (1869) — впервые изд. арабскій текстъ съ франц. пер.; «Le livre des locutions vicieuses de Djawâlikî» (1875); «Le livre de Sfbawâihî» (1881—89)—изд. на основаніи рукописей, находящихся въ Каирѣ, Эскуриалѣ, Парижѣ, Вѣнѣ, Спб. и Оксфордѣ; «Quatre lettres missives écrites dans les années 1470—75 par Abou'l Hasan Ali, avant-dernier roi maure de Grenade» (1883); «Etudes sur l'Épigraphie du Yemen» (1884, вмѣстѣ съ отцомъ); «Les manuscrits arabes de l'Escorial» (1884); «Chrestomatie élémentaire de l'arabe littéral» (вмѣстѣ съ Спиро, 2 изд. 1891).

Деранбургъ (Іосифъ Deraenbourg, собств. Deraenburg) — извѣстный франц. ориенталистъ.

Родился въ Майнцѣ въ 1811 г. Основалъ въ Парижѣ высшую еврейскую школу, процвѣтавшую подъ егo управленіемъ; позже читалъ о талмудѣ въ «Ecole pratique des hautes études». Главѣйшіе труды Д.: издание арабскихъ надписей Альгаморы, басенъ Локмана и «Séances de Hariri»; «Essai sur l'histoire et la géographie de la Palestine» (1867) — весьма цѣнный трудъ; «Le livre des Parterres fleuris, grammaire hébraïque en arabe» (1886); «Johannis de Capua Directorium vitae humanae» (1887—89); «Les monuments sabéens et himyarites du Louvre» (1886, вмѣстѣ съ сыномъ). Несмотря на свой преклонный возрастъ, Д. продолжаетъ принимать дѣятельное участіе въ «Corpus inscriptionum semiticarum» (изд. акд. надписей; 1 и 2 вып. 1889—92), въ которомъ взялъ на себя издание гимьяритскихъ текстовъ.

Де-Раэсь — польскій дворянскій родъ, герба *Коловратъ*. Отрасль знаменитаго чешскаго рода Коловратъ. Генрихъ Д. переселился въ 1640 г. въ Польшу и былъ подчашимъ витебскимъ. Его потомство внесено въ VI ч. родословной книги Виленской губ.

Дербегеляхъ. — Это названіе носятъ: 1) одинъ изъ трехъ заливовъ Сухой губы, находящійся у береговъ Сѣвернаго океана, Якутской обл., имѣющій до 25 в. длины и до 14 ширины; въ этотъ заливъ вливается думя Сомандайскими устьями р. Яна.—2) Среднее устье р. Чендона (см.).

Дербеникъ (Luthrum) — см. Подберезникъ.

Дербентъ — портовый городъ Дагестанской обл., на западномъ берегу Каспійскаго м., подъ 42° 4' с. ш. и 65° 33' в. д., въ разстояніи 148½ в. отъ Темиръ-Ханъ-Шуры и 714 в. отъ Тифлиса. Расположенъ на отрогахъ Табаранскихъ горъ и замыкаетъ собой узкую береговую полосу, извѣстную подъ названіемъ Дербентскаго прохода; это единственный удобный естественный путь для прохода изъ Предкавказья въ Закавказье. Въ древнія времена здѣсь происходили постоянныя передвиженія народовъ; хазары долгое время отвоёвывали у персидскихъ Сасанидовъ этотъ проходъ, который, по уничтоженіи Сасанидской монархіи, перешелъ въ руки арабовъ; полчища Тамерлана проникли черезъ него въ Предкавказье, гдѣ произошло столкновеніе ихъ съ ордою Тохтамыша. Въ самомъ узкомъ мѣстѣ прохода съ давнихъ временъ было построено укрѣпленіе; еще классическіе писатели упоминали объ *Албанскихъ воротахъ* (Pylae albanicae) на западномъ берегу Каспійскаго м.; армянскіе историки говорятъ о Гувскомъ проходѣ или о вратахъ *Джора*, *Чога* или *Чола*, черезъ которыя гунны проникли въ Закавказье; нынѣшній Д., надо думать, построенъ на этомъ самомъ мѣстѣ, что отчасти подтверждается названіемъ Д. на лакскомъ языкѣ — *Чуруль*, а у даргинцевъ и кайтахцевъ онъ извѣстенъ подъ именемъ *Чулли*; оба эти назменованія сходны съ армянскимъ *Чога* или *Чола*. Слово Д. — персидское (дверъ — дверь, бендъ — преграда, застава); у арабовъ Д. называется *Баб-уль-абвабъ* (т. е. главныя ворота) или *Баб-уль-хадидъ* (железные ворота), иногда *Серилъ-*

уль-дабабъ (золотой престолъ); турецкое названіе — *Темиръ-ханъси* (железные ворота), грузинское — *Дзюгъси кари* (морскія ворота), всё эти названія ясно указываютъ значеніе города. Основаніе города, въ концѣ V или началѣ VI столѣтія, приписывается персидскому шаху Кабаду, изъ династіи Сасанидовъ; окончательная постройка стѣны и цитадели принадлежатъ сыну его Хосрову I Ануширвану (Нуширванъ Справедливый), царствовавшему съ 530 до 578 г. Владѣтелями города были большею частью персидскіе шахи, но нѣрѣдко городъ попадалъ въ руки хазаръ, турокъ, аравитянъ или сосѣднихъ хановъ, напр., кубинскихъ. Русскіе впервые вели о немъ переговоры въ царствованіе Θεодора Іоанновича съ персидскимъ шахомъ Эмиръ-Гамзе, который хотѣлъ уступить его за союзъ противъ турокъ; но это осталось безъ послѣдствій. Въ 1722 г., во время персидскаго похода, Д. былъ завоеванъ Петромъ I; русскій гарнизонъ находился здѣсь до 1736 г., когда всё прикаспійскія владѣнія, завоеванныя Петромъ I, были возвращены Персіи. Въ 1760 г. кубинскій ханъ Фетъ-Али завоевалъ Д.; послѣ его смерти городъ перешелъ къ брагу его Шейхъ-Али, владѣвшему имъ до 1796 г., когда, послѣ незначительнаго сопротивленія, городъ былъ занятъ Валеріаномъ Зубовымъ; окончательное присоединеніе его къ Россіи состоялось въ 1813 г., по Гюлистанскому договору. Въ 1832 г. Д. выдержалъ осаду Кази-муллы.

Въ настоящее время Д. — оригинальный, живописный городокъ, расположенный узкой полосой по склону горы; длина его 3 в., наибольшая ширина по берегу моря не превышаетъ 320 саж. Съ С и Ю Д. обнесены высокими стѣнами, которыя заканчиваются съ западной стороны цитаделью (Нарыкъ-кале), расположенной на вершинѣ горы и обнесенной стѣной; камни, изъ которыхъ сложены стѣны, имѣютъ отъ 4½ до 6 саж. вышины и отъ 4 до 7 фт. толщины; на стѣнахъ видны арабскія и сасанидскія надписи. Вода въ городъ проведена съ горы, примыкающей къ цитадели. На протяженіи 80 вер. къ З отъ города видны развалины стѣны и башенъ, сооруженіе которыхъ приписывается Александру Македонскому. Близъ города мусульманское кладбище, гдѣ, по преданію, погребены предводители перваго отряда арабовъ, пришедшаго въ Дагестанъ для водворенія Ислама.

Число жителей Д. въ 1888 г. равнялось 14185, въ 1891 г. — 15265; изъ нихъ магометанъ (сунитовъ) 10243 чел., евреевъ — 2490, православныхъ — 1319, армяно-григоріанцевъ — 875, католиковъ — 201 и джотаранъ — 16 чел. Изъ народностей (свѣдѣнія 1886 г.) преобладаютъ азербейджанскіе татары — 8697, затѣмъ евреи — 1830, русскіе — 620, армяне — 371. Церквей православныхъ 1, армяно-григоріанская 1, синагогъ — 3, мечетей — 14.

Главное занятіе жителей — садоводство. Близъ города до 1500 садовъ, гдѣ разводятся персика, абрикосы, груши, сливы и др. фруктовъ, а также виноградъ, изъ котораго приготавлиютъ вино и водку. *Н. Кузнецовъ.*

Дербентъ — гор. въ южной Бухарѣ, лежащій на высотѣ 3051 фт., въ бассейнѣ Ширъ-

Абадь-Дарьи. Населенъ главнымъ образомъ таджиками (400—500 домовъ). Недалеко отъ Д., въ градѣ Байсунъ-тау, находится знаменитое ущелье «Желѣзные ворота» (см. Бусгала).

Дербетовскіе калмыцкіе улусы: Большо-Д. — въ Ставропольск., а Мало-Д. — въ Астраханской губ. Первый изъ нихъ занимаетъ с.-зап. часть Ставропольской губ., между рр. Егорлыкомъ, Калаусомъ и Манычскимъ озеромъ (лиманомъ). Занятая улусомъ степь, мѣстами изрѣзанная балками, песчано-глинистая, солонцоватая, скудно орошенная и безлѣсная, покрыта кормовыми травами. Нѣсколько соляныхъ озеръ; изъ нихъ Джалгинское — единственное въ Ставропольской губ., изъ котораго добывается соль. Пространство улуса до 313106 дес. Населеніе (въ 1880 г.) состояло приблизительно изъ 9950 душъ, а число кибитокъ и строеній доходило до 2025. Ставка улуснаго управления — на р. В. Егорлыкѣ, близъ села Ивановскаго; здѣсь ежегодная ярмарка.

Мало-Д. улусъ занимаетъ зап., лучшую часть калмыцкой степи Астраханской губ., такъ называемые Эргени, представляющіе рядъ небольшихъ возвышенностей, идущихъ съ С къ Ю и перерѣзанныхъ глубокими балками. Эргенская степь не представляетъ сплошной кочевой площади, но разбита обильнымъ населеніемъ на нѣсколько отдѣльныхъ частей. Главная ставка улуснаго управления близъ села Тундутова; школа. Въ улусѣ (въ 1885 г.) числилось семействъ или кибитокъ до 9747, душъ около 34000. Осѣдность въ этомъ улусѣ довольно значительно развита; до 173 деревянныхъ домиковъ, много мазанокъ, глинобитныхъ и другихъ, а всего до 2760 строеній. Калмыки Мало-Д. улуса, помимо скотоводства, занимаются еще заготовленіемъ сѣна, отчасти земледѣліемъ, садоводствомъ, а въ сѣв. части улуса — табаководствомъ. Ср. «Труды астр. губ. стат. комитета» 1869 г. вып. I; «Сборникъ трудовъ членовъ Петровскаго общ. изслѣдов. Астр. края», статья Жителцаго; «Сборникъ стат. свѣдѣній о Ставропольской губ.»; Ф. Шперкъ, «Опытъ хронологическаго указателя литературы объ Астр. край» (1892 г.).

Дербеты (Дурботь) — одно изъ четырехъ главныхъ племенъ, на которыя дѣлились Ойраты или Элоты. См. Калмыки.

Дерби (Derby) — гл. г. одноименнаго графства, въ плодородной долинѣ Дервента. Важный жел.-дор. узелъ. 94146 ж. (1891 г.; въ 1881 г. — 81168). Церковь Всѣхъ Св. (XVI в.), съ красивой готич. башней; памятникъ химика Кавендишу; латинская школа, съ 1162 г.; философское общество (основано Эразмомъ Дарвиномъ въ 1783 г.), съ музеемъ и библиотекой; ремесленный институтъ. Промышленность очень значительна. Д. — первый городъ Англій, въ которомъ развилось шелковое производство; въ 1718 г. одинъ англичанинъ, похитившій у итал. мастеровъ секретъ, устроилъ здѣсь первое заведеніе для разматыванія коконовъ и сученія шелковыхъ нитей. Такихъ фабрикъ теперь очень много; кромѣ того, многочисленныя шелковыя, ситцевыя, резинковыя и бумажныя фабрики, чугунолитейни, изготовленіе шголъ, золотыхъ издѣлій; химическіе за-

воды; фаянсовая мануфактура; большія жел.-дор. мастерскія. Оживленная торговля кам. углемъ и мраморомъ.

Дерби или *Дербиширъ* (Derbyshire) — графство въ сѣв. Англій; занимаетъ 2665 кв. км. Южная часть Д. только слегка холмиста, плодородна и хорошо культивирована; въ сѣв. части находятся значительныя высоты Пеннинской цѣпи, извѣстныя подъ названіемъ Пикъ (см.). Причудливыя многочисленныя горы и пещеры, красивыя долины дѣлаютъ эту мѣстность одной изъ живописнѣйшихъ въ Англій. Изъ рѣкъ важнѣйшія: Трентъ, съ притокомъ Дервентомъ, и Ротеръ. Климатъ сѣв. части суровый, на Ю — мягкій, но вообще здоровый. 18,5% поверхности составляютъ пашни (пшеница, овесъ, ячмень, картофель), 61% — пастбища, 3,7% — лѣса. Д. весьма богатъ минералами и минеральными ключами. Больше всего добывается каменнаго угля (10,5 милл. тоннъ), далѣе желѣзо, свинецъ, серебро, цинкъ, хорошіе сорта глинъ, строительныя матеріалы и др. Рядомъ съ горнымъ промысломъ очень развита промышленность обрабатывающая, особенно производство машинъ и разныхъ металлическихъ издѣлій, хлопчатобумажныхъ и шелковыхъ тканей, глиняныхъ и фаянсовыхъ издѣлій, выдѣлка кружевъ и др. Жителей 527886. Ср. Coxs, «Guide to D.» (3 изд. 1887); Pendleton, «History of D.» (1886).

Дерби (графъ Эдуардъ — Джозефъ — Смитъ Стэнли, Earl of Derby) — англійскій государственный дѣятель (1799—1869). Получивъ образованіе въ оксфордскомъ университетѣ, онъ, подъ именемъ Стэнли, избранъ былъ членомъ парламента въ 1820 г. и примкнулъ къ партіи вивовъ. Въ кабинетѣ Каннинга (1827) онъ былъ товарищемъ министра колоній, а въ министерствѣ Грея (1830) занялъ постъ министра по дѣламъ Ирландіи. Дѣятельно поддерживалъ парламентскую реформу, при чемъ, однако, въ періодъ конфликта съ лордами стоялъ за разрѣшеніе его путемъ взаимныхъ уступокъ. Въ 1833 г. былъ назначенъ министромъ колоній. Вскорѣ между Стэнли и его коллегами стали обнаруживаться значительныя разногласія, и въ маѣ 1834 года, не сочувствуя политикѣ кабинета по отношенію къ церковнымъ доходамъ въ Ирландіи, онъ вышелъ въ отставку. Хотя при образованіи торійскаго министерства 1834 г. онъ отказался вступить въ его составъ, но въ слѣдующемъ году окончательно перешелъ въ ряды торіевъ. Когда въ 1841 г. образовался консервативный кабинетъ Роберта Пиля, Стэнли занялъ въ немъ должность министра по дѣламъ колоній. Въ октябрѣ 1844 г. ему былъ пожалованъ титулъ лорда Стэнли Биккерстафъ (отецъ его, графъ Дерби, былъ тогда еще живъ), и онъ сдѣлался членомъ верхней палаты. Въ главномъ вопросѣ того времени, о хлѣбныхъ законахъ, Стэнли отказался сдѣлать политикѣ Пилля и вышелъ изъ кабинета, сдѣлавшись главою той части консервативной партіи, которая осталась вѣрною идеямъ протекціонизма. Въ июнѣ 1851 г., со смертію отца, къ Стэнли перешелъ титулъ графа Д. Въ февралѣ 1852 г. пало министерство лорда Росселя, и Д. сталъ во главѣ но-

ваго кабинета, который просуществовалъ лишь до конца года. Съ тѣхъ поръ Д. снова былъ вождемъ оппозиціи до 1858 г. (послѣ паденія кабинета Абердина ему было предложено образовать министерство, но онъ отказался), когда онъ составилъ свое второе министерство, также весьма кратковременное. Въ 1866 г. Д. въ третій разъ явился премьеромъ консервативнаго кабинета, важнѣйшимъ актомъ котораго было проведение билля о парламентской реформѣ. Въ февралѣ 1868 г. Д. по болѣзни вышелъ въ отставку, уступивъ постъ перваго министра Дизраэли (см. Биконсфильдъ, Великобританія, Викторія). Д. отличался выдающимся ораторскимъ талантомъ и считался превосходнымъ дебатеромъ. Онъ былъ знаткомъ древнихъ языковъ и оставилъ не мало переводовъ греческихъ и римскихъ классиковъ; особенно извѣстны его переводы *Илиады* и *Оды Горация* (ср. George Saintsbury, «The Earl of Derby», (Л., 1892).

Дерби (Эдуардъ-Генри-Смитъ-Стэнли, Earl of Derby) — англ. государственный дѣятель, сынъ предыдущаго (1826—1893). По окончаніи курса въ кэмбриджскомъ унив. предпринялъ путешествіе въ Сѣв. Америку и Востъ-Индію. Во время отсутствія своего онъ былъ избранъ (1848) членомъ палаты общинъ, гдѣ и оставался до 1869 г., когда со смертью отца унаслѣдовалъ титулъ графа Д. и перешелъ въ палату лордовъ. Въ первомъ кабинетѣ отца своего (1852) онъ занималъ должность товарища министра иностранныхъ дѣлъ. Хотя онъ и засѣдалъ въ рядахъ торіевъ, однако лордъ Пальмерстонъ въ 1855 г. предложилъ ему министерство колоній, но онъ отказался принять его. Во второмъ министерствѣ отца (1858) онъ получалъ постъ министра по дѣламъ Индіи, а въ третьемъ (1866) — товарища министра иностранныхъ дѣлъ, и въ этомъ званіи принималъ дѣятельное участіе въ переговорахъ (1867 г.) съ цѣлью мирнаго улаженія дипломатическаго конфликта между Франціей и Пруссіей по люксембургскому вопросу. По выходѣ отца своего въ отставку (въ февралѣ 1868) онъ занялъ постъ министра иностранныхъ дѣлъ. Этотъ же постъ онъ получилъ и въ новомъ консервативномъ кабинетѣ Дизраэли (1874 г.). Послѣдующіе годы были главною эпохою политической дѣятельности Д., который проявилъ большое миролюбіе и самостоятельность политическихъ убѣжденій. Во время русско-турецкой войны 1877—78 г. онъ усиленно противодействовалъ воинственнымъ замысламъ Биконсфильда, настаивая на томъ, что правительство не должно вмѣшиваться въ борьбу Россіи съ Турціей, пока не затронуты англійскіе интересы. Когда въ январѣ 1878 г. англійскому флоту предписано было отправиться въ Дарданеллы, Д. подалъ въ отставку, но взялъ ее обратно въ виду отмены этого распоряженія (см. Викторія). Послѣ заключенія Санъ-Стефанскаго договора Биконсфильдъ принялъ рѣшеніе немедленно созвать резервы; но Д. призналъ эту мѣру преждевременной и 28 марта 1878 г. вышелъ въ отставку. Въ объясненіе своего выхода изъ кабинета Д. заявилъ, что онъ не могъ одобрить завладѣнія Кипромъ, съ согласія

или безъ согласія Порты. Образъ дѣйствій Д. въ восточномъ вопросѣ содѣйствовалъ тому, что связи его съ консервативной партией ослабли; скоро онъ совершенно порвалъ ихъ, примкнувъ къ либеральной партиі. Когда въ 1880 г. образовался кабинетъ Гладстона, Д. оказывалъ ему поддержку, а въ 1882 г. вступилъ въ его составъ, въ качествѣ министра колоній. Въ слѣдующій кабинетъ Гладстона Д. не вошелъ, расходясь съ премьеромъ въ воззрѣніяхъ на ирландскій вопросъ, и сдѣлался членомъ унионистской партиі, не принимая, однако, особенно дѣятельнаго участія въ политической жизни послѣднихъ лѣтъ.

Дерби — назв. знаменитыхъ скачекъ. Начало свое онѣ получили въ селѣ Эпсомѣ, нынѣ мѣстечкѣ въ англ. графствѣ Суррей, въ 3 миляхъ отъ Лондона, издавна сдѣлавшемся любимымъ мѣстомъ собранія спортсменовъ. Лордъ Дерби купилъ здѣсь дачу Оксъ, великолѣпно отстроилъ ее и окружилъ паркомъ. Въ 1778 г. въ программу праздника, по случаю женитбы лорда Д. вошли и скачки, имѣвшія неожиданный успѣхъ; съ тѣхъ поръ скачки стали повторяться ежегодно и сохранили за собою имя ихъ основателя. «Дерби» и «Оксъ» — двѣ извѣстнѣйшія скачки въ мірѣ, ареной для которыхъ понынѣ служатъ эпсомскій иполдромъ. Дистанція скачекъ Д., происходящихъ ежегодно 21 мая, — 1½ м. или (2 в. 133 с.). Призъ эпсомскаго Д. нѣрѣдко доходитъ до 40000 руб. Во всѣхъ странахъ, гдѣ существуютъ скачки, въ томъ числѣ и у насъ въ Москвѣ, устроены свои «дерби». Такъ называемый призъ «всероссійскаго Д.» разыгрывается ежегодно (1893 г. — по счету 8-ой) въ Москвѣ въ сезонъ лѣтнихъ скачекъ. Записъ лошадей производится за два года впередъ; къ составанію допускаются только трехлѣтки. Призъ «всероссійскаго Д.» въ 1893 г. превышалъ 20000 руб. Дистанція та же, что и для эпсомскаго Д. Въ Москвѣ же ежегодно разыгрывается и призъ *рысистаго Д.* (см. Рысистые бѣга).

Дербина — р., см. Енисей.

Дербышъ (Falco aezalon) — маленькій видъ сокола; самецъ сверху голубовато-пепельнаго цвѣта съ тонкими черными полосками, на затылкѣ неясное ржавое пятно, нижняя сторона ржавожелтая съ темнобурыми продольными пятнами, конецъ хвоста съ черной полосой; самка и молодые сверху сѣробуроватаго цвѣта съ ржавыми пятнами и краями перьевъ, снизу грязнаго желтоватоблагого съ бурными продольными пятнами, хвостъ съ 5—6 свѣтлыми полосами; восковица и ноги желтыя; оба первыхъ маховыхъ пера съжужены на концѣ; длина 32—34 см. Сѣверная Европа и Азія; охотится особенно за мелкими птицами.

Н. Кн.

Дербышъ — послѣдній царь астраханскій. Сверженный въ 1551 г. съ престола, Д. прибылъ въ Москву, и царь Іоаннъ Васильевичъ далъ ему во владѣніе Звенигородъ. Когда новый астраханскій царь Ямгурчей, признавшій сначала себя данникомъ Іоанна, присталъ къ крымскому хану Девлетъ-Гирею и къ ногайскому князю Юсуфу, Іоаннъ, по просьбѣ враждебныхъ Юсуфу ногайскихъ князей, родственниковъ Д., отправилъ въ 1554 г. от-

борное войско, подъ предводительствомъ князя Юрія Провскаго-Шемакина и постельничаго Игнатія Вешнякова, чтобы возстановить Д. на Астраханскомъ престолѣ. Ямгурчей едва успѣлъ спастись въ Азовъ. Разбѣжавшіеся было жители Астрахани признали Д. своимъ царемъ и вмѣстѣ съ нимъ поклялись повиноваться Иоанну, какъ верховному своему властителю, присылать ему 40 тысячъ алтынъ и 3 тысячи рыбъ ежегодной дани и, въ случаѣ смерти Д., взять царя по назначенію Москвы. Утвердивъ Д. на престолѣ, русское войско вернулось, оставивъ въ Астрахани казаковъ для безопасности и для присмотра за Д. Послѣдніе помогли Д. отразить Ямгурчей, пытавшагося при помощи крымцевъ вернуть себѣ власть. Иоаннъ снисходительно уступилъ Д. всю дань первого года; тѣмъ не менѣе онъ измѣнилъ Россіи и вошелъ въ тайныя сношенія съ Девлетъ-Гиреемъ. Когда Иоаннъ, узнавшій объ этомъ, послалъ въ Астрахань стрѣльчакъ голову Ивана Черемисинова съ дружиной, Д. вывелъ всѣхъ жителей изъ города и, соединившись съ крымцами и ногайцами, открыто началъ войну, въ надеждѣ на малочисленность русскихъ. Черемисинову удалось, однако, при помощи ногайскаго князя Измаила, разбить на-голову (1557) войско Д. Самъ Д. успѣлъ бѣжать въ Азовъ, Астраханское же царство было присоединено къ Россіи. Ср. Карамзинъ (т. VIII, 230—234, примѣчанія 406, 409, 412). См. Астрахань (т. II, стр. 363).

Дервентъ (Derwent) — р. въ Англіи; беретъ начало въ Барроудемъ; на пути теченія своего образуетъ Ладорскій водопадъ, и, пройдя чрезъ озеро Дервентъ и Бассентвейтъ, впадаетъ въ Ирландское море.

Дервентъ (Derwent) — одна изъ главныхъ рѣкъ Тасманіи, въ Австраліи; вытекаетъ изъ озера Сентъ-Клеръ и впадаетъ въ зал. Стомъ.

Дервентъ или *Дервента* (по-сербски Дервѣнта, турецк. Дербента) — гл. гор. Дервентскаго округа, Баналудской области, въ Босніи, на впадающей въ р. Саву рч. Украинѣ, въ равнинѣ, на высотѣ 150 метр.; жит. (въ 1885 г.) 4449, преимущественно сербскаго племени, въ томъ числѣ православныхъ 473, католик. 1192, магометанъ 2639 и евреевъ 128. Въ городѣ находится двѣркія Боснійской ж. д.

Дервишъ, вѣрнѣе *фонъ-дѣръ-Визе* — русскій дворянскій родъ, происходящій изъ Гамбурга, гдѣ Генрихъ-Дитрихъ Визе былъ старшимъ бургомистромъ. Правнуку Матвѣя Д., Иоаннъ-Адольфъ, служилъ въ Швеціи, затѣмъ былъ въ Петербургѣ юстицъ-совѣтникомъ голштинской службы у Петра III и возведенъ въ дворянское достоинство Римской имперіи, съ прибавкою частицы «фонъ-дѣръ». Его сынъ Иванъ Ивановичъ († 1806) былъ генерал-майоромъ; внукъ, Григорій Ивановичъ — директоромъ гатчинскаго сиротскаго института, а изъ правнуковъ Павелъ Григорьевичъ — извѣстный конпессіонеръ и строитель жел. дор.; Николай Григорьевичъ — пѣвецъ (см. ниже), Дмитрій Григорьевичъ — первый оберъ-прокуроръ гражд. кассац. деп. сената, нынѣ членъ государственнаго совѣта. Родъ Д. внесенъ во II часть родословной книги Костромской губ. (Гербовникъ, XIII, 90).

Дервишъ (Николай Григорьевичъ) — пѣвецъ и композиторъ (1837—80). Музыкальное образованіе получилъ въ Миланѣ. На оперную сцену впервые выступилъ въ Кіевѣ въ сезонъ 1871—1872 г., гдѣ пѣлъ до 1876 г. въ частныхъ труппахъ Бергера и Стова, сначала подъ собственною фамиліею, а затѣмъ подъ псевдонимомъ Энде. Въ 1876 г. онъ поступилъ на импер. маринскую оперную сцену въ Петербургѣ, гдѣ дебютировалъ въ роли Финна въ оперѣ «Руссланъ и Людмила». Кромѣ партіи Финна, Д. пѣлъ теноровыя сольныя партіи въ «Жизни за Царя», «Кузнецъ Вакутъ», «Робертъ», «Пророкъ», «Рогнѣдъ», «Вражій силъ», «Фаустъ», «Лючия», «Русалкѣ», «Жидовкѣ» и друг. Особенный успѣхъ Дервишъ имѣлъ въ комическихъ роляхъ. Онъ былъ неподражаемымъ исполнителемъ романсовъ, по тонкости музыкальнаго выраженія. Написалъ романсы «Можетъ быть» и «Все грустнѣй мнѣ становится», цыганскую пѣсню «Грусть тоска меня томила», переложеніе на два голоса «Ночи безумныя», похоронный маршъ. *М. П.*

Дервилъ (Deville) — см. Денуайе.

Дервишъ — персидское слово, значить *нищій* (собственно — порогъ двери) и употребляется (какъ и арабскій его синонимъ *факиръ*) у мусульманъ для обозначенія чловѣка небожнаго, ищущаго спасенія души въ отшельнической жизни. Хотя Магометъ и сказалъ: «нѣтъ монашества въ Исламѣ», но, вслѣдствіе склонности арабовъ къ отшельнической жизни, уже въ первые вѣка гиджры были основаны многіе дервишскіе ордена или братства. Такихъ орденовъ насчитываютъ нынѣ болѣе 70, около половины въ Оттоманской имперіи, остальные — въ Персіи, Аравіи, Центральной Азіи, сѣв. Африкѣ. Называются они по имени основавшихъ ихъ шейховъ (араб.) или пировъ (перс.), т. е. старѣйшихъ. Первые религиозныя братства для совмѣстной молитвы приписываются Абу-Бекру и Али. Исторически древнѣйшимъ орденомъ считается Эльвани, основатель котораго, шейхъ Эльванъ, ум. въ Джиддѣ въ 766 г.; къ древнѣйшимъ орденамъ принадлежатъ еще Эдгемиты, Бестаи, Сакаги. Посѣщающимъ Константинополь европейцамъ знакомы Д. Руфай (существующ. съ XII в.), поражающіе зрителей глотаніемъ шпагъ, огня и т. п. Извѣстны еще ордена Кадри, Нурбаши, Мевлеви, Ведеви (только бедуины), Бейрами, Накшбенди, Саадіи. Вольшимъ влияніемъ на янычаръ пользовались Бекташи, основатели которыхъ благословилъ это войско при его сформированіи. Султанъ Махмудъ II, уничтоживъ въ 1826 г. янычаръ, старался всѣми мѣрами истребить и секту Бекташей. Въ сѣв. Африкѣ въ новѣйшее время основались новые ордена Д., для противодействия европейскому вліянію; изъ нихъ самый извѣстный — орденъ Снусси. Эти позднѣйшія секты, преслѣдующія, главнымъ образомъ, политическія цѣли, имѣютъ мало общаго съ старинными орденами Д. Отъ послѣднихъ, не оставляющихъ почвы правовѣрія, надо отличать секты, отступающія отъ основныяго законъ Ислама (на персид. яз. они называются асадъ, т. е. свободные, или би-шеръ, т. е. беззаконники); изъ нихъ болѣе всего извѣ-

стенъ орденъ Д. Календери. Живутъ Д. въ особыхъ помѣщеніяхъ, называемыхъ теккіе или ханка (въ одномъ Константинополѣ такихъ теккіе около 200). Стояція во главѣ подобныхъ монастырей шейхи или пиры назначаются въ каждой сектѣ главой ордена, живущимъ обыкновенно тамъ, гдѣ покоится прахъ основателя секты. Между Д. находятя люди разныхъ классовъ. Нѣкоторые изъ нихъ женаты и живутъ внѣ монастыря, но нѣсколько разъ въ недѣлю, особенно наканунѣ торжественныхъ плясокъ, должны въ немъ ночевать. Большинство Д. даютъ обѣтъ безбрачія. Теккіе обладаютъ большими средствами, благодаря вкладамъ и приношеніямъ набожныхъ мусульманъ, и даютъ Д. содержаніе; но о платьѣ послѣдніе должны заботиться сами. Такъ какъ просить милостыню считается грѣхомъ и позоромъ для Д. (за исключеніемъ бекташей, даже гордящихся тѣмъ, что живутъ покаяніемъ; они одна—настоящая нищенствующіе Д.), то они изучаютъ ремесла, чтобы заработать себѣ на платье. Ихъ одежда, смотря по сектѣ, различнаго покроя и цвѣта, большею частью чернаго и темно-зеленаго; шейхи носятъ платья изъ бѣлаго и зеленаго сукна. Головной уборъ Д. состоитъ изъ тюрбановъ различной формы. Среди мирянъ Д. пользуются большимъ почетомъ. Пользуясь суевѣріемъ народа, Д. гдѣчатъ заклинаніями и молитвами отъ разныхъ болѣзней, предсказываютъ будущее, толкуютъ сны и продаютъ за большія деньги чудодѣйственные амулеты. Вѣра въ нихъ и ихъ вліаніе такъ велики, что часто начальники войскъ старались имѣть Д. при своихъ отрядахъ для воодушевленія солдатъ. Въ Турціи, особенно среди высшихъ классовъ, наибольшимъ уваженіемъ пользуются Д. ордена Мевлеви, благодаря ихъ поэтической мистикѣ. «Месневи»—главное произведеніе ихъ основателя, поэта Джелаль-Эддинъ-Руми—изучалось не только отшельниками, но и государственными дѣятелями; вліаніе ихъ особенно возросло, когда Конія, резиденція главы ордена, стала главнымъ мѣстомъ изученія персидской литературы и поэзіи. Мевлеви—самая богатая секта Д.; они были богато одарены сельджукскими султанами, а затѣмъ и султанами Оттоманской порты. Глава ихъ (шегабъ-эддинъ) опоясываетъ новаго султана мечемъ Османа. При приѣмѣ въ орденъ надо пройти цѣлый рядъ испытаній, которыя тѣмъ строже, чѣмъ святѣе считается орденъ. Посвящаемый долженъ жить въ уединеніи, доносить шейху о всѣхъ своихъ мысляхъ, снахъ и т. п. и исполнять разныя работы. Испытаніе иногда длится 2—3 года (часто 1001 день); въ это время посвящаемый знакомится съ уставами и обрядами ордена и научается извѣстнымъ восклиденіямъ, выражающимъ качества Бога, которыя Д. обязаны произносить много разъ въ день. Религиозныя упражненія Д. (дзикръ) состоятъ въ молитвахъ, пляскахъ и др. церемоніяхъ. Д., расположившись вокругъ шейха, стоя или сидя на пяткахъ, выкрикиваютъ или бормочутъ разныя молитвы, трясая въ это время головой или раскачивая все тѣло то справа налѣво, то спереди назадъ и т. п., или вдругъ вскакиваютъ и на-

чинаютъ дикую пляску или круженіе на одномъ мѣстѣ, издавая пронзительный ревъ (отсюда названіе Д. Руфай—воушіе Д.) и нанося себѣ раны. У нѣкоторыхъ египетскихъ сектъ Д. религиозныя упражненія заканчиваются тѣмъ, что Д. рядомъ распространяются на землѣ и по нимъ ихъ глава, Шейхъ-эль-бакри, проѣзжаетъ верхомъ. Религиозныя упражненія повторяются обыкновенно разъ или два въ недѣлю, и, сверхъ того, въ извѣстные праздники, напр., день рожденія Магомета, день основанія ордена, происходятъ особыя, болѣе торжественныя религиозныя упражненія. Ср. John Brown, «The dervishes, or oriental spiritualism» (1868); Vambéry, «Sittenbilder aus dem Morgenlande» (1876).

И. К.

Дервишъ-паша (Ибрагимъ)—турец. генералъ и дипломатъ. Род. въ 1817 г. Былъ однимъ изъ молодыхъ турокъ, посланныхъ султаномъ Махмудомъ въ Европу для полученія спеціального образованія; пробылъ нѣсколько лѣтъ въ Англии; въ 1839—42 г. посѣщалъ Ecole des mines въ Парижѣ, и, вернувшись на родину, назначенъ сначала директоромъ горныхъ работъ въ Малой Азіи, а затѣмъ проф. физики и химіи въ военной школѣ въ Константинополѣ. Въ 1849 г. онъ былъ турец. комиссаромъ при размежеваніи турецко-персидскихъ границъ, въ 1854 г. — уполномоченнымъ въ Молдавіи и Валахіи; въ 1855 г. поставленъ во главѣ всѣхъ военно-учебныхъ заведеній Турціи. Въ 1856 г. онъ былъ турец. делегатомъ въ Парижѣ и, послѣ заключенія Парижскаго трактата, турецкимъ комиссаромъ при разграниченіи земель въ Бессарабіи. Въ 1861 г. султанъ Абдуль-Азизъ, образовавъ новое управленіе горнозаводства и лѣсовъ, поручилъ его Д. Въ слѣдующемъ году Д. командовалъ оперировавшимъ противъ Черногоріи корпусомъ. Онъ былъ затѣмъ посланникомъ въ Россію: нѣсколько разъ стоялъ во главѣ военнаго и гражданскаго управленія въ Албаніи и Сиріи; въ 1873 г. былъ членомъ спеціальной коммиссіи для преобразованія арміи и вскорѣ затѣмъ назначенъ ген.-губернаторомъ Босніи и Герцеговины. Потерпѣвъ при усмиреніи возстанія неудачу, онъ въ 1875 г. былъ смѣщенъ, и нѣкоторое время былъ въ немилости. Въ русско-турец. войну Д. былъ главнокомандующимъ находившихся при Батумѣ войскъ и съ успѣхомъ защищалъ городъ, пока по мирному договору, не долженъ былъ его сдать Россіи. Въ 1881 г. онъ былъ отправленъ въ Албанію возстановить авторитетъ Порты, что онъ выполнилъ блистательно, благодаря своей хитрости и энергіи. Въ 1882 г. онъ ѣздилъ въ Египетъ для улаженія спора между хедивомъ и Араби-пашой; но его миссія была неудачна, и онъ вернулся въ Константинополь. Въ 1888 г. назначенъ ген.-адъютантомъ султана.

Дервица—см. Лапотъ.

Дерганецъ, *дерганіе*, *тербление* (лъна—см. Конопля и Ленъ).

Дергачи—с. Самарской губ. Новоузенскаго у. Жит. 4665. Школа. Торгово-промыш. лѣнныхъ завед. 28.

Дергачъ, *коростель-дергачъ* (Sorex pratensis)—птица изъ семейства водяныхъ пастушковъ (Rallidae). Полъ Sorex отличается: слегка

согнутымъ клювомъ, короче головы, съ килеватою спинкою; крыльями, въ которыхъ 2-е и 3-е маховое перо длиннѣе всѣхъ; очень короткимъ хвостомъ; толстыми плюснами, и короткими пальцами, изъ которыхъ задній равенъ $\frac{1}{4}$ плюсны. Немногочисленные виды распространены по умѣренному поясу сѣвернаго полушарія. Обыкновенный Д. (*C. pratensis*) сверху чернобурого цвѣта съ бурожелтыми каемками перьевъ; крылья рыжебурыя; горло и часть шеи пепельно-сѣрая; нижняя сторона бѣловатая: бока съ бурыми полосками; ноги сѣрыя; самка блѣднѣе. Длина 29 см. Водится на лугахъ и поляхъ всей сѣв. Европы и значительной части средней Азіи; перелетенъ (въ Петербургской губ. прилетаетъ въ началѣ мая, улетаетъ въ августѣ); питается сѣменами, насекомыми; поѣдаетъ также мелкихъ птицъ; замѣчательно ловко прячется; быстро бѣгаетъ и неохотно взлетаетъ. Весною Д. издаетъ характерный громкій трещашій крикъ; онъ—болѣе ночная птица, чѣмъ дневная. Гнѣздится на землѣ (въ Петербургской губ. въ концѣ іюня) и кладетъ до 9—11 яицъ. *Н. Кн.*

Дергемъ (*Durham*): 1) графство въ сѣв. части Англіи. 2620,6 кв. км., 1016449 ж. Ю и ЮВ графства составляютъ продолженіе Йоркской равнины; поверхность вост. части вознистая, а С и особенно З гористы (отроги Пеннинской горной плъни). Рѣки: Виръ, Тасъ и Тайнъ съ Дервентомъ. Подъ полями 28% поверхности, 37%—пастбища, 3%—лѣсовъ. Скотоводство значительно (дергемскія коротконогія коровы даютъ по 27 л. молока въ день). Главное богатство Д.—его минералы, особ. знаменитый каменноугольный бассейнъ, доставляющій около 30 милл. тоннъ кам. угля въ годъ; въ шахтахъ работаютъ болѣе 100000 ч. Желѣза добывается 6—700000 тоннъ; изъ нихъ 450000 т. плавится на мѣстныхъ завод. Свицца выплавляется ок. 6000 т. Машиностроительные, стекольные, химическіе заводы; кораблестроеніе, производство кожъ, бумаги и др. Въ южной части прибрежной полосы много солеваренъ. Д. прежде назыв. пограничнымъ графствомъ или палатинатомъ (*county palatine*) и въ средніе вѣка управлялся дергемскимъ епископомъ.—2) Гл. городъ графства, на высокомъ мысѣ, омываемомъ съ 3 сторонъ рѣкой Виръ. 14863 ж. Верхняя часть города окружена старинными стѣнами; вершину (27 м.) занимаетъ величавый кафедральный соборъ (*the Abbey*) въ норманскомъ стилѣ, построенный въ 1093—1480 г.; средняя башня достигаетъ 65,3 м. выш. Вблизи древній замокъ, построенный въ 1072 г. Вильгельмомъ Завоевателемъ; нынѣ, въ немъ помѣщается университетъ, основанный въ 1657 г. Кромвелемъ и возобновленный въ 1833 г. Онъ имѣетъ богатую бібліотеку, хорошій музей, обсерваторію. Число студентовъ невелико (1891 г.—224). Красивая ратуша. Памятники маркиза Лондондерри и Макдональда. Фабрикація ковровъ, бумаги, желѣзныхъ и мѣдныхъ издѣлій. Вблизи Д.—каменноугольныя копи и минеральныя ключи. Д. основанъ англосаксами и назыв. раньше Дунгольмъ (лат. *Dunelmia*); въ 998 г. сталъ резиденціей епископа. Здѣсь въ 1138 г. заключенъ миръ между Англіей и Шотландіей; въ 1346

г. вблизи города шотл. король Давидъ Брюсъ разбитъ и взятъ въ плѣнъ англ. королевой Филиппой.—3) Гор. въ сѣв.-амер. штатѣ Сѣв. Каролина. 8000 ж. Весьма значительное табачное производство (болѣе 30 фирмъ, перерабатывающихъ 10 милл. фн. табакъ). 25 апр. 1865 г. здѣсь сдѣлся конфедератъ генераль Джонсонъ.

Дергемъ (графъ Джонъ-Георгъ Ламбтонъ, *Durham*)—англ. государственный дѣят. (1792—1840). Происходя отъ стариннаго рода Ламбтонъ, многіе представители котораго отличались приверженностью къ парти виговъ (отецъ его былъ въ палатѣ общинъ горячимъ сторонникомъ парламентской реформы), онъ, вслѣдъ за окончаніемъ курса въ камбриджскомъ университетѣ, былъ избранъ членомъ палаты общинъ отъ графства Д. и уже съ 1815 г. занялъ видное мѣсто въ средѣ либеральной парти. Въ 1821 г. онъ представилъ планъ парламентской реформы, многія черты которой осуществились въ 1832 г.; семилѣтній срокъ парламентскихъ полномочій онъ предлагалъ замѣнить трехлѣтнимъ. Возведенный въ 1828 г. въ званіе пэра, съ титуломъ барона, онъ и въ палатѣ лордовъ явился горячимъ защитникомъ политической свободы и необходимости парламентской реформы. При образованіи въ 1830 г. либеральнаго кабинета графа Грея, Д. (бывшій затемъ Грей) получилъ въ немъ постъ лорда хранителя печати, вошелъ въ составъ комитета, на который Грей возложилъ задачу выработки проекта реформы, и горячо защищалъ реформу въ палатѣ лордовъ (см. Вилья реформы, Грей). Въ 1832 г. Д. была поручена спеціальная миссія при русскомъ дворѣ, а въ 1833 г. ему былъ пожалованъ титулъ графа Д., виконта Ламбтонъ. При лордѣ Мельбурнѣ Д. въ 1836 г. назначенъ былъ британскимъ посломъ въ СПб. Въ 1838 г. онъ былъ назначенъ генераль-губернаторомъ Канады и много содѣйствовалъ умиротворенію возмущенныхъ областей ея, но навлекъ на себя неудовольствіе центрального правительства и вскорѣ вынужденъ былъ подать въ отставку. По возвращеніи въ Англію онъ занялся разработкой плана будущаго управленія Канадою, на основѣ широкато самоуправленія; этимъ планомъ впоследствии воспользовались при новой организаціи Канады. *В. Д.*

Дердовскій (Геронимъ *Derdowski*)—современный кашубскій писатель, авторъ нѣсколькихъ стихотворныхъ повѣстей, написанныхъ на кашубскомъ говорѣ, какъ, напримѣръ, «*Kaszuba pod Widnem*» (1883) и особенно замѣчательной какъ по своимъ размѣрамъ, такъ и по достоинству шуточно-эпической поэмы: «*O panu Czorlinscim, co do Pucka po sece jachol*» (Торнъ, 1880). Д. жилъ въ княжествѣ Познанскомъ и былъ редакторомъ газеты, но потомъ переселился въ Америку. *И. Л.*

Дере (Шьеръ *Desrey, Desrez, Desray*)—фр. хроникеръ, жилъ во второй половинѣ XV и нач. XVI в. Известны его: «*Chroniques de Charles VIII*» (1510); «*Grandes Chroniques de France*» (1514); «*La Mer des chroniques et Mirouer hystorial de France*» (1515) и др.

Деребчинь—м. Подольской губ., Ямпольскаго у. Жит. 2038. 2 прав. црк.; школа.

У помѣщика, барона А. А. Маса—опытное поле на 22 дес. и сельско-хозяйственная опытная станція; тутъ же дождемѣрная и грозовая станція.

Деревей—см. Ахиллеа (II, 531).

Деревенское—село Спасскаго у. Рязанской губ., въ 25 в. отъ у. г. Дв. 378, ж. 3242. Школа; 5 мелочныхъ и 2 винныхъ лавки, 2 кирпичныхъ завода, 3 кузницы, вѣтряная мельница, рушолка и красильная. Изъ мѣстныхъ отхожихъ промысловъ преобладаютъ ткацкій и бондарный.

Деревенское хозяйство—см. Фермерское хозяйство.

Деревенъки:—1) *Виница*—с. Курской г., Льговскаго у., въ 15 вер. отъ у. г. Жит. 2080. 2) *Нижня*—с. того же у., въ 3 в. отъ у. г., при сліяніи р. Атаки и Деревенъки. Прежде принадлежало Мазепѣ. 2991 ж.; конный заводъ, больница и богатѣльня.

Деревна—с. Гродненской губ., Слонимскаго у., въ 14 в. отъ у. г., при рр. Мыштовѣ и Плиловкѣ и при озерахъ Пявичѣ и Страчина.

Деревня (древне-русск. деревня, отъ корня дар, дроти—пахать лѣсную новину)—первоначально означало мѣсто, очищаемое отъ лѣса, и зарослей для нивы, а потомъ происшедшее такимъ образомъ пахотное поле. Въ XVI в. Д. назывался участокъ земли съ однимъ дворомъ (при чемъ говорилось жить на деревнѣ, а не отъ деревнѣ), а также незначительная группа дворовъ, съ извѣстнымъ количествомъ пашни, сѣнокоса и лѣса. Въ результатѣ получилось современное значеніе слова Д.: небольшое крестьянское поселеніе, безъ церкви. Въ малорусскомъ языкѣ слово Д. означаетъ: 1) домъ; 2) въ собирательномъ смыслѣ—бревна и деревянныя издѣлія (возы, плуги, ярма, грабли, оси), за исключеніемъ посуды. Съ великорусск. словомъ Д. по корню сходны нынѣшнее *дерюга* (росчисть) и старинное: *доръ* (сѣнокосъ, пастбище), *дорше* (мѣсто, гдѣ дорь). Ср. «Къ исторіи звуковъ рус. яз.» А. А. Потебня (вып. IV, Варш. 1883), который разсматриваетъ еще слѣд. слова, по значенію сходныя съ великорусск. Д. подсѣка (росчисть), пасѣка (нива на пасѣкахъ, огороженный или заповѣдный лѣсъ, пчельникъ), осѣкъ (ограда изъ срубленныхъ деревьевъ, росчисть подъ пашню), сѣча (=осѣкъ, росчисть подъ пашню и подъ жилы), чертежъ (росчисть), околдодкъ (дворы близъ пасѣки), пожога (росчисть, выжженная подъ пашню), починокъ (новая пашня въ лѣсу, дворъ, выселокъ), застѣнокъ (см.). На сѣверѣ Россіи Д. является родовой общиной, послужившей первоначальной формой землевладѣнія. Ср. Ефименко, «Исслѣдованія народной жизни» (М. 1884).

Деревня—порогъ, см. Енисей.

Дерево—деревянистое растеніе съ очищеннымъ отъ сучьевъ въ нижней части стволомъ и *короною* или *вершиною*, образуемою изъ сучьевъ и вѣтвей въ верхней части. Д. служатъ предметомъ садоваго, парковаго и лѣсного хозяйства, при чемъ, сообразно съ тѣмъ, измѣняется и уходъ за нимъ: садоводъ заботится о возможно большемъ развитіи у Д. цвѣточныхъ частей, для получения съ него или цвѣтовъ (цвѣтоводство, особенно оран-

жерейное), или плодовъ (плодоводство), при чемъ форма Д., или его наружный видъ, примѣняются къ этимъ требованіямъ. Наоборотъ, въ парковомъ хозяйствѣ представляются иныя требованія, сообразно съ назначеніемъ парка для одного только гулянья и украшенія данной мѣстности, или же для охотничьихъ цѣлей—содержанія въ немъ дичи. Наконецъ, лѣсное хозяйство, въ значительномъ большинствѣ случаевъ, преслѣдуетъ другія цѣли: древесина, или кора (въ хозяйствѣ на корь), должны имѣть наивысшія техническія качества или возвращаться на данной площади въ наибольшемъ количествѣ, чтобы получить возможно большій доходъ съ капиталовъ, завязанныхъ въ лѣсномъ производствѣ. Но встрѣчаются отклоненія отъ этого общаго положенія и, при возвращеніи лѣсныхъ деревьевъ приходится иногда обращать исключительно вниманіе не на ихъ древесину, а на другіе продукты, доставаемые деревьями, какъ, напр., живицу, или сѣру у хвойныхъ деревьевъ и т. п. Точно также въ лѣсномъ хозяйствѣ нѣкоторыхъ мѣстностей возвращаются деревья съ особою спеціальною цѣлью зашиты окрестностей отъ заноса сыпучимъ пескомъ, опустошеній, причиняемыхъ снѣжными лавинами, горными потоками и проч. (см. ниже Деревянистыя растенія, а также ст. Лѣсоводство, Лѣсное хозяйство, Паркъ и Садоводство). В. С.

Дерево 1) *Техническія свойства*.—Техническими свойствами древесины должны быть называемы такія, отъ которыхъ зависитъ большая или меньшая пригодность дерева для различныхъ примѣненій его въ технику. Здѣсь будутъ разсмотрѣны важнѣйшія изъ такихъ свойствъ древесины, а именно: составъ, плотность и горючесть деревъ и ихъ измѣняемость въ физическомъ и химическомъ отношеніяхъ. О механическихъ свойствахъ Д. (твердость, вязкость (см. т. VII, 732), гибкость (т. VIII, 616) и т. п.) см. подъ соответствующими словами. О деревѣ какъ строительномъ матеріалѣ см. Балка, Бревно, Брусовой лѣсъ и Строительные матеріалы.

Составъ дерева.—Древесина свѣжесрубленнаго Д. состоитъ изъ твердаго вещества и сока. Хотя составъ твердой части древесины служилъ предметомъ многихъ изслѣдованій, но свѣдѣнія относительно составныхъ частей твердаго вещества древесины довольно неопредѣленны. Обыкновенно принимаютъ (по Паеяну), что твердое вещество древесины состоитъ изъ клѣтчатки и отложеннаго на ней лигнина (инкрустирующаго вещества, см.), при чемъ древесную клѣтчатку считаютъ тождественной съ клѣтчаткой, C⁶H¹⁰O⁵ (см. Волокна растеній. Клѣтчатка, Гидраты углерода), содержащейся въ другихъ растеніяхъ. Составъ лигнина опредѣлялся только косвеннымъ путемъ (С 55,6%, Н 5,8% и О 38,6%). Какъ по составу, такъ и по свойствамъ лигнина ясно отличается отъ клѣтчатки. Онъ не растворимъ въ различныхъ растворителяхъ, но гораздо легче, нежели клѣтчатка, измѣняется различными реактивами и превращается въ соединенія, растворимыя въ щелочахъ, спиртѣ и въ водѣ. При дѣйствіи крѣпкой сѣрной кислоты лигнинъ обугливается; при нагрѣваніи съ водными

кислотами, со щелочами, при дѣйстви окисляющихъ веществъ лигнинъ легко разрушается. Для лигнина характерны слѣдующія реакціи (въ сущности онѣ относятся къ древесинѣ): соли анилина окрашиваютъ въ желтый цвѣтъ до оранжеваго, флороглюцинъ въ присутствіи соляной кислоты окрашиваетъ въ красный до фіолетоваго, спиртовой растворъ резорцина въ присутствіи соляной кислоты — въ синевато-фіолетовый, такой же растворъ α -нафтаола — въ зеленатоватый цвѣтъ. Лигнинъ содержится въ различныхъ породахъ дерева и даже въ различныхъ частяхъ одного и того же дерева въ различныхъ количествахъ. Въ твердой и тяжелой древесинѣ содержится большее количество лигнина, нежели въ мягкой; въ старой древесинѣ больше, нежели въ молодой. Больше или меньше содержание лигнина оказываетъ влияние на всѣ свойства древесины: на ея плотность, твердость и друг. Твердые породы содержатъ отъ 50—54% лигнина и отъ 41—46% клѣтчатки, мягкія — 41—46 лигнина и 50—54 клѣтчатки. Содержание клѣтчатки и лигнина составляетъ въ суммѣ 95—96% всего сухого вещества древесины.

На основаніи всѣхъ имѣющихся теперь данныхъ нужно полагать, что древесина не содержитъ ни клѣтчатки въ свободномъ состояніи, ни лигнина, какъ отдѣльнаго вещества. Клѣтчатка находится въ древесинѣ въ соединеніи съ другими безазотистыми веществами, что доказывается тѣмъ, что при обработкѣ древесины швейцарскимъ реактивомъ (аммиачнымъ растворомъ окиси мѣди) клѣтчатка не растворяется *), а въ сильно одревеснѣвшихъ тканяхъ — присутствіе ея не обнаруживается помощью характернаго для нея реактива — хлорцианіда (растворы іода въ водномъ хлористомъ цинкѣ). Что касается лигнина, то по дѣнимъ нужно подразумѣвать вещества, находящіяся въ древесинѣ частью въ соединеніи съ клѣтчаткой, частью въ свободномъ состояніи, и, вѣроятно, также относящіяся къ классу углеводовъ. При обработкѣ древесины, послѣ предварительнаго промыванія воднымъ аммиакомъ, воднымъ растворомъ ѣдкаго натра, изъ нея извлекается вещество, осаждающееся изъ щелочнаго раствора спиртомъ и имѣющее близкій къ клѣтчаткѣ элементарный составъ — такъ называемая древесная камедь, современныя свѣдѣнія о которой содержатся въ ст.: Древесина, Инкрустирующее вещество. Вообще же признается, что главныя составныя части разныхъ породъ Д. одинаковы и различіе ихъ состава зависитъ главнымъ образомъ отъ количественныхъ отношеній между составными частями.

Другія вещества, заключающіяся въ древесинѣ, обыкновенно въ небольшомъ количествѣ въ суммѣ около 5% сухого вещества древесины, входятъ въ ней частью въ твердомъ видѣ, частью въ растворенномъ состояніи и входятъ въ составъ сока. Сокъ содержитъ слѣдующія органическія вещества: азотистыя вещества, углеводы (камедь и сахаристыя вещества), глюкозиды (напр. кофиферинъ въ хвойныхъ породахъ), органическія кислоты (ду-

бильную, щавелевую, винную, лимонную, яблочную, арабиновую), красящія вещества, эфирныя масла и смолы. Несмотря однако на незначительное содержаніе этихъ органическихъ веществъ, присутствіе многихъ изъ нихъ оказываетъ значительное влияние на техническую примѣнимость древесины. Азотистыя вещества, часть которыхъ несомнѣнно состоитъ изъ бѣловыхъ веществъ, содержатся вообще въ очень небольшомъ количествѣ (содержаніе азота весною 0,15%, лѣтомъ 0,27%), притомъ большая часть въ видѣ нерастворимыхъ соединений (въ видѣ растворенныхъ соединений содержится только отъ 0,002—0,010% азота). Содержаніе бѣловыхъ веществъ отражается неблагоприятно при многихъ техническихъ примѣненіяхъ дерева; съ разложеніемъ бѣловыхъ веществъ начинаются при его сохраненіи всѣ процессы, ведущіе къ разрушенію дерева. Иное влияние оказываетъ присутствіе многихъ другихъ веществъ, какъ, напр., дубильныхъ. Дубильныя вещества принадлежатъ къ числу антисептическихъ, поэтому присутствіе ихъ способствуетъ болѣе продолжительному сохраненію древесины. Присутствію значительныхъ количествъ этихъ веществъ такія породы, какъ дубъ, ясень, отчасти обязаны своею болѣею неизмѣняемостію при сохраненіи сравнительно со многими другими древесными породами. — Присутствіе въ древесинѣ смоль и эфирныхъ маселъ также способствуетъ продолжительному сохраненію. Благодаря содержанію значительныхъ количествъ смоль и эфирныхъ маселъ древесина хвойныхъ породъ служитъ матеріаломъ для полученія дегтя и скипидара. Содержаніе въ древесинѣ воды имѣняется въ зависимости отъ породы, а для одной и той же породы — въ зависимости отъ возраста, условій произрастанія, времени года и даже отъ погоды. Вода содержится въ древесинѣ въ двухъ состояніяхъ: часть ея непосредственно входитъ въ составъ сока, другая содержится въ видѣ поглощенной, какъ бы гидратной воды. Въ свѣжевырубленномъ Д. такой воды не менѣе 20%); часть ея выделяется уже при сохраненіи Д. въ сухомъ воздухѣ, часть, около 10%, лишь при нагреваніи до 100—120° Ц. Обыкновенно имѣютъ въ виду только общее содержаніе воды. Изъ европейскихъ лѣсныхъ деревьевъ наибольшее количество воды содержитъ хвойныя, за ними слѣдуютъ мягкія лиственные породы и, наконецъ, твердыя лиственные породы. Въ зеленомъ состояніи большинство хвойныхъ породъ содержитъ 52—65%, мягкихъ лиственныхъ 45—55%, твердыхъ 38—45% воды. Наибольшее количество воды содержится въ молодой веймутовой соснѣ, именно до 77%. Вообще молодая древесина содержитъ больше воды, нежели старая. Прежде полагали, что наибольшее содержаніе сока, а слѣдовательно, и воды, въ деревьяхъ бываетъ раннею весною и наименьшее осенью; но это правило не имѣетъ общаго приложенія; содержаніе воды имѣняется даже въ различныя часы и зависитъ, между прочимъ, отъ степени инсоляціи. Распределеніе воды въ различныхъ частяхъ одного и того же дерева и въ одномъ и томъ же древесномъ стволѣ также неравнообразно. Вѣтви и сучья

1) Чистая клѣтчатка растворяется въ этомъ реактивѣ.

наибольше богаты водою; они содержат тѣмъ больше воды, чѣмъ они тоньше. Въ молодой ткани камбiального слоя находится наибольшее количество воды и вообще содержанiе воды въ стволѣ уменьшается въ направлеиіи отъ окружности къ центру, такъ что самая бѣдная водою часть ствола—центральная, такъ называемая спiлiая древесина. Въ вертикальномъ направлеиіи содержаніе воды также неодинаково въ различныхъ частяхъ ствола: въ верхнихъ частяхъ оно больше, нежели въ нижнихъ. Минеральные вещества, заключающіеся въ древесинѣ, находятся частью растворимыми въ сокѣ, частью отлагаются непосредственно. Древесина содержитъ вообще меньше золы, нежели остальные части Д., напр., кора, листья, заболонь и т. п. Какъ вода, такъ и зола скопляются въ тѣхъ частяхъ Д., которые еще растутъ, измѣняются и служатъ проводниками соковъ, движущихся въ живущемъ деревѣ отъ корней и листьевъ. Въ высушенной на воздухѣ древесинѣ содержаніе золы 0,2—2%. Въ молодой древесинѣ золы больше, нежели въ старой. Изъ оснований въ древесной золѣ преобладаютъ кали, известь и магнезія, изъ кислотъ—угольная, кремнеземъ и фосфорная, но находятся также сѣрная и небольшое количество хлора. Благодаря значительному содержанію кали, древесная зола служила источникомъ для полученія углекалиевой соли, или поташа.

Элементарный составъ древесины служилъ также предметомъ многихъ изслѣдованій. Различія въ элементарномъ составѣ для разныхъ древесныхъ породъ не очень значительны, а потому обыкновенно въ технику принимаютъ для древесины средній составъ. Элементарный составъ органической части древесины измѣняется въ слѣдующихъ предѣлахъ:

Содержаніе углерода . . .	47,0—51,8%
» водорода . . .	5,8—6,9%
» азота . . .	0,2—0,4%
» кислорода . . .	42,0—44,9%

Средній составъ органической части сухой древесины въ процентахъ: 50,0 углерода, 6,0 водорода, 0,3 азота и 43,7 кислорода. Средній составъ воздушно-сухой древесины въ процентахъ: 43,8 углерода, 5,3 водорода, 0,2 азота, 38,2 кислорода, 12,0 гидратной воды, 0,5 золы.

2) *Удельный вѣсъ древесины.* Различаютъ дѣйствительный удѣльный вѣсъ древесины, подъ которымъ подразумѣваютъ удѣльный вѣсъ самого вещества ея, и кажущійся или видимый уд. вѣсъ древесины, т. е. вѣсъ единицы объема ея. Дѣйствительный уд. вѣсъ древесины главнѣйшихъ породъ не представляетъ существенныхъ отличій, и для бука, дуба, пихты и сосны его можно считать одинаковымъ и равнымъ 1,56 (вообще же онъ измѣняется отъ 1,46 до 1,68). Однако, дѣйствительный уд. вѣсъ не имѣетъ технического значенія.—Что касается видимого уд. вѣса или объемнаго вѣса Д., то различаютъ—объемный вѣсъ древесины въ зеленомъ и сухомъ состоянiи; наиболѣе важное техническое значеніе имѣютъ данныя относительно объемнаго вѣса сухой древесины. Къ сожалѣнію, большинство опре-

дленій объемнаго вѣса было произведено для не вполне высушенной (для воздушносухой) древесины; поэтому имѣющимися данными весьма трудно воспользоваться для сравненій и общихъ выводовъ. Объемный вѣсъ древесины зависитъ отъ числа и величины поръ и отъ содержанія въ ней воды. Поэтому уд. вѣсъ зеленой (свѣже срубленной) древесины и той же древесины въ сухомъ состоянiи будутъ различны и именно уд. вѣсъ въ зеленомъ состоянiи измѣняется для обыкновенныхъ породъ отъ 1,38 до 1,28 по отношенію къ вѣсу равнаго объема воды. При высушиваніи древесины уд. вѣсъ ея измѣняется пропорционально уменьшенію содержанія воды и сокращенія объема. По уд. вѣсу въ сухомъ состоянiи древесныя породы раздѣляютъ на вѣскольکو группъ, называемыя тяжелыми—породы уд. вѣса болѣе 0,80 (напр., 0,89—дубъ); средними—породы уд. вѣса 0,70—0,79 (ясень, акація, легкими—породы уд. вѣса 0,50—0,69 (кленъ, береза, сосна), легчайшими—породы уд. вѣса 0,40—0,49 (ель, пихта, липа). Если распределить въ такія же группы деревья по ихъ уд. вѣсу въ зеленомъ состоянiи, то оказывается, что одніи и тѣ же породы занимаютъ въ зеленомъ и сухомъ состоянiи не одинаковыя мѣста. Напр., пихта въ зеленомъ состоянiи принадлежитъ къ среднимъ породамъ, въ сухомъ—къ легчайшимъ. Такое явленіе объясняется тѣмъ, что уд. вѣсъ Д. зависитъ отъ его пористости: чѣмъ болѣе оно пористо, тѣмъ меньше уд. вѣсъ его въ сухомъ состоянiи, но тѣмъ больше въ немъ будетъ сока, а слѣдовательно и воды, въ зеленомъ состоянiи, а потому тѣмъ болѣе будетъ его уд. вѣсъ въ зеленомъ состоянiи.

Классифицируя деревья по уд. вѣсу (по плотности), подразумѣваютъ средній уд. вѣсъ извѣстныхъ породъ. Въ дѣйствительности уд. вѣсъ одной и той же породы измѣняется въ довольно широкихъ предѣлахъ, въ зависимости отъ условій произрастанія, т. е. отъ климата, почвы и др. Въ отношеніи вліянія условій произрастанія на качество древесины можно указать на два общихъ положенія: 1) наиболѣе тяжелыя породы вообще произрастаютъ въ южныхъ мѣстностяхъ, т. е. при болѣе высокой температурѣ и въ сухомъ воздухѣ; 2) одна и та же порода обладаетъ обыкновенно тѣмъ болѣе плотною древесиною, чѣмъ ростъ ея происходитъ медленнѣе, т. е. условіе образованія наибольшей массы древесины находятся въ обратномъ отношеніи къ условіямъ, отъ которыхъ зависитъ качество древесины. Такъ, медленно выросшая сосна на С. или на болѣешихъ высотахъ обладаетъ болѣе плотною древесиною, нежели выросшая на Ю. Однако, послѣднее правило имѣетъ много исключеній, напр., для дуба замѣчается обратное. Такимъ образомъ уд. вѣсъ вообще не есть такое свойство, которое являлось бы совершенно постояннымъ для извѣстной породы дерева; одна и та же порода можетъ обладать древесиною различнаго качества въ зависимости отъ условій произрастанія. Поэтому числовыя данныя для уд. вѣса древесины могутъ служить лишь для сравнительнаго сужденія о качествѣ древесины разныхъ породъ.

Относительное значение этих числовых данных обнаруживается еще яснѣе при разсмотрѣніи различій въ уд. вѣсѣ различныхъ частей одного и того же дерева. Различія въ уд. вѣсѣ древесины одного и того же ствола наблюдаются какъ въ направленіи высоты, такъ и въ направленіи отъ центра къ окружности. У многихъ деревьевъ уд. вѣсѣ древесины постоянно увеличивается отъ центра къ окружности, такъ что молодая древесина имѣетъ наибольшій уд. вѣсѣ (береза, осина, лиственница, пихта и др.); у другихъ, наоборотъ, уд. вѣсѣ уменьшается отъ центра къ окружности (ольха, серебристый тополь); наконецъ, у третьихъ онъ сначала увеличивается отъ центра къ окружности, а потомъ уменьшается, такъ что шах. лежитъ между центромъ и окружностью (дубъ, букъ, кленъ и друг.). Подобное же разнообразіе наблюдается въ измѣненіяхъ уд. вѣса по направленію длины ствола. У многихъ древесныхъ породъ уд. вѣсѣ уменьшается по направленію снизу вверхъ и притомъ, какъ въ центральной, такъ и въ периферической части ствола (букъ, ясень); у другихъ породъ уменьшеніе уд. вѣса по направленію снизу вверхъ происходитъ лишь до известной высоты, съ которой начинается обратное, т. е. онъ снова увеличивается (дубъ, лиственница, сосна); наконецъ, существуютъ породы, у которыхъ уд. вѣсѣ центральной и периферической древесины по высотѣ измѣняется различно. Древесина корня является въ большинствѣ случаевъ болѣе легкой, нежели древесина ствола. Касательно уд. вѣса вѣтвей наблюдаются довольно разнообразныя отношенія. Для большинства хвойныхъ породъ уд. вѣсѣ сучьевъ больше уд. вѣса ствола, у лиственныхъ породъ обыкновенно замѣчаютъ обратное. Числовыя данныя см. т. VII, 662.

3) *Свойства Д какъ топлива.*—Количество теплоты, выделяемое единицей вѣса различныхъ породъ Д., зависитъ болѣе всего отъ содержанія воды, какъ объяснено въ статьѣ горючіе материалы (IX — 374). Въ практикѣ принимаютъ его одинаковымъ, для одинаковаго вѣса различныхъ древесныхъ породъ при одинаковой степени сухости. Для сухихъ дровъ количество тепла равно приблизительно 4200 едн. теплоты; для воздушносухихъ дровъ (содержащихъ около 20% воды) тепловой эффектъ—около 3100 едн. теплоты. Несмотря на то, что дрова одинаково высушенныя обладаютъ приблизительно одинаковымъ тепловымъ эффектомъ, въ практикѣ, какъ известно, отличаютъ качество дровъ въ зависимости отъ породы Д. Это обусловливается тѣмъ, что дрова почти вездѣ покупаютъ не по вѣсу, но по объему, а потому и оцѣнка дровъ должна производиться, соображаясь съ объемнымъ или уд. вѣсомъ древесины, который зависитъ отъ породы Д.—Далѣе, приобрѣтая дрова, измѣряютъ не дѣйствительный объемъ ихъ, а лишь объемъ складочной мѣры, т. е. сложенныхъ известнымъ образомъ полѣньевъ, между которыми находятся промежутки. Поэтому при оцѣнкѣ дровъ весьма важно знать содержаніе такъ наз. плотной массы въ складочной мѣрѣ дровъ, т. е. дѣйствительный объемъ древесной

массы, соответствующій данной складочной мѣрѣ дровъ. Содержаніе плотной массы зависитъ отъ формы полѣньевъ, ихъ діаметра и длины, а именно оно тѣмъ больше, чѣмъ болѣе правильную форму имѣютъ полѣнья, чѣмъ они толще и короче. Руководясь толщиной и длиной полѣньевъ, можно найти содержаніе плотной массы въ складочной мѣрѣ дровъ по таблицамъ, вычисленнымъ на основаніи опытныхъ опредѣленій. Лишь для очень крупныхъ полѣньевъ содержаніе плотной массы достигаетъ 77%, часто оно не превышаетъ 65%, для хвороста падаетъ до 15%. Нормальная или таксаціонная сажень дровъ содержитъ 250 куб. фт. плотной массы или 72,6%. Итакъ при сужденіи о качествѣ дровъ необходимо имѣть въ виду породу (уд. вѣсѣ), содержаніе воды (степень сухости), размѣръ полѣньевъ и способъ кладки. Оцѣнка дровъ въ частныхъ случаяхъ основывается не только на этихъ данныхъ, но также на отношеніи ихъ къ горѣнію. Плотныя породы сгораютъ медленно, даютъ небольшое пламя и потому должны быть предпочитаемы тамъ, гдѣ требуется постоянное нагрѣваніе до известной степени. Мягкія породы сгораютъ быстро и оставляютъ мало угля, изъ нихъ смолистыя даютъ длинное пламя, а потому примѣняются преимущественно тамъ, гдѣ требуется быстрое дѣйствіе пламеннаго жара.—Слѣвать дровъ водою не имѣетъ вліянія на ихъ абсолютный тепловой эффектъ; но уд. вѣсѣ древесины вслѣдствіе выщелачиванія твердыхъ веществъ уменьшается, а потому, относительный тепловой эффектъ такихъ дровъ, т. е. количество тепла, выделяемое единицей объема, будетъ меньше и, слѣдовательно, они должны оцѣниваться ниже несплавныхъ дровъ.

4) *Физическія измѣненія Д. при его сохраненіи.*—Физическія измѣненія Д., выражающіяся въ явленіяхъ разбуханія и сжатія, коробленія и растрескиванія, наступаютъ весьма быстро послѣ свалки Д. при сохраненіи его на воздухѣ. Причину этихъ измѣненій Д. является потеря воды. Срубленное Д., оставаясь на воздухѣ, постепенно теряетъ воду и чрезъ нѣкоторый періодъ достигаетъ известнаго, постоянного для данныхъ условий, состоянія влажности, когда Д. называется воздушносухимъ. Продолжительность періода, въ теченіе котораго Д. достигаетъ такого состоянія, зависитъ отъ свойствъ древесины и отъ размѣровъ древеснаго материала. Плотныя и твердыя породы (дубъ) при всѣхъ прочихъ равныхъ условіяхъ высыхаютъ медленнѣе, нежели мягкія (липа, ива, тополь). Опыты относительно европейскихъ породъ показали, что послѣ лежанія на воздухѣ въ теченіе года въ нихъ остается не болѣе 20—25% воды и никогда, при болѣе продолжительномъ сохраненіи на воздухѣ, не бываетъ менѣе 10% воды, если не подвергать его искусственному высушиванію или если оно не будетъ расколото на мелкіе куски. Но Д., высушенное на воздухѣ, можетъ вновь поглочать воду, если оно находится въ очень влажномъ воздухѣ. Поэтому если Д. остается въ открытыхъ мѣстахъ на воздухѣ, влажность которого измѣняется, то и въ самомъ Д. происходятъ соответственныя

измѣненія въ содержаніи влаги. Теряя воду при высушиваніи, Д. уменьшается въ объемѣ, происходитъ сжатіе; поглощая вновь воду, оно увеличивается въ объемѣ, разбухаетъ. Относительно сжатія дерева при высушиваніи произведено довольно много опытовъ, такъ какъ относятся сюда данныя имѣютъ важное значеніе при употребленіи Д. для подѣлокъ. Сжатіе при высушиваніи различно для различныхъ породъ и неодинаково по различнымъ направленіямъ. Въ нижеслѣдующей таблицѣ въ столбцѣ I указано сжатіе по направленію волоконъ, во II—по радіальному направленію и въ III—по тангентальному (по направленію хордъ). Въ таблицѣ указано линеиное сжатіе въ процентахъ при переходѣ древесины изъ свѣжесрубленнаго состоянія въ воздушносухое.

	I.	II.	III.
Кленъ	0,11	2,06	4,13
Осина	0,00	3,97	3,33
Береза	0,50	3,05	3,19
Дубъ	0,00	2,65	4,13
Ольха	0,30	3,16	4,15
Ясень	0,26	5,35	6,90
Ель	0,09	2,08	2,62
Сосна	0,00	2,49	2,87
Липа	0,10	5,73	7,17
Букъ	0,20	5,25	7,03
Ильмъ	0,05	3,85	4,10
Грабъ	0,21	6,82	8,00

Изъ этихъ данныхъ видно, что сжатіе по длинѣ волоконъ незначительно, а потому въ практикѣ обыкновенно не принимается во вниманіе; наибольшіхъ величинъ достигаетъ сжатіе по тангентальному направленію. Если дерево долгое время находится въ соприкосновеніи съ водою, то оно поглощаетъ больше воды, тѣмъ ея содержитъ въ свѣжесрубленной древесинѣ, и приобретаетъ уд. вѣсъ, значительно большій уд. вѣса зеленой древесины, потому что при этихъ условіяхъ даже тѣ поры, въ которыхъ въ живомъ деревѣ находится воздухъ, наполняются водою*). Поглощеніе воды достигаетъ предѣла довольно медленно; увеличеніе вѣса продолжается 6 мѣсяцевъ, вѣрнѣе даже 2—3 года. Обыкновенныя древесныя породы, при вышеуказанныхъ условіяхъ, поглощаютъ отъ 23,5 (лиственница) до 58,7 (кленъ) объемныхъ процентовъ воды. Разбуханіе высушеннаго дерева въ водѣ и поглощеніе воды происходятъ не съ одинаковою скоростью, именно разбуханіе оканчивается гораздо скорѣе, чрезъ 1½—2 мѣсяца. Если бы кусокъ дерева при высушиваніи сжимался равномерно или при разбуханіи точно также расширялся, то измѣнялась бы только его величина, но не форма. Измѣненіе формы Д. при высушиваніи и при разбуханіи зависитъ отъ слѣдующихъ главнѣйшихъ обстоятельствъ: 1) отъ неоднородности отдѣльныхъ частей одного и того же дерева, вслѣдствіе чего дѣйствіе влаги на нихъ неодинаково; 2) отъ указанного неравномѣрнаго измѣненія размѣровъ по различнымъ направленіямъ, и 3) отъ неравно-

мѣрнаго или отъ односторонняго дѣйствія воздуха, отъ состоянія влажности котораго зависятъ сжатіе и разбуханіе дерева. Эти и нѣкоторыя второстепенныя условія, всѣ вмѣстѣ или въ отдѣльности, служатъ причиною того, что сжатіе и разбуханіе дерева нѣрѣдко сопровождаются нарушеніемъ сдѣлания отдѣльныхъ частей дерева, т. е. служатъ причиною коробленія и растрескиванія дерева. Наибольшему измѣненію при высушиваніи подвергается свѣжесрубленное дерево. Поэтому главное средство для избѣжанія послѣдствій отъ коробленія и растрескиванія дерева — высушиваніе его на воздухѣ прежде, нежели оно будетъ употреблено для строительныхъ цѣлей или для подѣлокъ. При этомъ необходимо обращать вниманіе на то, чтобы высушиваніе происходило по возможности медленно, такъ какъ при этихъ условіяхъ оно будетъ и болѣе равномерно.

5) *Химическія измѣненія древесины при сохраненіи и прочностъ дерева.* При сохраненіи на воздухѣ, въ землѣ или въ водѣ дерево подвергается измѣненіямъ, которыя чрезъ болѣе или менѣе продолжительный періодъ влекутъ за собою разложеніе древесины. Процессы разложенія, которымъ подвергается дерево при сохраненіи въ указанныхъ средѣхъ, довольно разнообразны. Здѣсь будутъ разсмотрѣны главнѣйшіе изъ нихъ, именно тлѣніе, гніеніе, гумифицированіе и броженіе дерева.

Ислѣвшимъ деревомъ, сухою или бѣлою гнилью называютъ легко растирающуюся бѣлую массу, въ которую превращается измѣнившаяся древесина. Если процессъ протекаетъ быстро, напр. въ теплую погоду, то разлагающаяся древесина приобретаетъ способность свѣтиться, обнаруживаетъ фосфоричность. Сваленное дерево, вообще не живое, подвергается тлѣнію преимущественно въ такихъ мѣстахъ, въ которыхъ хотя и нѣтъ избытка влажности, но вслѣдствіе отсутствія или недостаточной вентилации, не можетъ происходить надлежащаго высушиванія дерева. Длительное искусственно вызывавъ тлѣніе, помѣщая смоченныя водою древесныя опилки въ стаканъ, закрытый стеклянною пластинкою. Химическій процессъ, происходящій при тлѣніи, состоитъ въ окисленіи, которому подвергаются не только содержащіяся внутри клетокъ органическія вещества, но и составныя части стѣнокъ клетокъ. Хотя изслѣдованія элементарнаго состава бѣлой гнили показали, что она мало отличается отъ элементарнаго состава древесины, но тѣмъ не менѣе легко убѣдиться, что тлѣніе сопровождается весьма глубокимъ химическимъ измѣненіемъ древесины. При тлѣніи происходитъ значительное уменьшеніе уд. вѣса, уменьшеніе содержанія углерода и увеличеніе содержанія кислорода, выдѣленіе углекислоты и воды вслѣдствіе окисленія части заключающихся въ древесинѣ углерода и водорода. Причиной тлѣнія, какъ и другихъ подобныхъ процессовъ, является развитіе на древесинѣ паразитныхъ грибовъ, что, между прочимъ, доказывается тѣмъ, что эта гниль распространяется въ древесинѣ въ томъ же направленіи, въ какомъ распространяется мицелій паразитныхъ грибовъ, а также зара-

*) По наблюденіямъ Вейсбахъ, свѣжесрубленная ель при полномъ пропитываніи водою увеличилась въ вѣсѣ на 23%, при чемъ уд. вѣсъ увеличился съ 0,79 до 0,97.

зительностью гниения, т. е. возможностью перехода процесса съ одного дерева на другое. По Турскому, бѣлая гниль на дубѣ въ нѣкоторыхъ нашихъ лѣсныхъ дачахъ вызывается грибомъ *Polyporus igniarius*.

Другой видъ гниения, которому часто подвергается дерево—образование красной или мокрой гнили. Эта гниль происходитъ лишь при избыткѣ влажности. Другими условіями для наступленія этого процесса являются извѣстная температура (не слишкомъ низкая) и, повидимому, имѣть значеніе большее или меньшее содержаніе бѣловыхъ веществъ (вываренныя въ водѣ опилки, изъ которыхъ, слѣдовательно, удалена значительная часть бѣловыхъ веществъ, не загниваютъ въ весьма благоприятныхъ для того условіяхъ, т. е. находясь во влажномъ и тепломъ помѣщеніи). Такое гниеніе рѣдко наступаетъ, если дерево находится въ текучей водѣ; напротивъ, многія породы особенно хорошо сохраняются въ водѣ. Вѣроятно, это зависитъ отчасти отъ того, что при такомъ сохраненіи извлекаются растворимыя бѣловыя вещества, съ которыхъ и начинается обыкновенно разложеніе дерева. Въ противоположность гниению, для образования красной гнили присутствіе кислорода не необходимо. Красная гниль образуется какъ въ присутствіи, такъ и въ отсутствіи кислорода; она вѣрнѣе наблюдается въ деревѣ, находящемся въ болотѣ, въ землѣ, вообще въ такихъ мѣстахъ, куда кислородъ не имѣетъ свободнаго доступа. Древесина, подвергаясь такой гнили, представляетъ красную, бурую, иногда почти черную массу, легко растирающуюся. Красная гниль отличается отъ бѣлой, между прочимъ, и тѣмъ, что при ней не подвергаются разложенію всѣ части древесины и не получается однородной на видъ массы, но изъ сгнившей части дерева можно выдѣлить менѣе измѣнившіяся части. По элементарному составу дерево, подвергшееся такому гниенію, болѣе рѣзко отличается отъ здороваго, нежели истлѣвшее. При какихъ бы условіяхъ ни происходило гниеніе, всегда замѣчается значительное увеличеніе содержанія углерода и уменьшеніе содержанія водорода и кислорода. При такомъ гниеніи происходитъ также всегда выдѣленіе углекислоты, хотя бы самое разложеніе древесины совершалось въ отсутствіи кислорода, напр. въ атмосферѣ водорода. Водородъ выдѣляется при гниеніи въ видѣ воды, а также въ соединеніи съ углеродомъ въ видѣ болотнаго газа (CH_4). Чѣмъ богаче древесина азотистыми веществами, тѣмъ легче она загниваетъ, поэтому молодая древесина вообще легче загниваетъ, нежели старая; на одномъ и томъ же стволѣ легче подвергается гниенію заболонь, въ которой содержится кльтокъ наиболѣе богато азотистыми веществами. Возбудителями гниения являются нисшіе организмы, т. е. грибы и бактерии.

Гумифицированіе Д. выражается въ разрыхленіи его и темномъ окрашиваніи. Гумифицированіе происходитъ въ отсутствіи воздуха; главнымъ условіемъ является избытокъ влажности, поэтому этотъ процессъ обыкновенно наблюдаютъ тогда, если разложеніе дерева происходитъ подъ водою и притомъ при

низкой температурѣ. Благодаря близости условій, при которыхъ происходитъ гумифицированіе и гниеніе (т. е. образованіе красной гнили), оба эти процесса вѣрнѣе встрѣчаются смѣшанными. Въ отношеніи химической стороны процесса гумифицированіе отличается тѣмъ, что въ результатѣ получается очень богатое углеродомъ вещество. Главный химическій процессъ при гумифицированіи состоитъ въ выдѣленіи водорода въ видѣ воды; въ меньшихъ размѣрахъ происходитъ выдѣленіе углекислоты; повидимому, въ еще болѣе ограниченныхъ размѣрахъ — выдѣленіе болотнаго газа.

Броженіемъ Д. называется спиртовое броженіе его сока, вызываемое, несомнѣнно, бродильными грибами, оно состоитъ въ разложеніи сахара, заключающагося въ сокѣ, при чемъ вещества, входящія въ составъ тканей древесины, не измѣняются. Поэтому процессъ броженія въ техническомъ отношеніи не представляетъ особенной важности. Броженіе Д. наступаетъ, напр., въ тѣхъ случаяхъ, когда зеленое Д., не освобожденное отъ коры, оставляютъ лежать въ влажномъ и тепломъ мѣстѣ. Хотя этотъ процессъ не имѣетъ особенной важности, но Д., въ которомъ происходило броженіе, во всякомъ случаѣ легче подвергается другимъ болѣе глубокимъ химическимъ измѣненіямъ, нежели совершенно здоровая древесина.

6) Прочность Д. — Прочностью Д. называютъ способность его сохраняться въ теченіе болѣе или менѣе продолжительнаго періода безъ измѣненія, т. е. способность сопротивляться наступленію въ немъ процессовъ, влекущихъ за собою его разрушеніе. Прочность Д. зависитъ отъ двухъ главныхъ факторовъ: 1) отъ породы дерева, и 2) отъ среды, въ которой оно находится. Въ отношеніи среды наблюдаются рѣзкія различія въ зависимости отъ того, находится ли Д. на воздухѣ или въ водѣ. Одна и та же порода можетъ быть непрочною на воздухѣ и прочною въ водѣ и наоборотъ. Такъ букъ непроченъ на воздухѣ и проченъ въ водѣ; береза относится обратно. Изученіе явленій разложенія Д. показываетъ, что необходимымъ условіемъ для наступленія этихъ процессовъ является присутствіе значительнаго количества влаги. Поэтому вообще прочность сухого Д., сохраняемаго въ сухомъ мѣстѣ, можетъ быть почти безпредѣльна, по крайней мѣрѣ, въ практическомъ смыслѣ. Дѣйствительно, при такихъ условіяхъ, какъ показываютъ различныя историческія находки, Д. можетъ сохраняться цѣлыя тысячелѣтія безъ измѣненія. Вопросъ о прочности различныхъ древесныхъ породъ представляетъ весьма большое практическое значеніе при употребленіи Д. для строительныхъ цѣлей. Кромѣ повседневныхъ наблюденій и заключеній, которыя могутъ быть слѣданы на основаніи болѣе или менѣе измѣненности различныхъ сооружений, сохранившихся отъ старыхъ временъ, для сужденія о прочности Д. служатъ также опыты, производившіеся въ этомъ направленіи разными лицами. Опыты производились или такимъ образомъ, что въ землю вбивали сваи изъ различныхъ древесныхъ породъ, или

помѣщали древесные стволы въ какую-нибудь разлагающуюся среду, напр., въ навозъ, и наблюдали время, въ теченіе котораго сгнивали различныя породы. Результаты такихъ опытовъ могутъ имѣть лишь условное значеніе. Гніеніе Д. представляетъ настолько сложный процессъ, притомъ зависящій отъ цѣлага ряда разнообразныхъ условий, что сужденія о сравнительной прочности различныхъ древесныхъ породъ на основаніи подробныхъ опытовъ не отличаются никакою точностью. Гораздо большее практическое значеніе могутъ имѣть тѣ заключенія, которыя можно сдѣлать на основаніи изслѣдованія остатковъ различныхъ древесныхъ сооружений, а также пользуясь громаднымъ матеріаломъ, который могутъ дать въ этомъ отношеніи желѣзныя дороги, если бы вездѣ велись правильныя наблюденія касательно прочности шпаль и измѣненій, которымъ онѣ подвергаются. Какъ среднюю изъ многихъ наблюденій, для европейскихъ желѣзныхъ дорогъ принимаютъ слѣдующую прочность шпаль: для дубовыхъ 14—16 л., изъ лиственницы 9—10, для сосновыхъ 7—8, для пихтовыхъ 4—5, еловыхъ 4—5, буковыхъ 2¹/₂, — 3 года. Обыкновенно для сравненія прочности различныхъ древесныхъ породъ прочность дуба принимаютъ за 100, а прочность остальныхъ выражаютъ по отношенію къ дубу. Напр., для прочности древесныхъ породъ при сохраненіи на открытомъ воздухѣ даютъ такіе числа:

Дубъ	100	Букъ	10 до 60
Ильмъ	60 до 90	Ива	30
Лиственница	40 > 85	Ольха	20 до 40
Сосна	40 > 85	Тополь	} 20 > 40
Ель	40 > 67	Осина	
Ясень	15 > 64	Береза	15 > 40

Прочность древесныхъ породъ при сохраненіи подѣ водою или въ присутствіи большого количества влаги выражается слѣдующими числами:

Дубъ	100	Молодая сосна	70
Ольха	100	Ель	50
Ильмъ	90	Ясень	} совершенно
Букъ	70 до 100	Ива	
Лиственница	80	Тополь	} непрочны.
Сосна	80	Береза	

Разсмотрѣніе такихъ таблицъ указываетъ на связь между прочностью и другими техническими свойствами древесины. Наиболее плотныя породы отличаются болѣею прочностью, нежели мягкія, болѣе пористыя. Не менѣе ясная связь наблюдается между прочностью и химическимъ составомъ древесины. Древесныя породы, содержащія значительныя количества смолъ, эфирныхъ маселъ, дубильныхъ веществъ, отличаются болѣею прочностью, при чемъ вліяніе содержанія такихъ веществъ настолько значительно, что нѣкоторыя пористыя породы, содержащія, напр., смолы, болѣе прочны, нежели твердыя и плотныя породы. Всѣ тѣ условія, въ зависимости отъ которыхъ наблюдаются различія для такихъ свойствъ древесины, какъ уд. вѣсъ ея и другія, оказываютъ вліяніе на прочность древесины. По-

этому прочность древесины, какъ и вообще всѣ техническія свойства ея, не представляеть чего-либо вполне постояннаго для данной древесной породы. Одна и та же древесная порода можетъ отличаться болѣею или менѣею прочностью, смотря по условіямъ произрастанія ея, т. е. въ зависимости отъ климата и почвы, а также въ зависимости отъ другихъ условий, напр. отъ возраста. Какъ общее правило, для отдѣльныхъ деревьевъ одной и той же породы можно принять, что ихъ прочность пропорціональна плотности (уд. вѣсу). Такая связь между плотностью и прочностью обуславливается тѣмъ, что, чѣмъ Д. болѣе пористо (соотвѣтственно меньшаго уд. вѣса), тѣмъ болѣе оно доступно атмосфернымъ вліяніямъ, т. е. дѣйствію воздуха и влажности, а также тѣмъ легче въ такую древесину проникаютъ споры низшихъ организмовъ (грибовъ, бактерий); а всѣмъ этимъ облегчается наступленіе въ деревѣ различныхъ процессовъ разложенія. Точно также, какъ въ отношеніи другихъ техническихъ свойствъ, различія въ прочности наблюдаются и для частей одного и того же дерева. Здѣсь ясно проявляется вліяніе большаго или меньшаго содержанія азотистыхъ веществъ. Тѣ части дерева, которыя содержатъ эти вещества въ наиболѣемъ количествѣ, легче подвергаются разложенію; вслѣдствіе этого наименьшею прочностью отличается заболонь. Что касается вліянія возраста дерева, то наибольшую прочностью обладаетъ древесина средняго возраста.

Сочиненія о техническихъ свойствахъ древесины: Nördlinger, «Die technischen Eigenschaften der Hölzer» (1860, имѣется въ русскомъ переводѣ); A. Mayer, «Die chemische Technologie d. Holzes als Baumaterial» (1872; входятъ въ составъ «Bolley's Technologie», т. VI, I, 1) W. F. Exner, «Die technischen Eigenschaften d. Hölzer» (помѣщено въ T. Lorey, «Handbuch der Forstwissenschaft», т. I, часть II). В. Рудневъ. А.

Предохраненіе Д. отъ гніенія. — При употребленіи Д. для строительныхъ цѣлей его разрушеніе происходитъ отъ двухъ причинъ: 1) подѣ вліяніемъ химическихъ процессовъ разложенія, вызываемыхъ, вѣроятно, всегда низшими организмами (грибами и бактеріями), и 2) Д. нерѣдко разрушается животными паразитами, преимущественно насѣкомыми и моллюсками, для которыхъ оно служитъ пищею. Вопросъ о предохраненіи Д., употребляемаго для различныхъ сооружений, издавна пользовался вниманіемъ практиковъ, такъ что эмпирической опытъ давно привелъ къ употребленію для этого различныхъ средствъ и приемовъ обработки. Вопросъ о предохраненіи Д. отъ разложенія первоначально былъ разработанъ съ научной стороны Бушера. Опыты Бушера показали, что здоровая и гнилая древесина сильно различается по содержанію растворимыхъ въ водѣ веществъ. Въ опилкахъ здороваго дуба имъ было найдено 5—6% растворимыхъ веществъ, между тѣмъ какъ въ опилкахъ гнилаго дуба значительно меньше, и притомъ оказалось, что содержаніе растворимыхъ веществъ уменьшается пропорціонально степени развитія гниlostнаго процесса, такъ

что очень гнилая древесина содержит лишь около 1% растворимых веществ. Бушери также указал, что выщелоченное водою Д., изъ которого удалены такимъ образомъ растворимыя вещества, сохраняется несравненно дольше, нежели Д. въ естественномъ состояніи. Оставляя на воздухъ обыкновенныя опилки и опилки, вываренныя въ водѣ, Бушери наблюдалъ, что первыя весьма быстро покрываются плѣсенью, между тѣмъ выщелоченныя водою опилки сохранялись 1/2 года безъ всякаго видимаго измѣненія. Что касается разрушенія Д. животными паразитами, то и въ этомъ отношеніи присутствіе растворимыхъ веществъ играетъ весьма важную роль, такъ какъ эти вещества наиболѣе легко усвояются животными при питаніи ихъ древесиною. Изъ изслѣдованій Бушери вытекаетъ слѣдующее общее положеніе. Такъ какъ заключающіяся въ Д. растворимыя вещества представляютъ тотъ матеріалъ, съ котораго начинается разложеніе Д., то для болѣе продолжительнаго сохраненія послѣдняго необходимо или удалить эти вещества, или перевести ихъ въ нерастворимое состояніе и притомъ такое, чтобы слѣдять ихъ неразлагающимися и неусвояемыми органическими паразитами. Затѣмъ, простое повседневное наблюденіе показываетъ, что важнѣйшимъ условіемъ для продолжительнаго сохраненія Д. является содержаніе въ немъ возможно меньшаго количества влаги. Современныя свѣдѣнія о процессахъ разложенія указываютъ пути, которымъ должно слѣдовать при обработкѣ Д. съ цѣлью приданія ему прочности при сохраненіи его при разныхъ условіяхъ. Употребляемые для консервированія Д. приемы можно раздѣлить на слѣдующія группы: 1) высушиваніе Д., 2) покрываніе высушеннаго Д. непроницаемымъ слоемъ, 3) выщелачиваніе Д., 4) пропариваніе, 5) поверхностное обугливаніе и 6) пропитываніе антисептическими веществами. Если Д. назначается для такихъ подѣлокъ, которыя будутъ находиться въ сухихъ закрытыхъ помѣщеніяхъ, то предварительное высушиваніе Д. представляется достаточнымъ для предохраненія такихъ подѣлокъ отъ измѣненій. Если же Д. будетъ находиться въ условіяхъ постояннаго пропитыванія влагою, какъ, напр., желѣзнодорожныя шпалы, то наиболѣе вѣрнымъ средствомъ для его сохраненія можетъ служить пропитываніе Д. антисептическими веществами.

Высушиваніе Д.—При высушиваніи Д. происходитъ не только выдѣленіе воды, но, если высушиваніе производится при высокой температурѣ, одновременно измѣненіе нѣкоторыхъ составныхъ частей древесины, напр. бѣлковыхъ веществъ, которыя въ слѣдствіе этого становятся менѣе способными къ разложенію. При бѣгать къ высушиванію Д. заставляетъ не одно только стремленіе придать ему большую прочность; при употребленіи Д. для подѣлокъ предварительное высушиваніе необходимо еще для того, чтобы предотвратить физическія измѣненія Д., коробленіе и растрескиваніе его. Смотря по назначенію древеснаго матеріала, можно или ограничиться высушиваніемъ Д. только на воздухѣ (естественная сушка), или производить высушиваніе искусственно при

высокой температурѣ. Не останавливаясь на рассмотрѣніи естественнаго высушиванія, замѣчу только, что степень высушиванія зависитъ отъ гигрометрическаго состоянія атмосферы, а быстрота, кромѣ того, отъ породы и величины кусковъ Д. Напр., для дровъ опытъ показалъ, что наибольшія степени сухости они достигаютъ чрезъ 1 1/2 года, послѣ чего содержаніе въ нихъ влаги при тѣхъ же условіяхъ не измѣняется. Искусственное высушиваніе Д. производится въ сушильныхъ камерахъ, въ которыхъ Д. укладывается такъ, чтобы между отдѣльными предметами (досками, бревнами и проч.) могъ бы свободно циркулировать воздухъ. Сушильни для Д. обыкновенно устраиваютъ двоякаго рода. Въ однихъ высушиваніе производятъ такимъ образомъ, что въ топкахъ сжигаютъ горючій матеріалъ и дымъ (продукты горѣнія) заставляютъ проходить чрезъ камеру, въ которой помѣщается древесный матеріалъ (камеры дѣлаютъ обыкновенно длиною 15—20 м., шириною 1—2 м. и высотой до 2—3 м.). При такомъ способѣ высушиванія происходитъ отчасти пропитываніе поверхностныхъ слоевъ Д. продуктами сухой перегонки, заключающимися въ дымѣ. Такой способъ высушиванія примѣняется для строевого и бочарнаго дѣла и т. п. Въ сушильняхъ другаго рода высушиваніе производится помощью нагрѣтаго воздуха, который также протягиваютъ чрезъ камеры съ древеснымъ матеріаломъ. Этотъ способъ примѣняется для подѣлочнаго Д. Продолжительность высушиванія по этому способу—отъ 10 до 20 дней, смотря по размѣрамъ высушиваемыхъ сортиментовъ; температура высушиванія не одинакова для различныхъ древесныхъ породъ, напр. для дуба 40° Ц., для ели 50° Ц. Въ Англіи примѣняются болѣе сложныя приемы высушиванія. Д. заключаютъ въ желѣзные цилиндры съ двойными стѣнками, въ промежутокъ между которыми пускаютъ паръ, доводя внутри цилиндра температуру постепенно до 94° Ц.; изъ цилиндра выкачиваютъ воздухъ, доводя разрѣженіе до 2—3 дм. ртутнаго столба. Для высушиванія примѣняютъ также перегрѣтый паръ (не выше 150°). Д. помѣщаютъ въ закрытые желѣзные цилиндры или ящики, куда и пропускаютъ перегрѣтый паръ, до тѣхъ поръ, пока произойдетъ полное высушиваніе. Достоинства этого способа состоятъ въ томъ, что дѣйствіемъ перегрѣтаго пара убиваются грибы и бактеріи и при такомъ приемѣ высушиванія не происходитъ растрескиванія Д.; недостатки способа—большая стоимость приспособленій для его выполненія, большой расходъ топлива и уменьшеніе крѣпости Д. При употребленіи какихъ бы то ни было приемовъ высушиванія необходимо имѣть въ виду выполненіе слѣдующихъ условій. 1) Повышеніе температуры должно быть производимо очень медленно и не должно превышать нѣ котораго предѣла, а именно 120° Ц. (обыкновенно достаточно 80° Ц.). Чѣмъ влажнѣе Д., тѣмъ медленнѣе должно быть нагрѣваніе. При невыполненіи послѣдняго условія легко происходитъ растрескиваніе Д. Высушиваніе крупныхъ сортиментовъ, напр. брусевъ, продолжается 18—20 дней; высушиваніе другихъ,

напр. досок—3—4 дня. 2) Вентиляция сушильных камер не должна быть слишком сильной, так как иначе, вследствие слишком быстрого выдѣления воды, также легко происходит растрескивание Д. 3) Высушивание не должно быть полное; въ Д. должна остаться гидратная вода въ количествѣ около 10%, потому что впадѣ высушенное Д. дѣлается ломкимъ и хрупкимъ, трудно обрабатывается, легко поглощаетъ влагу, при чемъ можетъ происходить растрескивание и коробление его.

Покрываніе Д. непроницаемымъ слоємъ.—Высушенное Д., оставаясь на влажномъ воздухѣ, снова поглощаетъ влажность. Поэтому большинство деревянныхъ предметовъ, подвергаемыхъ естественной или искусственной сушкѣ, покрываютъ слоємъ непроницаемыхъ для воздуха и паровъ веществъ, съ цѣлью устраненія доступа воздуха, влаги и низшихъ организовъ въ поры Д. Наиболее распространенный приемъ состоитъ въ покрываніи Д. масляными красками, а также масляными и другими лаками. Масляныя краски приготовляются посредствомъ растиранія твердыхъ красокъ съ варенымъ льнянымъ или коноплянымъ масломъ (олифой); масляныя лаки представляютъ растворы смолъ въ тѣхъ же маслахъ; другіе лаки получаютъ раствореніемъ смолъ въ спиртѣ (обыкновенномъ или древесномъ) и въ скипидарѣ (теперь также представляютъ особые лаки на нефтяномъ бензинѣ). Олифа или указанныя варенныя масла на воздухѣ высыхаютъ, превращаются въ твердое вещество, покрывающее Д. непроницаемымъ слоємъ. При покрываніи Д. спиртовыми или скипидарными лаками, спиртъ и скипидаръ испаряются и на Д. остаются смолы также въ видѣ тонкаго непроницаемаго слоя. Къ этой же группѣ приемовъ консервированія Д. можно отнести осмаливаніе его, т. е. покрываніе поверхности Д. каменноугольною или древесною смолой, которую наносятъ на поверхность Д. въ нагрѣтомъ состояніи. Этотъ способъ обработки особенно полезенъ для Д., находящагося подъ водою (обшивка кораблей, подводныя сваи и т. п.). При осмаливаніи Д. достигаютъ нѣсколько лучшаго результата, чѣмъ, напр., посредствомъ окраски; указанныя смолы обладаютъ сильными антисептическими свойствами, онѣ механически препятствуютъ проникновенію въ поры Д. воздуха и воды и устраниаютъ нападеніе на Д. растительныхъ и органическихъ паразитовъ. Съ цѣлью сдѣлать Д. менѣе горючимъ его покрываютъ иногда слоємъ растворимаго стекла, которое наносится постепенно тонкими слоями, употребляя для этого сначала болѣе слабыя растворы, а подъ конецъ 66% растворъ. Растворимое стекло легко смывается дождемъ, слой его легко отскакиваетъ даже при сохраненіи деревянныхъ предметовъ въ закрытыхъ помѣщеніяхъ; прочность Д. отъ покрыванія растворимымъ стекломъ скорѣе уменьшается, нежели увеличивается.

Выщелачиваніе Д.—При примѣненіи этого способа имѣется въ виду удаленіе сока, составныя части котораго наиболее легко подвергаются разложенію. Для обработки по это-

му способу дерева рубятъ въ концѣ зимы и въ началѣ весны погружаютъ ихъ въ проточную воду (Д. должно быть погружено въ воду по возможности скоро послѣ валки), оставляютъ въ водѣ все лѣто, осенью вынимаютъ и высушиваютъ. Для очень плотныхъ породъ иногда повторяютъ выщелачиваніе на слѣдующій годъ. Наблюденія Пушечникова показали, что при нахожденіи Д. въ теченіе нѣсколькихъ мѣсяцевъ въ текучей водѣ, послѣдняя проникаетъ въ поры Д. настолько же глубоко, какъ подъ давленіемъ 4—6 атмосферы. Во всякомъ случаѣ удаленіе сока при этомъ способѣ бываетъ неполное. Это обстоятельство и продолжительность самой операціи служатъ причиною того, что выщелачиваніе примѣняется сравнительно рѣдко. Болѣе полного удаленія сока можно достигнуть посредствомъ выщелачиванія кипящей водою, но такой способъ можетъ быть примѣнимъ только для мелкаго подѣлочнаго Д.

Пропариваніе Д.—Пропариваніе Д. паромъ высокаго давленія употребляется преимущественно какъ подготовительная операція при пропитываніи Д. Въ отлѣжности пропариваніе Д. производятъ паромъ обыкновеннаго давленія. Для этого древесный матеріалъ помѣщается въ деревянные ящики (длиною 3—4 м. и 1½—2 м. ширины и высоты), скрѣпленные желѣзными болтами и установленные нѣсколько наклонно. Паръ пропускаютъ до тѣхъ поръ, пока стекающая жидкость сдѣлается безцвѣтною (въ началѣ пропариванія конденсаціонная вода бываетъ довольно прозрачна и мало окрашена, потомъ дѣлается мутною, окрашивается въ темный цвѣтъ, приобретаетъ особый запахъ; подъ конецъ конденсаціонная вода опять обезцвѣчивается). Пропариваніе, смотря по размѣрамъ сортиментовъ, продолжается отъ 40 до 80 часовъ. Послѣ пропариванія Д. высушивается на воздухѣ или искусственно. При пропариваніи Д. приобретаетъ болѣе темный цвѣтъ. Пропаренное Д. менѣе подвержено коробленію и растрескиванію и имѣетъ меньшій уд. вѣсъ, нежели непропаренное. Въ нагрѣтомъ и влажномъ состояніи, тотчасъ послѣ пропариванія, такое Д. очень гнбоко и послѣ высушиванія и охлажденія сохраняетъ приданную ему форму. Благодаря такимъ свойствамъ, пропариваніе весьма часто примѣняется для Д., подвергаемаго механической обработкѣ. Что же касается значенія пропариванія въ отношеніи увеличенія прочности, то здѣсь цѣль достигается лишь отчасти; едва ли можно сомнѣваться въ томъ, что посредствомъ пропариванія можно придать Д. значительно большую прочность, нежели посредствомъ простого выщелачиванія на холоду.

Поверхностное облуживаніе дерева.—Этотъ способъ предохраненія дерева отъ разложенія пользуется особеннымъ распространеніемъ во Франціи. Поверхностное облуживаніе примѣняется для телеграфныхъ столбовъ, для внутренней и наружной обшивки деревянныхъ судовъ и въ другихъ случаяхъ. Существуютъ нѣсколько переносныхъ аппаратовъ, которыми пользуются при производствѣ поверхностнаго облуживанія. Въ однихъ аппаратахъ облуживаніе

вание производится помощью газового пламени; они состоятъ изъ цилиндра, въ которомъ находится сжатый газъ, регулятора для вытекания газа и трубки, чрезъ которую газъ выпускается и при выходѣ изъ которой закипаетъ. Другіе аппараты состоятъ изъ лампъ особаго устройства, въ которыхъ сжигаютъ жидкіе горючіе матеріалы, напр. нефть. Поверхностное обугливаніе Д. вызываетъ слѣдующія измѣненія его: 1) поверхностные слои, лежащіе за обугленнымъ наружнымъ слоемъ, высушиваются, именно высушиваются и отчасти разрушаются нѣкоторые органическія вещества и зародыши растительныхъ паразитовъ, находящіеся въ этихъ слояхъ; 2) самая ткань Д. подвергается разложенію на глубинѣ 0,2—0,3 мм., вслѣдствіе чего образуются продукты сухой перегонки Д., обладающіе антисептическими свойствами, какъ фенолъ и др., и которые проникаютъ на нѣкоторую глубину внутрь Д. Дѣйствительность этого способа консервирования Д. зависитъ отъ условий, при которыхъ сохраняется обугленное Д. Многія наблюденія и распространенное примѣненіе этого способа служатъ доказательствомъ, что этотъ способъ во многихъ случаяхъ удовлетворяетъ назначенію. Но существуютъ и такія данныя, которыя показываютъ, что не при всякихъ условіяхъ обугленное Д. хорошо сохраняется; напр., обугленная наружная обшивка морскихъ судовъ иногда разрушалась животными паразитами также легко, какъ и необугленная.

Пропитываніе Д.—Многочисленныя наблюденія съ давнихъ временъ показали, что Д., пропитанное нѣкоторыми веществами, напр. большимъ количествомъ различныхъ минеральныхъ веществъ, даже не обладающихъ антисептическими свойствами, сохраняется лучше, нежели въ естественномъ состояніи. Для пропитыванія Д., назначаемого для строительныхъ цѣлей, съ начала прошедшаго столѣтія предложено огромное число веществъ, преимущественно растворовъ минеральныхъ солей. Въ этой области техники повторилось то же, что наблюдается во многихъ другихъ. Идя эмпирическимъ путемъ, на ряду съ правильно выбранными средствами и приемами, предлагались всевозможныя вещества и верѣдко непригодные приемы, такъ какъ большинство такихъ предложеній не имѣло за собою никакихъ рациональныхъ основъ. Трудность выбора веществъ и приемовъ для пропитыванія Д. эмпирическимъ путемъ увеличивается еще тѣмъ, что точное заключеніе о достоинствахъ того или другого способа предохраненія Д. отъ разложенія можно сдѣлать только на основаніи многочисленныхъ наблюденій въ теченіе десятковъ лѣтъ, а такимъ путемъ совершенно невозможно пользоваться тогда, когда нужно составить сужденіе о достоинствахъ какого-либо новаго способа консервирования Д. Также положеніе этой отрасли техники сохранилось въ извѣстной степени до настоящаго времени, несмотря на то, что для рѣшенія вопросовъ о выборѣ веществъ и приемовъ для пропитыванія Д. имѣется уже достаточный запасъ научныхъ свѣдѣній для того, чтобы эти вопросы могли быть рѣшаемы наиболее

легкимъ путемъ, именно помощью теоретическихъ соображеній, основанныхъ на данныхъ о свойствахъ древесины и веществъ, предлагаемыхъ для пропитыванія. Эти теоретическія соображенія приводятъ къ полезнымъ заключеніямъ не только въ отношеніи новыхъ неиспытанныхъ способовъ, но они могутъ дать также полезныя указанія относительно примѣненія способовъ, которые уже употребляются въ практикѣ. При этомъ, однако, необходимо имѣть въ виду, что научныя данныя, которыми можно располагать въ настоящее время для рѣшенія вопросовъ, касающихся сохраненія дерева, далеко не всегда могутъ приводить къ точнымъ заключеніямъ. Причина этого лежитъ въ недостаточности современныхъ свѣдѣній о химическихъ свойствахъ составныхъ частей древесины, а также о явленіяхъ разложенія Д. при различныхъ условіяхъ. Тѣмъ не менѣе имѣющіяся научныя данныя, въ связи съ результатами практическихъ наблюденій, могутъ служить, по крайней мѣрѣ, для того, чтобы опредѣлить съ большою вѣроятностью значеніе того или другого способа предохраненія Д. отъ разложенія.

При выборѣ веществъ и приемовъ для пропитыванія Д. съ цѣлью предохраненія его отъ разложенія прежде всего необходимо имѣть въ виду слѣдующій основной принципъ. Пропитываніе Д. должно достигать своей цѣли, т. е. должно дѣйствительно вести къ увеличенію прочности Д. (способности сохраняться безъ разложенія) и, въ то же время вещества и приемы, употребляемые для пропитыванія, не должны оказывать такого дѣйствія на древесину, вслѣдствіе котораго понижались бы другія техническія свойства ея, играющія важную роль при употребленіи Д., какъ строительнаго матеріала (особенно крѣпость Д.). Обращусь сначала къ разсмотрѣнію значенія веществъ, употребляемыхъ и предлагаемыхъ для пропитыванія Д.

Для пропитыванія предлагались и употребляются какъ минеральныя, такъ и органическія вещества. Пропитывая Д. съ цѣлью его консервированія, можно стремиться или только создать неблагоприятную среду для развитія низшихъ организмовъ и, слѣдовательно, для наступленія процессовъ разложенія древесины, или можно вводить въ древесину такія вещества, которыя уже въ небольшихъ количествахъ убиваютъ низшіе организмы, такъ называемыя антисептическія вещества, присутствіе достаточнаго количества которыхъ совершенно устраняетъ возможность наступленія указанныхъ процессовъ. Перваго, т. е. созданія лишь неблагоприятной среды для развитія низшихъ организмовъ, можно достигнуть, вводя въ древесину большія количества различныхъ веществъ, заполняя ими поры; для этого могутъ быть употребляемы даже совершенно индифферентныя вещества, но которыя сами не разлагаются при условіяхъ сохраненія Д. Приведу историческій примѣръ, ясно показывающій то вліяніе, которое оказываетъ введеніе въ Д. большихъ количествъ индифферентныхъ минеральныхъ солей, т. е. не обладающихъ антисептическими

свойствами. При изслѣдованіи остатковъ карбагенскаго порга, построеннаго за 800 лѣтъ до Р. Х., оказалось, что высушенная на воздухѣ древесина остатковъ содержитъ: 9,5% воды, 31,6% органическаго вещества и 58,9% минеральныхъ веществъ (взъ нихъ 47,2% углекислой соли и 7,2% хлористаго натрія). Предохраненіе Д. отъ разложенія при пропитываніи большими количествами такихъ индифферентныхъ соединений, какъ углекислая соль, объясняется тѣмъ, что такія соединенія, заполняя поры, механически препятствуютъ проникновенію въ древесину низшихъ организмовъ, а также дѣлаютъ древесину непригодной для питанія животныхъ паразитовъ. Однако, пропитываніе большими количествами индифферентныхъ веществъ не примѣняется въ практикѣ, такъ какъ такое пропитываніе весьма затруднительно выполнить съ технической стороны. На практикѣ употребляются для пропитыванія дерева антисептическія вещества, небольшія количества которыхъ убиваютъ низшіе организмы, и, кромѣ того, многія изъ нихъ даютъ нерастворимыя соединенія съ бѣлковыми веществами или свертываютъ ихъ, вслѣдствіе чего эти вещества дѣлаются менѣе способными къ разложенію.

Изъ громаднаго числа предложенныхъ для пропитыванія веществъ въ настоящее время установилось въ практикѣ употребленіе слѣдующихъ: тяжелаго каменноугольнаго (или креозотоваго) масла, сулемы, хлористаго цинка и мѣднаго купороса. Сильное антисептическое дѣйствіе тяжелаго каменноугольнаго масла зависитъ, главнымъ образомъ, отъ содержанія въ немъ феноловъ (оно заключаетъ, кромѣ того, азотистыя соединенія пиридиноваго ряда, также обладающія антисептическими свойствами). Фенолы и его аналоги при пропитываніи Д., безъ сомнѣнія, не оказываютъ никакого дѣйствія на главныя составныя части древесины (т. е. на клетчатку и инкрустирующее вещество, если принимать присутствіе въ древесинѣ каждаго изъ нихъ въ отдѣльности; см. химическій составъ древесины). Отлагаясь въ порахъ Д., такія соединенія не оказываютъ поводу никакого вреднаго вліянія на механическія свойства древесины; напротивъ, замѣчено, что послѣ пропитыванія каменноугольнымъ масломъ, крѣпость Д. увеличивается. Слѣдовательно, пропитываніе каменноугольнымъ масломъ или вообще ему подобными матеріалами, состоящими изъ индифферентныхъ жидкостей (напр., углеводородовъ), въ которыхъ растворены фенолы и его аналоги, вполне достигаетъ цѣли и не ухудшаетъ механическихъ свойствъ Д. Главныя достоинства способа пропитыванія тяжелымъ каменноугольнымъ масломъ, кромѣ указанныхъ, слѣдующія: 1) тяжелое каменноугольное масло, введенное въ Д. даже въ небольшихъ количествахъ, хорошо консервируетъ его; 2) благодаря его способности растворять смолы, оно проникаетъ также въ поры, наполненные смолою, въ которыя не проникаютъ водные растворы, и 3) благодаря весьма малой растворимости его въ водѣ, оно весьма долго не вымывается ею. Недостатки способа состоятъ въ томъ, что 1) Д. становится болѣе горючимъ; 2) пропитываніе

по этому способу обходится сравнительно дорого, и 3) каменноугольное масло, вслѣдствіе его значительной вязкости, не проникаетъ въ Д. на большую глубину. Пропитываніе тяжелымъ каменноугольнымъ масломъ въ Россіи не примѣняется, такъ какъ каменноугольная смола, служащая для добыванія этого масла, получается у насъ въ небольшомъ количествѣ на немногихъ заводахъ каменноугольнаго свѣтительнаго газа. Но у насъ могъ бы быть примѣненъ для этой цѣли другой матеріалъ, могущій вполне замѣнить, по антисептическому дѣйствію, каменноугольное масло, — березовый деготь, который содержитъ весьма большое количество феноловъ. Если бы встрѣтилось затрудненіе при примѣненіи березоваго дегтя для пропитыванія вслѣдствіе его значительной вязкости, то или можно было бы употреблять менѣе вязкіе дистиллаты изъ него, или можно растворять его въ индифферентныхъ углеводородныхъ жидкостяхъ, обладающихъ достаточною подвижностью.

Но вообще такъ какъ при пропитываніи Д., назначаемого для строительныхъ цѣлей, на первомъ планѣ стоитъ экономическій рассчетъ, то, въ виду высокой цѣнности каменноугольнаго масла, у насъ и въ З. Европѣ болѣе распространено пропитываніе минеральными солями и преимущественно хлористымъ цинкомъ; лишь въ послѣднее время въ З. Европѣ начало распространяться пропитываніе хлористымъ цинкомъ и креозотомъ одновременно (т. е. смѣсью раствора хлористаго цинка съ тяжелымъ каменноугольнымъ масломъ). Для заключенія о пригодности той или другой минеральной соли для пропитыванія Д., кромѣ экономической стороны дѣла, нужно руководиться слѣдующими главными положеніями. 1) Минеральная соль или продукты распада ея, могущіе образоваться послѣ пропитыванія въ древесинѣ, не должны производить разрушенія или сильно измѣнять саму древесину (т. е. древесинное вещество). 2) Минеральная соль должна давать такія соединенія съ составными частями Д. или вообще превращаться послѣ пропитыванія ею Д. въ такія соединенія, которыя не извлекались бы легко водою. 3) Минеральная соль должна обладать настолько сильными антисептическими свойствами, чтобы для сохраненія Д. достаточно было ввести небольшія количества ея, такъ какъ введеніе очень большихъ количествъ, помимо экономическихъ соображеній, весьма трудно выполнимо.

Изъ трехъ наиболее употребляемыхъ для пропитыванія минеральныхъ солей первое мѣсто по антисептическому дѣйствію принадлежитъ сулемѣ (0,2% растворъ сулемы убиваетъ такъ называемыхъ патогенныхъ бактерій). Но примѣненіе для пропитыванія сулемы, несмотря на отличные результаты при немъ достигаемые, теперь весьма ограничено, что обуславливается ея высокою цѣнностью и опасностью при обращеніи съ нею для рабочихъ, вслѣдствіе крайней ядовитости ея. Сулему употребляютъ только для пропитыванія шпалъ на вѣковыхъ баденскихъ, баварскихъ и вюртембергскихъ дорогахъ. Она не можетъ быть употребляема для пропитыванія строевого лѣса, идущаго для домовъ, также для

помещений для скота, вследствие его ядовитости, и для пропитывания леса, служащего для водяных сооружений, вследствие того, что довольно легко вымывается водою. Первоначально пропитывание сулеюю было предложено Кланомъ (въ 1832 г.), а потому оно носит также название *кланизированія*. Наиболее применяемый для пропитывания Д. хлористый цинкъ ($ZnCl^2$), повидимому, лишь въ нѣкоторой степени удовлетворяетъ указаннымъ требованиямъ, которыми должны руководиться при выборѣ минеральныхъ солей для пропитывания. Хлористый цинкъ, какъ и другія цинковыя соли, вовсе не принадлежатъ къ сильнымъ антисептическимъ средствамъ. Что касается дѣйствія его на древесину, то, хотя не имѣется никакихъ изслѣдованій по этому вопросу, его нельзя считать благоприятнымъ на основаніи слѣдующихъ соображеній. Известно, что всѣ соли тяжелыхъ металловъ (окислы которыхъ принадлежатъ сравнительно къ слабымъ основаніямъ) отчасти разлагаются водою при раствореніи и притомъ не только при нагреваніи, но и при обыкновенной температурѣ. Въ водномъ растворѣ хлористаго цинка находятся: средний хлористый цинкъ ($ZnCl^2$), основной хлористый цинкъ $nZnCl_2 \cdot mZn(OH)^2$ и свободная хлористоводородная кислота (или, можетъ быть, кислая соль цинка). Такое разложеніе можетъ достигать различнаго предѣла въ зависимости отъ нѣкоторыхъ условий; оно можетъ достигнуть весьма значительнаго предѣла, если образующаяся свободная хлористоводородная кислота будетъ какимъ-либо способомъ удаляема изъ раствора. Можно думать, что разложеніе хлористаго цинка водою, при пропитываніи его растворомъ древесины, также достигаетъ значительнаго предѣла, основываясь на аналогіи между пропитываніемъ древесины и процессами, происходящими при пропитываніи нѣкоторыми минеральными солями различныхъ волокнистыхъ материаловъ (тканей, кожи), при чемъ подъ влияніемъ поверхностнаго притяженія происходитъ распаденіе этихъ солей, иногда достигающее значительнаго предѣла (напр. распаденіе квасцовъ на сѣрноалюминіевую и сѣрнокислую соль при пропитываніи кожи). Разложеніе хлористаго цинка съ выдѣленіемъ соляной кислоты можетъ увеличиваться въ древесинѣ еще подъ влияніемъ частныхъ условий. Такъ, при пропитываніи смолистыхъ породъ, напр. сосны, кислота, входящая въ составъ смолы, можетъ частью вытѣснять соляную кислоту и давать соответственную цинковую соль. Слѣдовательно, при пропитываніи Д. растворомъ хлористаго цинка мы вводимъ, въ сущности, три вещества: соляную кислоту, средней хлористый цинкъ и основной хлористый цинкъ. Хлористо-водородная кислота, какъ и вообще всѣ минеральныя кислоты, даже въ весьма слабомъ водномъ растворѣ дѣйствуетъ разрушительно на древесину, именно превращаетъ ту составную часть древесиннаго вещества, которую обыкновенно называютъ лигниномъ или инкрустирующимъ веществомъ (см.), въ растворимыя соединенія. Дѣйствіе хлористаго цинка, послѣ введенія его въ древесину, можетъ быть

объяснено такъ. Хлористый цинкъ дѣйствуетъ сначала на составныя части сока; если онъ будетъ введенъ въ большемъ количествѣ, нежели сколько нужно для его соединенія съ составными частями сока *), то, послѣ высушиванія Д., онъ будетъ дѣйствовать на древесинное вещество, измѣняя его химически, свободная же соляная кислота должна измѣнить составныя части древесины. Наконецъ, относительно основнаго хлористаго цинка надо полагать, что его роль можетъ состоять лишь въ соединеніи съ составными частями сока, а при избыткѣ вводимой соли—въ непосредственномъ отложеніи на волокнахъ древесины. Изъ сказаннаго можно заключить, что употребленіе средняго раствора хлористаго цинка (т. е. въ которомъ отношеніе основанія къ кислотѣ соответствуетъ формулѣ $ZnCl^2$) въ малыхъ количествахъ, т. е. не превышающихъ выработанныхъ практикою предѣловъ, хотя уменьшаетъ шансы неблагоприятныхъ послѣдствій отъ пропитыванія хлористымъ цинкомъ, но не гарантируетъ и хорошихъ результатовъ. Вообще, по моему мнѣнію, тѣ относительно хорошіе результаты, которыхъ достигаютъ на практикѣ, консервируя дерево помощью хлористаго цинка, должны быть приписаны не только дѣйствію самого хлористаго цинка, но и влиянію на Д. подготовительныхъ операций, употребляемыхъ при пропитываніи по этому способу и о которыхъ будетъ сказано ниже, или, по крайней мѣрѣ, эти результаты въ значительной степени зависятъ отъ приемовъ подготовки Д. къ пропитыванію хлористымъ цинкомъ. Относительно другихъ солей цинка, именно сѣрноцинковой и уксусноцинковой солей, предложенныхъ для пропитыванія, можно сдѣлать слѣдующія замѣчанія. Эти соли также разлагаются водою, какъ и хлористый цинкъ, освобождая кислоты и образуя основныя соли. Можно предполагать, что разложеніе сѣрноцинковой соли происходитъ въ меньшей степени, нежели хлористаго цинка; но зато образующаяся сѣрная кислота будетъ оказывать еще болѣе разрушительное дѣйствіе на древесинное вещество, нежели соляная, потому что сѣрная кислота труднѣе послѣдней удаляется изъ Д. Уксусноцинковая соль, вѣроятно, разлагается водою въ болѣе значительной степени, нежели хлористый цинкъ; но зато и дѣйствіе уксусной кислоты на древесину менѣе энергично, нежели минеральныхъ кислотъ. Такимъ образомъ вѣроятно, что изъ трехъ указанныхъ солей цинка наименѣе разрушительное дѣйствіе на древесину будетъ оказывать уксусноцинковая соль, а наибольшее—хлористый цинкъ, въ особенности потому, что ни уксуснокислая ($Zn[C^2H^3O^2]^2$), ни сѣрнокислая ($ZnSO^4$) соли цинка не оказываютъ сами такого сильнаго дѣйствія на органическія вещества, какъ хлористый цинкъ ($ZnCl^2$).

Мѣдный купоросъ ($CuSO^4$) при раствореніи въ водѣ также отчасти разлагается ею, т. е. растворъ сѣрномѣдной соли, кромѣ средней

*) При прибавленіи раствора хлористаго цинка къ древесному соку получается осадокъ, т. е. часть составныхъ частей сока осаждается.

сѣрномѣдной соли (CuSO_4) содержитъ небольшія количества основной сѣрномѣдной соли ($\text{mCuSO}_4 \cdot \text{nCu}[\text{OH}]_2$) и свободной сѣрной кислоты (или кислой соли). Вредное дѣйствіе на древесину можетъ оказывать, главнымъ образомъ, сѣрная кислота, такъ что при пропитываніи мѣднымъ купоросомъ количество употребляемой соли будетъ играть такую же роль, какъ и при хлористомъ цинкѣ, т. е. пропитываніе большими количествами мѣднаго купороса повлечетъ за собою очень значительное уменьшеніе крѣпости древесины. Что касается антисептическаго дѣйствія мѣднаго купороса, то оно не изслѣдовано надлежащимъ образомъ (какъ это сдѣлано, напр., для сулемы, фенола и др.) и надо полагать, что оно не такъ велико, какъ обыкновенно думаютъ (въ довольно крѣпкихъ растворахъ мѣднаго купороса можно наблюдать развитіе грибовъ). Пропитываніе мѣднымъ купоросомъ производится въ настоящее время лишь въ весьма ограниченныхъ размѣрахъ и постепенно вытѣсняется другими способами, главнымъ образомъ — вслѣдствіе значительной стоимости этого способа.

Изъ другихъ солей тяжелыхъ металловъ упоминаемъ только о пропитываніи желѣзными солями, которыя, въ виду ихъ дешевизны, многократно предлагались для пропитыванія шпаль; но всѣ попытки этого рода оказывались неудачными. Легко убѣдиться, что отъ употребленія желѣзныхъ солей нельзя ожидать никакой пользы и что эти соли должны оказывать въ большинствѣ случаевъ вредное дѣйствіе на древесину*). Прежде всего нѣтъ никакого основанія приписывать желѣзнымъ солямъ сильное антисептическое дѣйствіе. Затѣмъ соли закиси желѣза на воздухѣ переходятъ въ соли окиси, которыя, какъ известно, особенно легко разлагаются водою на свободную кислоту и гидратъ окиси желѣза (напр., въ разбавленныхъ растворахъ большая часть искусно-желѣзной соли распадается на уксусную кислоту и водную окись желѣза, $\text{Fe}[\text{OH}]_3$). Такимъ образомъ въ результатѣ при пропитываніи древесины желѣзными солями въ ней должны образоваться: 1) водная окись желѣза ($\text{Fe}[\text{OH}]_3$), необладающая антисептическими свойствами, и 2) свободная кислота, дѣйствующая разрушительно на древесину. Полезное дѣйствіе на древесину желѣзныхъ солей, подобно многимъ другимъ, можетъ состоять лишь въ томъ, что онѣ могутъ вступать въ реакцію съ наиболѣе легко изменяющимися составными частями сока. Слѣдовательно, пропитывая древесину желѣзными солями, можно только ускорить разрушеніе древесины, значительно уменьшивъ ея крѣпость.

Изъ всего вышесказаннаго относительно веществъ, употребляемыхъ для пропитыванія дерева, можно сдѣлать слѣдующіе общіе выводы. 1) Пропитываніе не обладающими сильными антисептическими свойствами солями тяжелыхъ металловъ должно быть замѣнено про-

питываніемъ органическими антисептическими веществами вслѣдствіе того, что оно окажется возможнымъ по экономическимъ расчетамъ. II) Соли тяжелыхъ металловъ оказываютъ двойное дѣйствіе на древесину: 1) полезное, состоящее въ предохраненіи отъ гніенія, такъ какъ онѣ препятствуютъ развитію низшихъ организмовъ; 2) вредное, вслѣдствіе того, что освобождаясь изъ этихъ солей кислоты измѣняютъ древесинное вещество и поэтому уменьшаютъ крѣпость дерева и ослабляютъ связь отдѣльныхъ частей его. Въ виду этого при пропитываніи будутъ давать наилучшіе результаты тѣ металлическія соли, которыя могутъ быть вводимы въ наименьшихъ количествахъ, т. е. соли, обладающія сильными антисептическими свойствами, и изъ которыхъ первое мѣсто принадлежитъ сулемѣ. III) Если экономическіе расчеты заставляютъ въ настоящее время примѣнять хлористый цинкъ, то можно ожидать лучшихъ результатовъ, если употреблять для пропитыванія растворы хлористаго цинка, содержащіе избытокъ основанія. Для пропитыванія дерева могутъ быть примѣнены разные приемы. Въ настоящее время употребляются: 1) погруженіе въ пропиточную жидкость при обыкновенной температурѣ или при слабомъ нагреваніи (40°C .); 2) пропитываніе подъ слабымъ давленіемъ; 3) пропитываніе подъ сильнымъ давленіемъ (пневматическій способъ), и 4) пропитываніе парами антисептическихъ веществъ.

1) При пропитываніи погруженіемъ въ жидкости, при обыкновенной продолжительности его (нѣсколько дней) и безъ нагреванія, происходитъ лишь пропитываніе поверхностныхъ слоевъ, а потому оно можетъ быть примѣняемо только при употребленіи очень сильныхъ антисептическихъ веществъ, именно исключительно при употребленіи сулемы. Этотъ приемъ, при которомъ не употребляютъ никакихъ подготовительныхъ операцій для дерева, кромѣ предварительнаго высушенія его на воздухѣ, совершенно не примѣнимъ для пропитыванія наиболѣе распространенными веществами, такъ какъ цѣль, очевидно, не будетъ достигаться. Хорошіе результаты при пропитываніи по этому способу сулемою достигаются благодаря тому, что достаточно нахожденія такого сильнаго антисептическаго вещества въ поверхностныхъ слояхъ Д., чтобы гарантировать его отъ нападенія животныхъ паразитовъ и воспрепятствовать проникновенію низшихъ организмовъ внутрь Д. Пропитываніе растворомъ сулемы (содержащимъ отъ 0,7—0,8% HgCl_2) производится въ деревянныхъ ящикахъ, сдѣланныхъ изъ дубовыхъ, лиственничныхъ или сосновыхъ пластинъ, скрѣпляемыхъ снаружы дубовыми брусками, которые, въ свою очередь, стягиваютъ желѣзными болтами (которые яи въ какомъ случаѣ не должны приходиться въ соприкосновеніе съ ртутнымъ растворомъ). Вверху ящиковъ укрѣпляютъ поперечные брусья для удержанія пропитываемыхъ предметовъ (чтобы они не всплывали). Ящики устанавливаются не прямо на землѣ, а на подкладкахъ. Длина ящиковъ должна быть нѣсколько больше длины пропитываемыхъ сортиментовъ. Древесный мате-

*) Обыкновенно предлагаютъ употреблять растворъ такъ называемой древесно-уксусной соли желѣза, содержащей нѣкоторое количество фенола; но, несмотря на сильныя антисептическія свойства послѣднихъ, результаты получаются неблагоприятныя, именно вслѣдствіе вреднаго дѣйствія желѣзной соли на древесину.

риаль подвергают пропитыванию въ совершенно раздланномъ видѣ, такъ какъ никакая механическая обработка пропитаннаго суемой дерева не можетъ быть допущаема, вслѣдствіе крайней ядовитости суемы; напр., шпалы погружаютъ не только готовые, но сдѣлавъ въ нихъ вырѣзы для рельсовъ. Работа ведется слѣдующимъ образомъ. Нагрузивъ пропитываемымъ матеріаломъ ящикъ, въ него накачиваютъ воду и прибавляютъ столько крѣпкаго раствора суемы, сколько нужно для получения раствора вышеуказанной концентрации; затѣмъ черезъ 2—3 дня опредѣляютъ въ жидкости содержание суемы и добавляютъ необходимое количество. Продолжительность пропитыванія зависитъ отъ породы древеснаго матеріала и отъ размѣровъ: сосновые шпалы пропитываютъ 8 дней, дубовыя 12—14 дней, телеграфныя столбы—5 дней. Быстрота пропитыванія зависитъ также отъ температуры (въ теплую погоду оно идетъ скорѣе) и отъ степени сухости дерева (въ слишкомъ влажное дерево растворъ суемы не проникаетъ). Нѣкоторые слабо подогрѣваютъ (до 40° Ц.) пропиточный растворъ; но вообще лучше избѣгать искусственнаго нагрѣванія его, въ виду опасности отравленія рутинными парами рабочихъ. По окончаніи пропитыванія жидкость перекачиваютъ въ другой ящикъ и послѣ добавленія къ ней суемы снова употребляютъ для пропитыванія. На каждую шпалу (объемъ ея въ Зап. Европѣ приблизительно = 0,1 куб. м.) расходуетъ 1—1,2 кгр. суемы. Вынутые изъ ящиковъ пропитанные предметы оставляютъ 2—3 недѣли (иногда нѣсколько мѣсяцевъ) на воздухѣ для высушиванія, при чемъ суема болѣе глубоко проникаетъ внутрь Д. Способъ пропитыванія суемой простъ, не требуетъ никакихъ дорогихъ приспособленій для выполненія и даетъ наилучшіе результаты, т. е. Д., пропитанное суемой, сохраняется болѣе продолжительное время, нежели пропитанное другими солями; причины малой распространенности этого способа были указаны выше.

Пропитываніе посредствомъ погруженія въ кипящіе растворы минеральныхъ солей или вывариваніемъ хотя предлагается, но теперь нигдѣ не употребляется. Изъ вышесказаннаго о дѣйствіи воды на соли тяжелыхъ металловъ и объ отношеніи этихъ солей къ древесинѣ очевидно, что при примѣненіи такого пріема, напр. при пропитываніи хлористымъ цинкомъ, можно ожидать сильнаго измѣненія древесинаго вещества и вмѣстѣ съ тѣмъ значительнаго уменьшенія крѣпости Д., что и подтверждается опытомъ нѣкоторыхъ германскихъ желѣзныхъ дорогъ. Покрываніе Д. съ поверхности растворами антисептическихъ веществъ въ сущности не представляетъ пропитыванія и потому при употребленіи такого пріема только случайно могутъ быть получены хорошіе результаты. Этотъ пріемъ можетъ быть полезенъ тамъ, гдѣ требуется предохранять Д. не отъ гніенія, но отъ разрушенія животными паразитами, напр. насѣкомыми.

2) Пропитываніе подъ слабымъ давленіемъ, гидростатическій способъ, предложенный Бушери, прамѣняется исключительно при упо-

требленія мѣднаго купороса, но можетъ быть примѣняемъ также при пропитываніи хлористымъ цинкомъ. Этотъ способъ совершенно непримѣнимъ для пропитыванія суемой и тяжелымъ каменноугольнымъ масломъ, именно при пропитываніи первой—вслѣдствіе неизбѣжной большой потери пропиточной жидкости, а при пропитываніи вторымъ—вслѣдствіе малой диффузионной способности его. Для надлежащаго пониманія явленій, наблюдаемыхъ при пропитываніи подъ давленіемъ, и достигаемыхъ результатовъ, необходимо указать тѣ отличія въ поглощеніи пропиточныхъ жидкостей, которыя замѣнены для различныхъ древесныхъ породъ, а также въ зависимости отъ нѣкоторыхъ условий. Различныя древесныя породы пропитываются жидкостями не одинаково легко отъ неодинаковаго анатомическаго строенія ихъ. Наиболѣе легко пропитываются такъ называемыя заболонныя породы (кленъ, береза, грабъ и др.), довольно легко пропитываются спѣлодревесинныя породы (липа, пихта, ель, букъ и др.) и гораздо труднѣе ядровыя породы (дубъ, лиственница сосна и пр.), у которыхъ пропитывается преимущественно только заболонь, между тѣмъ какъ ядро почти совершенно не пропитывается. Затѣмъ на легкость пропитыванія Д. оказываетъ вліяніе время рубки его. Д., срубленное зимою, пропитывается легче, нежели сваленное весной (въ апрѣлѣ или въ маѣ). Для пропитыванія гидростатическимъ способомъ нужно употреблять свѣжесрубленное Д. Если Д. долго лежало на воздухѣ (именно дѣтотъ), то его сокъ густѣетъ, дѣлается слизистымъ—и тогда его трудно вытѣснить изъ Д. пропиточною жидкостью; поэтому для пропитыванія гидростатическимъ способомъ лучше сохранять Д. въ текучей водѣ. Для пропитыванія по этому способу необходимо также употреблять Д. въ корѣ и стараться при валкѣ сохранить ее по возможности въ цѣлости. Самое пропитываніе производятъ слѣдующимъ образомъ. Пропиточную жидкость наливаютъ въ чанъ, установленный на стойкахъ, на высотѣ 10 м. Пропитываемыя колоды (для шпалъ берутъ двойной длины съ прибавленіемъ 20 см., а для телеграфныхъ столбовъ лишь необходимой длины) кладутъ на подкладкахъ нѣсколько наклонно, на одномъ концѣ колоды (на торцѣ) накладываютъ кольцо изъ пропитанной саломъ пеньковой веревки или лучше каучуковое, на кольцо накладываютъ деревянный кругъ, или лучше желѣзную пластину, лакированную или покрытую мѣдью со стороны, обращенной къ Д., и прижимаютъ такую доску скобками, а при употребленіи пластины ее нажимаютъ винтомъ, проходящимъ черезъ центръ; такимъ способомъ образуютъ камеру, въ которую и поступаетъ пропиточный растворъ. Въ доску или пластину вставляютъ мѣдную трубку, соединяемую, помощью каучуковой, съ трубкой, по которой пропиточный растворъ стекаетъ изъ расположеннаго вверху резервуара; для удаленія воздуха при началѣ операціи вставляютъ мѣдный гвоздь между каучуковымъ кольцомъ и поверхностью Д., и когда покажется жидкость, его вынимаютъ. Пропитыва-

ние происходит под давлением около 1 атмосферы. Очень скоро послѣ соединенія пропитываемых колодъ съ резервуаромъ, съ пропиточной жидкостью, съ дубильныхъ кондовъ ихъ начинается вытекать сокъ; потомъ появляется примѣсъ мѣднаго купороса, содержание котораго постепенно увеличивается, и, когда стекающая жидкость достигнет $\frac{1}{2}$ концентрации употребляемаго пропиточнаго раствора (что обыкновенно наступает послѣ прохождения чрезъ колоду объема жидкости втрое большего объема самой колоды), тогда пропитываніе прекращаютъ. Продолжительность пропитыванія, кромѣ вышеуказанныхъ условий, зависитъ и измѣняется соответственно размѣрамъ сортиментовъ обыкновенно въ предѣлахъ отъ 48 до 100 час. На каждую шпалу расходуется 0,5—0,6 кило мѣднаго купороса, растворъ котораго берутъ однопроцентный. Лучше всего пропитывается по этому способу букъ; при пропитыванія хвойныхъ породъ затрудняется вслѣдствіе присутствія смоль. Способъ Вушери простъ, не требуетъ особенно сложныхъ приспособленій и удобенъ тамъ, гдѣ пропитываніе представляетъ лѣсное производство. Главные его недостатки слѣдующіе: 1) необходимость употреблять свѣже срубленный Д.; 2) пропитываніе въ корѣ и оттого излишняя потеря антисептического вещества, которое теряется, кромѣ того, вслѣдствіе смѣшенія съ вытекающимъ сокомъ; 3) неравнобѣрность пропитыванія; 4) значительная продолжительность операціи и непримѣнимость для крупнаго производства, такъ какъ заразъ можно обрабатывать только небольшое число деревьевъ. Поэтому въ настоящее время примѣненіе гидростатическаго способа весьма ограничено.

3) Наиболее распространенъ въ настоящее время способъ пропитыванія подъ большимъ давлениемъ, первоначально предложенный Бреаномъ (въ 1831 г.), затѣмъ усовершенствованный Бетелемъ, Пайеномъ и др. Пропитываніе по этому способу производится помощью хлористаго цинка или тяжелаго каменноугольнаго масла или смѣсью обохъ*) и примѣняется для шпалъ. Аппаратъ для пропитыванія состоитъ изъ горизонтальнаго желѣзнаго цилиндра, длину 9—12 м. и діаметра въ 2 м. Передняя сторона цилиндра закрывается подвижною крышкою, которая подвѣшена къ каткамъ, двигающимся по рельсамъ, расположеннымъ сверху; для герметическаго запора на фланцѣ цилиндра помѣщено свинцовое кольцо. У задняго днища цилиндра помѣщены пробные краны, воздушный кранъ, водомѣрная трубка, термометръ, манометръ и вакууметръ. Пропиточный цилиндръ (подобно паровымъ котламъ) снабженъ небольшимъ копкакомъ, который соединенъ съ паровой трубой и съ воздушнымъ насосомъ. Въ нижнюю стѣнку котла входятъ: трубка для спуска конденсационной воды, вторая—для введенія пропиточной жидкости и третья—для спуска этой жидкости; всѣ трубки снабжены вентилями.

*) Само собою разумѣется, что для пропитыванія по этому способу могутъ быть употреблены и другія антисептическія вещества.

Около установленнаго цилиндра располагаются въ землѣ два цементныхъ бассейна (вмѣстимостью около 27 куб. м. каждый) для пропиточной жидкости, которая нагнетательнымъ насосомъ подается въ котель. Шпало-пропиточный зав. долженъ имѣть еще слѣдующія приспособленія: 6 вагонетокъ, на которыхъ Д. ввозится въ пропиточный цилиндръ, паровой котель на давленіе въ 4 атмосферы, 10 сильную паровую машину, резервуаръ для воды, различные чаны для приготовления растворовъ хлористаго цинка, сушильную камеру и большіе десятичные вѣсы (Brückenwaage).

Въ послѣднее время для пропитыванія шпалъ стали устраивать передвижные заводы. Такой заводъ представляетъ поѣздъ, въ которомъ и находятся всѣ необходимыя части шпалопропиточнаго зав., т. е. вагонъ - пропиточный цилиндръ, вагонъ съ машинами и паровымъ котломъ, нѣсколько вагоновъ - цистернъ съ пропиточными жидкостями и водой и нѣсколько вагоновъ для перевозки прочихъ принадлежностей завода. Смотря по тому, чѣмъ пропитываютъ Д., оно различно подготавливается къ пропитыванію. При пропитыванія хлористымъ цинкомъ предварительная подготовка Д. состоитъ въ пропариванія его и выдерживанія затѣмъ въ теченіе нѣкотораго времени въ разряженномъ пространствѣ. Пропариваніемъ достигается слѣдующее: удаленіе нѣкотораго количества сока, извлекаемаго сгущающагося въ началѣ пропариванія водою; свертываніе части бѣлковыхъ веществъ, вслѣдствіе прогреванія внѣшнихъ слоевъ Д.; уменьшеніе сопротивленія Д. проникновенію въ него пропиточнаго раствора (т. е. этотъ растворъ поглощается послѣ пропариванія въ большемъ количествѣ). При второй подготовительной операціи, оставленіи пропареннаго Д. въ разряженномъ пространствѣ, удаляется часть сгустившейся въ его порахъ воды, извлекающей довольно значительное количество сока и вообще растворимыхъ веществъ (жидкость, вытекающая во время такъ называемаго вакуума, имѣетъ плотность $2\frac{1}{2}^{\circ} B$). Можно съ увѣренностью утверждать, что благоприятные результаты на практикѣ при пропитыванія хлористымъ цинкомъ, какъ уже было сказано выше, въ значительной степени зависятъ отъ одновременнаго примѣненія этихъ подготовительныхъ приемовъ обработки, которые сами по себѣ значительно увеличиваютъ прочность древесины. Для того, чтобы вполне опредѣлить значеніе этихъ подготовительныхъ операцій, недостаётъ опытныхъ данныхъ относительно вліянія пропариванія и вакуума на крѣпость Д. При работѣ съ хлористымъ цинкомъ поступаютъ слѣдующимъ образомъ. Шпалы на 3 вагонеткахъ ввозятъ въ цилиндръ, закрываютъ его и пропариваютъ паромъ въ 2—2 $\frac{1}{2}$ атмосферы въ теченіе 1 $\frac{1}{2}$ —3 час., выпуская по временамъ конденсационную воду. Послѣ пропариванія пускаютъ въ ходъ воздушный насосъ (понижая давленіе на 600—700 мм. противъ обыкновеннаго), поддерживая вакуумъ 1—1 $\frac{1}{2}$ часа. Затѣмъ, поддерживая разряженіе, выпускаютъ въ цилиндръ растворъ хлористаго цинка въ 3 $^{\circ} B$ (для дубовыхъ шпалъ въ 4—5 $^{\circ} B$), холодный или подогрѣтый до 50 $^{\circ} C$, пока цилиндръ

наполнится имъ; тогда нагнетаютъ до давленія 8—10 атмосферъ, поддерживая такое давленіе около 3 часовъ. По истеченіи этого времени спускаютъ жидкость, вывозятъ вагонетки съ Д. и подвергаютъ послѣднее высушиванію на воздухѣ. При пропитываніи Д. каменноугольнымъ масломъ подготовительными операціями служатъ: высушивание при высокой температурѣ (100°—130° Ц.) и выдерживаніе высушеннаго Д. въ разрѣженномъ пространствѣ (вакуумъ). Высушиваніе при высокой температурѣ само по себѣ увеличиваетъ прочность Д., но эту подготовительную операцію, по моему мнѣнію, нельзя разсматривать какъ безусловно необходимую, и, насколько мнѣ извѣстно, она не вездѣ употребляется. Влажное дерево, т. е. заключающее въ порахъ воду, несомнѣнно нельзя пропитывать каменноугольнымъ масломъ, такъ какъ оно не будетъ проникать въ поры и смачивать ихъ стѣнки. Но хорошо высушенное на воздухѣ Д. не содержитъ въ порахъ жидкой воды, вода въ немъ заключающаяся—гидратная; поэтому такое Д. будетъ пропитываться каменноугольнымъ масломъ, хотя и въ меньшихъ размѣрахъ, чѣмъ высушенное при высокой температурѣ. Выдерживаніе высушеннаго Д. въ разрѣженномъ пространствѣ имѣетъ цѣлью лишь возможное удаленіе воздуха изъ его поръ. Работа при пропитываніи ведется слѣдующимъ образомъ. Высушенное въ нагрѣтой камерѣ Д., не охлаждая, перемѣщаютъ въ пропиточный цилиндръ, который закрываютъ; затѣмъ разрѣженіе (1 часть) и самое пропитываніе (1—4 час.) производятъ такъ же, какъ при хлористомъ цинкѣ, съ тою разницею, что каменноугольное масло, для уменьшенія его вязкости, всегда накачиваютъ подогреваемое до 40—50° Ц. Въ послѣднее время стало распространяться пропитываніе 3° растворомъ хлористаго цинка, къ которому прибавляютъ каменноугольнаго масла, при чемъ заключающіяся въ немъ феволь и нѣкоторыя другія вещества растворяются въ водномъ растворѣ хлористаго цинка. При употребленіи такой пропиточной жидкости работу ведутъ совершенно одинаково, какъ при пропитываніи однимъ растворомъ хлористаго цинка. Существенное преимущество пневматическаго способа пропитыванія предъ другими состоитъ прежде всего въ томъ, что посредствомъ него можно въ короткое время обрабатывать большія количества древеснаго матеріала. При каждомъ зарядѣнн цилиндра въ него входятъ 120—200 шпалъ; вся операція длится 6—8 час., такъ что въ сутки обрабатываютъ 360—600 шпалъ. Матеріалъ можно пропитывать въ совершенно обработанномъ состояніи, чѣмъ устраняются потери пропиточнаго вещества; самое пропитываніе болѣе равномерно и болѣе сильно.

4) Пропитываніе шпалъ парами каменноугольнаго масла производится на нѣкоторыхъ западноевропейскихъ желѣзныхъ дорогахъ. Аппаратъ передвижной и перевозится по желѣзнымъ дорогамъ. Пропитываемое дерево пропариваютъ, высушиваютъ перегрѣтымъ паромъ, выдерживаютъ въ вакуумѣ, пропитываютъ парами каменноугольнаго масла и, нако-

пецъ, медленно высушиваютъ. Пропитываніе происходитъ весьма совершенно. Однако, способъ и аппаратъ слишкомъ сложны; но съ однимъ аппаратомъ обрабатываютъ почти столько же шпалъ, какъ по пневматическому способу, а именно отъ 180 до 540 въ сутки. Въ отношеніи способовъ или приемовъ пропитыванія можно сдѣлать слѣдующія общія заключенія. 1) Пропитываніе погруженіемъ въ растворы антисептич. веществъ можетъ привести къ благоприятнымъ результатамъ только при употребленіи водныхъ растворовъ сильныхъ антисептиковъ, къ которымъ изъ употребляемыхъ теперь принадлежатъ лишь сулема. 2) Пропитываніе вывариваніемъ въ растворахъ металлическихъ солей должно быть признано безусловно вреднымъ, такъ какъ ведетъ къ значительному уменьшенію крѣпости древесины и ограничивается все-таки поверхностными слоями. 3) При употребленіи обыкновенныхъ минеральныхъ антисептиковъ, а также каменноугольнаго масла, пропитываніе должно быть производимо подъ сильнымъ давленіемъ. Для каменноугольнаго масла, повидимому, можетъ быть примѣняемъ способъ пропитыванія парами. Въ заключеніе приводимъ данныя относительно количества пропиточныхъ жидкостей, поглощаемыхъ при пропитываніи по пневматическому способу различными древесными породами, а также стоимость пропитыванія въ Германіи и у насъ. Количество пропиточныхъ поглощенныхъ жидкостей:

	Количество поглощенной жидкости въ кгр. на 1 шпалу (объемъ шпалы въ среднемъ=0,1 куб. м.).		
	П О Р О Д А.		
	Дубъ.	Вузь.	Сосна.
Хлористый цинкъ	8,5—10,0	25—33	20—26
Хлористый цинкъ вмѣстѣ съ каменноугольнымъ масл.	7,0—8,5	20—30	18—22
Каменноугольн. масл.	8,0—	55	18—22
Средняя стоимость пропитыванія одной шпалы въ герм. маркахъ:			

Пропитывающій матеріалъ.	Дубъ.	Вузь.	Сосна.
Хлористый цинкъ	0,88	0,44	0,47 *)
Хлористый цинкъ и каменноугольное масло	0,61	0,86	0,74
Каменноугольное масло	1,00	1,90	1,70
Сулема	—	—	0,75
Пары каменноугольнаго масла	—	0,76	—

Что касается степени увеличенія прочности дерева отъ пропитыванія различными веществами, то выразить вліяніе этихъ веществъ на прочность какими-либо численными величинами весьма затруднительно. Хотя въ литературѣ имѣются довольно многочисленныя данныя относительно времени службы пропитанныхъ шпалъ, но все-таки нельзя дать такихъ среднихъ чиселъ, по которымъ бы можно было дѣлать точное заключеніе о вліяніи пропитыванія, такъ какъ шпалы подвергаются

*) Для Россіи около 27 к. на шпалу.

механическому изнашиванию и продолжительность сохранения их зависит от цѣлага ряда условий. Ограничусь указаніемъ, что наиболѣе продолжительный періодъ сохраняются шпалы, пропитанныя судою и каменноугольнымъ масломъ (до 25—30 л.), и слѣдующихъ данныхъ относительно средней продолжительности службы шпаль, пропитанныхъ хлористымъ цинкомъ:

Пихтовые шпалы въ средн. служатъ 6 лѣтъ			
Еловые	»	»	10 »
Буковые	»	»	12 »
Сосновые	»	»	19 »
Дубовыя	»	»	24 »

Сочиненія о предохраненіи дерева отъ разложения: E. Buresch «Der Schutz d. Holzes gegen Fäulnis und sonstiges Verderben» (1880); A. Mayer, «Chemische Technologie des Holzes als Baumaterial» (1872); Schwaekhöfer, «Konservierung des Holzes» (помѣщено въ Т. Lorey «Handbuch d. Forstwissenschaft», т. I, часть II, 1887); В. Герценштейнъ, «Предохраненіе дерева» (1887). В. Рудневъ А.

Дерево, сухая перегонка. — Кромѣ непосредственнаго употребленія для разныхъ издѣлій, Д. служатъ сырымъ матеріаломъ для получения цѣлага ряда продуктовъ посредствомъ химической обработки. Важнѣйшіе изъ такихъ продуктовъ слѣдующіе: древесная клѣтчатка или целлюлоза, употребляемая какъ писчебумажная масса (см. Древесная масса и Целлюлоза), и продукты сухой перегонки Д., а именно уголь, уксусная кислота, деготь, смола, древесный спиртъ и скипидаръ. Для полученія лѣсо-техническихъ продуктовъ пользуются нерѣдко не только самой древесиной, но и другими частями Д. Такъ кора многихъ древесныхъ породъ служитъ дубильнымъ матеріаломъ непосредственно или для полученія дубильныхъ экстрактовъ; изъ коры березы и осины получаютъ деготь; изъ хвои приготавливаютъ летучее масло и волокнистый матеріалъ; для полученія волокнистаго матеріала пользуются также лубомъ нѣкоторыхъ деревьевъ (мочало изъ липы); многія тропическія Д. въ видѣ экстракта служатъ для окрашиванія тканей и т. д. Изъ способовъ полученія этихъ продуктовъ мы рассмотримъ здѣсь сухую перегонку, доставляющую: уголь, деготь, смоляную воду и горючіе газы (см. Газовое производство). При этомъ должно обратить вниманіе на то, что разработка каменнаго угля и расширеніе коксоваго производства въ разныхъ странахъ, съ одной стороны, съ другой, утилизація запасовъ нефти существенно измѣнили какъ условія, при которыхъ нынѣ можетъ быть производимо получение продуктовъ сухой перегонки Д., такъ и значеніе большинства изъ этихъ продуктовъ, а особенно угля, дегтя и частью скипидара. Во многихъ случаяхъ, гдѣ прежде употреблялись древесные продукты, они замѣнены другими, получаемыми изъ каменнаго угля и нефти. Такъ древесный уголь при металлургическихъ процессахъ замѣняютъ коксомъ, деготь—частью нефтяными смазочными матеріалами, а въ другихъ случаяхъ каменноугольному смолоу; скипидаръ уже не употребляется для освѣщенія и хотя современныя примѣне-

нія его очень обширны, но для нихъ болѣе пригоденъ скипидаръ, получаемый изъ живицы, изъ которой онъ выдѣляется легче, болѣе чистый и въ болшемъ количествѣ, нежели при сухой перегонкѣ древесины хвойныхъ. Тѣмъ не менѣе, вслѣдствіе громадности лѣсныхъ пространствъ, особенно на С Россіи, сухая перегонка Д. должна занимать въ Россіи одну изъ важнѣйшихъ отраслей заводской промышленности. Должно измѣниться только направленіе этой отрасли и обстановка производства, особенно по той причинѣ, что если значеніе многихъ продуктовъ сухой перегонки Д. уменьшилось, то это вовсе не связано съ одновременнымъ уменьшеніемъ спроса на эти продукты; онъ даже расширился съ развитіемъ потребностей и усовершенствованіемъ торговли. Затѣмъ значеніе уксусной кислоты, благодаря развитію чисто химическихъ и красивныхъ производствъ, весьма сильно расширилось, что должно сказать и относительно древеснаго спирта и т. п.

Сухая перегонка Д. въ Россіи имѣетъ преимущественно кустарный характеръ; ею занимаются главнымъ образомъ крестьяне, пользующіеся для этого во многихъ областяхъ Россіи (напр. въ средней и въ сѣверо-восточной части) преимущественно отбросами казенныхъ и частныхъ лѣсовъ: пнями, сухостоємъ и т. п. Большая часть кустарей занимается сухой перегонкой въ трехъ видахъ: одни занимаются ея углежженіемъ, другіе смолокуреніемъ изъ осмола, при чемъ сравнительно рѣдко одновременно добываютъ скипидаръ; третьи—полученіемъ дегтя изъ березовой коры (иногда изъ осиновою). При такомъ съ древности установившемся порядкѣ вещей, болѣе цѣнные продукты—уксусная кислота и древесный спиртъ—получаются на немногихъ заводахъ сухой перегонки въ ограниченныхъ количествахъ и нерѣдко совершенно пропадаютъ, а нѣкоторые заводы сухой перегонки ограничиваются полученіемъ такъ называемаго порошка, т. е. весьма нечистой уксуснокальциевой соли, переработкой которой на уксусную кислоту занимаются въ довольно значительныхъ размѣрахъ химическіе заводы, находящіеся въ промышленныхъ центрахъ. Будущность и развитіе производствъ, основанныхъ на сухой перегонкѣ древесныхъ матеріаловъ, зависитъ прежде всего отъ двухъ условій: отъ направленія производства и отъ его технической обстановки. Очевидно, что главное вниманіе въ настоящее время должно быть направлено на развитіе производства уксусной кислоты (съ одновременнымъ полученіемъ древеснаго спирта) и переработки живицы на канифоль и скипидаръ. Что касается смолокуренія, то и выгодность этого производства могла бы быть значительно увеличена одновременнымъ добываніемъ скипидара *) и переработкою жидкой смолы на болѣе цѣнныя смазочныя (колесныя) мази, а также соединеніемъ смолокуренія съ производствомъ уксусной кислоты и древеснаго спирта. При томъ

*) Часть скипидара, заключающагося въ осмолахъ, можетъ быть получена при сухой перегонкѣ послѣдняго въ настолько же чистомъ состояніи, какъ терпентинное масло изъ живицы.

надлежащее развитие производство, основанных на сухой перегонке древесных материалов, возможно лишь тогда, когда из первоначальной своей формы они обратятся в настоящие заводские, так как лишь тогда возможна надлежащая техническая обстановка, необходимая для получения более ценных продуктов, для добывания которых применяются и более сложные приемы *).

Процесс сухой перегонки Д.— Сухую перегонку органических веществ называется разложение их под влиянием высокой температуры без доступа кислорода. Изменения, которым подвергаются при этом отдельные органические вещества, весьма разнообразны. Все органические вещества (летучия и нелетучия), подвергаясь действию постоянно возвышающейся температуры, стремятся распадаться на простейшие и прочные вещества, напр., воду, уголь, окис углерода, водород, углекислоту и т. п.; но, как промежуточные продукты, всегда образуются вещества, более или менее сложные и постоянные при высоких температурах, и нелетучий остаток, содержащий больше углерода и меньше кислорода, нежели первоначальное вещество. Если при сухой перегонке температура остается постоянной, то наступает некоторое равновесие, разложение останавливается; но если продолжать повышение температуры, то, наконец, в остаток получают уголь, содержащий весьма мало водорода и кислорода и еще меньше азота, если вещество было азотистое. Сухая перегонка такого материала как Д., о составе которого говорено выше, сопровождается сложными явлениями, и потому при ней получается большое число разнообразных

продуктов. Конечный результат разложения древесины при высокой температуре такой же, как и для многих отдельных органических соединений: он состоит в выделении угля, получаемого как нелетучий остаток, и в выделении водорода, азота и кислорода в виде летучих соединений частью с углеродом, частью между собою. Таким образом при сухой перегонке Д. образуются уголь и затѣм летучия вещества: газообразная, жидкая и твердая. Более подробное представление о процессе сухой перегонки Д. дают результаты опытов Виолетта, хотя они имели главным образом изучение влияния различных условий на выход и качество древесного угля. Опыты Виолетта можно разбить на три главные группы. В первой группе опытов было изучено влияние температуры на выход и качество угля из крушины (*Rhamnus frangula*); во второй производилось обугливание той же породы в совершенно закрытых сосудах, именно в запаянных трубках, и, наконец, в третьей группе опытов определялся выход угля из 72 различных древесных пород. Наибольшее значение для выяснения процесса сухой перегонки Д. имеют опыты первой группы. При этих опытах Виолетт подвергал обугливанію крушину в виде небольших палочек, связанных в пучки весом до 140 гр., в особом аппарате помощью перегретого пара, при чем количество и качество угля определялось при повышении температуры на каждые 10°. До 350° Ц. обугливание производилось перегрытым паром, выше этой температуры в тиглях. В нижеследующей таблицѣ сопоставлены результаты опытов для наиболее характерных температур.

Температура обугливания.	Изъ 100 ч. сухого дерева.		100 частей угля содержатъ.				СВОЙСТВА УГЛЯ.
	Летучихъ продуктовъ.	Угля.	Углерода.	Водорода.	Кислорода и азота.	Золы.	
150°		100	47,51	6,12	46,29	0,08	Дерево высушенное при 150°.
160°	2,00	98,00	47,60	6,06	46,26	0,08	
260°	59,77	40,23	67,89	5,04	26,57	0,56	Поджаренное дерево.
280°	63,84	36,16	72,64	4,70	22,09	0,57	
330°	68,23	31,77	73,55	4,63	21,34	0,48	Бурый уголь.
432°	81,13	18,87	81,97	2,30	14,13	1,60	
1500°	82,69	17,31	94,56	0,74	8,84	0,66	Черный уголь.
Темп. плавл. платины.	85,00	15,00	96,51	0,62	0,93	1,94	

Изъ этой группы опытов и некоторых других данных вытекаютъ следующие общія заключения. При нагреваніи Д. до 150° проис-

ходить только высушивание его; разложение начинается выше этой температуры и может быть раздѣлено на 3 периода. Въ первомъ периодѣ (150 до 260°) получается главнымъ образомъ водный дистиллатъ, содержащий уксусную кислоту $C^2H^4O^2$, и другія летучія органич. кислоты, метиловый спирт CH^4O , ацетонъ C^2H^4O , фурфуроль $C^4H^4O^2$, метиламинъ CH^3NH^2 и др., т. е. преимущественно кислородная органическая вещества; несгорающіе газы, и смолистыя вещества выделяются въ этомъ периодѣ въ ограниченномъ количествѣ; общее количество летучихъ продуктовъ—около 60%.

* Слабое экономическое значение рассматриваемыхъ производствъ, при устарѣлой формѣ ихъ и современныхъ условіяхъ торговли древесными продуктами, можно усмотрѣть изъ данныхъ относительно стоимости производства и рыночной стоимости этихъ продуктовъ. Такъ, по даннымъ для Вологодской губ. въ 80 хъ годахъ работа смолокура-кустаря, при среднихъ цѣнахъ на продукты, вознаграждалась 45 коп. за пшій дѣнь и 80 коп. за кованный, при чемъ на 12^х пшійхъ дней приходится 2 копейки; при низкихъ цѣнахъ это вознагражденіе сокращается на 1/3; при этомъ совершенно не введены въ расчетъ расходы на приспособленія для смолокурения.

остаток бурога цвѣта. Во второмъ періодѣ (260—330° Ц.) продолжается выдѣленіе воднаго дистиллата, но уже въ меньшемъ количествѣ; выдѣляются преимущественно газообразные углеводороды: метанъ CH_4 , этиленъ C_2H_4 , ацетиленъ и др., а кромѣ того, окись углерода и углекислота, азотъ въ видѣ амміака и метилamina. Нелетучій остатокъ получается въ видѣ угля, легко воспламеняющагося, бурога цвѣта и въ количествѣ около 30%. Въ третій періодъ (330—430°) получаютъ главнымъ образомъ смолистыя вещества—смола, состоящая изъ углеводородовъ и кислородныхъ соединений, преимущественно ароматическаго ряда. Уголь получается черный и въ количествѣ около 18%. При 430° разложеніе Д. въ техническомъ смыслѣ оканчивается, такъ какъ до этой температуры выдѣляется 81% летучихъ продуктовъ, а далѣе, при нагреваніи до температуры плавленія платины, выдѣляется вновь только 4% летучихъ продуктовъ, состоящихъ преимущественно изъ несгораемыхъ газовъ. Содержаніе углерода въ получаемомъ углѣ тѣмъ больше, чѣмъ выше температура обугливанія. Численныя данныя, приведенныя въ таблицѣ, получены Виолеттомъ при медленномъ обугливаніи Д., т. е. при постепенномъ нагреваніи его до высокой температуры; при быстромъ обугливаніи получается гораздо меньше угля (приблизительно вдвое), а также меньше смолы и больше несгорающихся газовъ (CO , CO_2 и др.), какъ показали опыты Виолетта и еще раньше опыты Карстена. Такъ, нагревая крушину въ тиглѣ до температуры 432° въ теченіе 6 часовъ, Виолеттъ получилъ 18,87% угля, а внося прямо въ тигель, нагрѣтый до этой температуры,—только 8,96% угля. При медленномъ нагреваніи изъ 100 кгр. Д., въ среднемъ, получаютъ 24,97 куб. м. газовъ; при быстромъ нагреваніи 110—120 куб. м. Такое различіе въ выходѣ угля, смолы и газовъ объясняется тѣмъ, что при медленномъ нагреваніи образующаяся при разложеніи Д. вода выдѣляется раньше, нежели остальная масса успѣетъ нагрѣться до очень высокой температуры, а потому вода не дѣйствуетъ на нее; между тѣмъ при быстромъ нагреваніи, вслѣдствіе неравномерности его, та же вода изъ внутреннихъ частей кусковъ Д. выдѣляется лишь тогда, когда наружныя части успѣютъ обуглиться и накалиться и потому окисляютъ углеродъ послѣднихъ, образуя окись углерода и водородъ, а частью окисленіе производятъ на счетъ углекислоты, которая при этомъ также превращается въ окись углерода.

При обугливаніи въ запаянныхъ трубкахъ, слѣдовательно подъ давленіемъ, по опытамъ Виолетта, сравнительно небольшая часть углерода выдѣляется въ видѣ летучихъ соединений, большая же часть получается въ видѣ угля. Такъ, при 310° получаютъ 80%, т. е. почти въ 3 раза больше, нежели при обыкновенномъ способѣ обугливанія. Получаемый уголь совершенно утрачиваетъ строеніе Д. и представляетъ черную блестящую массу, подобную каменному углю. При обугливаніи различныхъ древесныхъ породъ при температурахъ въ 300° оказалось, что онѣ даютъ неодинаковое количество угля. Такъ, высушенное при 150°

черное (эбеновое) Д. даетъ 54% бурога угля, дикій каштанъ—30%; количество бурога угля, получаемаго при этой температурѣ изъ обыкновенныхъ древесныхъ породъ, измѣняется отъ 33 до 47%.

Свѣдѣнія, относящіяся до различныхъ продуктовъ сухой перегонки Д., читателя найдутъ въ слѣдующихъ статьяхъ: Горнозаводское топливо (о выжиганіи угля, т. IX, 264), Варъ, Деготь, Древесноуксусная кислота, Живица, Сажа и др.; здѣсь же описываются лишь нѣкоторые приборы, применяемые для сухой перегонки Д., и смолоскипидарное производство.

Аппараты для сухой перегонки Д.—Если сухая перегонка производится исключительно для полученія угля, то за немногими изъятіями она ведется въ кострахъ или печахъ, сжигающа часть перегоняемаго матеріала. Если при сухой перегонкѣ главнымъ продуктомъ является не уголь, а деготь и скипидаръ или уксусная кислота и древесный спиртъ, то наиболѣе рациональный приемъ перегонки въ закрытыхъ сосудахъ, нагреваемыхъ извнѣ. Здѣсь будетъ описана только сухая перегонка въ закрытыхъ сосудахъ (обугливаніе въ печахъ, см. Уголь).

На нашихъ кустарныхъ заводахъ наиболѣе употребительны кожуховыя печи (мазанки), котлы и казаны. Каждая кожуховая печь состоитъ изъ кирпичной камеры, въ которую нагружается перегоняемый матеріалъ, и наружнаго кожуха, стѣнки котораго отстоятъ внизу на $\frac{1}{2}$ —1 ар., а сверху на 2 врш. отъ внутренней стѣнки печи; этотъ промежутокъ представляетъ дымоходъ, въ которомъ циркулируетъ горячій дымъ отъ топки, и служитъ для нагрева внутренней печи и матеріала. Печь устанавливается на кирпичномъ фундаментѣ; поверхность основанія печи покатая къ центру; отъ центра основанія внизъ идетъ каналъ, къ которому подставляется деревянная труба (колода); по ней выходятъ продукты сухой перегонки. Отводная деревянная труба прокладывается въ землѣ съ нѣкоторымъ уклономъ и выходитъ въ яму, въ которой помещается чанъ, служащій приемникомъ для продуктовъ перегонки. Наиболѣе распространенныя формы печи—усѣченный конусъ или цилиндръ, наверху ограниченный сводомъ. Печь имѣетъ отверстія для нагрузки внизу и сверху; кромѣ того, въ кожухѣ имѣется топочное отверстіе внизу и отверстіе для выхода дыма сверху. Печь имѣетъ обыкновенно $\frac{1}{3}$ — $\frac{1}{2}$ куб. саж. древеснаго матеріала.

Котлы—чугунные, конической формы, съ отъемной крышкою и отверстіемъ внизу (обыкновенные размѣры: діаметръ сверху 20 $\frac{1}{2}$ врш., внизу—13 врш., высота—20 врш., діаметръ нижняго отверстія 2 $\frac{1}{2}$ врш., вѣсъ 10 пд., вѣсъ крышки 3 пд.). Нагрѣваніе котловъ производится на кустарныхъ заводахъ самымъ несовершеннымъ способомъ. Каждый котелъ устанавливается на каменномъ фундаментѣ съ отверстіемъ въ центрѣ, на которое наставляется отверстіе котла; къ центральному каналу въ фундаментѣ точно такъ же, какъ при кожуховыхъ печахъ, подкладывается деревянная труба, расположенная наклонно и по ко-

торой продукты перегонки отводятся въ приемный чанъ, поставленный въ ямѣ. На фундаментѣ вокруг котла выводятся стѣнки, высотой до краев котла; промежутокъ между кирпичной стѣнкою и стѣнкою котла представляетъ топчаное и нагрѣвательное пространство; для топки въ кирпичной стѣнкѣ имѣется отверстие внизу, для выхода дыма—вверху. Устанавливаютъ также по нѣскольку котловъ (3, 4, 6 и 9) въ одномъ очагѣ, также самаго простаго устройства. Въ этомъ случаѣ такъ называемыя коренныя трубы, т. е. отводныя отъ нѣсколькихъ котловъ (3—6), соединяютъ съ одной общей—выходной трубой.

Казаны или лежачие перегонные кубы представляютъ или просто призматическіе ящики, или имѣютъ форму усѣченной пирамиды (основаніемъ такой казанъ при укладкѣ въ печи обращается къ задней сторонѣ послѣдней). Дно казановъ дѣлается въ два ската для болѣе удобнаго удаленія жидкихъ продуктовъ; въ задней стѣнкѣ казана вставляются двѣ отводныя трубки: одна вверху для легко летучихъ продуктовъ, другая внизу для стеканія дегтя (въ казанахъ для полученія дегтя изъ бересты дѣлаютъ одну отводную трубу въ верхней части задней стѣнки); передняя часть казана закрывается отъемною крышкою. Казаны склепываются изъ желѣзныхъ листовъ (въ $\frac{1}{4}$ дм. толщиной, нерѣдко изъ болѣе тонкаго желѣза); обыкновенныя размѣры: длина около 3 арш., высота спереди 1 арш. 6 врш., сзади—1 арш. 14 врш., ширина 1 арш. 2 врш. (призматическіе казаны для перегонки бересты у насъ дѣлаются также небольшихъ размѣровъ, на 3—3 $\frac{1}{2}$ пд. бересты). Нагрѣваніе казановъ производится обыкновенно болѣе правильно, нежели котловъ. Каждая топка служитъ для нагрѣванія двухъ казановъ; полъ топкою печи дѣлается сводомъ съ пролетами; надъ сводомъ устанавливаются 2 казана; огонь изъ топки чрезъ пролеты въ сводѣ съ двухъ сторонъ вступаетъ въ пространство, гдѣ находятся казаны, не соприкасаясь съ днами казановъ, обходить около ихъ стѣнокъ и чрезъ пролеты удаляется въ горизонтальный каналъ, а изъ него въ дымовую трубу.

На настоящихъ заводахъ сухой перегонки Д. (съ болѣе или менѣе значительнымъ производствомъ) примѣняютъ желѣзныя или чугуныя реторты, которыя бываютъ двухъ типовъ: горизонтальныя и вертикальныя. Тѣ и другія имѣютъ цилиндрическую форму и бываютъ самыхъ разнообразныхъ размѣровъ. Горизонтальныя реторты дѣлаются какъ чугуныя, такъ и желѣзныя (послѣднія не рас-

трескиваются и служатъ поэтому болѣе продолжительное время). Часто имъ даютъ длину въ 6 $\frac{1}{2}$ фт. и диаметръ въ 2 $\frac{1}{2}$ фт. (или длину 2 м. и диаметръ 1 м.). Одинъ конецъ реторты закрывается отъемною крышкою, которая нажимается при помощи винта, проходящаго чрезъ скобу; другой конецъ постепенно суживается и переходитъ въ выводную трубу. По нѣскольку ретортъ (6) помѣщаютъ въ одной печной кладкѣ, но подъ каждой парой ретортъ находится отдѣльная топка. Огонь прямо охватываетъ реторты (лучше, если дно ретортъ защитить кладкой, такъ чтобы огонь не касался дна), а затѣмъ уходитъ въ общій для нѣсколькихъ топокъ дымовой каналъ и изъ него далѣе въ дымовую трубу.

Вертикальныя реторты употребляютъ всегда желѣзныя. Онѣ бываютъ постоянныя—неподвижныя и подвижныя. Размѣры употребляемыхъ вертикальныхъ ретортъ еще болѣе разнообразны, нежели горизонтальныхъ. Здѣсь будутъ описаны два типа такихъ ретортъ: большія, извѣстныя преимущественно подъ названіемъ шведскихъ, и подвижныя реторты, употребляемыя на французскихъ заводахъ и примѣнимыя только для перегонки лиственныхъ породъ. На прилагаемомъ рисункѣ представлена шведская реторта для добыванія смолы и скипидара, т. е. назначаемая для перегонки хвойныхъ породъ. Цилиндрическая

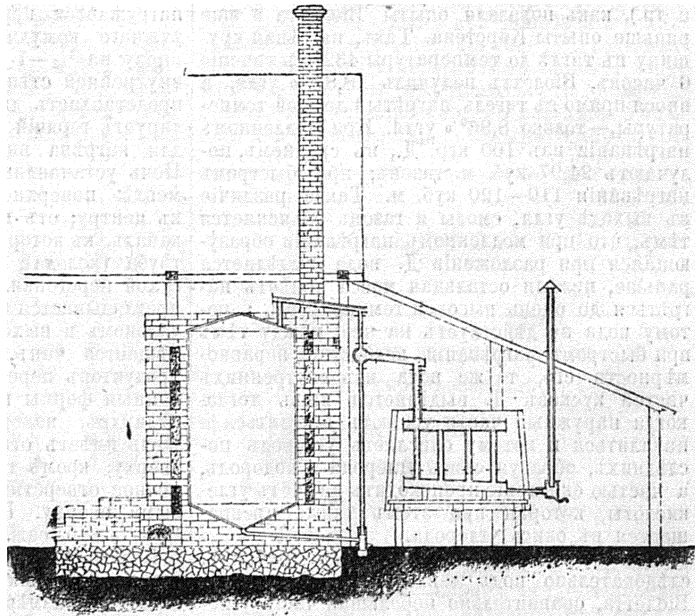

Фиг. 1а.

реторта изъ котельнаго желѣза имѣетъ 5 $\frac{1}{2}$ арш. высоты, 3 арш. 5 врш. въ диаметръ, вмѣщаетъ 1 $\frac{1}{4}$ куб. саж. осмола. Оба дна коническихкія и каждое снабжено отводною трубкою; верхняя трубка служитъ для отвода летучихъ паровъ, нижняя—для дегтя. Верхняя трубка входитъ въ горизонтально расположенную широкую трубу, въ которой осаждаются трудно летучія вещества, стекающія по вер-

тикальной трубкѣ въ стаканъ съ носомъ и, по наполненіи послѣдняго, въ приемный чанъ; вертикальная трубка должна быть погружена въ жидкость въ стаканѣ, чтобы образовалъ гидравлическій запоръ. Съ нижней частью этой же вертикальной трубки соединена нижняя отводная труба изъ реторты, служащая для стока дегтя. Легучіе пары, не ступившіе въ верхнемъ горизонтальномъ приемникѣ, поступаютъ въ холодильникъ, гдѣ и сгущаются. Реторта снабжена двумя лазами, верхнимъ и нижнимъ, для нагрузки и разгрузки. На рисункѣ представлено такое устройство печи, при которомъ топка помѣщается не въ главной кладкѣ, а сбоку; такое расположение представляетъ то удобство, что при ремонтѣ топки (который приходится производить чаще всего) не требуется разбирать кладку самой печи. Огонь изъ топки поступаетъ чрезъ соединительный борозъ прямо въ спиральный дымовой ходъ около боковыхъ стѣнокъ реторты и, дойдя доверху, уходитъ въ дымовую трубу. На нѣкоторыхъ заводахъ, какъ представлено на рисункѣ, боковыя стѣнки обкладываютъ кирпичемъ (въ $\frac{1}{2}$ кирпича), въ видахъ болѣе продолжительнаго сохранения реторты, но едва ли это можно призвать рациональнымъ, такъ какъ при такой обкладкѣ реторта уже слишкомъ медленно прогревается. Реторты того же типа для перегонки листов-

щаго изъ верхнихъ частей реторты при прохожденіи чрезъ сильно нагрѣтую массу въ нижней части реторты, какъ это бываетъ при обыкновенномъ способѣ нагрѣванія.

Подвижныя реторты французскихъ заводовъ, представленныя на фиг. 2, нагрѣваютъ по двѣ

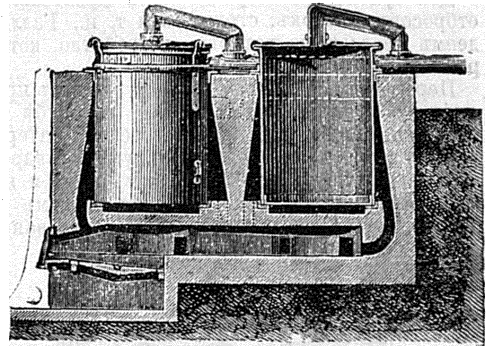

Фиг. 2.

въ одной печи, при чемъ для нагрѣванія, кромѣ топлива сжигаемаго на рѣшеткѣ, примѣняются несгущаемые газы, выделяющіеся при сухой перегонкѣ Д. Огонь изъ топки сначала проходитъ подъ сводами, на которыхъ ставятъ реторты, затѣмъ чрезъ пролеты въ сводахъ вступаетъ въ

пространства, въ которыхъ находятся реторты, и по каналамъ, расположеннымъ въ верхней части печной кладки, удаляется въ борозъ, ведущій въ дымовую трубу. Горючіе газы проводятъ по трубамъ подъ сводъ каждой реторты отдѣльно. Нагрѣваніе регулируется при помощи задвижекъ въ верхнихъ каналахъ и посредствомъ клапановъ въ газовыхъ трубахъ. Когда въ одномъ изъ цилиндровъ обугливаніе кончено, закрываютъ соответственные задвижку въ дымовомъ каналѣ и клапанъ въ газовой трубѣ, разъединяютъ цилиндръ отъ приемной для паровъ

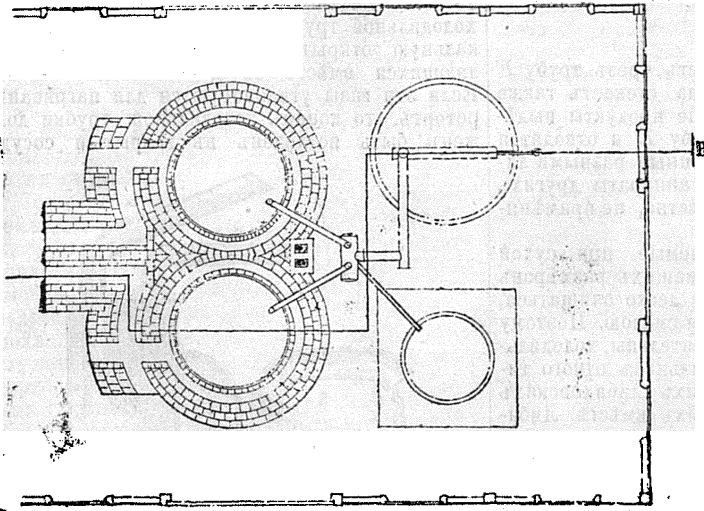

Фиг. 1б.

ныхъ породъ отличаются отъ предыдущей тѣмъ, что имѣютъ только одну отводную трубу вверху, и при вмязкѣ въ печи огонь пускаютъ съ начала по дымоходу подъ дномъ реторты, а затѣмъ уже онъ переходитъ въ спиральный ходъ около боковыхъ стѣнокъ реторты. На нѣкоторыхъ заводахъ при ретортахъ для перегонки осмолы устраиваютъ по двѣ топки: одна приблизительно на срединѣ высоты реторты, а другая внизу; первой пользуются въ началѣ гонки, а второй—къ концу. Такое устройство весьма рационально, такъ какъ при немъ устраняется разложеніе дегтя, стекаю-

трубы, поднимаютъ его краномъ и переносятъ на вагонетку, на которой отвозятъ отъ печи и оставляютъ охлаждаться. Тогда, на мѣсто вынутой реторты, вставляются другую; чрезъ непродолжительное время открываютъ задвижку соответственнаго дымового хода, также клапанъ газовой трубы; чрезъ нѣкоторое время соединяютъ отводную трубку реторты съ общей для нѣсколькихъ ретортъ приемной трубой и горючіи газъ пропускаютъ тогда только подъ сводъ второй реторты, гдѣ въ это время гонка заканчивается. Такія реторты дѣлаются вместимостью на 2 куб. м;

работа съ ними непрерывная. Устраиваютъ также вертикальныя подвижныя реторты большихъ размѣровъ, напр., по Бершу, длиною въ 3,2 м. и діаметра въ 1 м., располагаемыя по нѣскольку въ одной печной кладкѣ, но съ отдѣльною топкою подъ каждой ретортой.

Для сухой перегонки мелкихъ древесныхъ отбросовъ: опилокъ, стружекъ и т. п., Галлидеемъ предложена реторта, устройство которой представлено на фиг. 3.

Перегонаемый матеріалъ поступаетъ въ приемную воронку *B*, помѣщенную къ трубѣ *C*, въ которой вращается винтъ; отсюда матеріалъ поступаетъ въ горизонтальную цилиндрическую реторту, нагреваемую въ печи и въ которой матеріалъ вращающимся винтомъ *D* передвигается къ другому концу, обугливаясь

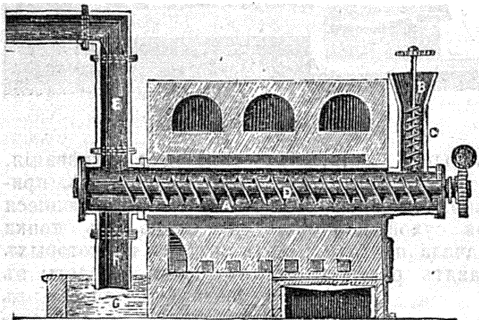

Фиг. 3.

по пути, и обугленный падаетъ черезъ трубу *F* въ чанъ съ водою *G*. Смола стекаетъ также черезъ эту же трубу; летучіе продукты выдѣляются черезъ отводную трубу *E* и отводятся въ холодильникъ. Предложенныя разными лицами для сухой перегонки аппараты другихъ типовъ, насколько мнѣ извѣстно, не примѣняются въ практикѣ.

Холодильники, употребляемые при сухой перегонкѣ *D*., кромѣ надлежащихъ размѣровъ (см. Холодильники), должны легко очищаться, такъ какъ могутъ засориться смою. Поэтому наиболѣе удобны и употребительны холодильники двухъ типовъ. Холодильникъ одного типа состоитъ изъ нѣсколькихъ лабиховскихъ холодильниковъ, соединенныхъ вмѣстѣ. Либиховскій холодильникъ состоитъ изъ прямой трубки, вставленной въ другую, болѣе широкую закрытую трубу. Во внутреннюю трубку съ одного конца вводятъ охлаждаемые пары, а въ наружную съ противоположнаго конца вводятъ холодную воду, которая протекаетъ въ пространствѣ между стѣнками наружной и внутренней трубы въ направленіи, противоположномъ тому, въ которомъ двигаются охлаждаемые пары во внутренней трубкѣ. Въ заводскомъ холодильникѣ нѣсколько такихъ простыхъ холодильниковъ соединяютъ вмѣстѣ, располагая ихъ одинъ подъ другимъ и наклонно въ разныя стороны (т. е. каждая часть должна быть наклонена въ сторону движенія паровъ); внутреннія трубки соединяютъ отъемными колѣнами; наружныя — посредствомъ боковыхъ трубокъ. Пары въ такомъ холодильникѣ двигаются въ направленіи сверху внизъ, вода въ

наружныхъ трубкахъ холодильника — въ противоположномъ направленіи. При такомъ устройствѣ соединительныя колѣна внутреннихъ трубокъ могутъ быть снимаемы, и холодильникъ, благодаря этому, легко очищается. Холодильникъ другого типа — ящичный. Въ немъ черезъ двѣ противоположныя стѣнки желѣзнаго ящика пропущены наклонно расположенныя прямыя трубы, которыя въ надлежащемъ порядкѣ соединены между собою отъемными колѣнами, находящимися внѣ ящика. Въ ящикѣ протекаетъ вода въ направленіи сверху внизъ.

На фиг. 1 при вертикальной ретортѣ представленъ холодильникъ особаго типа, предложенный Карпичниковымъ и встрѣчающійся на нашихъ заводахъ. Онъ состоитъ изъ 2 трубъ большого діаметра, закрытыхъ по концамъ и соединенныхъ между собою нѣсколькими трубками малаго діаметра. Вся эта система трубъ помѣщается въ деревянный чанъ съ водою. Пары вступаютъ въ верхнюю трубу, изъ которой по тонкимъ соединительнымъ трубкамъ переходятъ въ нижнюю, а изъ послѣдней сгустившаяся жидкость стекаетъ по отводной трубкѣ въ приемникъ. Холодильныя трубы лучше всего употреблять мѣдныя. Длина ихъ должна быть очень значительна, напр. для нѣсколькихъ ретортъ общей вмѣстимости въ 18—20 куб. м.; холодильныя трубы должны имѣть, по Бершу, до 40 м. длины, при діаметрѣ въ 15 см. Обыкновенно близъ выходнаго конца холодильной трубы вставляютъ въ нее вертикальную открытую трубку для отвода выдѣляющихся вмѣстѣ съ дистиллатомъ газовъ. Если эти газы утилизируются для нагреванія ретортъ, то конецъ холодильной трубки долженъ быть вставленъ въ закрытый сосудъ

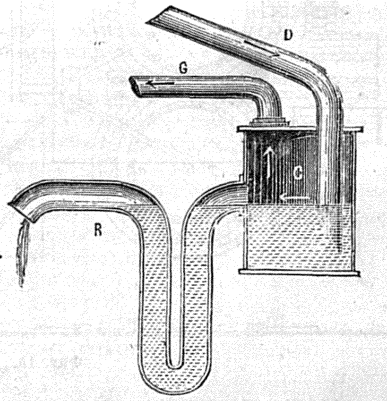

Фиг. 4.

такъ, чтобы онъ былъ погруженъ нѣсколько въ жидкость для образованія гидравлическаго запора, необходимаго въ томъ случаѣ, если газы прямо отводятся въ топку*); жидкость въ закрытомъ сосудѣ поддерживается постоянно на одномъ уровнѣ и излишняя постоянно, по сифонной трубкѣ, стекаетъ въ приемный резервуаръ. Изъ такихъ приспособленій наибольшее

* Это необходимо для устраненія взрыва газовъ въ аппаратѣ, такъ какъ огонь можетъ передаваться изъ топку въ перегонный аппаратъ.

шаго вниманія заслуживаетъ предложенное Вершемъ (фиг. 4).

Трубка холодильника *D* на выходномъ концѣ срезана подъ острымъ угломъ и погружается до дна цилиндрическаго сосуда *O*, въ которомъ жидкость удерживается до уровня отводной трубки *B*; газы выходятъ по верхней трубкѣ *G* и отводятся въ топку (во всякомъ случаѣ для гарантіи отъ взрыва полезно въ трубкѣ передъ входомъ газовъ въ печь помѣстить нѣсколько слоевъ мѣдной сѣтки). Но устройство гидравлическихъ запоровъ на концѣ холодильной трубы представляетъ ту существенную невыгоду, что при этомъ будетъ всегда нѣсколько увеличиваться давленіе въ перегонныхъ аппаратахъ, что влечетъ за собою бесполезную потерю нѣкоторыхъ жидкихъ и твердыхъ продуктовъ сухой перегонки, легко разлагающихся, когда нагрѣваніе ведется при такихъ условіяхъ. Поэтому, при значительномъ размѣрѣ производства, гораздо лучше собирать горючіе газы въ отдѣльные газометры и лишь затѣмъ утилизировать ихъ для нагрѣванія. Тогда не нуженъ гидравлическій запоръ на концѣ холодильной трубы. Въ томъ же аппаратѣ, который представленъ на фиг. 4, трубка *D* тогда должна оканчиваться вверху и не должна погружаться въ жидкость, а трубка *G* можетъ быть соединена съ газометромъ. Какъ приемники для сырыхъ продуктовъ сухой перегонки употребляются деревянные сосуды: чаны, боченки и пр.; для скипидара удобно употреблять желѣзные сосуды (ящики); но они должны быть внутри покрыты олифой или масляной краской (напр. желѣзнымъ сурикомъ), снаружи, лучше всего, окрашены масляной краской; неокрашенные желѣзные сосуды ржавеютъ отъ дѣйствія кислотъ, заключающихся въ скипидарѣ.

Смолоскипидарное производство. — Материаломъ для получения смолы и скипидара служатъ такъ называемый осмоль, т. е. древесина хвойныхъ, болѣе или менѣе пропитанная смолой; у насъ для смолокуренія употребляется почти исключительно сосновый осмоль. Смотря по тому, какія части дерева служатъ какъ осмоль, различаютъ нѣсколько сортовъ его. Такъ стволовый осмоль называютъ смольемъ-прямымъ; прежде часто брали для смолокуренія только центральную стволую древесину старыхъ сосенъ и называли ее смольемъ-сердцевиннымъ. Материалъ, доставляемый сухими вершинами и сучьями перестояющихъ деревьевъ, называютъ смольемъ-волчковымъ. Стволовый осмоль отъ подсоченныхъ деревьевъ, съ которыхъ была снята часть коры для добыванія живицы (см. Живица), носитъ названіе смолья-подсочки. Наконецъ, пневымъ смольемъ называютъ пробывшіе нѣсколько лѣтъ въ землѣ пни отъ срубленныхъ сосенъ. При сухой перегонкѣ осмола весь скипидаръ и почти все количество смолы образуются не изъ древесины, но изъ готовой смолы, заключающейся въ древесинѣ осмола. Древесина сама по себѣ при сухой перегонкѣ не даетъ скипидара и образуетъ смолу въ очень небольшомъ количествѣ (какъ полагаю, при зав. перегонкѣ, не болѣе 2%), притомъ совершенно другого качества, нежели смола,

получаемая при сухой перегонкѣ хвойныхъ породъ. Такимъ образомъ качество осмола зависитъ отъ содержанія въ древесинѣ естественной смолы. Это содержаніе зависитъ, въ свою очередь, отъ породы, отъ тѣхъ условій, при которыхъ выросло *D*., и въ различныхъ частяхъ одного и того же *D*. не одинаково. Только хвойныя деревья, выросши на сухихъ и преимущественно на возвышенныхъ мѣстахъ, даютъ богатый осмоль. Напр., пни сосенъ, выросшихъ на влажной и низкой почвѣ, оставаясь въ землѣ, не просаливаются, а гниваютъ. Что касается содержанія смолы въ древесинѣ, то оно вообще не велико въ нормально растущемъ деревѣ. Такъ, опредѣленія *D*. Иванова показали, что среднее содержаніе смолы въ низшихъ частяхъ сосны было 8,10%, въ средних—3,58% и въ верхнихъ 2,42% (впрочемъ, эти изслѣдованія производились надъ соснами изъ лѣсной дачи Петровской акад., гдѣ, по условіямъ произрастанія, сосны не могутъ быть особенно смолистыми, притомъ возрастъ изслѣдованныхъ сосенъ былъ только отъ 27 до 90 лѣтъ). Усиленное образованіе смолы въ растущемъ деревѣ можетъ быть вызвано различными условіями, нарушающими нормальный ростъ *D*. Такъ, напр., въ древесинѣ сосны, пораженной грибомъ *acidium pini*, Ярцевымъ было найдено 10,7% смолы. При изслѣдованіи подсоченнаго сосноваго осмола изъ Вологодской губ. было найдено: для стволоваго осмола 4 лѣтней подсочки *, въ среднемъ, 13,4% смолы (*D*. въ возрастѣ 75 лѣтъ) и для стволоваго осмола двухлѣтней подсочки, срубленнаго въ годъ послѣдней подсочки, только 2,5% смолы (*D*. въ возрастѣ 110 лѣтъ). Что касается распределенія смолы въ стволѣ въ направленіи отъ центра къ окружности, то въ нормально растущемъ деревѣ наибольшее количество содержится въ центральной части ствола, въ подсоченномъ же *D*. наоборотъ, т. е. увеличивается въ направленіи отъ центра къ окружности; напр. для вышеуказаннаго болѣе смолистаго *D*. изъ Вологодской губ. было найдено: въ центральной части ствола, въ среднемъ, 5,13%, а въ периферической части 17,12% смолы **. Что касается пневаго осмола, то это вообще наиболѣе богатый смолою материалъ. Для отсортированнаго пневаго осмола изъ центральныхъ частей пней содержаніе смолы (безъ скипидара) было найдено отъ 35,9 до 37,9%, въ рѣдечномъ осмолѣ, т. е. въ вертикальномъ корнѣ сосны—29,5%. Всѣ эти данныя относятся къ воздушно-сырому осмолу ***). По *D*. Менделѣеву, въ пневомъ осмолѣ, въ среднемъ, содержится около 15% живицы, а въ стволовомъ около 13%. Изъ приведенныхъ данныхъ можно заключить, что подсоченный осмоль получается богатый смолою

*) *D*. было срублено лишь спустя 5 лѣтъ послѣ послѣдней подсочки.

**) При всѣхъ этихъ изслѣдованіяхъ опредѣлялось только количество смолы, а скипидаръ при употреблявшемся методѣ опредѣленія улетучивался, такъ что содержаніе живицы вообще нѣсколько болѣе указанного.

***) Сообщенныя опредѣленія были произведены студентами Петровской акад., именно для подсоченнаго осмола Шольцомъ фонъ-Амслелебомъ, а для пневаго—Ярцевымъ.

лишь тогда, если подсоченное Д. оставалось довольно продолжительное время на корнях послѣ первой подсочки. Что касается пневого осмола, то изъ практики извѣстно, что пни сильно просмаливаются лишь тогда, если послѣ рубки Д. они остаются въ землѣ нѣсколько лѣтъ (5—8 лѣтъ). Наши смолокуры нерѣдко употребляютъ на смолокурение только центральную древесину пня, между тѣмъ какъ оболонь откалываютъ и употребляютъ какъ топливо. Подготовка осмола состоитъ въ его высушиваніи на воздухѣ послѣ того, какъ онъ расколоть. Величина кусковъ, на которые его раскалываютъ, различна и зависитъ отъ приѣмовъ перегонки; напр. кустари для гонки въ котлахъ раскалываютъ очень мелко; при гонкѣ въ шведскихъ ретортахъ раскалываютъ на довольно крупныя пощныя; для выдѣленія дегтя тѣмъ мельче расколоть осмоль, тѣмъ лучше (а для укладки—хуже).

Относительно выбора аппаратовъ и приѣмовъ перегонки можно сдѣлать слѣдующія замѣчанія. Кустарная переработка въ котлахъ даетъ относительно хорошіе результаты: деготь получается хорошаго качества. Главные же недостатки этого способа гонки слѣдующіе. Обыкновенно кустари получаютъ только смолу, не собирая скипидара, а если и собираютъ его, то получаютъ мало и плохого качества. Послѣднее зависитъ отъ примѣненія совершенно неудовлетворительныхъ приспособленій для охлаждения; кромѣ того, при котлахъ имѣется только одна отводная труба для выдѣленія продуктовъ внизу и, несомнѣнно, благодаря этому, значительная часть скипидара разлагается, проходя черезъ слой накалившагося угля. Затѣмъ къ недостаткамъ относится также значительный бесполезный расходъ топлива. Тѣмъ же недостаткамъ, только въ значительно большей степени, отличается смолокурение въ печахъ; къ этому присоединяется еще то, что печная смола всегда хуже котельной. Относительно выбора заводскихъ аппаратовъ трудно высказаться совершенно опредѣленно, но указанія практики заставляютъ, повидимому, отдать предпочтеніе вертикальнымъ шведскимъ ретортамъ предъ другими аппаратами. Въ отношеніи качества продуктовъ, при правильномъ веденіи гонки получаютъ наилучшіе результаты. Употребленіе ретортъ большой емкости даетъ возможность вести производство въ крупныхъ размѣрахъ. При перегонкѣ осмола въ какихъ бы то ни было аппаратахъ нужно обращать вниманіе на два главныхъ обстоятельства: 1) на укладку матеріала и 2) на ходъ нагрѣванія. Осмоль стараются укладывать возможно плотнѣе, чтобы меньше оставалось промежутковъ, а слѣдовательно воздуха, на счетъ кислорода котораго часть матеріала сгораетъ. Нагрѣваніе должно производиться медленно для того, чтобы большая часть дегтя успѣла стечь въ нижнюю часть аппарата прежде, нежели большая часть образующагося при сухой перегонкѣ угля успѣетъ сильно накалиться. Продолжительность перегонки зависитъ отъ размѣровъ аппаратовъ, напр. въ шведской ретортѣ продолжительность 5 сутокъ, считая нагрузку и разгрузку, а въ котлѣ 8 часовъ. Хотя осмоль для перегонки употреб-

ляется возможно сухой, но для облегченія выдѣленія скипидара нерѣдко въ большія реторты въ началѣ наливаютъ немного воды (1—2 ведра). Еще лучше тамъ, гдѣ имѣется паровой котелъ, пропускать въ началѣ перегонки перегрѣтый паръ (150°), а также въ концѣ гонки. При употребленіи такого приѣма будетъ получаться больше скипидара, онъ будетъ чище и ускорится самый ходъ перегонки. Смола и скипидаръ, получаемые непосредственно при сухой перегонкѣ, не представляютъ окончательныхъ продуктовъ. Смола содержитъ много воды и также уксусную кислоту, скипидаръ включаетъ много высококипящихъ веществъ—дегтя. Обработка смолы, если она прямо поступаетъ въ продажу, состоитъ только въ отдѣленіи отъ воды. Отдѣленіе воды производятъ обыкновенно помощью простого отстаиванія въ деревянныхъ чанахъ, но такимъ образомъ не достигаютъ полного отдѣленія воды. Послѣднее достигается посредствомъ отвариванія, состоящаго въ нагрѣваніи смолы приблизительно до 80° Ц. Обыкновенно отвариваніе производятъ въ открытыхъ чугунныхъ котлахъ, вмязанныхъ въ простую печь; все приспособленіе помѣщается отдѣльно отъ заводскихъ зданій подъ навѣсомъ, чтобы устранить возможность пожара. Тамъ, гдѣ располагаютъ паромъ, конечно лучше всего производить отвариваніе смолы прямо въ чанахъ, нагрѣвая ее въ нихъ паромъ, пропускаемымъ чрезъ глухой змѣвикъ. Отваренная смола или деготь разливаются въ деревянные бочки, въ которыхъ сохраняются и перевозятся. Что касается скипидара, то для полученія его въ болѣе чистомъ состояніи онъ долженъ быть подвергнутъ очищенію. Наилучшіе результаты получаютъ при слѣдующихъ приѣмахъ работы. Скипидаръ непосредственно при перегонкѣ осмола дѣлятъ на нѣсколько порцій (фракцій), руководясь цвѣтомъ переходящаго дистиллата (дистиллатъ сначала почти безцвѣтный или окрашенный въ слабый желтый цвѣтъ постепенно становится все болѣе и болѣе темнаго цвѣта, подѣть конецъ—чернымъ). Напр., раздѣляютъ дистиллатъ на 4 или 5 фракцій. Затѣмъ каждую фракцію очищаютъ отдѣльно. Наиболѣе раціональный методъ очищенія скипидара—обработка растворомъ ѣдкого щелочи совмѣстно съ перегонкой паромъ. Какъ щелочь, удобнѣе всего для смолоскипидарныхъ заводовъ употреблять растворъ ѣдкого кали, приготовленный изъ древесной золы, или просто смѣсь золы и нѣкотораго избытка извести, размѣшанную въ водѣ. Операция ведется въ металлическихъ (лучше всего мѣдныхъ) или въ деревянныхъ аппаратахъ. Аппаратъ состоитъ изъ двухъ деревянныхъ чановъ или 2 мѣдныхъ перегонныхъ кубовъ и холодильника. Въ первый изъ перегонныхъ кубовъ наливаютъ очищаемый скипидаръ, во второй—щелочи. Въ скипидаръ пускаютъ паръ, тогда скипидаръ перегоняется и пары его вѣстѣ съ парами воды по трубкѣ, идущей изъ верхней части перваго перегоннаго куба (или чана) и доходящей до дна внутри втораго перегоннаго куба, переходятъ во второй кубъ и здѣсь проходятъ чрезъ слой ѣдкаго щелока, а изъ втораго куба удаляются въ холодильникъ. Если

каждую порцію перегоняемого скипидара снова фракционировать, т. е. опять раздѣлять на порціи, напр. на 4 или 5, соединяя однородныя фракціи, получаемыя при очищеніи разныхъ сырыхъ погоновъ, то получится нѣсколько сортовъ скипидара, при этомъ большая часть его—въ весьма чистомъ видѣ, а наибольше летучая не уступаетъ по качеству французскому терпентинному маслу (такой скипидаръ безцвѣтенъ, пріятнаго запаха и содержитъ около 80% чистаго терпена $C^{10}H^{16}$, кипящаго при $156^{\circ} C.$). При каждомъ новомъ зарядженіи перваго перегоннаго куба необходимо удалять изъ него дегтярный остатокъ, получаемый послѣ отгонки скипидара. Даныя о выходѣ смолы изъ осмола довольно разнообразны, что вполнѣ объясняется вышеприведенными указаніями относительно качества различныхъ сортовъ осмола, т. е. содержанія въ немъ естественной смолы. У насъ, напр., какъ средней выходъ изъ 1 куб. саж. подсоченнаго осмола указываютъ 40 пд. смолы, что при среднемъ вѣсѣ 1 куб. саж. такого осмола въ 275 пд. ($260 - 290$ п.) составляетъ 14,6% на вѣсъ смолы.

По даннымъ, собраннымъ мною, при перегонкѣ 1 куб. саж. весьма доброкачественнаго пневаго осмола въ котлахъ крестьяне получаютъ до 32 пд. хорошаго дегтя (не отвараенаго). Г. Кржишталловичъ при перегонкѣ пневаго осмола пополамъ съ прямицей (очень бѣдной смолою) въ шведскихъ ретортахъ получалъ слѣдующіе выходы продуктовъ изъ 1 куб. сажени такого смѣшаннаго матеріала: дегтя и скипидара вмѣстѣ 26,5—40 (дегтя варенаго 22—33,2 п.; очищ. скипидара 5—7,3 п.), угля 18—20 четв. Расходъ топлива на перегонку 1 куб. сажени былъ $\frac{1}{2}$ куб. сажени (очевидно слишкомъ большой). Составъ смолы, получаемой посредствомъ перегонки древесины разныхъ породъ вообще и хвойныхъ въ частности, весьма мало изслѣдованъ. Сосновая смола представляетъ сиропобразную жидкость, весьма вязкую, темнобураго цвѣта и пригорѣлаго запаха. При дробной перегонкѣ различныхъ сортовъ смолы получали: легкаго масла (уд. в. 0,900—0,977) 10—15%, тяжелаго масла (уд. в. 1,014—1,021)—15—20% и вара (пека) 40—50%. По сообщенію г. Кржишталловича, онъ получалъ изъ разныхъ сортовъ варенаго дегтя при заводской перегонкѣ:

1) Изъ отвараенаго дегтя ретортнаго:

Легкаго масла и тяжелаго масла 65% [очищеннаго легкаго масла (краснаго скипидара) 22,5%, очищеннаго тяжелаго (смазочн.) 29,3%];

вара 20%.

2) Изъ котельнаго дегтя (неотваренаго):

легкаго и тяжелаго масла вмѣстѣ 31—34%;

вара 39%;

подсмольной воды 14—20%;

3) Изъ печного дегтя:

легкаго и тяжелаго масла вмѣстѣ . . . 23%;

вара 20%.

Легкое и тяжелое масла состоятъ, повидимому, преимущественно изъ ароматическихъ углеводовъ (ряда $C^n H^{2n-6}$, вѣроятно; также углеводовъ состава $(C^8 H^8)^n$ и мно-

гихъ другихъ рядовъ); тяжелое масло (при $150 - 260^{\circ} C.$ перегоняющееся) содержитъ, кромѣ углеводовъ, различные фенолы и другія кислородныя вещества (метилловые эфиры многоатомныхъ феноловъ). Изъ твердыхъ углеводовъ въ тяжеломъ маслѣ изъ сосновой смолы, добываемой въ сѣв. областяхъ Европы, находится въ значительномъ количествѣ ретенъ $C^{10}H^{14}$. Главнѣйшія непосредственныя примѣненія жидкой древесной смолы—для смазки простыхъ повозокъ и для просмаливанія различныхъ предметовъ, напр. пеньковыхъ канатовъ и проч. Скипидаръ примѣняется главнымъ образомъ для приготовленія лаковъ, затѣмъ въ малярномъ дѣлѣ, въ желѣзнодорожномъ хозяйствѣ для чистки наружныхъ частей вагоновъ, паровозовъ и пр.

Въ прежнее время древесная смола или деготь перерабатывался на освѣтительное и смазочныя масла. Теперь, вслѣдствіе вытѣсненія этихъ продуктовъ нефтяными, дальнѣйшая переработка древесной смолы производится лишь на слѣдующіе продукты: варъ и дегтярный скипидаръ (см. Варъ) и на колесныя мази. Приготовленіе колесной мази въ главныхъ чертахъ состоитъ въ слѣдующемъ. Перегонкой дегтя получаютъ тяжелое масло, отдѣляя только наиболѣе легкую порцію (напр. переходящую до $120^{\circ} C.$), затѣмъ масло очищаютъ послѣдовательнымъ смѣшеніемъ сначала съ крѣпкимъ растворомъ ѣдкаго натра (въ количествѣ 7—10% въ $50^{\circ} B.$), а затѣмъ крѣпкой сѣрной кислотой (въ количествѣ 7—10%). Отстоявшееся масло раздѣляютъ на двѣ порціи: къ одной, помѣщенной въ котлѣ надъ топкой, прибавляютъ 60—80% просѣянной гашеной извести и нагреваютъ, пока смѣсь сдѣлается сиропобразной; другую порцію нагреваютъ въ другомъ котлѣ до $40^{\circ} C.$, прибавляютъ къ ней смѣсь изъ перваго котла и хорошо перемѣшиваютъ (на 3 части подогрѣтаго тяжелаго масла берутъ 1 часть приготовленной смѣси извести съ масломъ); тогда, по охлажденіи, масса приобретаетъ консистенцію коровьяго масла. Обыкновенно къ полученной такимъ образомъ мази прибавляютъ различныя вещества, напр. размельченный графитъ или талькъ, а для окрашиванія—красящаго вещества, чаще щелочной экстрактъ куркумы. Дегтярный скипидаръ, получаемый при перегонкѣ сосновой смолы, имѣетъ черный или темнокрасный цвѣтъ и можетъ быть очищенъ посредствомъ обработки щелочью и перегонки паромъ.

Полученіе березоваго дегтя.—Березовый деготь получаютъ изъ коры березы—бересты (снятую съ дерева бересту называютъ также скалою). Если сдирать бересту, не трогая корковаго слоя коры, то на деревѣ нарастаетъ вторая береста, которую называютъ бармою. При сухой перегонкѣ береста даетъ значительное количество дегтя, образующагося главнымъ образомъ на счетъ содержащагося въ берестѣ въ большомъ количествѣ бетулина, $C^{26}H^{40}O^2$, легко извлекаемаго изъ бересты въ кристаллическомъ состояніи посредствомъ нефтянаго эфира. Заготовка бересты производится обыкновенно весной и въ началѣ лѣта, потому что тогда она легко сдирается. Съ

одной куб. саж. дровь сдирают въ Вологодской губ. до 10 пуд. сырой бересты, а съ десятины березоваго лѣса отъ 30 до 80 пуд., при сдиркѣ на высоту 1 саж. безъ рубки лѣса. По опытамъ Арнольда для Петербургской губ., при сдиркѣ съ растушихъ Д. на высоту до 1 саж., на каждый куб. футъ древесины въ насажденіи получаютъ, въ среднемъ, $\frac{1}{2}$ фунта бересты, а при полной сдиркѣ съ срубленныхъ Д. въ среднемъ—1,25 фунта отъ $\frac{3}{4}$ до 2 фнт.); послѣднее соотвѣтствуетъ 10,5 пудамъ на 1 куб. сажень. Бересту прежде употребленія высушиваютъ на воздухѣ (въ теченіе нѣсколькихъ недѣль). Всѣ 1 куб. арш. сырой бересты 2 пд., а высушенной 1,5 пд., т. е. при высушиваніи она теряетъ около 25% своего вѣса. Сухая перегонка бересты у насъ производится въ глиняныхъ корчагахъ или въ казанахъ. Здѣсь будетъ сказано о послѣднемъ способѣ работы, какъ болѣе рациональномъ. Казаны для перегонки бересты употребляютъ призматическіе, закрывающіеся отъменно крышкою съ одной стороны, а въ противоположной стѣнкѣ казана, сверху или почти посрединѣ, дѣлается отверстіе, въ которое вставляютъ отводную мѣдную трубу (размѣры казановъ до 2 арш. длины при поперечномъ сѣченіи: въ квадратный аршинъ; у кустарей казаны изъ довольно тонкаго желѣза). Для насаживанія въ казанъ высушенная на воздухѣ береста сжимается въ стопу при помощи жома или простаго рычажнаго пресса. Жомъ, употребляемый кустарями, состоитъ изъ деревяннаго бруса, вращающагося около горизонтальной оси, укрѣпленной на двухъ деревянныхъ стойкахъ. Подъ брусомъ накладываютъ стопу бересты, высотой вдвое большую высоты казана; сжимаютъ ее помощью бруса; обвязываютъ, пользуясь тонкими палками и веревками; двигаютъ стопу въ казанъ; снимаютъ палки и веревки, и закрываютъ казанъ крышкою, которую обвязываютъ по краямъ глиною; тогда начинаютъ топить. При указанныхъ размѣрахъ казановъ, въ каждый входитъ приблизительно отъ 8 до 8 $\frac{1}{2}$ пд. бересты, изъ которыхъ получаютъ 1,25 до 1,5 пд. дегтя, т. е. до 43% вѣса сухой бересты. Относительно выходовъ дегтя изъ вторичной бересты, бармы, имѣются указанія, что они вдвое меньше, нежели изъ первичной. Но зависитъ ли это различіе цѣликомъ отъ меньшаго содержанія въ ней бетулина или, можетъ быть, отъ большаго содержанія воды, нежели въ первичной берестѣ,—неизвѣстно. Березовый деготь представляетъ маслянистую жидкость чернаго цвѣта съ синеваатымъ отливомъ, имѣетъ запахъ, напоминающій запахъ каменноугольнаго масла. Составъ березоваго дегтя почти совершенно не извѣстенъ; онъ содержитъ небольшое количество бензола, много высококипящихъ углеводородовъ и большое количество феноловъ и ихъ аналогичныхъ соединений (креозота), на чемъ и основано важное значеніе березоваго дегтя при употребленіи его для выработки кожи (юфты). Кромѣ примѣненія для выработки кожи, березовый деготь можетъ быть рекомендованъ, какъ сильное антисептическое средство въ тѣхъ случаяхъ, гдѣ не требуется употребленія однородныхъ и чистыхъ дезинфек-

ционныхъ препаратовъ. Онъ могъ бы съ выгодою служить для полученія креозота.

Сочиненія по сухой перегонкѣ Д.—Assmus, «Die trockene Destillation d. Holzes» (1867, имѣется въ русскомъ переводѣ); С. Vincent, «Carbonisation des bois en vases clos.» (1873); J. Bersch, «Die Verwerthung des Holzes auf chemischem Wege» (1883); В. Гребнеръ, «Руководство къ добыванію смолы, вара, дегтя, скипидара» (1859—описаны кустарные способы); Н. Поповъ, «Лѣсная технология» (1871); С. Шапиро, «О сухой перегонкѣ дерева въ Швеціи и Норвегіи» (1872).

В. М. Рудневъ. А.

Дерево красильное. — Красильныя Д. принадлежатъ къ числу наиболѣе извѣстныхъ и распространенныхъ красильныхъ веществъ и, за исключеніемъ физетоваго дерева, всѣ экзотическаго происхожденія. Въ Европу ввозъ ихъ начался вскорѣ послѣ открытія Америки. Она быстро вошла въ красивую практику и сохранила значительную долю своего значенія до настоящаго времени, несмотря на конкуренцію искусственныхъ пигментовъ. Въ огромныхъ количествахъ дѣйствительно употребляются еще какъ красильныя деревья, такъ и приготовленные изъ нихъ экстракты для окрашиванія тканей въ такъ называемые модные, неопредѣленные цвѣта. Красящее вещество красильныхъ деревьевъ находится въ нихъ болѣею частью не въ готовомъ состояніи, а въ видѣ красящаго начала, хромогена, который, подъ влияніемъ кислорода, при соприкосновеніи съ атмосфернымъ воздухомъ или подъ влияніемъ другихъ окислителей переходитъ въ пигментъ. Въ нѣкоторыхъ красильныхъ деревьяхъ находятся одновременно какъ пигментъ, такъ и хромогенъ. Это обстоятельство даетъ возможность сдѣлать заключеніе, что находящійся въ красильныхъ деревьяхъ пигментъ не составляетъ нормальнаго продукта растительной жизни, а образуется уже позднѣе окисленіемъ находящагося въ растительныхъ сокахъ хромогена. Всѣ находящіяся въ красильныхъ деревьяхъ пигменты представляютъ пигменты такъ называемаго кислаго характера или полигенетическіе, т. е. они не обладаютъ непосредственнымъ средотомомъ къ волокнамъ, а закрѣпляются на нихъ при помощи протравъ. Наибольшее значеніе въ красильномъ дѣлѣ имѣютъ слѣдующія красильныя деревья: *камнешъ или синий сандаль* (Haematoxylum campechianum), *фернамбуковое* или *красное дерево* (Caesalpinia), *сандальное дерево* или *сандаль* (Pterocarpus sandalinus), *желтое дерево* или *фустикъ* (Morus tinctoria), *физетовое* или *ветерское дерево* (Rhus cotinus). Родиной всѣхъ этихъ Д., кромѣ физетоваго, являются Остъ-или Вестъ-Индія, Бразилія, Антильскіе острова, Сіамъ и др. тропическія страны.

Красящее начало *камнешоваго* дерева, выдѣленное впервые Шеврелемъ, гематоксилинъ (см.), легко переходитъ вслѣдствіе окисленія, въ особенности въ присутствіи щелочей, въ пигментъ гематинъ (см.), представляющій кристаллическое вещество темно-фіолетоваго цвѣта. Изъ образуемыхъ имъ цвѣтныхъ лаковъ въ практикѣ крашенія наибольшее значеніе

имѣютъ темносиній, почти черный лакъ съ окисью желѣза и черный съ окисью хрома. Обѣ эти реакціи служатъ основаніемъ для весьма распространенныхъ приемовъ окрашиванія шерстяныхъ и хлопчатобумажныхъ тканей въ черный цвѣтъ (см. Крашеніе съ протравами). Кампеша также много расходуется и для окрашиванія шелка въ черный цвѣтъ. Пигментъ *фернамбуковаго* или краснаго дерева (см. Красное дерево), бразилія, впервые также выдѣленный Шевреелемъ, представляетъ янтарно-желтые призматическіе кристаллы, плавящіеся при 100° Ц. Въ деревѣ онъ находится въ соединеніи съ глюкозой въ видѣ глюкозида, легко растворимаго въ водѣ. Съ основными глиноземными солями онъ образуетъ красный съ малиновымъ оттѣнкомъ, съ оловянною солью — интенсивно красный осадокъ. Въ красильной практикѣ красное дерево, однако, не имѣетъ самостоятельнаго значенія, такъ какъ даваемое имъ окрашиваніе не прочно по отношенію къ свѣту и воздуху и употребляется главнымъ образомъ какъ подцвѣтка въ смѣси съ другими красящими веществами. Сандальное дерево, отличающееся своею выдающеюся плотностью (удѣльный вѣсъ его — 1,014, и тѣмъ, что красящее начало его не растворимо въ водѣ, въ практикѣ имѣетъ ограниченное примѣненіе. Пигментъ его, санталинъ (см.), извлекается или спиртами или растворами щелочей; въ деревѣ его содержится 16—17%. Лучшій сортъ сандальнаго дерева называется каллатура. Употребляется главнымъ образомъ для окрашиванія шерсти въ красный цвѣтъ, при чемъ протравой служатъ квасцы или сврнокислый глиноземъ, и въ обойномъ производствѣ, гдѣ находятъ примѣненіе приготовленные изъ него цвѣтные лаки. Красящее начало *фустика* или желтаго дерева (см.) растворимо въ водѣ, съ оранжево-желтымъ цвѣтомъ. Въ этомъ растворѣ содержатся собственно два красящихъ вещества: моринъ, трудно растворимый, и макуринъ, или моринодубильная кислота, легко растворимый въ водѣ; съ глиноземными и оловянными солями водный растворъ ихъ даетъ интенсивно-желтые осадки. Въ практикѣ употребляется главнымъ образомъ для окрашиванія шерсти и сравнительно рѣдко шелка. Хлопокъ, при употребленіи глиноземной протравы, окрашивается въ желтый цвѣтъ, весьма, однако, мало прочный по отношенію къ мылу и свѣту. На ряду съ кампешемъ довольно значительныя количества желтаго дерева расходуются для получения смѣшанныхъ, модныхъ оттѣнковъ цвѣта. *Физетовое* или венгерское дерево содержитъ пигментъ-физетинъ или фустинъ, еще очень мало изслѣдованный и по свойствамъ приближающийся къ кверцетрину, пигменту кверцетрона. Онъ мало растворимъ въ водѣ и даетъ съ оловянною солью оранжево-желтый, съ свинцовымъ сахаромъ оранжево-красный осадокъ, съ мѣдными и желѣзными солями осадокъ оливковаго цвѣта. Употребляется почти исключительно для окрашиванія шерсти.

Въ продажу Д. поступаютъ очищенные отъ коры и заболони, въ кускахъ отъ 3 до 10 пд.

вѣсомъ, и передъ употребленіемъ должны быть измельчены, такъ какъ въ практикѣ употребляются или въ видѣ стружекъ или въ видѣ экстрактовъ, сконцентрированныхъ водныхъ настоевъ или отваровъ изъ стружекъ. Въ послѣднее время, впрочемъ, употребленіе деревьевъ для окрашиванія въ видѣ стружекъ значительно сократилось, и въ практикѣ въ огромномъ большинствѣ случаевъ употребляются уже приготовленные изъ нихъ экстракты. Это, конечно, объясняется тѣмъ, что экстракты дешевле, такъ какъ при ихъ употребленіи экономизируется затрата на перевозку не участвующей въ крашеніи древесины, составляющей, въ среднемъ, не менѣе 80% отъ вѣса дерева. Первая фабрика для приготовленія экстрактовъ была основана въ 30-хъ гг.; въ настоящее же время это дѣло представляетъ весьма значительную отрасль промышленности, въ особенности сильно развитую въ Америкѣ, Франціи, Германіи и Швейцаріи.

Измельченіе красильныхъ деревьевъ, превращеніе ихъ въ мелкія стружки или порошокъ производится большею частью путемъ механич. ихъ обработки на особаго устройства строгальныхъ станкахъ. Очевидно, что степень измельченія имѣетъ большое значеніе для экстракціи; чѣмъ тоньше будутъ стружки, тѣмъ совершеннѣе будетъ происходить раствореніе. Для этой цѣли употребляются машины разнообразнаго устройства, при чемъ измельченіе дерева производится, или срѣзая съ него стружки параллельно волокнамъ, или же перпендикулярно къ нимъ, по торцу. Въ Америкѣ, гдѣ производство экстрактовъ практикуется въ широкихъ размѣрахъ, употребляются боль-

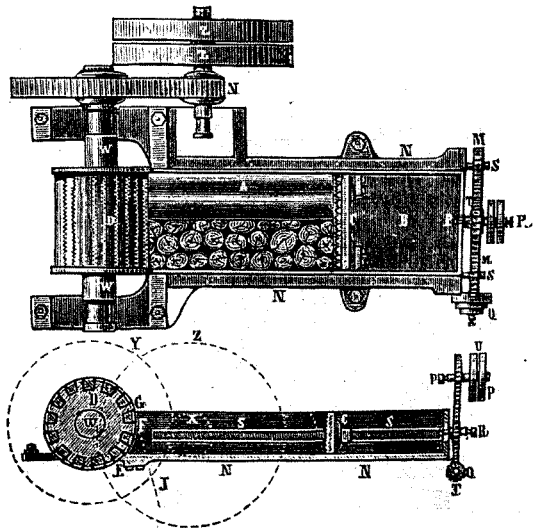

Фиг. 5.

шія машины, главную работающую часть которыхъ представляетъ быстро вращающийся цилиндръ, съ насаженными на его поверхности тяжелыми стальными ножами; къ этому цилиндру надавливаются концы измельчаемыхъ бревенъ, и ножи измельчаютъ дерево на плоскія стружки поперекъ волокна около одной восьмой дюйма въ толщину. Въ этомъ

случаѣ измельченіе стоитъ сравнительно дешево, такъ какъ такимъ образомъ устраняется необходимость предварительной распиловки бревенъ. Въ Европѣ употребляются машины аналогичнаго устройства, только болѣею частью значительно меньшихъ размѣровъ, и въ нихъ для измельченія закладываются куски дерева не болѣе двухъ-трехъ футовъ длиной и двухъ-четыреухъ дюймовъ толщиной. Одна изъ весьма распространенныхъ для этой цѣли машинъ, машина Вильмера (фиг. 5), которая на прилагаемыхъ двухъ рисункахъ изображена въ планѣ и поперечномъ разрѣзѣ. Движеніе отъ паровой машины передается помощью шкивовъ *ZZ* зубчатымъ колесамъ *X* и *J* и валу *W*, на которомъ укрѣпляется барабанъ съ ножами *D*. Измельчаемое дерево помѣщается на желѣзной платформѣ *N*, на которой укрѣпляется также пластинка *C*, служащая какъ для пододвиганія дерева, такъ и для надавливанія къ ножамъ барабана. Производительность этой машины составляетъ около 1000 кгр. стружекъ въ 12 час. работы.

Измельченное дерево затѣмъ идетъ на экстракцію, что производится или въ закрытыхъ, или въ открытыхъ котлахъ, подъ давленіемъ

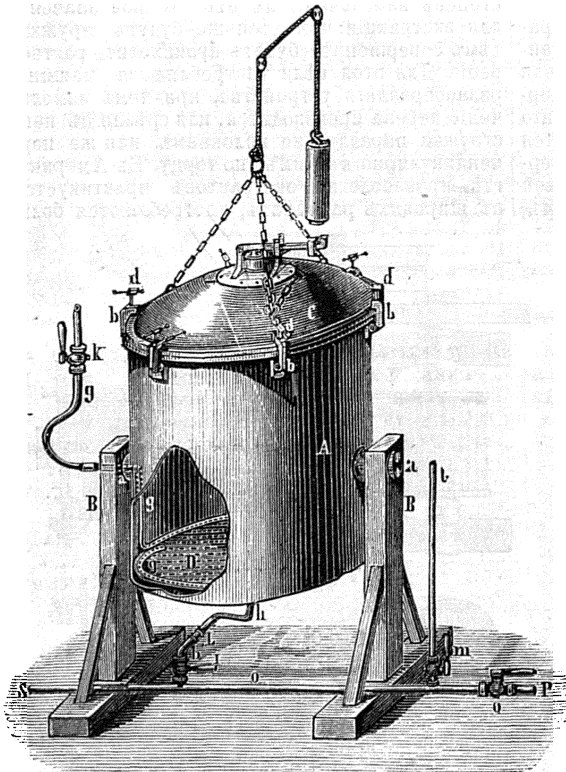

Фиг. 6.

или безъ давленія, при нагрѣваніи или на холоду. Чаще, однако, экстракція ведется при нагрѣваніи въ закрытыхъ котлахъ и подъ давленіемъ, не превышающемъ, однако, двухъ атмосферъ, такъ какъ практика показала, что кипяченіе подъ болѣшимъ давленіемъ

дѣйствуетъ, во многихъ случаяхъ, очень вредно и въ значительной степени разрушаетъ экстрагированнаго вещества. Такъ, пигментъ кампеша при продолжительномъ нагрѣваніи до 145° Ц., что соответствуетъ давленію въ три атмосферы, совершенно разрушается. вмѣстѣ съ тѣмъ, однако, давленіе несомнѣнно способствуетъ возможно совершенной экстракціи. Въ большомъ употребленіи для этой цѣли грушеобразный котелъ Амэ Борэ и цилиндрическій котелъ изображенный на фиг. 6. Котелъ *A* укрѣпленъ въ подшипникахъ *a* на двухъ станинахъ. *B*. Черезъ одинъ изъ этихъ подшипниковъ входитъ внутрь котла паропроводная труба *g*, оканчивающаяся колѣсцомъ съ рядомъ мелкихъ отверстій. Внизу котла помѣщается ложное дырчатое дно, на которое и закладывается грубая ткань, а поверхъ ея—измельченное экстрагируемое дерево. Крышка с снабжается предохранительнымъ клапаномъ, манометромъ и наглухо прикрѣпляется къ котлу помощью откидныхъ болтовъ *d*; подниматься она можетъ помощью болтовъ и противовѣса. Внизу котла находится спускная труба *h* съ крапомъ *i*. Работа въ такомъ котлѣ идетъ слѣдующимъ образомъ: въ него загружаются стружки, наливается необходимое количество воды, закрѣпляется крышка и впускается по пароприточной трубѣ паръ при поднятомъ предохранительномъ клапанѣ или открытымъ воздушномъ краникѣ до тѣхъ поръ, пока паръ не будетъ выдѣляться наружу, что укажетъ, что весь воздухъ уже вытѣсненъ изъ котла. Тогда закрываютъ краникъ или опускаютъ предохранительный клапанъ и продолжаютъ пускать паръ до тѣхъ поръ, пока давленіе не подымется до половины или одной атмосферы. Жидкости даютъ кипѣть въ теченіе 30—40 минутъ, закрываютъ пароприточный кранъ и давленіемъ, существующимъ въ котлѣ, спускаютъ полученный экстрактъ по трубѣ *h* на выпарку. Въ это же время въ котелъ вновь наливаютъ воды, пускаютъ паръ и экстрагируютъ второй разъ, а затѣмъ послѣдовательно и третій. Удельный вѣсъ перваго экстракта бываетъ болѣею частью около 1,010; второго—1,005; третьяго—не болѣе 1,0025. Въ котелъ діаметромъ 1000 мм. входитъ заразъ 50 кгр. измельченнаго дерева.

Въ настоящее время, для приготовленія экстрактовъ красильныхъ деревъ, часто примѣняется диффузія—пріемъ, который давно уже практикуется для извлеченія сахара изъ свеклы. Для этой цѣли служитъ такъ называемая диффузионная батарея (фиг. 7), состоящая изъ 6—8—12 цилиндрическихъ мѣдныхъ котловъ, установленныхъ въ рядъ на деревянномъ или металлическомъ постаментѣ. Каждый котелъ снабжается сверху лазомъ для нагрузки и снизу лазомъ для разгрузки; они соединены между собою такимъ образомъ, какъ это видно изъ чертежа, что на стой изъ перваго экстрактора направляется во второй, оттуда, послѣ вторичнаго настаиванія, въ третій и т. д. до дѣхъ поръ, пока отъ послѣд-

ниго онъ, уже насыщенный, не направится на выпарку. Передвиженіе соковъ въ батареѣ обусловливается давленіемъ воды, для чего или на нѣкоторой высотѣ надъ батареей помѣщается резервуаръ съ водой, или же давленіе обусловливается дѣйствіемъ водяного насоса. Въ то время, когда насыщенный сокъ изъ послѣдняго экстрактора идетъ на выпарку, первый разгружается и въ него загружается новая порція дерева. Затѣмъ, движеніе соковъ измѣняется въ томъ смыслѣ, что первымъ работающимъ экстракторомъ становится второй, а первый, со свѣжей нагрузкой, становится послѣднимъ въ цѣпи и въ него направляется по обводной трубѣ растворъ изъ 8-го экстрактора. Далѣе въ послѣдовательномъ порядкѣ разгружается сперва второй, затѣмъ третій и т. д. Въ прямой зависимости отъ числа экстракторовъ въ батарее находится концентрація настоя; чѣмъ больше экстракторовъ, тѣмъ концентрированнѣе получается настой. Емкость каждого экстрактора обыкновенно около 400 кгр. измельченнаго дерева, или, такъ какъ килограммъ измельченнаго дерева занимаетъ

чевицами, внутрь которой непрерывно притекаетъ паръ. Мѣшалка приводится въ медленное вращательное движеніе отъ привода, такъ что она одновременно и перемѣшиваетъ и подогреваетъ налитый въ лѣщикъ экстрактъ. Для выпариванія слабыхъ экстрактовъ до опредѣленной густоты или насухо нерѣдко примѣняются и вакуумы; съ большими успѣхомъ примѣняются вакуумъ-аппараты двойного и тройного дѣйствія системы Дрюяна. Большая часть экстрактовъ выпаривается до 25°—30° Боме, послѣ чего горячій еще экстрактъ разливается въ деревянные, выложенные бумагой лѣщики или бочки, гдѣ онъ и застываетъ. Въ экстрактахъ, кромѣ пигмента, всегда находятся и другія растворимыя въ водѣ вещества, содержавшіяся въ деревѣ, какъ, напр., глюкозиды, сахаръ, дубильныя кислоты, соли органическихъ кислотъ и т. п., а также часть и нерастворимыя въ водѣ, но механически увлеченныя примѣси, какъ, напр., мельчайшія частицы клетчатки; жиры, смолы, эфирныя масла и т. п. Было бы, конечно, въ высшей степени полезно и выгодно, такъ какъ

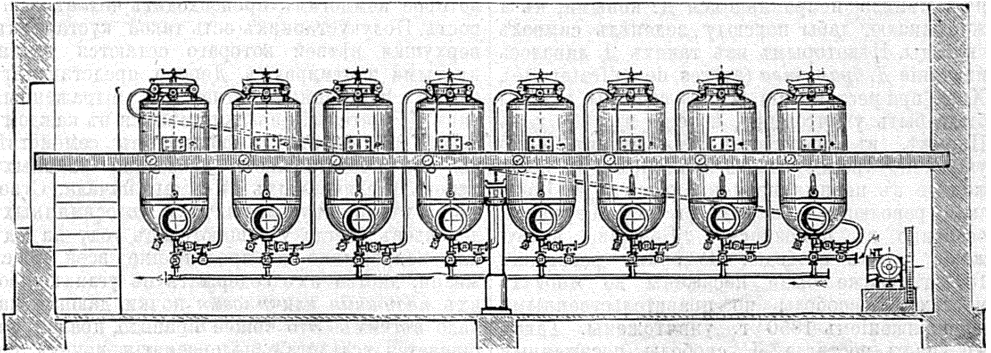

Фиг. 7.

объемъ въ 3 литра, то слѣдовательно, около 1200 литровъ. Настаиваніе съ водой длится каждый разъ не менѣе $\frac{3}{4}$ —1½ часа. Иногда экстракторы снабжаются паровой рубашкой, вслѣдствіе чего содержимое экстрактора можетъ быть нагрѣто до 45°—60° Ц. Главное преимущество этого метода работы состоитъ въ томъ, что растворы получаются значительно чище, не содержаще пектиновыхъ и смоляныхъ веществъ, которыя часто переходятъ въ растворъ, ведя экстракцію подъ давленіемъ. Такимъ или другимъ путемъ, полученный настой сгущается до состоянія экстракта различной крѣпости отъ 10° до 30° Боме. Нѣкоторые сорта выпариваются на сухо. Такъ какъ выпариваніе голымъ огнемъ не можетъ быть ведено далѣе извѣстнаго предѣла, безъ риска разрушить пигментъ, то для выпариванія экстрактовъ всегда примѣняется паръ. Въ практикѣ выпариваніе весьма усложняется тѣмъ, что по мѣрѣ сгущенія жидкость становится очень вязкою и трудно перемѣшивающеюся; чтобы способствовать выпариванію, часто въ выпарномъ ящикѣ, параллельно продольной его оси, укрѣпляется мѣшалка, состоящая изъ паровой трубы, съ насаженными на ней пустотѣлыми че-

это уменьшило бы расходъ на транспортъ и улучшило бы качество экстракта, если бы былъ найденъ дешевый и удобный способъ выдѣлять пигментъ, по возможности, въ чистомъ видѣ. Однако, многочисленныя опыты, сдѣланные въ этомъ направлевіи, не дали вполнѣ благоприятныхъ результатовъ. Съ этою цѣлью многократно предлагалось предварительное, до экстракціи, пропитываніе дерева растворами клея или различныхъ минеральныхъ солей, кислотъ и щелочей, какъ, напр., извести, буры, хлорноватистыхъ и хлорноватыхъ солей и т. п. Клей, напримѣръ, предполагалось, соединять съ дубильной кислотой дерева и переводить ее, такимъ образомъ, въ нерастворимое соединеніе. Экманъ для экстракціи кампеша, предложилъ растворъ кислаго сѣрнисто-кислаго натрія.

Въ виду указаннаго значительнаго содержанія постороннихъ веществъ, понятно, что цѣнность экстракта находится въ прямой зависимости отъ количества содержащагося въ немъ пигмента и не находится въ непосредственной связи съ количествомъ общаго сухого остатка. Опредѣленіе содержанія пигмента большею частью производится путемъ пробныхъ крашеній.

А. И. Лидовъ. Д.

Дерево жизни, Thuja—см. Туяя.

Дерево свободы (arbre de la liberté, Freiheitsbaum) — ведет свое происхождение от распространеннаго у многихъ европейскихъ народовъ обычая встрѣчать наступленіе весны, а также большихъ праздниковъ, насажденіемъ зеленыхъ деревьевъ (майскія деревья). Самозначительный смыслъ свободы Д. впервые получило во время сѣв.-амер. войны за независимость, при началѣ которой жители Бостона собирались подъ подобнымъ Д. для совѣщаній. По разсказу аббата Грегюара, автора «Essai historique et patriotique sur les arbres de la liberté», первое Д. свободы было посажено во время франц. революціи Норбертомъ Прессакъ, священникомъ въ департ. Виенны. Въ маѣ 1790 г. почти въ каждой деревнѣ былъ торжественно посаженъ молодой дубокъ, какъ постоянное напоминаніе о свободѣ. Въ Парижѣ первое Д. свободы посажено якобинцами въ 1790 г., увѣнчавшими его красной шапкой и пѣвшими вокругъ него революціонныя пѣсни. Национальный конвентъ декретомъ 4 плувиоза II г. постановилъ, чтобы каждая община замѣнила непріятныя Д. новыми, къ 1 жерминалю, дабы повсюду зеленѣлъ символъ свободы. Нѣкоторые изъ такихъ Д. давалось названіе *Д. братства* (arbres de la fraternité). Хотя при реставраціи всѣ Д. свободы должны были быть уничтожены, но еще въ 1830 г. въ Парижѣ, въ предмѣстьѣ Ст.-Антуанъ, было украшено трехвѣтвѣтымъ знаменемъ Д., посаженное въ первыя времена революціи. Июльская революція вызвала и въ Германіи, особенно въ прусской Баваріи, водруженіе деревъ свободы. Во время революціи 1848 г. также были посажены во многихъ мѣстахъ Д. свободы, но правительственнымъ распоряженіемъ 1850 г. уничтожены. Такая же участь постигла Д. свободы, посаженные въ 1848 г. въ Италіи. При провозглашеніи республики въ 1870 г. были также посажены Д. свободы, особенно въ южной Франціи.

Дерево родословное—см. Генеалогія.

Деревяная пятна — одна изъ пяти областей, на которыя дѣлилась Новгородская земля съ конца XV до начала XVIII ст. Границы ея: съ З.—р. Ловать и оз. Ильмень, съ С и СВ.—р. Мста, съ Ю.—линія, пересѣкающая южн. часть оз. Селигера и р. Ловать выше г. Холма. Первое упоминаніе о Д. пятнѣ—въ писцовой книгѣ этой пятны 1495 г. (изд. археогр. комм. въ т. I и II Новгород. писц. книгъ), но самая область гораздо раньше называлась «Дерева» (название, какъ полагаетъ Невольинъ, объясняется лѣсистымъ характеромъ страны). Во 2-й половинѣ XVI ст. Д. пятна была раздѣлена на двѣ половины: Григорья Морозова (сѣв.) и Жихорена-Рябчикова (южн.). Погостовъ въ ней въ 1495 г. было 67. Въ предѣлахъ ея находились города: Холмъ, Деманъ, Курскъ. Ср. Невольинъ, «О пятнахъ и погостахъ новгор.» («Зап. геогр. общ.», т. VIII). См. Пятны. А. П. В.

Деревянистый опалъ—см. Опалъ.

Деревянистыя растенія—отличаются отъ травянистыхъ только тѣмъ, что ихъ корни и стебли состоятъ изъ деревеняющихся тканей, способныхъ переживать болѣе или

менше длинный рядъ лѣтъ. Они не отличаются какими-либо существенными чертами отъ растеній травянистыхъ, ибо одно и то же растеніе подъ влияніемъ климата и даже культуры можетъ быть травянистымъ или Д. Такъ, напр., обыкновенная резеда (*Reseda odorata*), будучи однолѣтнею травой, превращается въ многолѣтній кустарникъ, если не допускать ее до цвѣтенія и образованія плодовъ. Полукустарники, кустарники, деревца и деревья отличаются между собою еще менше. Многія растенія постоянно являются то въ видѣ кустарниковъ, то въ видѣ деревьевъ; это особенно часто случается со многими изъ нашихъ ивняковъ (*Salix*); такъ одна изъ самыхъ обыкновенныхъ нашихъ ивъ (*S. fragilis*) растетъ то въ видѣ довольно значительнаго дерева, то въ видѣ кустарника. Климатъ имѣетъ при этомъ самое важное значеніе. Деревомъ принято называть такое Д. растеніе, главный стволъ котораго ясно выраженъ; если же растеніе развѣтвляется отъ самаго основанія на приблизительно равной величины вѣтви, то это кустарникъ. Деревцомъ называютъ такое дерево, которое немногимъ превосходитъ человѣческой ростъ. Полукустарникъ есть такой кустарникъ, верхушки вѣтвей котораго остаются травянистыми и отмираютъ. Дерево представляетъ самый явственный, отчетливо выраженный типъ Д. растенія. Деревья имѣются въ каждомъ почти сколько-нибудь обширномъ семействѣ; но они представляютъ нѣсколько главныхъ типовъ, различаемыхъ съ самаго начала. Стволы и вѣтви двудольныхъ и голосѣмянныхъ деревьевъ всегда утолщаются съ году на годъ или непрерывно въ продолженіе всей своей жизни; листья ихъ содержатъ въ углахъ своихъ *пазушины* или *уловыя* почки, дающія начало вѣтвямъ. Это общее правило, правда, нарушается вслѣдствіе недоразвитія почекъ, совершающагося у каждаго вида на одинъ и тотъ же ладъ; но это явленіе во всякомъ случаѣ вторичное и второстепенное. Вслѣдствіе указаннаго правила, расположеніе вѣтвей соответствуетъ листорасположенію даннаго дерева; такъ у кленовъ листья сидятъ попарно противоположно и накрестъ одна—пара надъ другою; точно такъ же сидятъ ихъ почки и вѣтви. У липы листья расположены въ 2 ряда, по двумъ сторонамъ и поочередно; точно такъ же расположены у нея почки и вѣтви; поэтому вѣтви липы, даже самыя большія, имѣютъ плоскую форму. Такая правильность, однако же, сохраняется только въ первые годы жизни Д.; она нарушается скоро порчею почекъ и вѣтокъ, неравномѣрностью освѣщенія, питанія и пр. Другой типъ представляютъ пальмы и однодольныя типическія Д. вообще. Стволы этихъ Д. не утолщаются, и почки въ углахъ ихъ листьевъ или вовсе не развиваются, или замираютъ съ самаго начала; такія Д. имѣютъ одну, часто огромную, верхушечную почку, помощью которой стволъ удлинняется, но она остается во всю жизнь невѣтвистымъ, колonoобразнымъ и несетъ листья только на верхушкѣ въ видѣ большаго пучка. Къ этимъ Д. примыкаютъ по общему виду папоротниковыя Д. или древовидныя папоротники, отличающіеся отъ пальмъ своимъ своеобразнымъ

внутренним строением. Д. из голосмянных (сосны, ели и пр.) отличаются от двудольных главным образом тѣмъ, что угловые почки ихъ развиваются только въ углахъ немногихъ листьевъ и притомъ по соседству съ верхушечною почкою; отъ этого вѣтви ихъ располагаются часто кружками или этажами, которые становятся все меньше по мѣрѣ приближенія къ верхушкѣ, придавая всему дереву конусообразную или, какъ говорятъ, пирамидальную форму. Крошѣ этихъ типовъ, имѣются и другіе, менѣе обыкновенные. Такъ въ числѣ одводольныхъ извѣстно нѣсколько Д., способныхъ утолщаться и достигать даже огромныхъ размѣровъ (драконникъ); но это утолщеніе совершается другимъ способомъ, чѣмъ у двудольныхъ. Сюда же относятся древовидныя ливейныя и амариллидовыя (алоэ, агавы и пр.). По внутреннему строенію Д. растенія разныхъ типовъ отличаются главнымъ образомъ тѣмъ, что у двудольныхъ сосудисто-волоконистые пучки расположены кольцомъ, отверстия, способны утолщаться съ году на годъ помощью камбія, оставляютъ внутри образованнаго ими кольца паренхиматическую сердцевину, а между собою паренхиматическіе промежутки, называемые сердцевинными лучами; крошѣ того, сосудистое кольцо снаружн одѣто толстымъ слоемъ паренхимы, называемымъ первичною корою.

Вслѣдствіе того, что утолщеніе происходитъ помощью камбія (образовательнаго слоя), выдѣляющаго въ одну сторону — внаружи — древесину (т. е. ткани внутренней части сосудисто-волоконистыхъ пучковъ и сердцевинныхъ лучей), а въ другую — внаружу — ткани коры (наружную меньшую часть сосудисто-волоконистыхъ пучковъ и сердцевинныхъ лучей), древесные стволы на поперечномъ срѣзѣ представляютъ такъ называемыя годовыя кольца или слои. Это зависитъ отъ того, что въ продолженіе лѣта древесина нарастаетъ непрерывно, а къ зимѣ нарастаніе это прекращается, при чемъ ткани, образовавшіяся лѣтомъ, менѣе плотны, чѣмъ зимнія. Такимъ образомъ между прошлогоднимъ кольцомъ и кольцомъ настоящаго года образуется болѣе или менѣе рѣзкая граница. Въ климатахъ, гдѣ нѣтъ перерыва въ растительности, это различіе менѣе или же вовсе не замѣтно. Слои въ корѣ не образуются съ такою правильностью; ихъ возникаетъ нерѣдко по нѣскольку въ одинъ годъ, притомъ же кора снаружн постепенно разрушается и отваливается. По числу годовыхъ слоевъ древесина можно, очевидно, судить о лѣтахъ двудольнаго дерева, если оно спилено въ самомъ низу.

Толщина годовыхъ слоевъ у разныхъ Д. растеній различна: у растущихъ быстро она вообще толще, чѣмъ у медленно возрастающихъ; у хвойныхъ въ большинствѣ случаевъ слой тоньше, чѣмъ у широколиственныхъ. Климатъ имѣ-

етъ необыкновенно важное вліяніе на толщину годовыхъ слоевъ: можно постановить общимъ правиломъ, что при равенствѣ остальныхъ условий толщина годовыхъ слоевъ даннаго древеснаго вида уменьшается по направленію къ полюсамъ: столѣтній стволъ лиственницы, росшей около лѣснаго предѣла, не толще пятнадцати или двадцатилѣтней лиственницы, росшей, напр., около Петербурга. Почва и отнѣненіе имѣютъ также большое вліяніе на толщину деревьевъ и ихъ годовыхъ слоевъ. Вліяніе это часто подобно вліянію климата; но его можно различить, сравнивая деревья росшія вмѣстѣ, въ одномъ и томъ же климатѣ, но при разныхъ почвенныхъ условияхъ, или наоборотъ, росшія на одинаковой почвѣ, но въ разныхъ климатахъ. Болѣзни дерева, нападенія насѣкомыхъ имѣютъ также угнетающее вліяніе на ростъ дерева и на толщину его годовыхъ слоевъ: въ годы нападенія насѣкомыхъ слои становятся необыкновенно тонкими. У одводольныхъ сосудисто-волоконистые пучки замкнуты, но способны утолщаться и разбросаны въ стеблѣ среди основной паренхиматической ткани, такъ что нѣтъ ни сердцевины, ни сердцевинныхъ лучей, ни даже, во многихъ случаяхъ, первичной коры (см. Стебель и его строеніе). Жизнь Д. въ большинствѣ случаевъ продолжается неопредѣленно и смерть его зависитъ отъ вліянія внѣшнихъ неблагопріятныхъ причинъ (см. Долговѣчность растеній). Поэтому размѣры многихъ бываютъ чрезвычайно значительны, притомъ же не только въ теплыхъ, но даже въ умѣренныхъ странахъ. Можно принять за правило, что число Д. растеній и въ особенности высокоствольныхъ деревьевъ, при равенствѣ всѣхъ условий, уменьшается отъ экватора къ полюсу. Такъ, напр., около сѣв. предѣла лѣсовъ въ Россіи и въ Сибири насчитывается около 15 высокоствольныхъ и средней величины деревьевъ. Такая бѣдность продолжается почти до 62° с. ш., а между тропиками насчитывается нѣсколько тысячъ деревьевъ. *А. Бекетовъ.*

Деревянный женскій монастырь — въ 4 в. отъ Новгорода, на берегу р. Волхова. Осн. въ 1335 г. Церковь 1700 г. При м-рѣ училище для дѣвицъ духовнаго званія, основанное митроп. Исидоромъ.

Деревянное масло — см. Оливковое масло.

Деревянные работы — заключаются въ соединеніи между собою бревенъ, брусьевъ

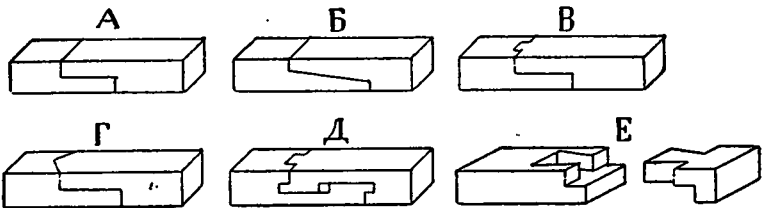

или досокъ для образованія цѣлаго предмета или строенія. Способъ вязки дерева посредствомъ различнаго рода врубокъ зависитъ отъ относительнаго положенія соединяемыхъ частей, отъ направленія и величины дѣйствующей

щих усилий въ мѣстѣ соединенія и отъ формы соединяемыхъ кусковъ. Сращиваніе дерева по длинѣ производится въ полдерева, простымъ накладнымъ замкомъ (А) или откоснымъ прирубнымъ замкомъ (Б). Если, кромѣ вертикальныхъ усилий, дѣйствуютъ на замокъ еще боковыя горизонтальныя усилия, то употребляется замокъ накладной съ шипомъ (В) или съ угломъ (Г). При растягивающихъ замокъ силахъ примѣняется натяжной замокъ (Д) или сковородникъ (Е), называемый также лапой. Нарачиваніе брусевъ вертикально дѣлается простымъ шипомъ (Ж), но при такомъ соединеніи затруд-

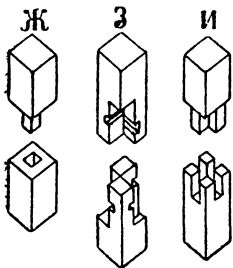

нительно выдалбливать гнѣздо, поэтому замѣняютъ его сквознымъ шипомъ (З). Болѣе совершенный способъ наращиванія представляетъ крестообразный шипъ (И), который, въ случаѣ растягивающихъ усилий, связывается еще клиньями, располагаемыми накрестъ одинъ подъ другимъ. Когда призматическіе куски дерева сходятся концами подъ прямымъ угломъ, для вязки ихъ употребляются угловой накладной замокъ (К), простой шиповой (Л), двойной шиповой (М), замокъ въ лапу или простымъ сковороднемъ (Н), замокъ въ усъ (О) и шипъ на простой потемокъ (П). Последнее соединеніе употребляет-

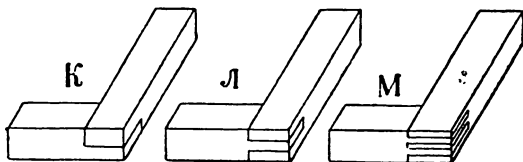

ся при вязкѣ стѣнокъ ящиковъ. Когда конецъ одного бруса примыкаетъ къ другому подъ прямымъ угломъ, вязка ихъ дѣлается: наклад-

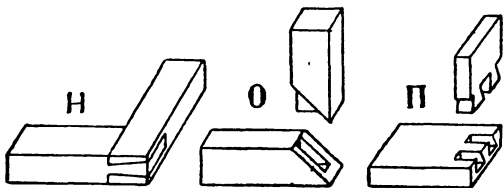

нымъ замкомъ (Р), проушиною (С), простымъ шиповымъ замкомъ (У) и лапой или сковороднемъ (Т). Когда брусъ примыкаетъ къ дру-

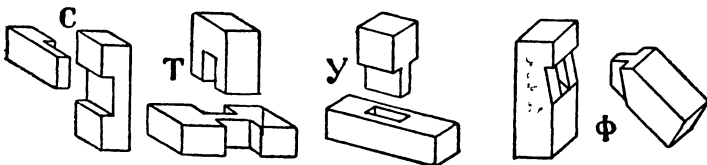

гому бруску подъ острымъ угломъ, врубка дѣлается стропильнымъ шиповымъ замкомъ (Ф) или же стропильнымъ шиповымъ замкомъ съ зубьями (Х). Въ пересѣченіяхъ брусевъ употребляется накладной замокъ (Ц) въ полдерева или въ четверть-дерева; первый способъ врубки доставляетъ то удобство, что верхнія

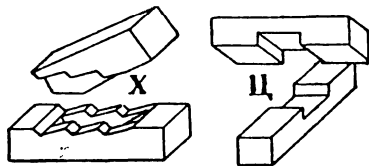

грани пересѣкающихся брусевъ находятся въ одной плоскости, но при этомъ болѣе ослабляются брусъ, чѣмъ при второмъ способѣ вязки. Когда брусъ и доски должны прилегать другъ къ другу для образованія стѣнки, употребляется шпунтовый замокъ (Ч), для чего на грани одного бруса дѣлается пазъ, а на грани другого нарубается гребень или шпунтъ, при чемъ шпунтъ одного бруса входитъ въ прилегающій пазъ другого, и такимъ образомъ образуется шпунтовая стѣнка (Ш). Если имѣть надобности, чтобы боковая поверхность стѣнокъ была плоскою, то брусъ стесываются только на два канта. Для шпунтового соединенія мадрильныхъ досокъ, на которыхъ прямоугольный шпунтъ, по при-

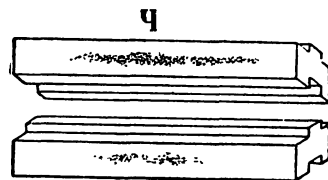

чинѣ малой толщины, былъ бы непроченъ, употребляютъ треугольный гребень (Ш). Если стѣнка составляется изъ досокъ, напр., для дверного щита, то доски сплочиваются въ обвязку, т. е. соединяются шпунтомъ и пазомъ, и кругомъ ихъ дѣлается рамка. Для укрѣпленія щита, вязка дѣлается награднымъ шпунтомъ (Ъ). Для этого

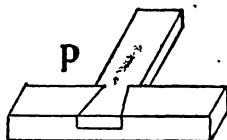

пристрагиваютъ (сфуговываютъ) сначала доски такъ, чтобы онѣ примыкали одна къ другой, а потомъ пропиливаютъ поперекъ досокъ желобки т съ поперечнымъ сѣченіемъ въ видѣ трапеціи, суживающіеся къ одному концу и широкими концами направленными въ разныя стороны, и въ эти желобки вгоняютъ шпонки. Доски полови-

соединяются между собою посредствомъ вставныхъ шиповъ (Ы). При этомъ въ узкихъ продольныхъ граняхъ (кромкахъ) досокъ дѣлается

круглая или четырехугольная гнѣзда, въ которыя и вгоняются вставные шпы изъ твердаго дерева. Соединеніе досокъ съ брусъями производится пазомъ (Б), либо прямою четвертью, либо въ косую четверть. Пслѣдняя дѣлается для того, чтобы нельзя было

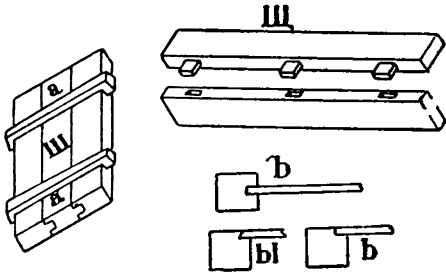

снизу оторвать доску отъ бруса. Эти соединенія встрѣчаются въ обшивкахъ, при чемъ, для лучшаго скрѣпленія досокъ съ брусъями, онѣ прибиваются гвоздями. Равно и во всѣхъ тѣхъ случаяхъ, гдѣ однимъ врубками невозможно достигнуть прочнаго соединенія Д. частей, для усиленія вазки употребляются желѣзные связи, а именно: гвозди, вилы, болты, хомуты, обоймы и скобы (см.). См. также Стѣны, Потолки, Полъ, Двери и т. д. А. Т.

Дерегезъ (Артыкъ) — небольшая рѣчка, вытекающая въ Персіи изъ Копетъ-дага и нижнимъ теченіемъ орошающая окрестности ст. Баба-Дурмазъ и Артыкъ на Закаспійской жел. дор. Къ С отъ жел. дор. Д. тянется въ пескахъ. Д. иногда называется часть персидскаго Хорассана, прилегающая къ русской границѣ въ бассейнѣ рѣчки Д. и заключенная между Кочавомъ и границей.

Дереза.—Подъ этимъ названіемъ извѣстно въ Россіи до 10 растений, большая часть которыхъ (около 5) сходны между собою и являясь близкими представителями семейства бобовыхъ (см. т. IV, стр. 126). Важнѣйшіе слѣдующіе. 1) *Sarothamnus scorarius* Wimm. (= *Spartium scorarium* L., = *Cytisus scor.* Lk.). Ракитникъ. Кустарникъ съ гранистыми вѣтвями, похожими на прутья; листья иушастые, простые или тройственные; крупныя желтыя цвѣтки расположены одиночно въ углахъ листьевъ; бобъ по швамъ мохнатый. Распространенъ почти по всей Европѣ, а у насъ—въ Польшѣ и Юго-Зап. краѣ; есть въ Вѣдовѣжской пушѣ и на среднемъ Уралѣ; 2) *Saragana frutescens* L. Чилига или раки-никъ. Весьма вѣтвистый небольшой кустарникъ, тоже изъ бобовыхъ, съ тонкими колючками короче листьевъ. Листья изъ двухъ паръ остроконачныхъ листочковъ. Цвѣты тоже желтыя, одиночныя. Въ степяхъ сѣвернаго Кавказа, юго-восточной Россіи и Средней Азій; 3) *Genista scoraria* L. — одинъ изъ видовъ дрока, употребляемый для укрѣпленія сыпучихъ песковъ и доставляющій послѣ уборки хорошее удобреніе почвѣ, но при другихъ почвенныхъ условіяхъ признаваемый за опасное сорное растеніе для полей. Разводится также на кормъ для скота и для приготовленія изъ его волоконъ морскихъ канатовъ, изъ

цвѣтовъ — желтой краски, изъ сѣмянъ — искусственнаго кофе и изъ стеблей — вѣшниковъ и метель. Названіе Д. присваивается, кромѣ указанныхъ, еще слѣдующимъ растеніямъ: *Galium Aparine* L.—тѣпкій *подмаренникъ* (см.), *Hierphaea rhamnoides* — облепиха (см.), *Lucium barbarum* L., — чортovy плети, *Lycepodium clavatum* L.—плауны (см.), и одному изъ видовъ маляны (*Rubus fruticosus*).

Дерекой—татарская деревня на южномъ берегу Крыма, въ 1½ в. отъ Ялты, на рѣчкѣ Гувѣ, при впаденіи ея притока Пуганицъ. Жит. 1021.

Деренъ (*Cornus*), *розовикъ*, изъ семейства *кизиловыхъ* (*Corneae* DC.): 1) *Бѣлый Д.*, *свидина* (въ большей части Россіи), *курочья слѣпота* (Алт., Оренб.), *куростлпникъ* (Сиб.), *красное дерево*, *кизилъ* (Малоросс.), *C. alba* L., *C. tatarica* Mill., *C. sibirica* Lodd., *C. sforonifera* Mchx. — кустарникъ родомъ изъ Сибири, разводимый часто въ паркахъ. 2) *Свидовникъ* (Ставроп. губ.), *свидина* (Крымъ), *C. australis* C. A. Mey., *C. citrifolia* Wahl.—кустарникъ, присоединяемый Медвѣдовымъ къ *C. sanguinea*; 3) — *Кизилъ* (настоящій), *деренъ*, *розовикъ* (*C. mascula* L., *C. mas* L.) — дико растетъ какъ кустарникъ въ юго-зап. губ. и Крыму деревомъ 25—30 фт. высоты и до 1½ фт. въ диаметрѣ у комля на Кавказѣ (С. и Закавказьѣ. до 4500 фт. высоты н. ур. м.); размножается сѣменами, отпрысками, черенками и отводками, ростъ медлененъ. Древесина съ свѣтло-красноватою заболонью и краснобурымъ ядромъ, плотна, тверда и высоко цѣнится на зубцы для мельничныхъ колесъ, кулаки, спицы, токарныя издѣлія и т. п.; кора богата дубильными веществами, а слѣдобные плоды идутъ на приготовленіе варенья, конфетъ, ликера (наливки — *дереновки*), выгонку водки и т. п., для чего и разводится иногда въ садахъ шпалерниками и изгородями; преимущественно сорта съ крупными желтыми и красными плодами, называемые *шпанскими*, *султанскими* или *царградскими*; но эти плоды менѣе ароматны, чѣмъ у дикорастущихъ деревьевъ. 4) *Глозъ*, *кизилъ* (Харьк.), *куростлпникъ*, *куростлпъ*, *слѣпокуръ*, *свидина* (Зап. губ.), *свидзина*, *свидинъ*, *свидовникъ*, *свидовое дерево* (Гродн., Курск., Харьк.), *свидва*, *стижъ* (Моск.), *C. sanguinea* L.—кустарникъ до 15 фт. высоты; дико встрѣчается въ среднихъ и южныхъ губ. и на Кавказѣ до высоты 5000 фт. разводится какъ парковое растеніе и для живыхъ изгородей. Кора содержитъ дубильное вещество; но она, какъ и листья, непріятнаго вкуса. Стволы идутъ на столярныя и токарныя издѣлія; вѣтви — на плетеніе корзинъ, обручи, трости и т. п. 5) — *Шатуль*, *красное дерево* (Вятск.)—кустарникъ, не имѣющій особеннаго хозяйственнаго значенія. В. С.

Деренковецъ—с. Кіевской губ., Черкаскаго у., при р. Зось, въ которую впадаетъ здѣсь каналъ, дл. въ 80 в., проведенный для осушки окрестныхъ болотъ. Жителей 3340. 2 церкви.

Дерячинъ—м. Гродненской губ., Слонимскаго у., при р. Сапоѣ, въ 32 в. отъ у. г. Одно изъ древнихъ поселеній въ краѣ; о немъ упоминается въ XV в. Владѣльцы Д., Са-

пѣги, въ концѣ XVIII в. выстроили здѣсь дворецъ, развели богатый садъ, изъ котораго груши «сапѣжанки» славятся и нынѣ. Во дворцѣ находилась прекрасная картинная галлерей, библиотекъ и археологической кабинетъ; но все это перешло въ разныя руки, послѣ событій 1831 г. Жит. 3771, преимущ. еврей. Црсл. прк. костелъ, синагога, аптека, народное училище; еженедѣльно базары. — См. «Гродненскія Губ. Вѣд.» 1892, № 16. *Ф. III.*

Деречка (словенск. Derécka, по-мадыарски Derescke) — торговый гор. въ Вигарскомъ комитатѣ, въ Венгрии; жит. 8272 (1890), преимущественно мадыарь-реформатовъ (католиковъ только 710, евреевъ—478). Населеніе занимается земледѣліемъ, табаководствомъ, скотоводствомъ и добываніемъ соды въ близлежащихъ содовыхъ озерахъ-болотахъ.

Держава — см. Реталии.

Державино (Смоленское тожъ) — с. Самарской губ., Бузулукскаго у.; принадлежало Г. Р. Державину, въ 1798 г. построенному здѣсь церковь, въ которой замѣчательны образа, писанные въ акад. художествъ.

Державино — село Казанской губерніи, Лаишевскаго у., въ 18 в. отъ уѣзда. города. Одно изъ старинныхъ русскихъ селеній въ уѣздѣ. Жит. 1023, бывшіе крѣпостные Хрущовыхъ. Судя по названію, можно предполагать, что село Д. принадлежало предкамъ Г. Р. Державина, или, можетъ быть, предки его, носившіе прозвище Деятовыхъ, стали именоваться, по приходскому селу, Державинными. Имѣніе Державина, гдѣ онъ родился, находилось въ той же Державинской волости, при деревнѣ Большіе Кармачи, которая передъ упраздненіемъ крѣпостного права принадлежала внучкѣ Державина, Клушиной. На церковной оградѣ с. Егорьева, той же волости, находится памятникъ надъ могилой родителей Державина; надпись (четверостишіе) на памятникѣ сочинена Г. Р. Державиннымъ. Въ томъ же селѣ Егорьевѣ до послѣдняго времени сохранилось письмо Державина, въ которомъ онъ проситъ приходскаго священника отправлять по родителямъ его еженедѣльно заупокойную литургію. На это имъ было определено изъ доходовъ его деревни Бутырей (той же Державинской волости) по 7 руб. въ годъ. Въ настоящее время подлинное письмо находится въ казанскомъ обществѣ археологій, исторіи и этнографіи.

И. И.

Державинъ (Гавриилъ Романовичъ) — знаменитый поэтъ, род. 3 іюля 1743 г. въ Казани, по происхожденію принадлежалъ къ мелкопомѣстнымъ дворянамъ. Его отецъ, армейскій офицеръ, почти вслѣдъ за рожденіемъ ребенка, долженъ былъ переѣхать, по дѣламъ службы, еще далѣе на востокъ, и жилъ то въ Яранскѣ, то въ Ставрополѣ, подъ конецъ въ Оренбургѣ. Родители Д. хотя сами не обладали образованіемъ, однако умѣли дѣлать его, и употребляли всѣ усилія, чтобы дать дѣтямъ по возможности лучшее воспитаніе. Д., родившійся очень слабымъ и хилымъ, «отъ церковниковъ» научился читать и писать; семи лѣтъ, когда семья жила въ Оренбургѣ, его помѣстили въ пансіонъ нѣкоего «сосланнаго въ каторжную работу» нѣмца

Розе; послѣдній былъ «круглый невѣжда». За четыре года, проведенныя у Розе, Д. все же научился довольно порядочно нѣмецкому языку, потому что отличался вообще «чрезвычайной къ наукамъ склонностью». Будущему поэту было 11 лѣтъ, когда умеръ его отецъ (1754). Вдова съ дѣтми осталась въ большой бѣдности. Ей пришлось «съ малыми своими сыновьями ходить по судьямъ, стояя у нихъ въ передней по нѣсколько часовъ, дожидаясь ихъ выходу; но когда выходили, не хотѣлъ никто выслушать ее порядочно, но всѣ съ жестокосердіемъ ее проходили мимо, и она должна была ни съ чѣмъ возвращаться домой». Эти впечатлѣнія дѣтства оставили въ душѣ ребенка неизгладимый слѣдъ; поэту «врѣзлось ужаснѣйшее отвращеніе отъ людей неправосудныхъ и притѣснителей сиротъ», и идея «справды» сдѣлалась въ послѣдствіи господствующей чертой его нравственнаго характера. Несмотря на крайнюю бѣдность, вдова, переѣхавши въ Казань, отдала дѣтей для обученія сначала гарнизонному школьнику Лебедеву, потомъ артиллеріи штыкъ-юнкеру Полегаеву; учителя эти были не лучше каторжника Розе. Въ 1759 г., съ открытіемъ въ Казани гимназіи, Д. вмѣстѣ съ братомъ были помѣщены въ гимназію. Образовательныя средства и здѣсь, однако, были не велики; учениковъ главнымъ образомъ заставляли выучивать наизусть и произносить публично рѣчи, сочиненныя учителями, разыгрывать трагедіи Сумарокова, танцевать и фехтовать. Собственно научнымъ предметамъ, «по недостатку хорошихъ учителей», въ гимназіи «едва ли» — сознается Д. — учили его «съ лучшими правилами, чѣмъ прежде». За время пребыванія въ гимназіи будущій поэтъ усовершенствовался лишь въ нѣмецкомъ языкѣ и пристрастился къ рисованію и черченію. Д. былъ въ числѣ первыхъ учениковъ, особенно успѣвая въ «предметахъ, касающихся воображенія». Недостатокъ систематическаго образованія отчасти пополнялся чтеніемъ. Д. пробылъ въ гимназіи лишь около 3 лѣтъ: въ началѣ 1762 г., поэтъ, года за два передъ тѣмъ записанный въ гвардію, былъ вытребованъ въ Петербургъ на службу. Въ мартѣ 1762 г. Д. былъ уже въ Петербургѣ, и прямо съ гимназической скамьи очутился въ солдатскихъ казармахъ.

Послѣдовавшія за тѣмъ двѣнадцать лѣтъ (1762—1773) составляютъ наиболѣе безотраднѣйшій періодъ въ жизни поэта. На него обрушивается тяжелая черная работа, поглощающая почти все время; его окружаютъ невѣжество и развратъ товарищей; все это быстро и самымъ губительнымъ образомъ дѣйствуетъ на страстнаго и увлекающаго юношу. Развратъ чередуется съ кутежомъ и азартными играми. Поэтъ пристрастился къ картамъ, началъ играть сначала «по маленькой», а потомъ и «въ большую». Одно время, живя въ отпускѣ въ Москвѣ, Д. проигралъ въ карты деньги, присланныя матерью на покупку имѣнья, и это едва окончательно его не погубило: поэтъ «сдѣлалъ, такъ сказать съ отчаянья, день и ночь по трактирамъ, искать игры; спознакомился съ игроками или, лучше, съ прикрытыми благопристойными поступками и

одеждою разбойниками; у нихъ научился заговорамъ, какъ новичковъ заводить въ игру, подбормамъ картъ, поддѣлкамъ и всякимъ играемымъ мошенничествамъ». «Впрочемъ», прибавляетъ поэтъ, «совѣтъ, или лучше сказать, молитвы матери, никогда его (въ «Запискахъ») Д. говорить о себѣ въ третьемъ лицѣ) до того не допускали, чтобъ предался онъ въ наглое воровство или въ коварное предательство кого-либо изъ своихъ друзей, какъ другіе дѣлывали»; «когда не было денегъ, никогда въ долгъ не игралъ, не занималъ оныхъ и не старался какими-либо переворотами отыгрываться или обманами, лжами и пустыми о заплатѣ увѣреніями достать деньги»; «всегда содержалъ свое слово свято, соблюдать при всякомъ случаѣ вѣрность, справедливость и пріязнь». На помощь къ лучшимъ нравственнымъ инстинктамъ природы скоро стала приходиться и врожденная склонность поэта къ стихотворству. «Когда же случилось, что не на что было не тожко играть, но и жить, то, запершись дома, ѣлъ хлѣбъ съ водою и маралъ стихи». «Марать стихи» поэтъ началъ еще въ гимназіи; по словамъ самого Д., чтеніе книгъ стало пробуждать въ немъ охоту къ стихотворству. Поступивъ въ военную службу, онъ переложилъ на рѣшыхъ ходившіе между солдатами «площадныя прибаски на счетъ каждаго гвардейскаго полка». Впрочемъ, одновременно съ этимъ поэтъ занимается и самообразованиемъ; онъ «старается научиться стихотворству изъ книги о поэзіи Тредьяковскаго, изъ прочихъ авторовъ, какъ Ломоносова и Сумарокова». Его привлекаетъ также Козловскій, прапорщикъ того же полка, человѣкъ не безъ литературнаго дарованія. Д. особенно нравилась «легкость его слога». Несмотря на то, что среди казарменной обстановки поэтъ «долженъ былъ, хотя и не хотѣлъ, выкинуть изъ головы науки», онъ продолжаетъ «по ночамъ, когда всѣ улягутся», читать случайно добытыя книги, нѣмецкія и русскія. Такъ Д. удается познакомиться съ сочиненіями Клейста, Гагедорна, Геллерта, Галлера, Клопштокъ; онъ начинаетъ переводить въ стихахъ «Телемаха», «Мессиаду» и др. Лучшіе инстинкты натуры, наконецъ, превозмогли. «Возгнущавшись самъ собою», поэтъ подъ конецъ находитъ выходъ для своихъ силъ: его спасаетъ Пугачевщина. Въ 1773 г. главнымъ начальникомъ войскъ, посланныхъ противъ Пугачева, былъ назначенъ Бибииковъ Д. (незадолго передъ тѣмъ произведенный въ офицеры, черезъ десять лѣтъ солдатской службы) рѣшается лично явиться къ Бибиикову, передъ его отбѣздомъ въ Казань, съ просьбой взять его съ собою, какъ казанскаго уроженца. Бибииковъ исполняетъ эту просьбу, и слѣдующіе 4 года (1773—76) Д. проводитъ на востокъ Россіи. Своимъ усердіемъ и талантами Д. скоро приобрѣлъ расположеніе и довѣріе Бибиикова. Почти немедленно по пріѣздѣ въ Казань, Д. пишетъ *Ричъ*, которому казанское дворянство отвѣчало императрицѣ на ея рескриптѣ. Вслѣдъ за тѣмъ Д. посылается Бибииковымъ съ секретными порученіями сначала въ Симбирскъ и Самару, потомъ въ Саратовъ. Полная преданность долгу, необычайная энергія, на-

ходчивость и сообразительность очень скоро приобрѣли Д. общее уваженіе и среди начальниковъ, и среди подчиненныхъ. Труды Д. за время Пугачевщины не доставили ему, однако, никакихъ служебныхъ выгодъ; они окончились для поэта большими служебными неприятностями, даже преданіемъ суду. Во всемъ виновата была отчасти вспыльчивость Д., отчасти, и едва ли не болѣе всего, недостатокъ въ немъ «политичности». Судъ надъ Д. былъ прекращенъ, но всѣ заслуги его пропали даромъ. Поэту не тотчасъ удалось и вернуться въ столицу; уже послѣ казни Пугачева Д. получаетъ новое, вовсе не вызывавшееся необходимою порученіе опять ѣхать въ Саратовъ, и около 5 мѣсяцевъ проводить на Волгѣ «праздно». Къ этому времени относятся такъ наз. «Читагагайскія оды» Д. По возвращеніи въ СПб., обиденный наградами, Д. самъ принужденъ былъ о нихъ хлопотать, тѣмъ болѣе, что во время Пугачевщины очень много потерялъ и матеріально: въ его Оренбургскомъ имѣннѣ недѣля съ двѣ стояли 40000 подводъ, везшихъ провіантъ въ войско, при чемъ съѣденъ былъ весь хлѣбъ и скотъ и солдаты «раззорили крестьянъ до основанія»... Д. рѣшился прибѣгнуть къ покровительству всеильнаго Потемкина; но хлопоты долго не имѣли успѣха: Д. пришлось подать одну за другой двѣ просьбы Потемкину, не разъ «толкаться у князя въ передней», подать просьбу самой императрицѣ, новую докладную записку Потемкину, и только послѣ этого, въ февралѣ 1777 г., Д. наконецъ было объявлена награда: «по неспособности» къ военной службѣ, онъ съ чиномъ коллежскаго совѣтника «выпускался въ штатскую» (несмотря на прямое заявленіе, что онъ «не хочетъ быть статскимъ чиновникомъ»), и ему жаловалось 300 душъ въ Вѣлороссіи. Д. хотя и написалъ по этому поводу «Изъянія благодарнаго сердца императрицѣ Екатерианѣ Второй» — всторженный дифирамбъ въ прозѣ, тѣмъ не менѣе имѣлъ полное основаніе считать себя обиженнымъ. Гораздо счастливѣе былъ Д. въ это время въ картахъ: осенью 1775 г., «имѣя въ карманѣ всего 50 р.», онъ выигралъ до 40000 р. Скоро Д. получаетъ довольно видную должность въ сенатѣ и въ началѣ 1778 г. женится, буквально съ перваго взгляда влюбившись, на 16-ти-лѣтней дѣвушкѣ, Екатерианѣ Яковлевнѣ Бастидонъ (дочери камердинера Петра III, португальца Бастидонъ, женившася, по пріѣздѣ въ Россію, на русской). Бракъ былъ самый счастливый. Съ красивой наружностью жена Д. соединяла кроткій и веселый характеръ, любила тихую, домашнюю жизнь, была довольно начитана, любила искусства, особенно отличаясь въ вырѣзываніи силуэтовъ. Въ своихъ стихахъ Д. называетъ ее «Штѣнрою», и поэтъ никогда не былъ такъ счастливъ, какъ въ періодъ своего перваго брака. Счастливая женитьба имѣла самое благотворное вліяніе и на общее развитіе поэтической дѣятельности Д. Въ 1773 г., въ журналѣ Рубана: «Старина и Новизна», явился, безъ подписи, первое произведеніе Д., перев. съ нѣм.: «Иррода или письма Вивлиды къ Кавяну» (изъ «Превращеній»

Овидія); въ томъ же году была напеч., также безъ подписи, «Ода на всерадостное бракосочетаніе вел. кн. Павла Петровича», сочиненная (сказано въ заглавіи) «потомкомъ Аттилы, жителемъ рѣки Ра». Около 1776 г. Д. изданы были «Оды, переведенныя и сочиненныя при горѣ Читалагаѣ», 1774. Гора Читалагаѣ находится близъ одной изъ нѣм. колоній, верстахъ въ 100 отъ Саратова, на лѣвомъ берегу Волги; въ Пугачевщину поэтъ одно время стоялъ здѣсь съ своимъ отрядомъ и, случайно встрѣтивъ у жителей нѣмецкій переводъ славившихся тогда французскихъ одъ Фридриха II, въ часы досуга перевелъ четыре изъ нихъ русской прозой. Тогда же Д. было написано нѣсколько оригинальныхъ стихотвореній: «На смерть Бибикова», «На великость», «На знатность» и др. Все это и было собрано въ названную книжкѣ. Эти первыя произведенія Державина не удовлетворяли самого поэта. Въ большей части изъ нихъ замѣчалось еще слишкомъ сильное влияние Ломоносова; чаще всего это были прямыя подражанія, и весьма неудачныя. При крайней высокопарности и бѣдности содержанія, самый языкъ ихъ страдалъ устарѣлыми, неправильными формами. Лишь въ «Читалагайскихъ одахъ» начали нѣсколько замѣтнѣе сказываться проблемы будущаго таланта; хотя и онѣ, по сознанію самого поэта, писаны еще «весьма не чистымъ и неяснымъ слогомъ», но въ нихъ авторъ уже видимо, по выраженію Дмитріева, «карабкался на Парнасъ». Рѣшительный переломъ въ поэтической дѣятельности Д. происходитъ въ 1778—79 гг., около времени его женитьбы и сближенія съ Львовымъ, Капнистомъ, Хемницеромъ. Державинъ самъ такъ характеризуетъ прежній, болѣе ранній періодъ своей поэзіи и переходъ къ позднѣйшему, самостоятельному творчеству: «правила поэзіи почерпать я изъ сочиненій Тредьяковскаго, а въ выраженіи и слогѣ старался подражать Ломоносову; но такъ какъ не имѣлъ его таланта, то это и не удавалось мнѣ. Я хотѣлъ парить, но не могъ постоянно выдерживать изящнымъ подборомъ словъ, свойственныхъ одному Ломоносову, великолѣпія и пышности рѣчи. Поэтому, съ 1779 г. избралъ я совершенно особый путь, руководствуясь наставленіями Баттэ и совѣтами друзей моихъ, П. А. Львова, В. В. Капниста и Хемницера, при чемъ наиболѣе подражалъ Горацию». Въ этихъ словахъ поэтъ довольно вѣрно характеризуетъ отличіе своей поэзіи отъ ломоносовской и указываетъ литературныя связи, опредѣлившія его дальнѣйшее поэтическое развитіе. По теоріи Баттэ, поэзія, при подражаніи природѣ, должна прежде всего «нравиться» и «поучать». Этотъ взглядъ былъ усвоенъ Д. Еще болѣе онъ былъ обязанъ названному здѣсь своимъ друзьямъ. Почти всѣ они были моложе Д., но стояли гораздо выше его по образованію. Капнистъ отличался знаніемъ теоріи искусства и версификаціей; на автографахъ державинскихъ стихотвореній нерѣдко встрѣчаются поправки, сдѣланныя его рукой. Н. А. Львовъ слылъ русскимъ Шапеллемъ, воспитался на французскихъ и итальянскихъ классикахъ, любилъ

легкую шуточную поэзію и самъ писалъ въ этомъ родѣ; выше всего онъ ставилъ простоту и естественность, умѣлъ цѣнить народный языкъ и поэзію, щегалялъ остроуміемъ и оригинальностью литературныхъ взглядовъ, смѣло возставая иногда противъ общепринятыхъ сужденій и мнѣній; признавая, напр., Ломоносова «богатыремъ русской словесности», Львовъ указывалъ на «увѣчья», нанесенныя имъ русскому языку. Вообще Львовъ имѣлъ репутацію тонкаго и мѣткаго критика, и его совѣтами болѣе всего пользовался Д. Къ тому же направленію принадлежалъ и Хемницеръ. Сблизившись съ этими лицами, Д. не могъ не подчиниться ихъ влиянію. Сравнительно болѣе раннія стихотворенія Д. съ тѣми, которыя были написаны имъ начиная съ 1779 г., нельзя не видѣть всей громадності шага, сдѣланнаго поэтомъ. Первой одой, написанной въ новомъ направленіи, было «Успокоенное невѣріе» (1779). Почти одновременно съ нею была напечатана ода «На смерть кн. Метерскаго» (1779), впервые давшая поэту громкую извѣстность и поражавшая читателей небывалою звучностью стиха, силою и смелостью поэтического выраженія. Въ томъ же году напечатана была ода «На рожденіе въ свѣрѣ порфиророднаго отрока». Своей игривой легкостью она рѣзко выдѣлялась изъ обычныхъ торжественныхъ одъ того времени; къ этому присоединялись плавность стиха и совершенно необычная гуманность понятій и чувствъ поэта, въ которыхъ отразились лучшія стремленія времени. Въ 1780 г. въ печати является извѣстная ода «Властителямъ и судіямъ», написанная въ подражаніе псалму и замѣчательная по смѣлости и смѣлу выраженій; она чуть было не навлекла на поэта немилость императрицы. Въ томъ же году печатаются оды: «На отсутствіе ея величества въ Бѣлорусію» и «Къ первому сосѣду». Содержаніе поэзіи Д. разомъ становится глубже и разнообразнѣе; самая форма стиха быстро совершенствуется. Вмѣсто бесплоднаго стремленія къ великолѣпію и пышности рѣчи російскаго Пяндара, передъ нами образы и картины, взятые прямо изъ жизни, нерѣдко изъ простого быта; рядомъ съ парнемъ идетъ сатира и шутка; поэтъ употребляетъ народные обороты и выраженія. «Фелица», написанная въ 1782 г., напечатанная въ 1783 г., по общему убѣжденію современниковъ, открывала «новый путь» къ Парнасу. Она вызвала такой же восторгъ въ читателяхъ, какъ за сорокъ слѣшкомъ лѣтъ до того ода «На званіе Хотина», Ломоносова. Въ «Фелицѣ» все было новостью—и форма, и содержаніе. «Бумажный громъ» высокопарныхъ одъ, по сознанію современниковъ, сталъ уже всѣмъ «докучатъ». Въ лицѣ Д. и въ частности, въ столь прославившей его знаменитой одѣ, ложноклассическій тонъ русской лирической поэзіи XVIII в. впервые начиналъ уступать мѣсто болѣе живой, реальной поэзіи. Къ этому присоединялась столь необычная «издѣвка злая», съ прозрачными намеками на живыя лица и обстоятельства. Не могъ не привлекать также и ярко нарисованный поэтомъ идеаль монархическій, сочувствіе ея гуманнымъ идеямъ и пре-

образованіямъ, всюду чувствуемое въ оѣ стремленіе поэта, еще ранѣе имъ высказанное, видѣть «на тронѣ человѣка». И по отношенію къ легкости стиха въ оѣ также видѣли какъ бы начало новаго періода; какъ извѣстно, «Фелица» послужила поводомъ къ основанію даже особаго журнала («Собесѣдника любителей россійскаго слова»).

«Фелица» рѣшила дальнѣйшую судьбу поэта. Служба его въ сенатѣ была непродолжительна. У Д. очень скоро начались неудовольствія съ ген.-прокуроромъ Вяземскимъ. Нѣкоторую роль играла здѣсь, кажется, самая женитьба поэта (Вяземскому хотѣлось выдать за Д. одну свою родственницу); но были и другія причины, чисто служебныя. Въ сенатѣ нужно было составлять росписи доходовъ и расходовъ на новый (1784) годъ. Вяземскому хотѣлось, «чтобы новаго росписанія и табели не сочинять», а довольствоваться росписаніемъ и табелью прошлаго года. Между тѣмъ, только что оконченная ревизія показала, что доходы государства значительно возросли сравнительно съ предыдущимъ годомъ. Д. указывалъ на незаконность желанія ген.-прокурора; ему возражали: «ничего, князь такъ приказалъ». Поэтъ, однако, твердо стоялъ на своемъ, и, опираясь на букву закона, заставлялъ таки сдѣлать новую роспись, «въ которой вынужденъ были показать болѣе противу прошлаго года доходовъ 800000». Это былъ первый случай открытой борьбы Д. «за правду», приведшей поэта впервые къ горькому убѣжденію, что «нельзя тамъ ему учиться, гдѣ не любятъ правды». Вскорѣ Д. долженъ былъ выйти въ отставку (въ февр. 1784 г.). Нѣсколько мѣсяцевъ спустя, въ томъ же 1784 г., онъ былъ назначенъ олонекимъ губернаторомъ. По этому поводу Вяземскій замѣтилъ, что «развѣ по его носу ползутъ черви, если Д. усидитъ долго»; и это сбылось. Не успѣлъ Д. пріѣхать въ Петрозаводскъ, какъ у него начались непріятности съ намѣстникомъ края, Тутолминнымъ, и менѣе чѣмъ черезъ годъ, Д. былъ переведенъ въ Тамбовъ. Здѣсь онъ также «не усидѣлъ долго». Страницы «Записокъ» Д., посвященные періоду его губернаторства въ Тамбовѣ, говорятъ о чрезвычайной служебной энергіи и глубокомъ желаніи поэта принести посильную пользу, а также о его стараніи распространять знанія и образованіе среди тамбовскаго общества, въ этомъ «дикомъ, темномъ лѣсу», по выраженію поэта. Поэтъ подробно говоритъ въ «Запискахъ» о танцевальныхъ вечерахъ, которые его жена устраивала для тамбовской молодежи у себя на дому, о классахъ грамматики, ариметики и геометріи, которые чередовались въ губернаторскомъ домѣ съ танцами; говорить о мѣрахъ къ поднятію въ обществѣ музыкальнаго вкуса, о развитіи въ городѣ италянскаго пѣнія, о заведеніи имъ первой въ городѣ типографіи, перваго народнаго училища, устройствѣ городскаго театра и т. д. Съ другой стороны, громадная масса бумагъ, хранящихся до сихъ поръ въ саратовскомъ архивѣ и писанныхъ рукой поэта, указываетъ наглядно, съ какимъ усердіемъ относился Д. къ своей службѣ.

Энергія новаго губернатора очень скоро привела его въ столкновеніе съ намѣстникомъ. Возникъ цѣлый рядъ дѣлъ, перенесенныхъ въ сенатъ. Сенатъ, направляемый Вяземскимъ, сталъ на сторону намѣстника и успѣлъ такъ все представить императрицѣ, что она повелѣла удалить Д. изъ Тамбова и рассмотреть представленныя противъ него обвиненія. Поэтъ-губернаторъ очутился подъ судомъ. Началась длинная проволочка, дѣло отлагалось «день на день», и явившійся въ Москву Д. шесть мѣсяцевъ «спатался по Москвѣ праздно», отлично сознавая причину промедленій, «въсѣ крючки и норы», по его выраженію. Состоявшееся наконецъ рѣшеніе сената вышло крайне уклончивое и направлялось къ тому, что такъ какъ онъ, Д., уже удаленъ отъ должности, то «и быть тому дѣлу такъ». Д. отправился въ Петербургъ; онъ надѣялся «доказать императрицѣ и государству, что онъ способенъ къ дѣламъ, неповиненъ руками, чистъ сердцемъ и вѣренъ въ возложенныхъ на него должностяхъ». Ничего опредѣленнаго, однако, онъ не добился. На поданную Д. просьбу, императрица приказала объявить сенату словесное повелѣніе, чтобы считать дѣло «рѣшеннымъ», а «наиденъ ли Д. виновнымъ или нѣтъ, того не сказано». Выѣстъ съ тѣмъ Д. отъ имени императрицы передавалось, что она не можетъ обвинять автора «Фелицы», и приказывалось явиться ко двору. Поэтъ былъ въ недоумѣніи. «Удостоюсь ли благоволеніемъ лобызать руку монархини и обѣдать съ нею за однимъ столомъ, онъ размышлялъ самъ въ себѣ, что онъ такое: виноватъ или не виноватъ? въ службѣ или не въ службѣ?». Послѣ новой просьбы и новой аудіенціи, при чемъ поэту опять ничего не удалось «доказать», 2 авг. 1789 г. вышелъ именной указъ, которымъ повелѣвалось выдать Д. жалованье «впредь до опредѣленія къ мѣсту». Ждать мѣста Д. пришлось болѣе 2 лѣтъ. Соскучившись такимъ положеніемъ, поэтъ рѣшился «пріобрѣсти къ своему таланту»: написалъ оду «Изображеніе Фелицы» (1789) и передалъ ее тогдашнему любимцу, Зубову. Ода понравилась, и поэтъ «сталъ вхожъ къ Зубову. Около того же времени Д. написалъ еще двѣ оды: «На шведскій миръ» и «На взятіе Измаила»; послѣдняя особенно имѣла успѣхъ. Къ поэту стали «ласкаться». Потемкинъ (читаемъ въ «Запискахъ») «такъ сказать, волочился за Д., желая отъ него похвальныхъ себѣ стиховъ»; съ другой стороны, за поэтомъ ухаживалъ и соперникъ Потемкина, Зубовъ, отъ имени императрицы передавая поэту, что если хочешь, онъ можетъ писать «для князя», но «сегодня бы отъ него ничего не принималъ и не просилъ», что «онъ и безъ него все имѣть будетъ» «Въ таковыхъ мудреныхъ обстоятельствахъ» Д. «не зная, что дѣлать и на которую сторону искренно предаться, ибо отъ обоихъ былъ ласкаемъ». Въ декабрѣ 1791 г. Д. былъ назначенъ статсъ-секретаремъ императрицы. Это было знакомъ необычайной милости; но служба и здѣсь для Д. была неудачной. Поэтъ не сумѣлъ угождать императрицѣ и очень скоро «остудился» въ ея мысляхъ. Причина «остуды» лежала во

взаимныхъ недоразумѣнiяхъ. Д., получивъ близость къ императрицѣ, больше всего хотѣлъ бороться съ столь возмущавшей его «канцелярской крѣпостной дружиной», носилъ императрицѣ цѣлыя кипы бумагъ, требовалъ ея вниманiя къ такимъ запутаннымъ дѣламъ, какъ дѣло Яковiя (привезенное изъ Сибири «въ трехъ кибиткахъ», нагруженныхъ сверху до низу) или еще болѣе шекотливое дѣло банкира Сутерланда, гдѣ замѣшано было много придворныхъ и отъ котораго всё уклонялись, зная, что и сама Екатерина не желала его строгаго разслѣдованiя. Между тѣмъ отъ поэта вовсе не того ждали. Въ «Запискахъ» Д. замѣчается, что императрица не разъ заводила съ докладчикомъ рѣчь о стихахъ «и неоднократно, такъ-сказать, прашивала его, чтобы онъ писалъ въ родѣ оды Фелицѣ». Поэтъ откровенно сознается, что онъ не разъ принимался за это, «запираясь по недѣлѣ дома», но «ничего написать не могъ»; «видя дворскiя хитрости и безпрестанные себѣ толчки», поэтъ «не собрался съ духомъ и не могъ такихъ императрицѣ тонкихъ писать похвалъ, каковы въ одѣ Фелицѣ и тому подобныхъ сочиненiяхъ, которыя имъ писаны не въ бытность еще при дворѣ: ибо издажека тѣ предметы, которые ему казались божественными и приводили духъ его въ воспламененiе, явились ему, при приближенiи къ двору, весьма человѣческими... Поэтъ такъ «охладѣлъ духомъ», что «почти ничего не могъ написать горячимъ чистымъ сердцемъ въ похвалу императрицѣ», которая «управляла государствомъ и самымъ правосудiемъ болѣе по политикѣ, чѣмъ по святой правдѣ». Много вредили поэту также его излишняя горячность и отсутствiе придворнаго такта. Менѣе чѣмъ черезъ три мѣсяца по назначенiи Д., императрица жаловалась Храповицкому, что ея новый статсъ-секретарь «лѣзетъ къ ней со всякимъ вздоромъ». Къ этому могли присоединиться и козни враговъ, которыхъ у Д. было много; поэтъ, вѣроятно, не безъ основанiя высказываетъ въ «Запискахъ» предположенiе, что «непрiятныя дѣла» ему поручались и «съ умыслу», «чтобы наскучить императрицѣ и остудили въ ея мысляхъ... Статсъ-секретаремъ Д. пробылъ менѣе 2 лѣтъ: въ сентябрѣ 1793 г. онъ былъ назначенъ сенаторомъ. Назначенiе было почетнымъ удаленiемъ отъ службы при императрицѣ. Слѣдовавшiй сенаторомъ, Д. скоро разсорился со всѣми сенаторами. Какъ всегда, онъ отличался усердiемъ и ревностiю къ службѣ, вѣдиль въ сенатъ иногда даже по воскресеньямъ и праздникамъ, чтобы просмотрѣть цѣлыя кипы бумагъ и написать по нимъ заключенiя. Правдолюбiе Д. и теперь, по обыкновенiю, выражалось «въ слишкомъ рѣзкихъ, а иногда и грубыхъ формахъ». Въ началѣ 1794 г. Д., сохраняя званiе сенатора, былъ назначенъ президентомъ коммерцъ-коллегiи; должность эта, нѣкогда очень важная, теперь была значительно урѣзана и находилась наканунѣ уничтоженiя, но Д. знать не хотѣлъ новыхъ порядковъ, и потому на первыхъ же порахъ и здѣсь нажилъ себѣ много враговъ и непрiятностей. Незадолго до своей смерти, императрица назначила Д. въ комиссiю по разслѣдованiю

обнаруженныхъ въ заемномъ банкѣ хищенiй; назначенiе это было новымъ доказательствомъ довѣрiя императрицы къ правдивости и безкорыстiю Д., и вмѣстѣ ея послѣднимъ дѣломъ въ отношенiи къ своему «пѣвцу». Въ 1793 г. Д. лишился своей первой супруги; прекрасное стихотворенiе «Ласточка» (1794) изображаетъ его тогдашнее душевное состоянiе. Черезъ полгода онъ, однако, вновь женился (на Дьяковой, родственницѣ Львова и Капниста), не по любви, а «чтобы, какъ онъ говоритъ, оставшись вдовцомъ, не сдѣлаться распутнымъ». Воспоминанiя о первой женѣ, внушившей ему лучшiя стихотворенiя, никогда не покидали поэта. 1782—96 гг. были периодомъ наиболѣе блестящаго развитiя поэтической дѣятельности Д. За «Фелицѣ» слѣдовали: «Благодарность Фелицѣ» (1783), любовныя поэтическими картинками природы; «Видѣнiе Мурзы» (1783), напечатанное лишь въ 1791 г., гдѣ поэтъ оправдывается отъ упрековъ въ лести; замѣчательнъ первоначальный эскизъ оды, показывающiй, что поэтъ не безотчетно воспѣвалъ императрицу и дѣтелей ея царствованiя; ода «Решемыслу» (1783), гдѣ рисуетъ идеалъ истиннаго вельможи, съ намеками на Потемкина; ода «На присоединенiе Крыма» (1784), написанная бѣлыми стихами: для своего времени это было такою смѣлостью, что поэтъ считалъ необходимымъ въ особомъ предисловiи оправдываться. Въ томъ же 1784 г. была окончена знаменитая ода «Богъ» (начатая еще въ 1780 г.),— въ ряду духовныхъ одъ Д. высшее проявленiе его поэтического таланта. Полная горячаго восторга и величественной поэзiи, ода сдѣлала имя поэта извѣстнымъ во всей Европѣ. Она была переведена на языки нѣмедкiй, французскiй, англiйскiй, итальянскiй, испанскiй, польскiй, чешскiй, латинскiй и японскiй; нѣмедкiе переводовъ было нѣсколько, еще болѣе французскiе (до 15). Произведенiе было отчасти отраженiемъ господствовавшихъ въ то время идей деизма; подъ ихъ влиянiемъ, во всѣхъ западноевропейскихъ литературахъ явилось множество стихотворенiй, написанныхъ въ прославленiе верховнаго существа; даже Вольтеръ написалъ оду «Le vrai Dieu». Общее сходство, по предмету и отдѣльнымъ мыслямъ, съ многочисленными иностранными произведенiями того же рода не разъ подавало поводъ къ толкамъ о заимствованiяхъ и подражанiяхъ нашего поэта; но Я. К. Гроту удалось доказать полную оригинальность произведенiя. За время губернаторства (1785—1788) Д. почти не писалъ стиховъ: административныя заботы мѣшали поэзiи; можно отмѣтить лишь два стихотворенiя: «Уповающему на свою силу» (1785), подражанiе 146 псалму, съ явными намеками на Тутотмина, и «Осень во время осады Очакова» (1788). Вѣсть о взятiи Очакова Потемкинымъ (въ декабрѣ 1788) вызываетъ оду «Побѣдителя», написанную въ нач. 1789 г. уже въ Москвѣ, куда прiѣхалъ поэтъ попавши подъ судъ. Къ этому же времени относится ода «На счастье», любопытная своимъ шуточно-сатирическимъ содержанiемъ и полная намековъ, теперь не всегда понятныхъ, на различныя политическiя лица и обстоятельства того времени; въ оправданiе веселой еяירו-

ни, поэтъ прибавилъ въ заглавіи оды: «писана на масляницѣ, когда и самъ авторъ былъ подъ хмелькомъ». Изъ другихъ произведеній, относящихся къ этому времени и отчасти уже упомянутыхъ, важнѣйшими были: «Изображеніе Фелицы» (1789), «На Шведскій миръ» (1790), «На коварство», «На взятіе Измаила» (1790), — въ послѣдней впервые начинается сказываться влияние на нашего поэта Оссіановой поэзіи, — «Памятникъ герою» (1791), написанная въ честь Репнина, находившагося тогда подъ опалою Потемкина; — изъ духовныхъ: «Величество Божіе» (1789), «Праведный Судія» (1790). Къ этому же времени относится написанное частью въ стихахъ, частью прозой, «Описаніе торжества въ домѣ кв. Потемкина по случаю взятія Измаила». Подъ непосредственнымъ впечатлѣніемъ извѣстія о неожиданной смерти Потемкина (въ ноябрѣ 1791), поэтъ набросалъ первый эскизъ знаменитой оды «Водопадъ», оконченной лишь въ 1794 г., — блестящаго апофеоза всего, что было въ духѣ и дѣлахъ Потемкина дѣйствительно достойнаго жить въ потомствѣ. Ода дѣлала тѣмъ болѣе чести поэту, что являлась въ то время, когда многіе уже безъ стыда топтали въ грязь память умершаго. По выраженію Вѣлинскаго, ода была «столь же благороднымъ, какъ и поэтическимъ подвигомъ». Дальнѣйшими, болѣе важными, произведеніями Д. были: ода «На умѣренность» (1792), полная намековъ на положеніе поэта въ должностн. секретаря и на различныя современныя обстоятельства; знаменитая ода «Вельможа» (1794), передѣланная изъ оды «На знатность», напечатанной нѣкогда въ числѣ Читалагайскихъ одъ (посвященная преимущественно изображенію Румянцова, она рисуетъ идеалъ истиннаго величія); «Мой истуканъ» (1794), гдѣ поэтъ указываетъ свое единственное стремленіе «быть человѣкомъ»; «На взятіе Варшавы» (1794); «Приглашеніе къ обѣду» (1795); «Авнѣйскому витязю» (1796); изображеніе А. Р. Орлова; «На кончину благотворителя» (1795, по поводу смерти Вецкаго); «На покореніе Дербента» (1791) и др. Французская революція и казнѣ Людовика XVI нашли откликъ въ поэзіи Д. двумя стихотвореніями: «На панихиду Людовика XVI» (1793) и «Колесница»; послѣдняя, набросанная при первомъ извѣстіи о казни, была окончена лишь много лѣтъ спустя, въ 1804 г. Отмѣтимъ также небольшія стихотворенія: «Гостию» (1795) и «Другу» (1796), наиболѣе раннія пьесы поэта въ антологическомъ направленіи, съ этого времени все болѣе усиливающимся въ поэзіи Д. Наиболее блестящій періодъ поэтической дѣятельности поэта заканчивается извѣстнымъ его «Памятникомъ» (1796), подражаніемъ Горацию, гдѣ, однако, нашъ поэтъ вѣрно характеризуетъ значеніе и своей собственной поэтической дѣятельности.

Съ вступленіемъ на престолъ имп. Павла, Д. сначала было подвергся гоненію («за непристойный отвѣтъ, государю учиненный»), но потомъ одой на восшествіе на престолъ императора («На новый 1797 г.) успѣлъ вернуть милость двора. Д. вообще пользовался расположеніемъ Павла: ему даются почетныя порученія, онъ награждается чиномъ,

дѣлается кавалеромъ мальтійскаго ордена (по поводу чего пишется особая ода), наконецъ, снова получаетъ мѣсто президента коммерц-коллегіи. Большая часть одъ, написанныхъ Д. въ царствованіе Павла, имѣютъ предметомъ своимъ подвиги Суворова и носятъ на себѣ сильное влияние Оссіановой поэзіи, незадолго передъ тѣмъ начавшее распространяться въ нашей литературѣ. Выбѣстъ съ этимъ Д. увлекается греческой поэзіей, особенно Анакреономъ. Анакреонтическая поэзія была вообще во вкусъ конца XVIII в. Съ 1797 г. анакреонтическое направленіе въ стихахъ Д. особенно усиливается. Самъ поэтъ, впрочемъ, не зналъ греческаго языка, и чаще всего обращался къ львовскому переводу пѣсенъ Анакреона (1794). Изъ оригинальныхъ произведеній въ этомъ направленіи отмѣтимъ бывшія особенно популярными: «Къ Музѣ» (1797), «Цѣли» (1798), «Стрѣлокъ» (1799), «Мельникъ» (1799), «Русскія дѣвухи» (1799), «Птицеловъ» (1800). Въ 1804 г. былъ изданъ Д. цѣлый сборникъ «Анакреонтическихъ пѣсенъ». Стихотворенія эти отличались легкимъ стихомъ, простымъ, иногда народнымъ языкомъ; но ихъ шутовое содержаніе нерѣдко переходитъ въ циническое. Впрочемъ, заслугой Д. здѣсь было то, что онъ давалъ русской поэзіи первые удовлетворительные образцы въ антологическомъ родѣ. Любопытны также такіа пьесы этого времени, «сображенныя съ русскими бычками и правами», какъ «Похвала сельской жизни» (1798) и др. пѣсни. Изъ духовныхъ одъ отмѣтимъ: «Безсмертіе души» (1797), «Гимнъ Богу» (1800).

Служебная дѣятельность Д. продолжалась и въ первые годы царствованія Александра I; одно время онъ былъ даже министромъ юстиціи (1802—1803). Общее направленіе эпохи было, однако, уже не по немъ. Д. не стѣснялся выражать свое несочувствіе преобразовательнымъ стремленіямъ императора и открыто порицалъ его молодыхъ совѣтниковъ. Въ 1803 г. Д. получаетъ полную отставку и особымъ стихотвореніемъ привѣтствуетъ свою «свободу» («Свобода», 1803). Послѣдніе годы жизни (1803—1816) Д. проводилъ преимущественно въ деревнѣ Званкѣ, Новгородской губ. Свои сельскія занятія онъ поэтически описываетъ въ стихотвореніи «Званская жизнь» (1807), посвященномъ митрополиту Евгенію Волховитинову, съ которымъ около этого времени Д. особенно сближается. Д. до конца жизни не покидалъ литературной дѣятельности. Къ послѣднимъ годамъ жизни относится даже цѣлый новый отдѣлъ въ его произведеніяхъ: съ 1804 г. Д. начинаетъ увлекаться драмой и превращается въ драматическаго писателя. Сюда относятся два большія драматическія сочиненія, съ музыкой, хорами и речитативами — «Добрыня» (1804) и «Пожарскій»; дѣтская комедія «Кутерьма отъ Кондратьевъ» (1806); трагедіи: «Иродъ и Маріамна» (1807), «Евпраксія» (1808), «Темный» (1808), «Атабалибо или разрушеніе Перуанской имперіи» (неконченная); оперы «Дурочка умнѣе умныхъ», «Грозный или покореніе Казани», «Рудокопы», «Ватмендія» (неконченная). Всѣ эти произведенія были лишь заблужденіемъ поэтическаго таланта. Мерзля-

ковъ остроумно называетъ ихъ «развалинами Д.». Они не имѣютъ ни дѣйствія, ни характеровъ, на каждомъ шагѣ представляютъ несообразности, не говоря уже объ ихъ общей ложноклассической постройкѣ; наконецъ, самый языкъ тяжелъ и неуклюжъ. Впрочемъ, въ нѣкоторыхъ изъ нихъ нельзя не отмѣтить стремленія къ сюжетамъ и лицамъ народной поэзіи, заимствованной изъ былинъ, обращенія къ отечественной исторіи и т. д. Въ 1809—1810 гг., живя въ деревнѣ, Д. составляетъ «Объясненія къ своимъ стихотвореніямъ», важный и любопытный матеріалъ какъ для исторіи литературы того времени, такъ и для характеристики самого поэта. Касаясь литературной стороны дѣятельности Д., «Объясненія» какъ нельзя лучше дополняютъ его «Записки», излагающія почти исключительно служебныя отношенія поэта. «Записки», къ сожалѣнію, остались въ черновой редакціи, со всѣми, неизбѣжными въ этомъ случаѣ, ошибками и крайностями. Последнее не было принято во вниманіе нашей критикой при появленіи «Записокъ» въ печати, въ 1859 г. Составленіе «Записокъ» относится къ 1811—13 гг. Живя по зимамъ въ СПб., Д. основалъ въ 1811 г., вмѣстѣ съ Шишковымъ, литературное общество: «Бесѣда любителей русскаго слова», на борьбу съ которымъ вскорѣ выступилъ молодой «Арзамасъ» (см.). Сочувствуя Шишкову, Д., впрочемъ, не былъ врагомъ Карамзину и вообще не остался вполне чуждымъ новому направленію нашей тогдашней литературы. Д. скончался 8 іюля 1816 г., въ дер. Званкѣ. Тѣло его погребено въ Хутынскомъ м-рѣ (въ семи верстахъ отъ Новгорода), мѣстоположеніе котораго нравилось поэту. Дѣтей у Д. не было ни отъ перваго, ни отъ втораго брака.

Въ лицѣ Д. русская лирическая поэзія XVIII в. получила значительное развитіе. Риторика впервые начинала замѣняться поэзіей. Русскій поэтъ впервые выражается проще, впервые пытается стать ближе къ жизни и дѣятельности. Особенно важной новизной былъ «забавный русскій слогъ». Никто еще изъ нашихъ поэтовъ не говорилъ такимъ языкомъ, какимъ часто выражался авторъ «Фелицы». Д. любить употреблять простыя, чисто народныя слова и выраженія, обращаться къ лицамъ и сюжетамъ народной поэзіи, «соображаться» съ народнымъ бытомъ, нравами и обычаями. Вмѣстѣ съ тѣмъ, общее содержаніе поэзіи значительно расширяется; поэтъ становится на почву современности и торжественная ода превращается въ отзывъ дня. Ни одинъ русскій поэтъ не стоялъ до тѣхъ поръ такъ близко къ своему времени, какъ Д.; начиная съ Фелицы, его оды—«поэтическая летопись», въ которой длинной веревкой проходятъ передъ нами историческіе дѣятели эпохи, всѣ важнѣйшія событія времени. На поэзіи Д. отразился также и общій, господствовавшій у насъ во все продолженіе XVIII в. взглядъ на литературу и поэзію вообще—это «нерѣшительность, неопредѣленность идеи поэзіи», по выраженію Вѣлинскаго. Д. то гордится своимъ званіемъ поэта, то смотритъ на поэзію, какъ на «лѣтвомъ вкусный лимонадъ». И Д., и его современни-

камъ литературная дѣятельность еще не всегда представлялась дѣломъ серьезнымъ, важнымъ. Цѣнились главнымъ образомъ «дѣла», а не «слова». Вотъ почему у поэта, который «былъ горячъ и въ правдѣ чортъ», мы находимъ цѣлый рядъ произведеній, въ которыхъ, по сознанію самого автора, было много «мглистаго еміаму», и вотъ почему нашъ поэтъ, такъ сильно хлопотавшій всю жизнь о «правдѣ», не считалъ для себя предосудительнымъ иногда «прибѣгать къ помощи своего таланта».

О жизни и сочиненіяхъ Д. см.: Н. Полевого, «Очерки русск. литературы» (I, СПб., 1839); Вѣлинскаго. Соч. (VII, М., 1883, стр. 55—154 и въ др. м.м.); Савельева-Ростиславича, «Жизнь Г. Р. Д.»—въ собраніи сочиненій Д. (изд. Глазунова, СПб., 1843); Галахова, «Ист. русск. слов.» (I, СПб., 1863, стр. 506—528); Пыпина, «Обществ. движеніе въ царствованіе Александра I» (СПб., 1871, стр. 54—56, 363—365), очеркъ С. Бриллианта (1893) и др. Монументальнымъ трудомъ о жизни и сочиненіяхъ Д. является «Жизнеописаніе» его, составленное акад. Гротомъ и составляющее VIII томъ академич. изданія сочиненій Д. (СПб., 1880; «Дополненія»—въ IX т., СПб., 1883).—Наиболѣе раннее собраніе сочиненій Д. (только 1-я часть) вышло подъ редакціей Карамзина, въ Москвѣ, въ 1798 г. Въ 1804 г. «въ Петроградѣ» были изданы «Анакреонтическія пѣсни». Къ 1808 г. относится второе изданіе собранія сочиненій, въ 4 ч.; въ 1816 г. къ нему присоединена была 5-ая ч. Къ 1831 г. относится первое изданіе Смирдина; въ текстѣ были исправлены всѣ невѣрности, замѣченныя поэтомъ въ изданіи 1808 г. Въ 1843 г. вышло нѣсколько дополненное изданіе Глазунова. Нѣкоторыя новыя дополненія «Собраніе сочиненій» Д. получило въ изданіи Жукина, вышедшемъ въ 1845 г., съ биографіей, написанной Н. Полевымъ. Въ 1847 г., въ смірдинской коллекціи «Полнаго собранія сочиненій русскихъ авторовъ» вышли и сочиненія Д.; въ 1851 г. изданіе повторилось. Въ двухъ послѣднихъ изданіяхъ въ концѣ многихъ стихотвореній впервые были помѣщены «Объясненія» Д. Въ 1859 г. въ «Рус. Бесѣдѣ», а потомъ и отдѣльно, были напечатаны «Записки» Д. Съ 1864 г. стало выходить классически обработанное, вышеупомянутое академическое изданіе сочиненій Д., подъ редакціей акад. Грота (СПб., 1864—83), съ превосходными иллюстраціями и обширными комментаріями редактора. По широтѣ постановки оно представляетъ капитальное пособіе не только для изученія поэзіи и личности Д. и его ближайшихъ современниковъ, но и всей нашей литературы XVIII и нач. XIX в.

А. Арсателскій.

Державины—русскіе дворянскіе роды. Родоначальникомъ перваго были выѣхавшій изъ Большой Орды къ вел. кн. Василью Васильевичу мурза Абрагимъ, въ крещеніи принявшій имя Ильи. У Абрагима былъ сынъ Дмитрій Нарбекъ (родоначальникъ Нарбековыхъ) и внукъ Алексій Дмитріевичъ Нарбековъ, прозванный Держава. Потомки послѣдняго служили стольниками, воеводами и пожалованы вотчинами въ 1660 г. Къ этому роду при-

надлежитъ Гавриилъ Романовичъ Д. (Гербовникъ, V, 38). Другой родъ Д. позднѣйшаго происхождения. В. Р.

Держалинъ, цѣпникъ—см. Цѣпъ.

Держалинъ, обжи, обмоя—см. Плугъ.

Держальники—такъ назывались молодые люди изъ бѣдныхъ дворянъ, которыхъ держали при себѣ въ старину бояре, употребляя ихъ для посылокъ по дѣламъ военной службы. Д. были какъ бы ихъ адъютантами. Бояре брали ихъ въ ранней молодости, воспитывали и впоследствии опредѣляли въ полки или назначали на какія-нибудь должности. Д. назывались также знакомцами. Въ 1701 г. Петръ Великій запретилъ боярамъ имѣть при себѣ Д.

Держаніе (детенція, detentio) — всякое владѣніе имуществомъ безъ различія титула. Держателемъ является, поэтому, какъ собственникъ вещи, не проявляющій основанія своего владѣнія, такъ и наематель, поклажеприниматель и вообще всякое лицо, имѣющее вещь въ рукахъ такъ или иначе. Д. въ этомъ смыслѣ отличается отъ юридическаго владѣнія (см. VI, 665) и само по себѣ никакой защитой не пользуется. Для защиты обладания вещь требуетъ указанія титула или обнаруженіе *намеренія владѣть ею юридически*, чего нѣтъ въ Д. Въ чемъ выражается послѣднее намереніе—это вопросъ спорный (см. Владѣніе); во всякомъ случаѣ по отношенію къ движимостямъ (см.) и особенно нѣкоторымъ ихъ видамъ (см. Деньги) различіе Д. отъ владѣнія трудно проводимо; наоборотъ, оно рѣзко проводится по отношенію къ недвижимостямъ (см.). В. Н.

Держи - дерево *) (Paliurus aculeatus Lam., P. australis Gärtu., Rhamnus Paliurus L., Rh. aculeatus L., Zizyphus Paliurus Willd.), *каратышникъ*, *чигежикъ*, *чигежыкъ*, *кара - телекъ* (Крымъ), *тегенекъ* (татарск. назв. на Кавказѣ)—кустарникъ изъ сем. крушиновыхъ (Rhamnaceae R. Вг.), весьма вѣтвистый и колючій, дико произрастающій въ Крыму и на Кавказѣ, гдѣ достигаетъ высоты 5—7 фт. (изрѣдка прямые стволы до 4000 фт., но расстегъ и въ сырыхъ низменностяхъ (Ленкоранскіе лѣса); неразборчивъ къ почвѣ, хотя и предпочитаетъ сухіе, глинистые и каменистые склоны. По своей колючести и густотѣ считается лучшимъ кустарникомъ для изгородей, какъ живыхъ, такъ для заборовъ и плетней. Разводится сѣменами. На тонкихъ растопыренныхъ вѣтвяхъ сидятъ небольшіе косо-яйцевидные листья; ихъ прилистники превращены въ сильныя колючки, расположенныя по двѣ—одна прямая; другая загнута крючкомъ. Цвѣты мелкіе, зеленоватые, сидятъ въ углахъ листьевъ. Плодъ сухой деревянистый, нераскрывающійся, съ широкими кожистыми крыльями, содержитъ 3 сѣмени.

Дерibasъ (Осипъ Михайловичъ, 1749—1800)—русскій адмиралъ, родъ въ Неаполѣ. По приглашенію графа Орлова Чесменскаго въ 1772 г. прибылъ въ Россію и поступилъ на

службу волонтеромъ въ черноморскій флотъ. Въ 1780 г. назначенъ командиромъ маріупольскаго полка. По прѣздѣ Потемкина въ нынѣшній Новороссійскій край, Д. обратилъ на себя его вниманіе. Во время войны съ турками онъ овладѣлъ, вмѣстѣ съ подполковникомъ Головатымъ, Березанскою крѣпостью (1788) и крѣпостью Хаджибей (1789), на мѣстѣ которой, по его проекту, вскорѣ возникла нынѣшняя Одесса, которой онъ былъ первымъ устройтелемъ и начальникомъ. Въ началѣ 1797 г. Д. вызванъ въ СПб., и экспедиція строенія города и порта Одессы была закрыта. При Павлѣ I Д. занимаетъ должность генералъ-кригс-комиссара, управлялъ лѣснымъ департаментомъ и составилъ проектъ укрѣпленія Кронштадта. Въ честь его главная улица города Одессы зовется *Дерибасовскою*.

Деривационное исчисленіе (мат.) ^{Табл.} _{1/10} — Такъ назвалъ проф. математики въ Страсбургѣ, Аброгастъ, придуманный имъ общій способъ для разложенія въ ряды различныхъ видовъ функций отъ одной или нѣсколькихъ переменныхъ. Соч. его подъ загл.: «Du calcul des dérivations, par L. F. A. Abrogast, à Strasbourg» (1800) содержитъ изложеніе правилъ этого исчисленія и различныя примѣненія его. Исчисленіе Аброгаста даетъ много указаній, полезныхъ въ техническомъ отношеніи, для разложенія функций въ ряды; но, какъ основанное на правилахъ дифференціальнаго исчисленія, т. е. на примѣненіи строки Тейлора, не представляетъ чего-либо существенно новаго по своимъ принципамъ. Богѣе подробныя свѣдѣнія см. въ «Лексиконѣ чистой и прикладной математики» Бунаковскаго. Д. Г.

Деривация—отклоненіе продолговатаго вращающагося снаряда отъ плоскости стрѣльбы, т. е. вертикальной плоскости, проходящей черезъ ось канала оружія. Д. является результатомъ сопротивленія воздуха и вращенія продолговатаго снаряда вокругъ оси фигуры, вслѣдствіе нарѣзовъ въ каналѣ; явленіе Д. не имѣло бы мѣста въ безвоздушномъ пространствѣ. Продолговатый, вращающійся вокругъ оси фигуры, снарядъ можетъ быть уподобленъ волчку, котораго ось, подъ вліяніемъ силы тяжести, описываетъ вокругъ вертикальной линіи, проходящей черезъ точку опоры его, коническую поверхность въ направленіи вращенія волчка. Въ нарѣнномъ оружіи у насъ снарядъ, по вылетѣ, вращается слѣва на право, если смотрѣть на него по направленію полета, т. е. отъ дна къ вершинѣ. Въ примѣненіи къ снаряду точкой опоры является его центръ тяжести; вертикальной линіи, около которой ходитъ ось волчка, соответствуетъ касательная въ любой точкѣ траекторіи снаряда. Если бы сила сопротивленія воздуха была постоянно направлена по оси снаряда, то центръ тяжести его все время оставался бы въ плоскости стрѣльбы и ось снаряда описывала бы коническую поверхность, около касательной къ траекторіи. Вслѣдствіе же несовпаденія оси фигуры снаряда съ направлениемъ движенія, сила сопротивленія воздуха не проходитъ черезъ его центръ тяжести, а пересѣкаетъ ось фигуры въ точкѣ, лежащей между центромъ

*) Названіе это происходитъ отъ покрывающихъ кустарникъ колючекъ, задерживающихъ проходящихъ мимо.

тяжести и вершиною снаряда, называемой центромъ сопротивленія.

На прилагаемомъ чертежѣ OV есть направле- ние поступательной скорости, выраженное касательною къ траекторіи; O —центр тяжести снаряда и O' —центр сопротивленія воздуха (точка приложена равновѣдствующей сопро- тивленія воздуха); отрезокъ $O'L$ выражаетъ графически силу сопротивленія воздуха, для упрощенія принятую перпендикулярною къ оси

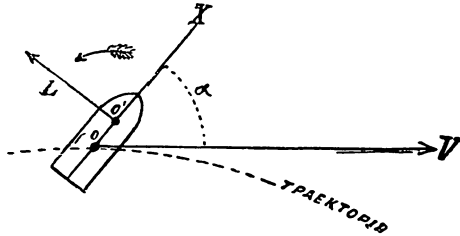

Черт. 1.

фигуры снаряда. Въ дѣйствительности уголъ $LO'X$ отличенъ отъ прямого.

Сила L , дѣйствуя на плечѣ OO' , стремится (какъ показывается стрѣлка) повернуть снарядъ головною частью назадъ, около оси перпенди- кулярной къ плоскости чертежа и проходящей черезъ центр тяжести снаряда. Продолгова- тый снарядъ дѣйствительно при сказанныхъ условіяхъ сталъ бы кувыряться на полетѣ, если бы онъ не вращался быстро вокругъ оси фигуры, что придаетъ оси фигуры снаряда устойчивость; однимъ словомъ, происходитъ подобное тому, что съ вращающимся волчкомъ. Не входя въ теоретическое разсмотрѣніе условій сложена двухъ указанныхъ одновремен- ныхъ движеній, обстоятельства, сопровож-

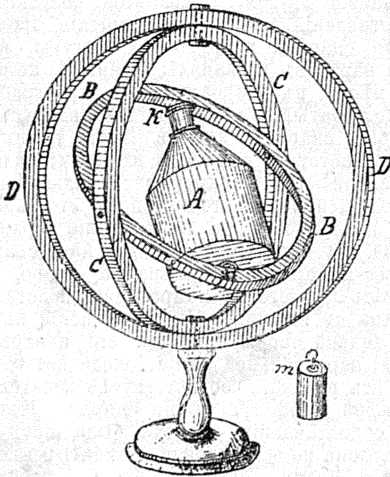

Черт. 2.

жающія полетъ продолговатаго снаряда, можно наглядно воспроизвести на гироскопѣ, изобра- женномъ на чертежѣ 2, отличающемся отъ изображеннаго при статьѣ Гироскопъ (т. VIII, стр. 759) только тѣмъ, что внутри кольца B

помѣщена модель снаряда A . У вершины сна- ряда находится катушка K , на которую можно навить шнуръ и сообщить снаряду быстрое вращеніе въ ту или другую сторону.

Для воспроизведенія условій вращательныхъ движеній продолговатаго снаряда въ воздухѣ, устанавливаютъ ось модели снаряда подъ нѣ- которымъ угломъ къ горизонту и приводятъ снарядъ въ быстрое вращеніе слѣва направо, какъ вращается снарядъ при выстрѣлѣ, и на кольцо B у дна снаряда навѣшиваютъ гиры- ку m , которая стремится опрокинуть снарядъ вершиною назадъ (какъ бы дѣйствіе сопро- тивленія воздуха). Снарядъ, продолжая быстро вращаться, вершиною станетъ отходить въ правую сторону отъ первоначальной верти- кальной плоскости, проходящей черезъ ось снаряда. То же должно имѣть мѣсто въ пер- вые же моменты движенія продолговатаго сна- ряда въ воздухѣ, выстрѣленнаго изъ нарѣз- ного оружія; при этомъ отклоненія оси сна- ряда, однако, центр тяжести остался бы въ вертикальной плоскости, проходящей черезъ касательную къ траекторіи, если бы сопро- тивленіе воздуха было параллельнымъ ка- сательной къ траекторіи. На самомъ дѣлѣ этого не бываетъ, а потому снарядъ подста- вляетъ дѣйствію сопротивленія воздуха лѣвую половину и потому центр тяжести изъ пер- воначальной вертикальной плоскости откло- няется вправо. Величина отклоненія увеличи- вается съ увеличеніемъ расстоянія, но не пропорціонально, а нѣсколько быстрее. Если придать снаряду вращеніе въ обратную сто- рону (справа налево), или же, не измѣ- няя направленія вращенія, устроить снарядъ такъ, чтобы центр сопротивленія находился между центромъ тяжести и его дномъ, то въ обоихъ случаяхъ D , происходила бы въ лѣ- вую сторону, что легко проверить на гироскопѣ, измѣнявъ соответствующимъ образомъ условія опыта. Величина D , на данное рас- стояніе зависитъ отъ скорости вращенія во- кругъ оси и отъ длины снаряда, такъ какъ съ

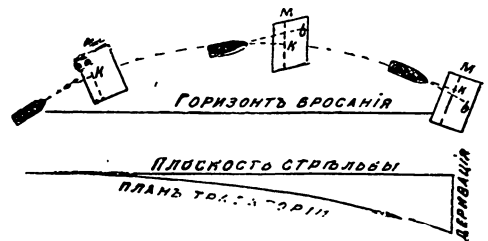

Черт. 3.

удлиненіемъ его увеличивается моментъ опро- кидывающей силы сопротивленія воздуха. Общій характеръ разсматриваемаго движе- нія продолговатаго снаряда представленъ чер- тежомъ 3. Надо представить передъ снаря- домъ нѣкоторую плоскость M , перпендику- лярную къ касательной траекторіи, и движу- щуюя вмѣстѣ со снарядомъ; k есть точка пересѣченія касательной къ траекторіи съ плос- костью M ; линия kM представляетъ собою пере- сѣченіе плоскости стрѣльбы съ плоскостью M . Во все время полета вершина снаряда, b ,

описываетъ на плоскости *M* кривую, указанную на чертежѣ. Вершина снаряда то подымается надъ касательною, то опускается, оставаясь всегда правѣе; она производитъ рядъ качаний около касательной такъ, что описываемая осью снаряда коническая поверхность правѣе начальной касательной, т. е. правѣе плоскости стрѣльбы. Нижній чертежъ представляетъ собою планъ траекторіи продолговатаго снаряда. Описанное отклоненіе снарядовъ можетъ быть принято въ расчетъ передъ выстрѣломъ. Для этого артиллерійскія орудія снабжены прицѣлами съ поперечною трубкою, по которой перемѣщается прорѣзь цѣлика вѣтво такъ, чтобы плоскость стрѣльбы (при прицѣливаніи) отклонить отъ точки пораженія на уголъ, соответствующій *D*, на данное разстояніе. Вышеозначенное перемѣщеніе, называемое боковымъ отклоненіемъ цѣлика, заранее вычислено для каждаго орудія и для различныхъ разстояній и помѣщено въ таблицахъ стрѣльбы. Что касается до стрѣльбы изъ ружей, то *D*, пуля вправо на всякую дистанцію почти парализуется вліяніемъ примкнутаго штыка, благодаря которому дуло оружія при выстрѣлѣ, до вылета пули, нѣсколько отклоняется вѣтво. Это отклоненіе объясняется тѣмъ, что примкнутый штыкъ съ правой стороны перемѣщаетъ центр тяжести ружья вправо отъ оси ствола и равнодѣйствующая давленія пороховыхъ газовъ, направленная по оси ствола, не проходитъ черезъ центр тяжести ружья. При стрѣлбѣ изъ нарѣзныхъ ружей безъ штыка, въ особенности на значительныя разстоянія, для попадания въ желаемое мѣсто, необходимо прицѣливаться въ точку лежащую лѣвѣ послѣдняго.

А. Якимовичъ.

Дерикеръ (Василій Васильевичъ) — литераторъ, родомъ изъ Финляндіи (1815—78). Началъ свою дѣятельность наборщикомъ въ типографіи, потомъ былъ помощникомъ Сенковского по редактированію «Вибл. для Чтенія», гдѣ помѣщалъ переводы и передѣлки иностранныхъ романовъ, преимущественно со шведскаго. Оставивъ «Вибл. для Чтенія», *D.* самъ началъ издавать небольшіе журналы для дѣтскаго чтенія, для солдатъ и пр. (подъ псевд. *Василичъ*) и написалъ много популярныхъ медицинскихъ пособій для народа, священниковъ и проч.: «Упрощенное дѣченіе ранъ» (СПб. 1876); «О знахаряхъ и врачебной помощи въ деревняхъ» (3-е изд. 1865); «Сборникъ народно-врачебныхъ средствъ знахарями въ Россіи употребляемыхъ» (СПб. 1866); «Физиологическая исторія женщинъ» (СПб., 1854). Занявшись гомеопатіей, издалъ рядъ пособій: «Народный дѣчебникъ. Руководство къ пользованію болѣзней гомеопатическими средствами» (3 изд. 1881); «Гомеопатическое дѣченіе холеры» (3-е изд., СПб. 1876); «Гомеопатическая фармакологія» (СПб. 1867) и пр.

Дѣрингъ (Генрихъ Döring) — нѣм. поэтъ и историкъ (1789—1862). Извѣстенъ біографіями нѣм. писателей: Шиллера (1822), Гердера (1823), Клопштова (1825), Гете (1828), Жанъ-Поль Рихтера (1832), Геллерта (1833), Бюргера (1826) и Виланда (1840).

Дѣрингъ (Георгъ-Христіанъ-Вильгельмъ-Асмусъ Doering) — нѣм. драматургъ. Изъ его драмъ заслуживаютъ вниманія «Posa» (1822), «Zenobia» (1823) и «Albrecht der Weise» (1825); кромѣ того, онъ написалъ двѣ комическія поѣмы «Der Berggeist» и «Die Räuberbraut», и нѣсколько романовъ: «Bilder der Fantasie» (1823), «Alpenblumen» (1825), «Hirtenkrieg» (1830), «Opfer von Ostrolenka» (1832), «Tage der Vorzeit» (1833) и др.

Дерингъ (Richard Deering) — органистъ и контрапунктистъ XVII в., ум. около 1657 г. Изъ его трудовъ извѣстны: «Cantiones sacrae quinque vocum, cum basso continuo ad organum» (Антверпенъ, 1597) и «Cantica sacra» (Антверпенъ, 1616).

Н. С.

Дерингъ (Theodor Doering) — извѣстный нѣм. актеръ (1803—1878). Род. въ Варшавѣ. На сценѣ съ 1825 г. Съ 1838 г. игралъ въ Штутгартѣ, съ 1845 г. — на берлинской придворной сценѣ. Его ампула были роли комиковъ и характерныя. Наибольшіи успѣхъ имѣлъ въ шекспировскомъ репертуарѣ: Ричардъ III, король Лиръ, Шейлокъ, Полоній, Яго, а также Гарпагонъ, Натанъ, Францъ Мооръ и особенно Мефистофель. Ср. Wexel, «Th. D., Mensch und Künstler» (Б., 1878).

Деріевка — с. Верхнедѣлвровскаго у. Екатеринославск. губ., при р. Днѣпрѣ. Дворовъ 482; жит. 3772. Школа, лавки. Въ оврагахъ около села гранитныя обнаженія.

Дерначи — слоб. Харьковскаго у., Харьковской губ., въ 15 в. отъ Харькова, при рр. Лопани и Лубянкѣ. Дворовъ 940, жит. 6828; воскресные базары довольно значительны; земля болѣе удобна для огородничества, чѣмъ для хлѣбопашества. Кустарные промыслы — сапожный и тулупный; 2 прк., школа, 4 хлѣбныхъ магазина, мелкія лавочки, постоянные дворы, 15 питейныхъ домовъ.

Д. Б.

Деркетто (Деркеѳъ) — греч. искаженіе арамейскаго имени Астарты (см.) — Атаргата или Тарата. Почиталась въ сѣв. Сиріи, отчасти у хананеевъ (Аштаротъ Карнаимъ въ Палестинѣ) и финикянъ, но особенно у филлистимлянъ, гдѣ она была женской формою Дагона и, подобно ему, изображалась съ нижней частью тѣла рыбы. Съ этимъ связывались легенды о превращеніи ея въ рыбу въ Тераполѣ, а также представленіе о ней, какъ о божествѣ плодотворной влаги. Поэтому при ея храмахъ были священныя озера съ рыбами. Лукіанъ даетъ въ своемъ трактатѣ «О сирійской богинѣ» описаніе такого храма и его культовъ. Его «Сирійская богиня», будучи тождественной съ *D.* въ общемъ, является, однако, съ чертами, заимствованными и отъ фригійской Кибелы, и отъ греческихъ божествъ, равно какъ и культы ея носятъ печать синкретизма.

Б. Т.

Деркилидъ (Derkyllidas) — спартакскій полководецъ. Завоевалъ въ 411 г. до Р. X. Абидосъ и Лампсакъ; воспользовавшись раздорами между саррапами Тиссаферномъ и Фарнабазомъ, вторгся въ Эолиду и въ нѣсколько дней взялъ цѣлый рядъ городовъ. Заключивъ перемиріе съ Фарнабазомъ, *D.* принялъ мѣры для защиты греч. жителей Херсонеса отъ еракидцевъ, проведя поперекъ полу-о-ва стѣну, взявъ Атарней, но былъ отозванъ

въ Карію, чтобы угрожать владѣніямъ Тиссаферна. Когда, послѣ побѣды Конона при Книдѣ (394), морское могущество Спарты было почти уничтожено, Д. удержалъ за нею Абидосъ и Сестосъ. Позже Д. попалъ въ немощное эфоровъ и въ 390 г. отозванъ изъ Азіи.

Деркуло-Обливская волость—Донецкаго окр., Земли Войска Донск.; заключаетъ одну слободу и шесть поселковъ. Волостное правленіе въ слоб. Машлыкинѣ, при р. Деркулѣ. Дворовъ 2037, жит. 15420. Главное занятіе ихъ—хлѣбопашество. Церковь и церковно-приходская школа.

Деркуль—рѣка, лѣв. притокъ Сѣвернаго Дона; беретъ начало въ сѣв.-вост. части Старобѣльскаго у., Харьковской губ., протекаетъ верстъ 60 съ С къ Ю и около Бѣловодска поворачиваетъ къ ЮВ, входитъ въ Донецкій округъ Земли Войска Донскаго, у с. Ларионова измѣняетъ свое направленіе и течетъ на ЮЮЗ и послѣ 60 верстнаго теченія по Донецкому округу впадаетъ въ сѣв. Донецъ. На всемъ 120-верстномъ теченіи этой рѣки расположены многочисленныя селенія, изъ коихъ наиболѣе замѣчательны: Бѣловодскъ, Марковка, Даниловка и Обливская станица. Д. принимаетъ въ себя съ правой стороны Обитокъ, а съ лѣвой—Дозовую и Полую.

Деркуль—рѣка, начинающаяся многочисленными истоками въ развалахъ Общаго Сырта, Новоузенскаго у., Самарской губ., изъ скалистой горы Деркулъ. Отсюда рѣка направляется къ В, плесами, въ крутыхъ берегахъ, и, послѣ 80 верстнаго теченія по сухой степи, теряется въ пескахъ въ окрестностяхъ Уральска, не достигнувъ р. Урала. Чистая и прозрачная въ началѣ теченія, вода Д. становится подъ конецъ мутной и горькой. Рѣчная долина Д. весьма богата историческими памятниками.

Деркуль—гора Самарской губ., Новоузенскаго у.; состоитъ изъ кварцеватаго песчаника, богатаго окаменѣлостями. Здѣсь найдены были остатки окаменѣлаго дерева и др. окаменѣлостей.

Дерло—рѣчка Подольской губ., Могилевскаго уѣзда, лѣвый притокъ Днѣстра, впадающая въ него близъ Могилева. По рѣчкѣ этой находятса большія залежи фосфорита (у с. Сказинцы) и выходы гранита (у с. Воеводичины).

Дерма—греч. названіе *кожи* (*dërma*), служитъ префиксомъ многихъ словъ, выражающихъ различныя состоянія и страданія кожи. Такъ, напр.: *дерматалія*—боль въ области кожныхъ нервовъ; *дерматомикозы*—болѣзни кожи, вызываемыя нитевидными грибами (парши, *pitryiasis versicolor* и др.); *дерматозъ*—общее обозначеніе болѣзней кожи; *дерматиты* и *дермиты*—различныя виды воспаленія кожи и т. д.

Дерманскій мужской монастырь—въ Волынской губ., Дубенскаго у., 20 вер. отъ у. г., основанный, вѣроятно, въ первой половинѣ XV ст. кн. Острожскимъ, Василіемъ Ѳеодоровичемъ. Въ 1602 г. кн. Константинъ Константиновичъ, воевода кievскій, далъ м-рю общежительный уставъ и поручилъ инокамъ завѣдываніе типографіей. Съ 1627 по 1631 г. настоятелемъ его былъ знаменитый Мелетій

Смотрицкій (см.). При немъ стала проникать въ м-рь унія, хотя первымъ явнымъ уніатомъ—настоятелемъ можно считать Іауарія Огурцевича (1712—1729). Въ 1821 г. сорвалъ первоклассный Острожскій монастырь и по Высочайшему повелѣнію штатъ его переведенъ въ Д. м., который съ 1840 г. вновь сталъ православнымъ. При монастырѣ бібліотека, состоящая болѣею частью изъ книгъ Острожскаго монастыря, архивъ, уѣздное и приходское духовныя училища (съ 1833 г.). *В. Р.*

Дерманъ—с. Волынской губ., Дубенскаго у.; первоклассный Дерманскій монастырь (см.). Жит. 2630. Школа.

Дерматогенъ (ботан.)—см. Ткани.

Дерматология или правильнѣе дерматопатология—наука о кожныхъ болѣзняхъ. Кожа (см.), представляя громадную поверхность (у человека ростомъ въ 1,60 до 1,65 м.—до 15000 кв. стм.), можетъ не только сама быть мѣстомъ локализациі самыхъ разнородныхъ страданій, но и поражаться при многихъ общихъ заболѣваніяхъ. Изученіе болѣзней кожи подвинулось особенно сильно во 2-й половинѣ настоящаго столѣтія трудами профессора Гебры Наибольшую трудность представляло и представляетъ и въ настоящее время изученіе причинъ и анатомо-патологическихъ основъ большинства болѣзней. Прежде различали (по классификаціи Виллана) болѣзни кожи только по внѣшнему виду различныя измѣненія, замѣчавшихся на ней. Такъ, напр., всѣ болѣзни ея подводились подъ папулы, чешуйки, гнойнички (пустулы), пузырьки (везикулы), бугорки (туберкулы) и т. д. Въ 1844 г. Гебра распредѣлилъ всѣ болѣзни кожи на: 1) гипереміи, 2) анеміи, 3) аномаліи кожныхъ отдѣленій, 4) выпоты, 5) кровоподтеки, 6) гипертрофіи, 7) атрофіи, 8) доброкачественныя и 9) злокачественныя новообразованія, 10) извы, 11) невроды и 12) паразитныя болѣзни кожи. Предложенная Геброй классификація, хотя и принята большинствомъ дерматологовъ, но не удовлетворяетъ вполне научнымъ требованіямъ, почему и вызвала нѣсколько попытокъ другихъ формъ классификаціи. Прежде первенствующую роль въ развитіи болѣзней кожи приписывали особой порчи крови—различнымъ дискразіямъ (см.), остротѣ крови и т. п. Въ настоящее время различаютъ главнымъ образомъ 2 рода причинъ: симптоматическія болѣзни кожи и идиопатическія. Первые обусловливаются причинами, коренящимися въ самомъ организмѣ, какъ, напр., общими заболѣваніями, наследственностью или же страданіями нѣкоторыхъ внутреннихъ органовъ. Особенно часто и чрезвычайно разнообразныя болѣзни кожи развиваются при страданіяхъ женской половой сферы. Точно также сопровождаются болѣзнями кожи различныя нервныя страданія. Далѣе извѣстны случаи появленія различныхъ измѣненій кожи при введеніи въ желудокъ нѣкоторыхъ веществъ, какъ лѣкарственныхъ, такъ даже и пищевыхъ (какъ, напр., крапивница отъ употребленія земляники, трюфелей, раковъ и т. д.). Идиопатическія болѣзни суть такія, которыя обусловливаются непосредственнымъ воздѣйствіемъ болѣзнетворныхъ причинъ на наружныя покровы. Эти причины

могутъ быть механическія, химическія, паразитныя и климатическія. Особенное значеніе получили болѣзни кожи паразитнаго происхожденія. Благодаря успѣхамъ бактериологіи удалось убѣдиться, что многія кожныя болѣзни обязаны своимъ появленіемъ различнымъ микроорганизмамъ, какъ, напр., волчанка и проказа.

Въ настоящее время наука о болѣзняхъ кожи получила весьма широкое развитіе, особенно во Франціи, Австріи и Германіи. Въ Россіи предметъ преподаванія ея почти во всѣхъ университетахъ связанъ съ сифилитологіей; только въ военно-медицинской акад. дерматологія представляеть самостоятельную кафедру.

Г. М. Г.

Дермбахъ (Dermbach)—мѣстечко въ вел. герц. Саксенъ-Веймарскомъ, на Фельдѣ. 1090 жит. Извѣстно происходившей здѣсь 4 іюля 1866 г. битвой между пруссаками (Гебенъ) и баварцами (Гартманъ).

Дерменъ-кой (также *Дегерманъ-кой*)—татарская деревня въ Крыму, на южномъ склонѣ главной горной гряды, на высотѣ 500—600 фт. надъ ур. м.; изобилуетъ плодовыми садами; особенно много старыхъ орѣховыхъ деревьевъ. Жит. 788. Водяная мянц. *Н. Г.*

Дермоди (Томасъ Dermody, 1775—1802)—англ. поэтъ, сынъ ирландскаго школьнаго учителя; обнаружилъ большой поэтический талантъ, но преждевременно умеръ отъ порочной жизни. Первые его стихотворенія были напечатаны въ 1792 г.; въ слѣд. году появилась его поэма «The Reform», съ направленнымъ противъ франц. революціи памфлетомъ «The Rights of justice or rational liberty», далѣе «Poems moral and descriptive» (1800), «Poems on various subjects» (1802). Полное собр. соч.—«The Harp of Erin» (1807).

Дернбергъ—гессенскій уроженецъ, служилъ полковникомъ въ вестфальскихъ егеряхъ при королѣ Геронимѣ Бонапартѣ, но вмѣстѣ съ тѣмъ былъ членомъ тайныхъ обществъ, распространившихся въ Германіи съ цѣлью освободиться отъ власти французовъ. Въ 1809 г., во время войны Австріи съ Франціею, взбунтовалась одна деревня близъ Касселя. Д., посланный съ военною командою для усмиренія ея, задумалъ воспользоваться этимъ случаемъ, чтобы возмутить своихъ солдатъ и свергнуть Геронима съ престола; но войска отказались повиноваться ему и возвратились въ Кассель. Тогда Д. бѣжалъ въ Вогемію и вступилъ въ корпусъ герцога Брауншвейгскаго, съ которымъ участвовалъ во всѣхъ послѣдующихъ военныхъ дѣйствіяхъ, а затѣмъ уѣхалъ въ Англію. Въ 1812 г. Д. вступилъ въ русскую службу, ген.-майоромъ, и находился въ корпусѣ Витгенштейна; въ 1813 г. начальствовалъ партизанскимъ отрядомъ, который, вмѣстѣ съ отрядомъ генерала Чернышева, отличился въ бою подъ Льебургомъ и въ другихъ дѣлахъ. Послѣ того Д. перешелъ въ ганноверскую службу и въ 1830 г. былъ ганноверскимъ посланникомъ при русскомъ правительствѣ.

Дернбургъ (Heinrich Dernburg)—извѣстный германскій юристъ, въ настоящее время профессоръ римскаго права въ берлинскомъ

унив., р. въ 1829 г., воспитывался въ Гиссенѣ и Берлигѣ и затѣмъ послѣдовательно читалъ лекціи въ Гейдельбергѣ, Цюрихѣ и Галле, пока не былъ назначенъ въ 1873 г. на занимаемую теперь кафедру. Цѣлый рядъ спеціальныхъ и общихъ трудовъ по римскому и прусскому праву доставилъ Д. громкую извѣстность въ ученномъ мірѣ, несмотря на то, что Д., вообще говоря, не можетъ считаться ни первокласснымъ специалистомъ—исследователемъ, ни глубокимъ мыслителемъ. Специальные труды Д. очень почетны и цѣнны, но не настолько оригинальны, чтобы произвести переворотъ или движеніе въ наукѣ, а общіе страдаютъ отсутствіемъ цѣльности и послѣдовательности въ основныхъ взглядахъ, чѣмъ Д. рѣзко отличается отъ Виндшейда. Онъ занимаетъ среднее положеніе между представителями старой классической школы и новой иеринговской. Въ общемъ Д. переходитъ на сторону послѣдней, однако съ постоянными оговорками на счетъ «увлеченій» и «крайностей» и безъ самостоятельнаго синтеза удерживаемыхъ старыхъ воззрѣній съ новыми. Слѣд. Д.—въ трезвости и ясности его практическаго взгляда на юридическія отношенія и въ отсутствіи пристрастія къ метафизическимъ построеніямъ нѣмецкихъ догматиковъ. «Чистой доктринѣ» Дернбургъ противопоставляетъ постоянно требованія практики и жизни, а метафизикъ—исторію. Романистическая теорія отступаетъ у него передъ нормами современнаго права. Эти выдающіяся достоинства его юридической мысли съ особой яркостью проявляются въ его общихъ, наиболее важныхъ и извѣстныхъ трудахъ по прусскому и римскому праву: «Lehrbuch des Preussischen Privatrechts und der Privatrechtsnormen des Reichs» (появл. теперь въ 5 изд.) и «Pandecten» (3 изд. 1892). Римское и современное гражданское право постоянно противопоставляются имъ другъ другу, съ указаніемъ ихъ отличій в историческаго развитія, обуславливающаго эти отличія. Изъ другихъ трудовъ Д. замѣчательны: «Geschichte u. Theorie der Kompensation nach röm. Recht, mit Rücksicht auf die neueren Gesetzbücher»; «Das Pfandrecht nach den Grundsätzen des heutigen röm. Rechts», «Das preussische Hypothekenrecht», «Das Vormundschaftsrecht der preussisch. Monarchie», «Die Institutionen des Gajus» и «Untersuchungen über das Alter der einzelnen Satzungen des prätorischen Edicts». Д. извѣстенъ и какъ политическій дѣятель, членъ прусской палаты господъ, гдѣ онъ представлялъ сначала галльскій, потомъ берлинскій унів. Онъ принадлежалъ къ партіи національ.-либераловъ и поддерживалъ политику Бисмарка.

В. Н.

Дернбургъ (Фридрихъ)—публицистъ. братъ предыдущаго, род. въ 1833 г. По образованію юристъ; былъ адвокатомъ и депутатомъ въ Дармштадтѣ, послѣ войны 1866 г. энергично боролся съ политикой Дальвигка, съ 1871—1881 г. былъ членомъ рейхстага, гдѣ принадлежалъ къ національ.-либераламъ. Съ 1875—1890 г. былъ главнымъ редакторомъ берлинской «Nationalzeitung». Въ 1883 г. сопровождалъ кронпринца Фридриха Вильгель-

ма въ Испанію и Римъ и изд. по этому поводу «Reiseskizzen» (1884). Кроме того написалъ: «Russ. Leute» (1885), «Berliner Geschichten» (1886), имѣвшій успѣхъ романъ изъ берлинской жизни «Die Oberstolze» (1889), «Auf deutscher Bahn in Kleinasien» (1892) и др.

Дерней—рч. въ Камышловскомъ у. Пермской губ., правый притокъ р. Шыжмы.

Дернеіе костра—см. Костерь.

Дерничье—см. Лучина.

Дернишъ (по-серб.-хорватски Dgniš, италянска и нѣмецки Dergnis)—торговое мѣстечко въ Далмаціи, на р. Чикола. Жит. 1456. Было когда-то турецкимъ городомъ; построено на мѣстѣ либурійскаго Промона. Замокъ и католическая церковь, передѣланная изъ мечети. Вблизи Д., у Monte-Промона (1155 м.), богаты каменноугольными копи, съ пластомъ угля въ 8—9 метр.; разрабатываются съ 1835 года; въ 1890 г. добыто около 54400 тоннъ угля, который по жел. дор. перевозится въ гавань Себенико.

Дернованіе—употребляется для укрѣпленія откосовъ земляныхъ насыпей или выемокъ. Покрытіе откосовъ, возведенныхъ искусственно, растительнымъ слоемъ, предохраняетъ ихъ отъ разрушенія вѣтромъ, уносящимъ постепенно частицы грунта, отъ размыва стекающей по крутостямъ и просачивающейся въ нихъ водою и, кроме того, корни травяныхъ растений, переплетаясь между собою и съ верхнимъ слоемъ земляного сооружения, образуютъ связный покровъ, упрочивающій правильную форму откоса. Для этой цѣли на планированный предварительно песчаный или глинистый откосъ насыпается слой растительной земли, толщиной около 0,15 до 0,25 метра, который засѣвается травкою. Болѣе скоро и успѣшно цѣль достигается выстилкою откоса сѣвжимъ дерномъ. Дернины, длиною 35—40 см. и шириною 20—25 см., рѣжутся рѣзаконъ и поднимаются лопатами. Откосы дернуются или плашмя, съ прибавкою спицами, или же, въ случаѣ необходимости прочнаго укрѣпленія весьма крутыхъ откосовъ, дернь укладывается рядами въ стѣнку, съ образзаніемъ его по шнуру, прибавкою спицами и укалываніемъ. Иногда же дернь настигается такимъ образомъ нѣсколькими рядами, съ перевязкою точкомъ и догомъ, на подобіе кирпичной кладки. Въ обыкновенныхъ же случаяхъ, для укрѣпленія, напримѣръ, откосовъ желѣзнодорожныхъ выемокъ и дамбъ, изъ земляныхъ грунтовъ, когда есть надежда на скорое заросаніе откосовъ, дернуютъ, для удешевленія, лентой, въ разныхъ направленіяхъ, засѣвая травкою промежуточные площадки.

А. Т.

Дерноватый холопъ—см. Холопъ.

Дерновая земля готовится въ садовой и лѣсной культурѣ, какъ почвенное удобреніе, преимущественно при посадкахъ. Съ этою цѣлью срѣзаютъ дернь, толщиной въ 2 верш., на старыхъ сухихъ лугахъ и, сложивъ куски его—дернины—въ кучи, высотой $\frac{1}{4}$ —1 арш., даютъ имъ перебрѣть, нѣсколько разъ переворачивая ихъ; затѣмъ, не просѣвая чрезъ грохотъ и не растирая руками, разрубаятъ кучи заступами. Различаютъ

Д. землю: *легкую*, получаемую при взятіи дерна съ влажнаго пастбища, и *тяжелую*, если дернь снимается съ плотной глинистой почвы. Дѣйствіе ея менѣе дѣйствительно, чѣмъ Д. золы и вообще болѣе ограничено.

Дерновая зола получается при медленномъ сжиганіи въ небольшихъ кострахъ хорошо просушеннаго дерна, хотя и рекомендуются иногда (Эдуардъ Гейеръ въ «Allgemeine Forst und Jagd-Zeitung», 1864 г.) большіе костры—до 3 м. въ основаніи и 4 м. высоты, для пережиганія которыхъ необходимо 6—12 недѣль. Зола, полученная осенью сохраняется въ закрытыхъ кучахъ до весны, для превращенія ѣдкаго кали въ углекислое (см. Бирмансь, т. III, стр. 904).

Дерновая руда—пористая торфовидная разновидность бурого желѣзняка, содержащая болѣе или менѣе значительныя примѣсы органическаго вещества, фосфорной кислоты, кремнезема. Въ залывныхъ лугахъ, болотцахъ, мочажинахъ залегаеетъ и образуется подъ слоемъ дерна, торфа, ила и т. п.

Дернорѣзь—см. Обработка почвы.

Дерноснинитель, *дерносинимъ*—см. Луцильникъ.

Дернь, *дернина*, *дерновина*, *дерню*, *деренье*—верхній слой почвы, густо заросшій злаковыми растеніями. Тщательно сохраняется и поддерживается на пастбищахъ, выгонахъ и лугахъ (см. Возобновленіе дернины, т. VI, стр. 901), и, наоборотъ, необходимо долженъ быть удаленъ съ пашни (см. Обработка почвы). Мѣсто, съ котораго снятъ Д., называютъ *дернищемъ* или *дерновинищемъ*.

Де-Роберти де-Кастро де-ла Серда (Евг. Валентинов.)—философъ-позитивистъ, род. въ 1843 г. въ Подольской губ. Въ 1862 г. онъ окончилъ Александровскій лицей, вмѣстѣ съ Г. Н. Вырубовымъ (см. VII, 545). До 1868 г. Де-Роберти пробывъ за границей, слушая лекціи, главнымъ образомъ по естественнымъ и социальнымъ наукамъ, въ Гиссенѣ, Гейдельбергѣ, Іенѣ и Парижѣ. Тутъ онъ сталъ постояннымъ сотрудникомъ «La philosophie positive», гдѣ въ теченіе 15 лѣтъ помѣщено много его статей. По возвращеніи въ Россію Д. издалъ «Политико-экономическіе этюды» (СПб. 1869). Въ «С.-Петербургскихъ Вѣдомостяхъ» временъ В. Ф. Корша онъ помѣстилъ много статей разнаго содержанія; потомъ сотрудничалъ преимущественно въ «Знаніи» и «Словѣ». Къ этому времени относится надѣлавшая много шума его полемика съ Н. К. Михайловскимъ. Будучи земскимъ дѣятелемъ, Де-Роберти сталъ особенно извѣстенъ своею рѣчью въ тверскомъ дворянскомъ собраніи 20 декабря 1880 г. (напечатана во многихъ газетахъ, напр. «Голосъ» № 352 и 353), гдѣ предложилъ дворянству ходатайствовать о введеніи представительства. Теперь Де-Роберти живетъ преимущественно въ Парижѣ, сотрудничая въ «Revue philos.», «Новостяхъ» и др. Главные труды его: «Мировоззрѣніи крайняго Востока передъ судомъ социологіи» («Знаніе» 1874, 4); «Наука и метафизика» (тоже, 1875, 5); «Соціологія» (СПб. 1880; по-французски, Парижъ, 1881); «Прошедшее философіи» (М. 1886; по-французски, въ нѣсколько сокра-

ценномъ видѣ, «L'ancienne et la Nouvelle Philosophie», II. 1887); «L'inconnaissable, sa métaphysique, sa psychologie» (II. 1889); «Agnosticisme» (II. 1892); «La recherche de l'unité», (1893). По-русски изъ послѣднихъ трудовъ напечатаны лишь отрывки: «Пессимистическія теоріи познанія» («Вопр. филос. и псих.», кн. 8) и «Монизмъ Герберта Спенсера», («Южный сборникъ въ пользу голодающихъ», Одесса, 1892). Оставаясь приверженцемъ позитивизма, Де-Роберти, однако, не держится слѣпо основныхъ положеній Конта, и едва ли найдется хоть одно изъ нихъ, къ которому бы онъ не предложилъ той или другой поправки. Сосредоточивъ свое вниманіе прежде всего на социологію, Д. успѣлъ рассмотреть только методологію этой науки. Социологія — естественная наука объ обществѣ. Вслѣдствіе крайней сложности явленій общественности, при изученіи ихъ необходима, методъ, нашедшій себѣ примѣненіе въ биологіи — методъ сравнительнаго и аналитическаго описанія. Философскія построенія надо изучать съ социологической точки зрѣнія, такъ какъ между наукою и философіею данной эпохи существуетъ строгое соотвѣтствіе чисто социологическаго характера. Философскія гипотезы постоянно повторяются, такъ что въ нихъ можно подѣлать три главныхъ типа: материализмъ (гипотеза о мірѣ неорганическомъ), сенсуализмъ (гипотеза о мірѣ органическомъ) и идеализмъ (о мірѣ надъ-органическомъ). Всѣ три типа одинаково превращаютъ свои частныя гипотезы во всеобщія положенія и односторонне объясняютъ всю совокупность явленій. Эта односторонность — необходимое слѣдствіе значительныхъ пробѣловъ въ циклѣ отвлеченныхъ наукъ. Въ томъ или другомъ состояніи знанія слѣдуетъ видѣть причину возникновенія, существованія и упадка какъ религіи, такъ и метафизическихъ системъ. Ядро религіи и метафизики — область непознаваемаго, этотъ тормазъ на пути къ полному знанію. Позитивисты отвели слишкомъ неза заслуженную роль этой области; необходимо уничтожить этотъ послѣдній оплотъ метафизики, что возможно лишь на почвѣ социологіи и психологіи. Д. нерѣдко вронизируетъ надъ «теоріей воздержанія» позитивистовъ и вообще надъ пессимистическими теоріями познанія. По его мнѣнію, на всѣ вопросы, не исключая и метафизическихъ, научная философія можетъ дать тотъ или другой отвѣтъ. Необходимо только, чтобы въ конкретной психологіи было отведено особое мѣсто продуктамъ апіорнаго мышленія, преимущественно тѣмъ, которые играли роль предѣльныхъ понятій. Развитие философій идетъ отъ философій незнанія, чрезъ философскія системы, соотвѣтствующія полному циклу наукъ, къ научной философій. Но научная философія никакъ не можетъ сдѣлаться наукою: она основана на завершившемся циклѣ отвлеченнаго знанія и потому не можетъ ни слиться съ этимъ цикломъ, ни войти въ него, какъ составное звено. Поэтому главное назначеніе позитивизма состоитъ въ томъ, чтобы дальнѣйшею разработкою отвлеченныхъ наукъ и ихъ специальныхъ философій приблизить время, когда отъ вынѣшняго полу-

пониманія міра можно будетъ перейти къ полному и ясному созерцанію общей связи всѣхъ явленій. — Работы Де-Роберти встрѣтили самую разнообразную оцѣнку: большинство иностранныхъ критиковъ (въ особенности Vadalà-Papale, Icilio Vanni, Гумпловичъ и др.) придаютъ имъ громадное значеніе, большинство же русскихъ (Оболенскій, Лесевичъ, Ткачевъ и др.) относятся къ нимъ отрицательно. *Д. Колубовскій.*

Деродопъ (Давидъ Derodon, также de Rodon) — богословъ, знаменитѣйшій диалектикъ своего времени. Д. былъ протестантомъ и преподавалъ въ Лье философію. Около 1630 г. перешелъ въ католичество и написалъ «Quatre Raisons pour lesquelles on doit quitter la religion prétendue réformée» (1631); позже вернулся къ прежней вѣрѣ и былъ проф. философій въ Нимѣ и Оранжѣ. Его лекціи привлекали массу слушателей. Весьма распространены были и его филос. соч., написанныя подъ сильнымъ вліяніемъ Аристотеля: «Metaphysica» (1659), «Logica restituta» (1659), «Compendium Logicae» (1663), «De existentia Dei» (1661), «De Atomis» (1662) и др., и вышедшія полнымъ изд. въ Женевѣ, п. з.: «Opera philosophica» (1664). Со стороны католич. писателей, особенно иезуитовъ, Д. подвергался сильнымъ нападкамъ. Много шуму надѣлала его «Disputatio de supposito» (1645), преданная тулузскимъ парламентомъ сожженію, а его «Tombeau de la Messe» (1654) было причиною его изгнанія изъ Франціи эдиктомъ 1663 г. Онъ удалился въ Женеву, гдѣ черезъ годъ умеръ. Изъ другихъ его соч. важнѣйшія: «Dispute sur l'Eucharistie» (1655), «L'Athéisme convaincu» (1849), «Discours contre l'Astrologie judiciaire» (1663).

Деронъ (Шарль Derosne, 1780—1846) — франц. химикъ и фабрикантъ. Работалъ надъ опиумомъ (1808), впервые описавъ наркотинъ, затѣмъ надъ ацетономъ. Большія заслуги принадлежатъ Д. по винокурению и сахарному производству, въ которыхъ онъ, вмѣстѣ съ Кайлемъ (Cail), внесъ много улучшеній.

Де-Росси — итал. министр, писатель (см. Росси).

Де-Росси, — русскій дворянскій родъ. Предокъ ихъ Иванъ Яковлевичъ Д. (1699—1769), архитекторъ, выѣхалъ изъ Милана въ Петербургъ при Петрѣ Великомъ. Его внукъ, ген.-майоръ Игнатій Петровичъ, умеръ отъ ранъ, полученныхъ подъ Бородино. *В. Р.*

Де-Рошъ (Frapdonet Des Roches, Мадлена и Катерина), мать и дочь французскія поэтессы. *Мадлена* Д. род. въ Пуатье въ 1530 г., получила блестящее для того времени образованіе, рано овдовѣла и скромно жила въ родномъ городѣ. Ея дочь, *Катерина*, род. въ 1560 г., превзошла красотой свою мать; отличалась надменностью. Ихъ салонъ былъ литературнымъ центромъ въ Пуатье, куда охотно сбирался поэты и писатели; среди этого общества младшая Д. являлась предшественницею Маріи Лажаръ-де-Гурна и Жюли Рамбульд'Анженъ. Обѣ Д. скончались въ одинъ день, отъ моровой язвы, въ 1687 г. Ихъ поэтическія произведенія: «Les pulces botiques, premières oeuvres de m^{mes} D. de Poitiers, mère et fille» (1579), были приняты благосклонно.

вскорѣ, ояъ выпустили второй томъ, «*Secondes oeuvres de m-mes D. de Poitiers. mère et fille*» (1584).

Дерошъ (Жаль Desroches, 1740—87) — бельг. историкъ и лингвистъ. Ояъ былъ сначала школьнымъ учителемъ; къ этому времени относится его фламандская грамматика, имѣвшая успѣхъ еще въ началѣ XIX в. Позже Д. былъ постояннымъ секретаремъ брусельской акад. Иосифъ II вызвалъ его въ Вѣну для обсуждения коренного преобразования народного просвѣщенія и выбора лучшихъ методовъ преподаванія. Какъ историкъ, Д. обнаружилъ замѣчательную эрудицію и безпристрастие. Главнѣйшія сочин.: «*Dictionnaire français-flamand et flamand-français*» (1769), «*Institutiones grammaticae*» (1779), «*Épitome historiae belgicae*» (1782), «*Histoire générale des Pays-Bas autrichiens*» (1787). Ср. Stecher, «*Biographie de D.*» (въ «*Biogr. nat. belge*»); Discailles, «*Les Pays-Bas sous le règne de Marie-Thérèse*» (1872) и др.

Дерошъ (Жанъ-Батистъ Desroches de Parthenay, † 1766) — франц. историкъ; былъ королевскимъ генералъ-адвокатомъ при финансовомъ бюро въ Ларошели. Соч.: «*Histoire de Danemark avant et depuis l'établissement de la monarchie*» (1730, пополу. изд. 1733), «*Histoire de Pologne sous le roi Auguste II*» (1733—34), «*Mémoires historiques pour le siècle courant*» (1728) и др.

Дертскій университетъ — см. Юрьевскій университетъ.

Дертъ — см. Юрьевъ.

Дернфельдъ (Фридр.-Вильгельмъ Dörfeld) — нѣмецкій педагогъ. Род. въ 1824 г.; былъ ректоромъ школы въ Вупперфельдѣ, близъ Бармена. Въ своихъ многочисленныхъ педагогическихъ сочиненіяхъ Д. проводитъ воззрѣнія Гербарта и, хотя строгій евангелистъ, рѣшительно возстаеъ противъ зависимости школы отъ церкви. Ср. его: «*Die freie Schulgemeinde auf dem Boden der freien Kirche im freien Staate*» (1863) и «*Drei Grundgebren der hergebrachten Schulverfassungen*» (1868). Много шума вызвалъ его «*Beitrag zur Leidensgeschichte der Volksschule, nebst Vorschlägen zur Reform der Schulverwaltung*» (1880), въ отвѣтъ министру Путкамеру. Ср. Höfler, «*Fg. Willh. D.*» (1890). — *Вильгельмъ Д.*, его сынъ, археологъ, род. въ 1853 г., по специальности архитекторъ, въ 1877—81 г. участвовалъ въ раскопкахъ въ Олимпіи. Въ 1882 г. назначенъ архитекторомъ нѣм. археологическаго общества въ Афинахъ и поздѣе его первымъ секретаремъ; предпринималъ во многихъ мѣстахъ раскопки, частью съ Шлиманомъ, о которыхъ публиковалъ въ специальныхъ изданіяхъ (особенно въ «*Mitteilungen des Archäolog. Instituts zu Athen*»). Былъ сотрудникомъ Шлимана въ его: «*Troja*» (1884) и «*Tiryns*» (1886).

Деррекагъ (Викторъ-Бернаръ Derrécaigaix) — франц. ген. и военный писатель. Род. въ 1833 г. Служилъ въ Алжирѣ, въ 1870 г. сражался при Мецѣ, съ 1888 г. завѣдуетъ географическимъ отдѣломъ военнаго министерства. Написалъ: «*Conférence sur l'insurrection de la Dalmatie en 1869*» (1870), «*Étude*

sur les états-majors des armées étrangères» (2 изд. 1871), «*Histoire de la guerre de 1870*» (1871), «*Exploration du Sahara: les deux missions du lieutenant Flatters*» (1882), «*La Guerre moderne*» (1885) и др.; кроме того, большое число статей въ военныхъ органахъ.

Дерръ, Деръ или Дайръ — главный пунктъ Нижней Нубіи, на правомъ берегу Нила, около 200 км. выше Ассуана, съ 1000—1200 жит., говорящими на кенси или берберскомъ яз. Плодородныя окрестности доставляютъ вывозимые въ Египетъ финики. Развалины египетскаго храма XIV ст. до Р. X.

Дертъ — остатки отъ обдирки въ крупъ зернъ ячменя, гречиши, овса, полбы и т. п. см. — Отруби.

Деруа (Бернгардъ-Эразмъ графъ Derooy, 1743—1812) — баварскій ген. Сынъ пфальцскаго ген., изъ стариннаго франц. рода, отличился въ Семилѣтней войнѣ; въ 1794 г. упорно защищалъ въ течение 70 дней Мангеймъ противъ французовъ. Въ 1805 г. командовалъ, подъ начальствомъ Бернардота, дивизіей, съ которой вторгся въ сѣв. Тироль, при чемъ были тяжело ранены. Въ 1809 г. отличился въ войнѣ съ Австріей; въ 1812 г. командовалъ баварскимъ вспомогательнымъ корпусомъ и ум. отъ полученной въ сраженіи подъ Полоцкомъ раны. За свою справедливость и доброту назывался солдатами «отцомъ Д.»; имя его понынѣ живеть въ солдатскихъ пѣсняхъ. Въ Мюнхенѣ ему поставленъ памятникъ. Ср. Heilmann, «*Leben des Grafen von D.*» (1855).

Деруледъ (Поль Déroulède) — франц. поэтъ и политич. дѣятель (род. въ 1846 г.). Изучалъ юридическія науки, но скорѣ оставилъ ихъ, увлекшись литературными работами. Въ 1867 г., подъ псевдонимомъ Jean Rebel, печаталъ стихотворенія въ «*Revue Nationale*»; поставилъ на сценѣ Théâtre Français одноактную драму въ стихахъ: «*Juan Strenner*». Въ войнѣ 1870 г. Д. принялъ участіе въ качествѣ волонтера, при Седанѣ былъ раненъ и взятъ въ плѣнъ, бѣжалъ, вновь участвовалъ въ военныхъ дѣйствіяхъ и въ подавленіи парижской коммуны. Составилъ себѣ широкую извѣстность двумя сборниками патриотическихъ стихотвореній, проникнутыхъ воспоминаніемъ о тяжелой борьбѣ и мыслью о реваншѣ: «*Les chants du soldat*» (1872) и «*Les nouveaux chants du soldat*» (1875). Чисто-художественное значеніе ихъ не велико. Въ 1877 г. на сценѣ Одеона съ шумнымъ успѣхомъ была поставлена пяти-актная драма Д. въ стихахъ, «*L'Hetman*», а въ 1880 г. принята была къ постановкѣ въ Théâtre Français, но не была поставлена по цензурнымъ препятствіямъ, другая драма въ стихахъ: «*La Moabitte*». Къ кантатѣ Д. «*Vive la France*» музыку написалъ Гуно. Съ пѣлью подготовленія реванша Д. образовалъ въ 1882 г. «Лигу патриотовъ», въ которой призывался участвовать всѣ граждане, безъ разлчія партій. Лига имѣла успѣхъ и скорѣ по всей Франціи распространялись ея развѣтвленія. Съ появленіемъ на политическомъ поприщѣ генерала Буланже (см.) дѣятельность лиги, подъ влияніемъ Д., приняла иной характеръ. Д. сдѣлался однимъ изъ наиболее ревностныхъ

партизановъ генерала, въ которомъ онъ видѣлъ героя будущей войны съ Германіей. Д. пытался перенести свою дѣятельность и за предѣлы Франціи, предпринявъ въ 1886 г. поѣздку въ Россію, съ цѣлью анти-германской пропаганды, и повторилъ ее въ 1887 г., для присутствованія на похоронахъ Каткова. Въ концѣ 1887 г. Д. организовалъ рядъ манифестацій по поводу президентскаго кризиса, главнымъ образомъ съ цѣлью предупредить избраніе въ президенты Жюльо Ферри. Воинственный образъ дѣйствій Д. вызвалъ среди членовъ лиги сильное недовольство, вслѣдствіе чего Д. вынужденъ былъ сложить съ себя званіе почетнаго президента и члена правленія лиги. Нѣкоторые члены ея остались, однако, вѣрными Д. и, подъ его руководствомъ участвовали въ буланжистской пропагандѣ, не мало содѣйствуя ея временному успѣху, особенно при избраніи Буланже депутатомъ отъ Паржа (январь 1889). Послѣ бѣгства Буланже за границу, Д. продолжалъ энергическую пропаганду въ пользу буланжизма и на общихъ выборахъ въ сент. 1889 г. былъ избранъ депутатомъ. Дѣятельность его въ палатѣ ознаменовалась рядомъ шумныхъ интерпелляцій и крайне вызывающимъ поведеніемъ. Неудачное обвиненіе противъ Клемансо заставило Д., лѣтомъ 1893 г., сложить съ себя званіе депутата. Кромѣ названныхъ произведеній, Д. издалъ: «Sur Corneille, stances» (1873); «De l'éducation militaire» (1882); «Monsieur le Uhlant et les trois couleurs, conte de Noël» (1884); романъ «Histoire d'amour» (1890) и др.

Дерунгъ или *Дуррунгъ* (Dührung, Durrung) — индѣйскій округъ въ центр. Ассамѣ. Простр. 8336 кв. км., насел. 236009 ч. Гл. г. Тещпуръ (Тезроор).

Деруни (ум. въ 1558 г.) — турецкій поэтъ, родомъ изъ Магнезій. Жилъ при дворѣ султана Селима II. Стихи его отличаются замѣчательною звучностью. Въ особенности извѣстно «матросское» стихотвореніе Д., которое имѣло много подражаній, но само написано подъ несомнѣннымъ влияніемъ подобнаго же произведенія поэта Ахемъ († 1577), гдѣ также употреблены морскіе термины; здѣсь сравниваются весенній лугъ и море, лиліи и моряки, кипарисы и махты, жасмины и канаты и т. д. Въ неособенно удачномъ нѣмец. переводѣ эта пѣсня приведена у Гаммера въ его «Geschichte der Osmanischen Dichtkunst» (Пештъ, 1836—38).

Дерфель (Георгъ Самуэль Dörfel, 1643—88) — нѣм. священникъ изъ Плауена, много занимался астрономіей; получилъ большую извѣстность своимъ соч. «Astronom. Beobachtungen des grossen Kometen», въ которомъ онъ изъ своихъ наблюденій надъ кометою 1680 г. показалъ (до появленія Ньютоновой теоріи), что комета движется по параболю, въ фокусѣ которой находится солнце.

Дерфельденъ — русскій дворянскій родъ, происходящій изъ Вальдена. Въ половинѣ XVI в. Іоахимъ Д. переселился въ Прибалтійскій край. Одиавъ изъ его потомковъ (см. ниже) съ отличіемъ служилъ подъ начальствомъ Суворова. Родъ этотъ внесенъ въ ма-

трикулы лифляндскаго и эстляндскаго дворянства и во II часть родословной книги Харьковской губ.

Дерфельденъ (Вильгельмъ Христофоровичъ) — ген.-аншефъ (1735—1819). Обратилъ на себя вниманіе еще во время первой турецкой войны. Во время второй турецкой войны, узнавъ (апр. 1789), что значительныя силы турокъ сосредоточиваются въ Максименахъ и Галацѣ, Дерфельденъ рѣшился предупредить неприятеля и уничтожить его порознь. Несмотря на глубокое снѣга, онъ совершилъ форсированный маршъ, 16 апрѣля разбилъ турокъ у Максимена, а 20-го у Галаца, взявъ 40 знаменъ, 15 пушекъ и 2000 плѣнныхъ. Затѣмъ онъ содѣйствовалъ Суворову въ пораженіи турокъ при Фокшанахъ и Рымникѣ. Въ 1791 г. Д. получилъ начальство надъ корпусомъ, занимавшимъ Литву. Во время польскаго возстанія 1794 г. ему удалось сохранить свои малочисленныя войска, разсѣяныя посреднъ воставшихъ поляковъ, присоединиться къ Суворову и принять участіе въ штурмѣ Праги. Императоръ Павелъ вызвалъ его въ СПб., но вслѣдъ затѣмъ уволилъ его въ отставку. Въ 1799 г. Д. вновь определенъ на службу, съ порученіемъ сопровождать въ Италію, къ арміи, вел. князя Константина Павловича. Суворовъ тотчасъ же ввѣрилъ ему команду надъ 10 тысячнымъ корпусомъ. Будучи старшимъ послѣ Суворова, Д. сдѣлался ближайшимъ его помощникомъ, отличился въ сраженіи при Нови и при переходѣ черезъ Альпы. По окончаніи войны Д. удалился на покой.

Дерфельдтъ (Антонъ Антоновичъ) — капельмейстеръ и композиторъ (1810—69). Отецъ Д., вызванный императоромъ Александромъ I изъ Богеміи для составленія въ Россіи хора военныхъ музыкантовъ, былъ первымъ капельмейстеромъ русск. гвардейскихъ войскъ и основателемъ сѣв. филармоническаго общества. Выдающіеся музыкальныя способности Д. побудили отца отправить его для усовершенствованія въ парижскую консерваторію. По окончаніи курса Д., не испросивъ разрѣшенія русскаго правительства, участвовалъ въ покореніи Алжира. Заслуживъ орденъ почетнаго легіона, онъ вернулся въ Россію, гдѣ былъ заключенъ, какъ дезертиръ, въ варшавскій казематъ, а затѣмъ сосланъ на Кавказъ рядовымъ въ нижегородскій драгунскій полкъ. Здѣсь Д. былъ принятъ въ общество офицеровъ, устраивавъ концерты и музыкальные вечера. Въ 1844 г. имя Д. приобрѣло такую извѣстность, что ему была предложена должность помощника капельмейстера войскъ гвардіи. Въ 1850 г., по смерти капельмейстера и музыкальнаго инспектора всего петербургскаго гвардейскаго округа, Гаазе, Д. занялъ его мѣсто; перелагалъ для военнаго духового оркестра всевозможныя музыкальныя пьесы, партитуры которыхъ исполняются и донынѣ; приготовилъ первыхъ военно-оркестровыхъ солистовъ; писалъ романсы, пользовавшіеся въ свое время успѣхомъ, а также сотрудничалъ въ музыкальныхъ журналахъ и самъ издавалъ прекратившійся съ его смертью единственный въ Россіи оркестровый журналъ.

Деролинггеръ (Георгъ) — бранденбургскій фельдмаршалъ (1606—95), одинъ изъ извѣстнѣйшихъ предводителей конницы въ XVII в., сынъ австрійскаго крестьянина; началъ службу рейтаромъ въ войскахъ гр. Турна; въ 1627 г. перешелъ въ шведскую службу. Поступивъ въ 1655 г. на службу великаго курфюрста бранденбургскаго, Д. оказалъ большія услуги при сформированіи бранденбургской кавалеріи, участвовалъ во многихъ походахъ и особенно отличился со своею конницею въ сраженіи подъ Фербелинномъ въ 1675 г.; въ 1679 г. переправился съ войскомъ въ саняхъ черезъ Фриш- и Куришгафъ и разбилъ шведовъ при Тильзитѣ. См. Fischer, «Beiträge zur Gesch. d. Feldmarschalls D.» (1884).

Дершау (Федоръ Карловичъ) — родомъ финляндецъ, издавалъ въ 1845—1847 гг. въ Спб. «Финскій Вѣстникъ», въ 1848—1855 г. превратившійся въ «Сѣверное Обзоріе». Написалъ еще «Финляндія и финляндцы» (Спб. 1842).

Дершау — русск. баронскій родъ, происходящій изъ Силезіи. Фридрихъ-Вильгельмъ Д. (1723 — 1779) былъ военнымъ министромъ въ Пруссіи при Фридрихѣ Вильгельмѣ II. Одна вѣтвь этого рода переселилась въ Курляндію. Карлъ Федоровичъ Д. былъ ген.-лейтенантомъ и комендантомъ въ Або. Родъ Д. внесенъ въ матрикулъ курляндскаго дворянства.

В. Р

Дер-эль-Камаръ или *Дейр-эль-Камаръ* — городъ въ Азіатской Турціи, къ ЮЮВ отъ Бейрута, въ плодородной и здоровой мѣстности. 8000 ж., преимущественно маронитовъ, занимающихся винодѣліемъ, шелководствомъ, приготовленіемъ шелковыхъ тканей и вязанья. Въ 1860 г. до 1000 маронитовъ-христіанъ были здѣсь умерщвлены друзами.

Дерэмъ (Марія Deraismes) — франц. писательница. Род. въ 1835 г. въ Парижѣ. Въ 1861—62 г. Д. издала нѣсколько комедій: «A bon chat bon rat», «Un neveu, s'il vous plaît», «Le père soupirable», «Retour à ma femme»; въ 1864 г. появился ея: «Le théâtre chez soi» — сборникъ комическихъ пьесъ. Популярность доставили ей ея публичныя бесѣды и чтенія по вопросамъ религіи, философіи, права и др. Она энергично выступила въ защиту правъ женщинъ и изложила свои взгляды въ «Nos principes et nos moeurs» (1868) и «L'ancien droit et le nouveau» (1869). По поводу «Rabagas» Сарду она написала памфлетъ: «Le théâtre de M. Sardou» (1871), на «L'homme-femme» Дюма-сына отвѣтила «Eve contre Dumas» (1872). Въ 1878 г. Д. открыла конгрессъ «Du droit des femmes»; въ 1881 г. вмѣстѣ съ Викторомъ Шельшеромъ предсѣдательствовала на антиклерикальномъ конгрессѣ. Въ послѣдніе годы Д. увлеклась франмасонствомъ и въ 1885 г. избрана почетнымъ президентомъ группы «De la Libre Pensée» дпт Сены и Уазы. Позднѣйшія ея соч.: «Les droits de l'enfant» (1886) и «Epidémie naturaliste» (1886) — критика школы натуралистовъ.

Дерюжино — село Курской губ., Дмитріевскаго у., въ 9 в. отъ у. г., на р. Осмонькѣ. Жит. 1356. Винокуренный и свеклосахарный зав. Есть фосфориты.

Дерюжинскій (Владиміръ Федоровичъ) — проф. и писатель. Род. въ 1861 г. Окончилъ курсъ въ моск. унив. на юридическомъ факультетѣ. Въ 1884—85 г. совершилъ поѣздку за границу съ научною цѣлью и занимался въ Парижѣ и Гейдельбергѣ. Назначенный приватъ-доцентомъ моск. унив., читалъ въ 1886 г. общій курсъ полицейскаго права, съ 1889 г. — рядъ специальныхъ курсовъ по различнымъ отдѣламъ того же предмета. Въ 1891 г. назначенъ и. д. экстраординарнаго проф. полицейскаго права въ юрьевскомъ (дерптскомъ) унив. Въ «Юридическомъ Вѣстникѣ» помѣщалъ статьи преимущественно по вопросамъ политической исторіи; въ 1884 г. перевелъ (вмѣстѣ съ г. Аммономъ) книгу Мана «Древній законъ и обычай»; позднѣе помѣстилъ рядъ статей въ «Русской Мысли», «Вѣстникѣ Европы» и «Ж. М. Н. П.». Съ 1882 г. Д. пишетъ также въ «Русскихъ Вѣдомостяхъ».

Дерюжинскій (Дмитрій) — расколотчикъ; обучался въ Москвѣ у иностр. лѣкаря врачебному искусству, ознакомился съ калывинизмомъ и сталъ между стрѣльцами и мастеровыми сѣять хулу на св. причащеніе, мощи, иконы, посты и пр., за что осужденъ на соборѣ 1714 г.

Дерябинъ (Андрей Федоровичъ, 1770—1820) — воспитанникъ горнаго корпуса (1787); послѣ службы при нерчинскихъ заводахъ посланъ для обзорнія рудниковъ за-границу; былъ позже начальникомъ гороблагодатскихъ и камскихъ зав. Былъ вызываемъ въ Спб. для составленія проекта горнаго уложенія, утвержденнаго въ 1806 г. Въ 1810 г. назначенъ директоромъ дпт. горныхъ и соляныхъ дѣлъ, потомъ и горнаго корпуса (1812—1816).

Des (*ре бемоль*) — первая ступень (тоники) въ діатоническихъ гаммахъ Des-dur, Des-moll; вторая ступень ces-dur и мало употребительной ces-moll; третья ступень въ гаммѣ b-moll; четвертая ступень (субъ-доминанта) въ гаммахъ as-dur, as-moll; пятая ступень (доминанта) въ гаммахъ ges-dur и мало употребительной ges-moll; шестая ступень въ мало употребительной гаммѣ fes-dur; седьмая ступень въ малоупотребительныхъ гаммахъ eses-dur и eses-moll. Д. энгармониченъ съ нотой cis. Н. С.

Дессалинъ (Жанъ-Жакъ Dessalines, 1760—1806) — родивш. въ Африкѣ негръ, привезенный въ юности въ Санъ Доминго и отличившійся тамъ при Туссентъ Лувертюрѣ въ битвахъ съ французами. Командуя мѣстнымъ войскомъ, онъ нѣсколько разъ разбилъ ген. Леклерка. 19 ноября 1803 г. Д., поддерживаемый англійскимъ флотомъ, принудилъ франц. ген. Рошамбо къ капитуляціи. Избранный въ ген.-губ. Гаити, онъ безжалостно избивалъ оставшихся французовъ. Испанскую часть о-ва покорила ему не удалось. Въ началѣ 1804 г. Д. уничтожилъ республику и провозгласилъ себя королемъ, подъ именемъ Іакова I. Д. правилъ деспотически и 17 октября 1806 г. былъ убитъ, во время заговора мугатовъ, подъ предводительствомъ Петіона, и негрровъ, подъ предводительствомъ Кристофа.

Де-Салюсть-дю-Бартасъ (de Saluste du Bartas, Гильомъ) — франц. поэтъ (1544—90). Храбро сражался въ войскъ Генриха IV и

получилъ смертельную рану въ битвѣ при Иври. Наиболее известное произведение его, «La première semaine ou la création», выдержало въ шесть лѣтъ 30 изданій; полное собраніе его сочиненій издалъ въ 1611 г. Симонъ Гудяръ со своими комментаріями.

Де-Сангленъ (Аковъ Ивановичъ, 1776—1864), род. въ Москвѣ, служилъ переводчикомъ при адмиралѣ Спиридовѣ; съ 1804 г. читалъ въ моск. унив. нѣм. литературу и преподавалъ тактику, до 1807 г., когда назначенъ былъ въ военную коллегію; потомъ служилъ при Балашовѣ, во время сверженія Сперанскаго, о чемъ сохранились его рассказы, напечатанные Погодинымъ въ «Русскомъ Архивѣ» 1871 г. Въмѣстѣ съ Рейнгардомъ издавалъ журналъ «Аврора» (М. 1805—1806). Напечаталъ: «О военномъ искусствѣ древнихъ и новыхъ народовъ» (1808); «Краткое обозрѣніе воинской исторіи XVIII в., съ опроверженіемъ мнѣнія Гибера о Петрѣ В.» (1809); «О истинномъ величіи человѣка» (1814); «О началѣ и паденіи мцеологическаго міра и богослуженія древнихъ грековъ» (1815); «Жизнь и мнѣнія новаго Тристрама» (М. 1829); «Рыцарская клятва при гробѣ» (русскій романъ изъ временъ меченосцевъ, М. 1832); «Шиллеръ, Вольтеръ и Руссо» (М. 1843) и мн. др. Нѣсколько статей его помѣщено въ «Трудахъ моск. общ. исторіи и др.» и въ «Москвитянинѣ».

Де-Санктисъ (Дуджи De Sanctis, 1808—69)—известный итальянскій богословъ; былъ однимъ изъ самыхъ видныхъ прелатовъ въ Римѣ; но, увлекшись евангелическимъ ученіемъ, бѣжалъ въ 1847 г. въ Мальту, откуда посредствомъ изданія: «Il cattolico cristiano», распространялъ это ученіе въ Италиі. Съ 1852 г. Д. былъ проповѣдникомъ туринаской общины вальденсовъ и съ 1854—64 г. стоялъ во главѣ отдѣлившейся отъ вальденсовъ новой секты «Chiesa libera» (свободная община), отъ которой, недобольный ея увлеченіемъ дарбистскимъ ученіемъ, снова вернулся къ вальденсамъ. Послѣдніе годы Д. былъ проф. богословскаго факультета вальденсовъ во Флоренціи и редактировалъ ихъ органъ «Eco della verita».

Де-Санктисъ (Татъ-Лавіи De Sanctis)—выдающійся итальянскій хирургъ, бывшій проф. университета въ Неаполѣ (1817—83). Прибывъ 17 лѣтнимъ юношей въ Неаполь, онъ не могъ поступить въ студенты университета, вслѣдствіе существовавшихъ тогда строгостей, а попалъ въ академію художествъ и посѣщалъ частные курсы приватъ-доцентовъ медицины. Будучи хорошо знакомъ съ итальянскою литературою, онъ по конкурсу получилъ званіе профессора этого предмета. По окончаніи своего медицинскаго образованія, онъ былъ сперва хирургомъ во флотѣ, а въ 1860 г., по конкурсу, — проф. хирургіи въ университетѣ. Онъ писалъ очень много въ медицинскихъ журналахъ и энциклопедіяхъ и составилъ «Трактатъ хирургической патологіи». Замѣчательно, что, будучи врачомъ и писателемъ, онъ вмѣстѣ съ тѣмъ, до самой смерти, продолжалъ заниматься живописью и не покидалъ своей профессуры итальянской литературы и службы въ морскомъ вѣдомствѣ.

Г. М. Г.

Де-Санктисъ (Francesco De Sanctis) — итал. ученый и политической дѣятель. Род. въ 1818 г.; читалъ въ Неаполѣ курсъ реторики, литературы и эстетики. Особенное вниманіе обратилъ на себя его лекціи о Гомерѣ, Виргиліи, Данте, Шекспирѣ и Аріосто. Въ маѣ 1848 г. Д. принялъ участіе въ возстаніи противъ Бурбоновъ и получилъ видный постъ въ конституціонномъ министерствѣ. Послѣ возстановленія абсолютизма онъ бѣжалъ, но былъ арестованъ и провелъ три года въ тюрьмѣ, гдѣ ему было дозволено имѣть только одну книгу—нѣмецкую грамматику. Изгнанный въ Америку, Д. дорогой бѣжалъ и направился въ Туринъ, потомъ въ Цюрихъ, гдѣ читалъ эстетику и итальянскую литературу въ политехнической школѣ. Въ 1860 г. Д. вернулся на родину и былъ избранъ въ первый обще-итал. парламентъ. Кавуръ назначилъ его министромъ народнаго просвѣщенія; но онъ занималъ эту должность недолго и вернулся къ преподавательской дѣятельности въ Неаполѣ. Въ парламентѣ Д. привадлежитъ къ лѣвой. Соч. его: «Saggi critici» (Неап., 1868); «Saggio sul Petrarca» (Неап., 1869); «Storia della letteratura italiana» (Неап., 1872). См. De Gubernatis, «Ricordi biografici» (2 изд., Флор., 1873).

Десантъ (морской)—такъ называется составъ опредѣленной части судовой команды, свозимой для независимаго дѣйствія на берегу. Д., снабженный всѣмъ необходимымъ по части боевого вооруженія, а равно и провизіей, свозится на берегъ на судовыхъ шлюпкахъ, буксирюемыхъ паровыми катерами. При Д. имѣется багаря изъ легкихъ, скорострѣльных судовыхъ орудій. Разсчетъ Д. дѣлается для каждаго отдѣльнаго судна; при совмѣстномъ же плаваніи въ эскадрѣ составляется общая десантная таблица, съ необходимыми дѣленіями, вызываемыми береговыми строемъ.

Н. О.—ъ.

Десатиръ (desatir, арабская форма множественнаго числа отъ персидскаго destur, значить правила, основы)—открыто въ 1778 г. въ Испаніи ученымъ персомъ Каусъ собраніе 15 священныхъ писаній древне-персидскихъ пророковъ. Написаны они на неизвѣстномъ яз., а по мнѣнію лицъ, не сомнѣвающихся въ подлинности Д., на магабадскомъ яз., т. е. языкѣ, на которомъ писана первая книга Д., приписываемая перс. пророку Магабаду и содержащая въ себѣ космогоническаго сабазема. При сборникѣ имѣлся и новоперсидскій переводъ, приписываемый послѣднему изъ 15 пророковъ, Сасану V. Каусъ доставилъ эти писанія въ Бомбей, гдѣ сынъ его, Мулла Фирузъ, издалъ оригинальный текстъ и новоперс. переводъ Д., съ присоединеніемъ перевода на англ. яз. Эрскина («Desatir, the sacred writings of the ancient Persian prophets, in the original tongue» 1818). Эрскинъ и Сильвестръ де Саси сомнѣваются въ полннности Д. и признаютъ его средне-вѣковой литературной фабрикаціей какого-то парса, придумавшаго и языкъ, для приданія достовѣрности этому сборнику. Пророки, приводимые въ Д., частью известны въ перс. легендахъ, частью прямо выдуманы, а смѣсь въ Д. элементовъ демонологіи, астрологіи, ученій неоплатониковъ, гностиковъ, бра-

миновъ и др. подтверждаетъ мнѣніе о его подложности. Фирузъ и Иосифъ фонъ-Гаммеръ выступили въ защиту подлинности Д.; позже къ нимъ присоединился и Давидъ Ши (Shea), но безъ успѣха. Независимо отъ подлинности или подложности Д., онъ не лишенъ значенія для изученія азіатскихъ религій.

Десверть (Jules De Swert) — извѣстный виолончелистъ (1843—91), ученикъ Серва. Постыдилъ, между прочимъ, Россію. Написалъ нѣсколько произведеній для своего инструмента; изъ нихъ извѣстны концерты, фантазіи и пр.

Дессазъ (Раймондъ De Sèze, 1748—1828) — графъ, извѣстный франц. адвокатъ; былъ совѣтникомъ Маріи Антуанетты въ процессѣ объ ожерельѣ однимъ изъ трехъ защитниковъ Людовика XVI передъ національнымъ конвентомъ; его защитительная рѣчь считается образцовою. Во время террора Д. подвергся заключенію, но 9 термидора возвратило ему свободу. Людовикъ XVIII назначилъ его (1814) председателемъ кассационнаго суда. Во время 100 дней Д. послѣдовалъ за королевскимъ дворомъ; послѣ второй реставраціи онъ получилъ графскій титулъ и званіе пэра Франціи.

Дессейлигнъ (Альфредъ-Николай-Пьерро Desseigny, 1828—75) — франц. госуд. дѣят., авторъ соч. «De l'influence de l'éducation sur la moralité et le bien-être des classes laborieuses», прем. въ 1868 г. институтомъ. Въ 1869 г. былъ бонапарт. депутатомъ въ законодательскомъ корпусѣ. Съ 1871 г. былъ членомъ національнаго собранія. Послѣ паденія Тьера, чему онъ не мало содѣйствовалъ, былъ въ кабинетѣ Врольи министромъ публичныхъ работъ, затѣмъ торговли.

Дессейтка — монета въ 10 грошей (5 коп.) изъ низкопробнаго серебра (18 пробъ), чеканившаяся на варшавскомъ монетномъ дворѣ для Царства Польскаго и бывшая въ обращеніи до 1 янв. 1891 г. (см. Польско-русскія монеты).

Дессеціонъ (Desertion): 1) маленькій о-въ въ группѣ Ново-Гейбридскихъ о-вовъ. — 2) Одинъ изъ болѣе значительныхъ острововъ группы Ново-Шотландскихъ, лежащій подлѣ 62°55' южн. ш. и 60°35' зап. д. (отъ Гринича). Кольцеобразный вулканической островъ, съ крутыми скалами и маленькими ледниками по берегамъ, заключающій внутри похожій на озеро портъ Фостеръ, соединенный съ моремъ лишь узкимъ входомъ.

Десизъ (Désizé) — городъ во франц. деп. Ниверны, на о-въ Луары, при входѣ въ каналъ Ниверне. Жителей (1891) 3666 ч. Каменноугольные копи, дающія ежегодно до 160000 тоннъ; ломки камня для построекъ и жернововъ, красного гипса и др. Большая фабрикація стекляннхъ издѣлій; торговля деревомъ, углемъ и жерновами.

Дескабесадо (Descabesado) — вулканъ въ респ. Чили, въ Южн. Америкѣ.

Дескамисадо (Descamisados, по-исп. безъ рубашекъ) — соответствуютъ франц. сапъ-

culottes; крайне демократическая партія, образовавшаяся въ 1820 г. въ Испаніи.

Десмидіевыя водоросли (Desmidiaceae) — прѣсноводныя, болѣею частью однокѣтные водоросли изъ отдѣла зеленыхъ водорослей (Chlorophyceae) изъ группы conjugatae. Живутъ одиночно или образуютъ колоніи. Кѣтки часто раздѣлены глубокой перетяжкой на двѣ симметрическія половины (таблица Водоросли II, томъ VI, рис. 43 b). Форма и число хроматофоровъ сильно варьируютъ. Размножаются дѣленіемъ и путемъ образованія зигоспоръ. См. Зеленныя водоросли.

Десминъ (минералъ) обыкновенно представляетъ многочисленныя сростки кристалловъ, имѣющіе характерную форму спонговъ, пучковъ; иногда его называютъ *лучистымъ цеолитомъ*. Отдѣльные кристаллы изоморфны съ кристаллами гармата и филлипсита, имѣютъ ромбическій видъ и представляютъ комбинаціи пирамиды (m) и двухъ пинакоидовъ — (с) макропинакоида $\infty \bar{P} \infty(100)$ и (b) брахипинакоида $\infty \bar{P} \infty(010)$. Однако Брейтгауптъ на основаніи теоретическихъ соображеній считалъ ихъ одноклиноморфными, что и было подтверждено оптическими изслѣдованіями Лазо (Lasaulx); казавшіеся прежде простыми, кристаллы Д. принимаются теперь за двойники проростанія; соответственно этому плоскости (m) принимаются за плоскости призмъ (∞P) (100), (с) — базопинакоидъ (oP) (001) и (b) — клинопинакоидъ (∞P) (010). Спайность по (b) совершенная; на ней обнаруживается перламутровый блескъ. Тверд. 3,5—4; уд. в. 2,1—2,2. Обыкновенно бѣлый или безцвѣтный; иногда красный, желтый и др. Плоскость оптическихъ осей параллельна (b); биссектриса образуетъ съ клинодиагональю уголъ около 5°. — Химическій составъ: $\text{Ca}(\text{Al}_2)\text{Si}_2\text{O}_{10} + 6\text{H}_2\text{O}$ (57,5°) кремнекислоты, 16,4 глинозема, 8,9 извести и 17,2 воды, кромѣ того немного натра). Предъ пальцовой трубкой сильно вздувается и довольно легко плавится въ пузыристое стекло. Крѣпкая соляная кислота его разлагаетъ съ выдѣленіемъ кремнекислоты въ видѣ иловатаго порошка. Порошокъ долгое время обнаруживаетъ щелочную реакцію. Д. принадлежитъ къ распространеннымъ цеолитамъ и встрѣчается въ довольно значительныхъ количествахъ, образуя корки и выполняя различныя пустоты въ горныхъ породахъ, — базальтовыхъ, мелэфировыхъ, гранитахъ, сланцахъ, а также и въ рудныхъ образованіяхъ. Мѣстороженія: Кавказъ, Андреасбергъ, Арендаль, Исландія, долины Тейсы и Фасса, Пуна въ Остѣ-Индіи, Бавено, многія мѣстности С.-Ам. Въ видѣ *новообразованія* Д. найденъ въ отложенияхъ горячихъ источниковъ Олетта въ Пиренеяхъ. *П. Землячскій.*